

PETKIT

# **Eversweet 3**

Benutzerhandbuch•

## Benutzerhinweis

- Vielen Dank, dass Sie sich für PETKIT EVERSWEET 3 entschieden haben. PETKIT hat es sich zur Aufgabe gemacht, das Leben für Sie und Ihr Haustier mit Technologie zu verbessern.
- Bitte lesen Sie das Handbuch vor dem Gebrauch sorgfältig durch. Sobald das Produkt installiert oder benutzt wird, bedeutet dies, dass Sie die Anleitung sorgfältig gelesen und die folgenden Sicherheitshinweise akzeptiert haben.
- Das Unternehmen haftet nicht für Unfälle oder Schäden, die durch Verstöße verursacht werden, und übernimmt auch keine gesetzliche Haftung.
- Das Unternehmen behält sich das Recht vor, diese Erklärung auszulegen und zu ändern.

## Sicherheitshinweise

Die Nichteinhaltung der folgenden Bedingungen kann dazu führen, dass das Produkt nicht ordnungsgemäß verwendet werden kann oder andere ungewollte Schäden entstehen.

- Bitte installieren und verwenden Sie den Trinkbrunnen in strikter Übereinstimmung mit der Bedienungsanleitung.
- Dieses Gerät wird für Haustiere unter drei Monaten NICHT EMPFOHLEN.
- Bitte verwenden Sie das Gerät im Haus.
- Das Gerät befindet sich im Niederspannungsmodus, aber wenn Ihr Haustier in den Draht beißt, kommt es trotzdem zu einem elektrischen Leck.  
Bitte leiten Sie Ihr Haustier an, das Gerät richtig zu benutzen.
- Bitte verwenden Sie das Original-USB-Netzkabel und die Original-Netzbasis, andernfalls wird das Gerät beschädigt oder es entstehen Sicherheitsrisiken.
- Halten Sie das Gerät waagrecht und kippen Sie es NICHT um, da es sonst nicht ordnungsgemäß funktioniert oder Wasser verschüttet wird.
- Tauchen Sie die Unterseite des Hauptgeräts und den Sockel des Geräts NICHT in Wasser ein.
- Wenn das Gerät längere Zeit nicht benutzt oder bewegt wird, entfernen Sie bitte die Batterien und ziehen Sie den Netzstecker.
- Wenn Kinder dieses Gerät benutzen, achten Sie darauf, dass sie es unter der Aufsicht von Erwachsenen benutzen.
- Mit Ausnahme des Wartungspersonals darf KEINE ANDERE PERSON dieses Produkt reparieren, um verschiedene Arten von Verletzungen zu vermeiden.
- Achten Sie darauf, den Batteriestatus im Batteriefach zu überprüfen oder zu aktualisieren, bevor Sie in den Urlaub fahren (dieses Produkt ist nur für Alkalibatterien geeignet).
- Falls Sie Probleme mit dem Produkt haben, wenden Sie sich bitte rechtzeitig an den Kundendienst.

## Highlights der Funktion

### xSecure system

- Die dritte Generation des PETKIT EVERSWEET Smart Pet Drinking Fountain ist mit einem Notstromversorgungssystem ausgestattet, das im Falle eines Stromausfalls mit nur fünf AAA-Batterien kontinuierlich Wasser liefern kann und somit die Lebenssicherheit von Haustieren gewährleistet.
- Für den Betriebsstatus des Geräts bei Notstromversorgung lesen Sie bitte die Beschreibung der Kontrollleuchten im Batteriemodus (Seite 10 auf der Rückseite). Gleichzeitig können der Gerätesummer, die Wassermangel-Kontrollleuchte, die Filter-Kontrollleuchte und die Batterie-Kontrollleuchte bei ordnungsgemäßem Betrieb den Besitzer rechtzeitig über den Gerätestatus informieren.

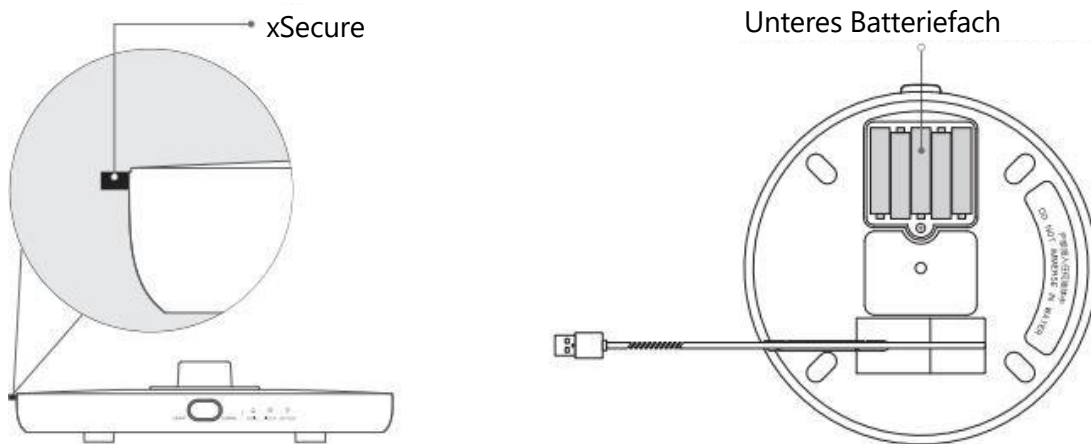

### Intelligenter Brunnen zur Entfernung von Schwebehaaren

- Die Funktion des intelligenten Brunnens zur Entfernung von Schwebehaaren wurde von PETKIT unabhängig entwickelt, um das gesunde Wassertrinken von Haustieren zu gewährleisten.
- Im Gleichstrommodus schiebt die intelligente Fontäne alle sechs Stunden automatisch die Schwebehaare auf der Wasseroberfläche zum Filter (Fontäne für 3 Sekunden, Stopp für 2 Sekunden, 3 Zyklen, kein Betrieb bei niedriger Batterieleistung).
- Dadurch werden nicht nur die Verunreinigungen auf der Wasseroberfläche schnell und effektiv gereinigt, sondern auch das gesunde Trinken von Haustieren gefördert und das Verschlucken von zu vielen Haaren durch Haustiere verhindert.
- Bei niedrigem Wasserstand sinkt die Höhe der Fontäne.

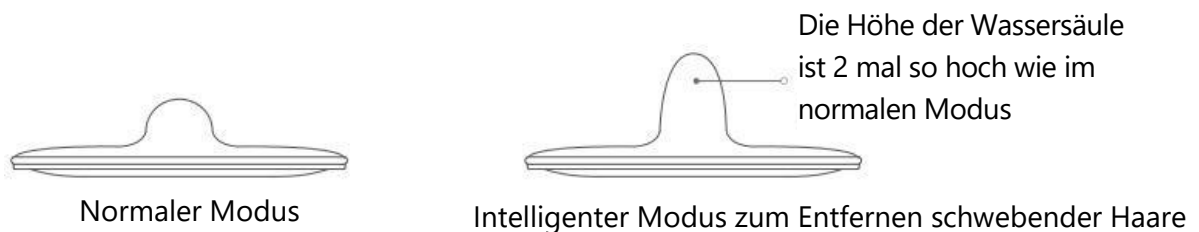

## Teileliste

Bitte bestätigen Sie dies, bevor Sie das Gerät installieren und verwenden. (Das Produkt ist nicht mit Batterien und dem Schraubendreher ausgestattet. Sie müssen sie selbst kaufen).



Tränkeschale x 1



Filter x 1

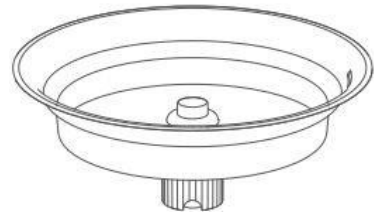

Filterschale x 1

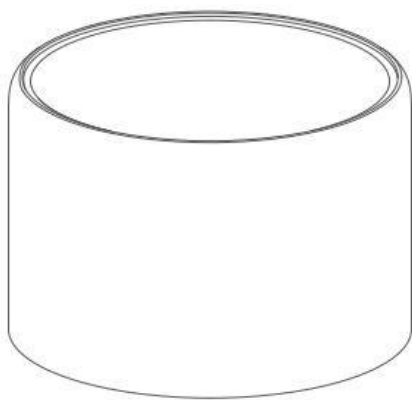

Hauptgehäuse x 1

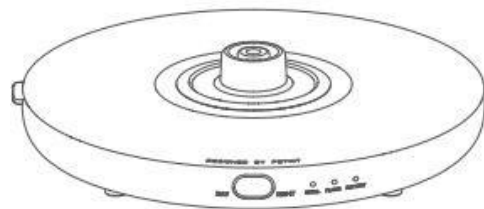

Hauptgehäuse Basis x 1

# Product Introduction

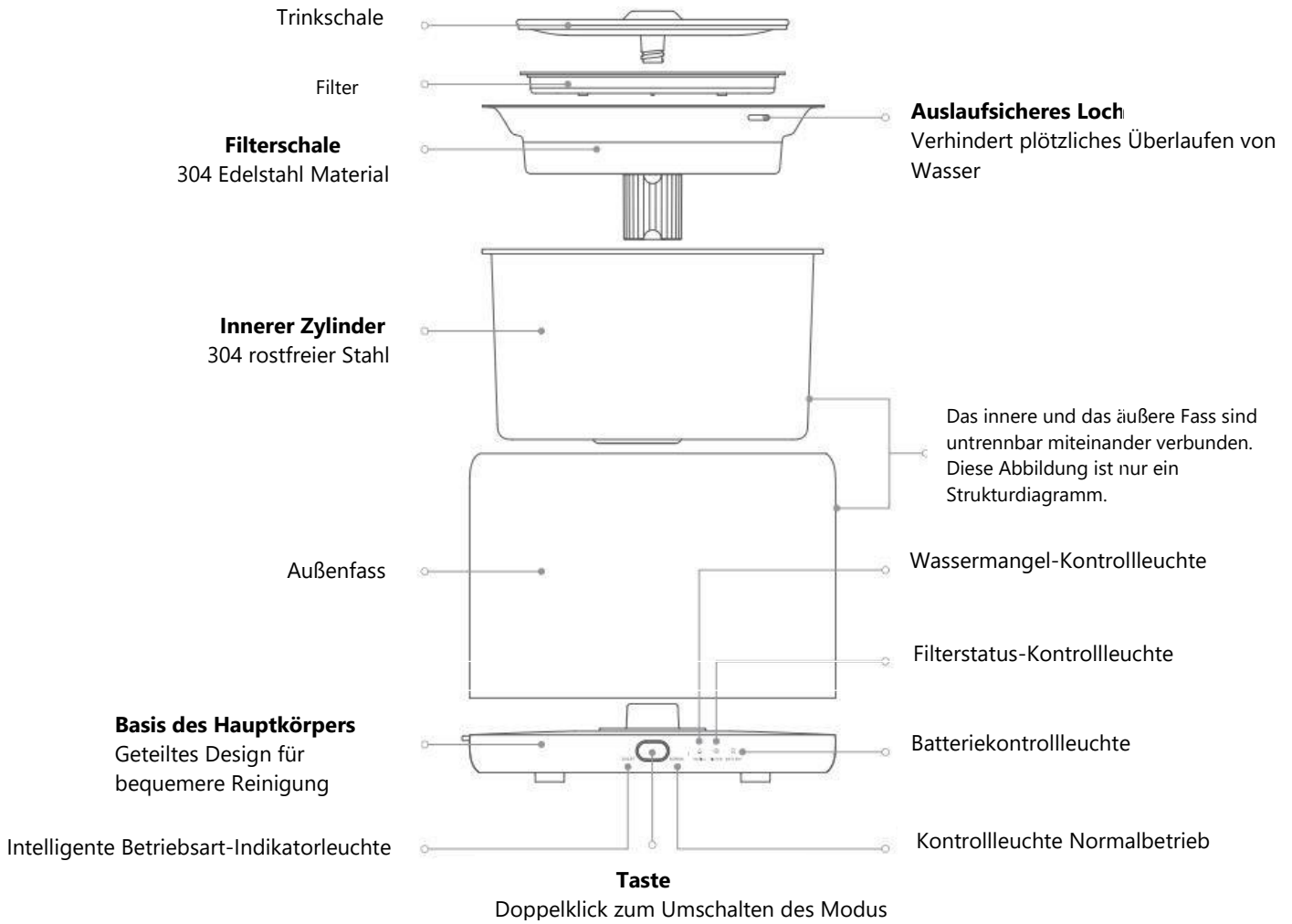

Hinweis: Wenn das Produktbild leicht vom tatsächlichen Produkt abweicht, ist das tatsächliche Produkt maßgebend.

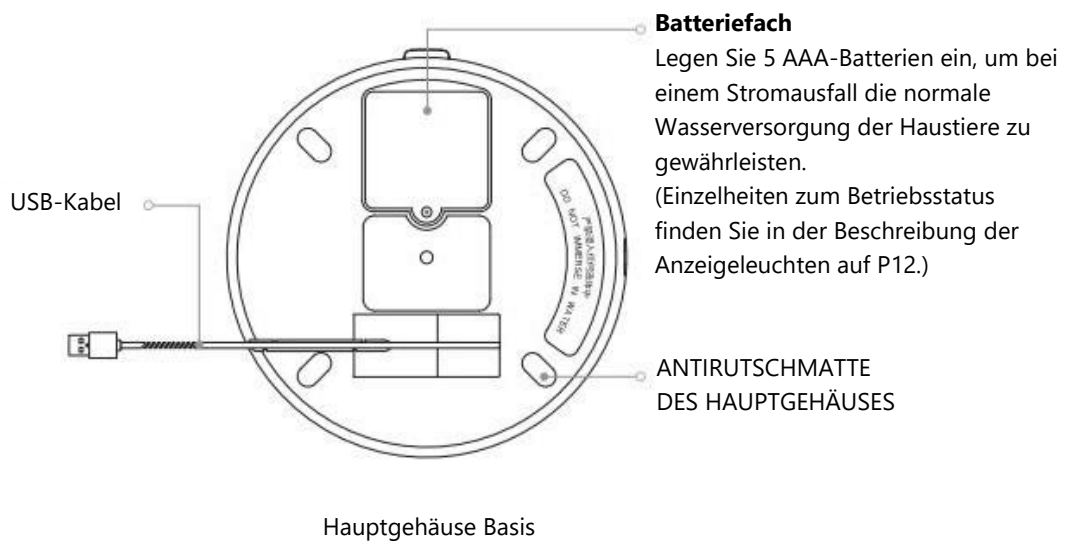

### Zweite Generation der geräuschlosen CNC-Pumpe

Achten Sie darauf, dass sie auf die feste Nut am Boden des Innenrohrs ausgerichtet ist.

CNC-Pumpendraht

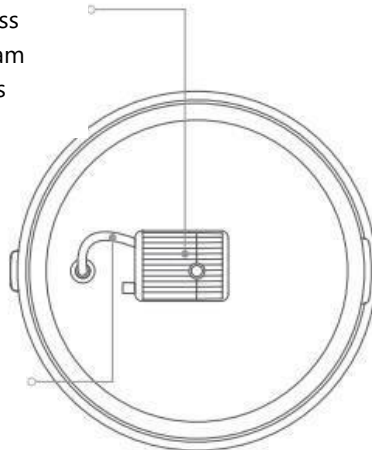

Im Inneren des Hauptgehäuses

**Stecker NICHT einweichen.**  
Bitte trocken halten.

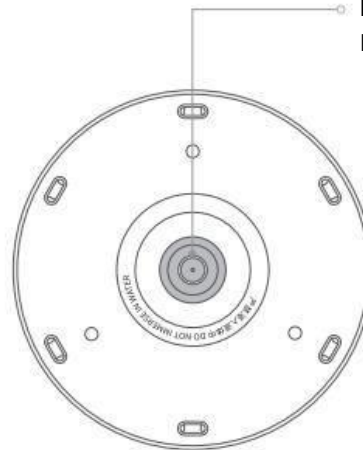

Der Boden des Hauptgehäuses

## Vor der Installation des kompletten Geräts

### Das Gerät herausnehmen

Packen Sie das Gerät aus und nehmen Sie es mit allen Teilen heraus. (Lesen Sie die Teileliste für Details)

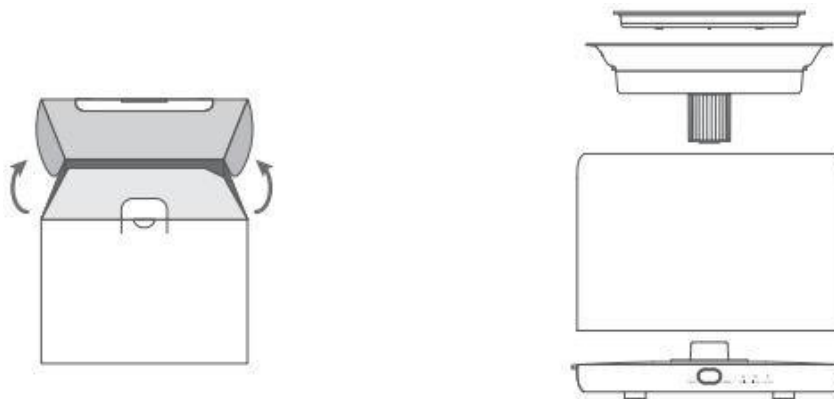

### Weichen Sie den Filter ein

Legen Sie den Filter in Wasser ein und reinigen Sie ihn gründlich, bevor Sie ihn einbauen. (Es wird empfohlen, den Filter zweimal für jeweils 5 Minuten in Wasser einzuweichen und leicht abzuspülen.)

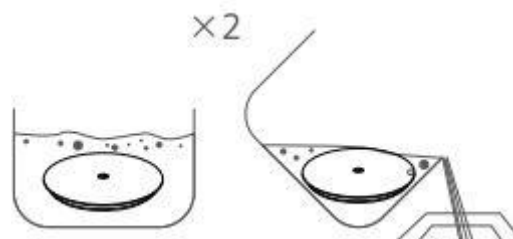

## Spülen der Trinkschale und der Filterschale

Reinigen Sie das Tablettset (Trinkschale und Filterschale), das Wasserfass und das interne Zubehör vor dem Gebrauch mit sauberem Wasser. (Es wird empfohlen, zweimal zu reinigen)

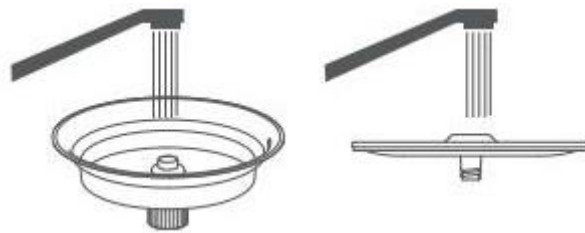

## Installation des kompletten Geräts

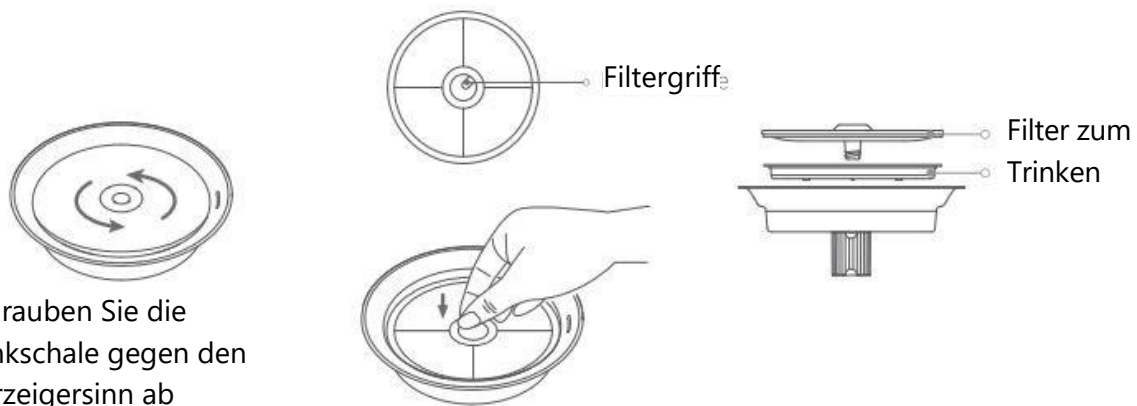

Schrauben Sie die Trinkschale gegen den Uhrzeigersinn ab

## Montieren Sie den Filtereinsatz

1. Nehmen Sie die weiße Trinkschale und die Edelstahlfilterschale heraus und schrauben Sie die weiße Trinkschale gegen den Uhrzeigersinn ab.
2. Halten Sie den Griff über das Mittelloch des getränkten Filters und richten Sie ihn auf das Mittelloch der Filterschale aus, bis er fest angedrückt ist.
3. Ziehen Sie die weiße Trinkschale im Uhrzeigersinn fest.

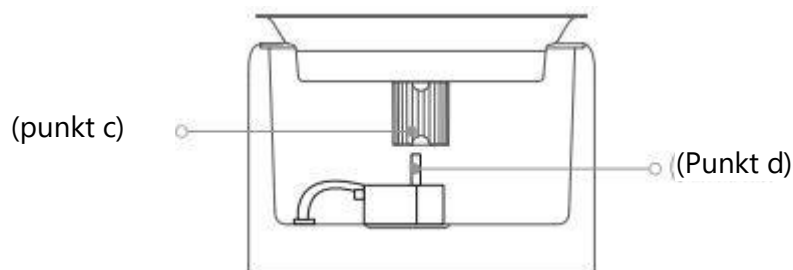

## Montieren Sie den Filtereinsatz in das Hauptgehäuse

Achten Sie zunächst darauf, dass die geräuscharme Pumpe mit der festen Nut am Boden ausgerichtet ist. Achten Sie dann beim Einsetzen der Filterwannenbaugruppe darauf, dass die Auslassöffnung (Punkt c) an der Unterseite der Wanne mit der Mitte der Öffnung der CNC-Silent-Tauchpumpe (Punkt d) darunter ausgerichtet ist.

## Produkt Verwendung

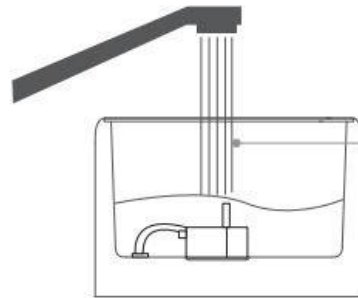
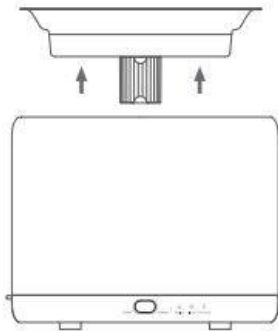

### Maximaler Wasserstand

Füllen Sie kein Wasser über den maximalen Wasserstand hinaus nach, da dies zu einem Überlaufen des Wassers führen kann.

### Wie füllt man Wasser nach?

1. Schieben Sie die Schalenbaugruppe aus dem Wasserbehälter heraus. (wie in der Abbildung gezeigt).
2. Methode I: Heben Sie das gesamte Wasserspeicherfass an, um sauberes Wasser bis zum maximalen Wasserstand im Fass nachzufüllen. (Bitte stellen Sie sicher, dass der Anschluss des Wasserspeichers trocken ist)

Maximaler Wasserstand

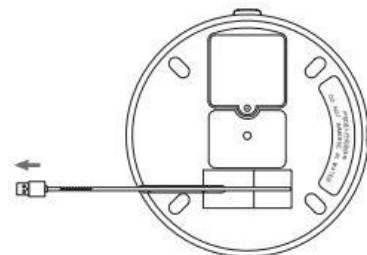
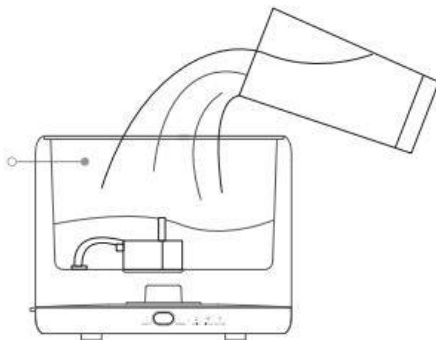

3. Methode II: Das Wasserfass nicht bewegen und mit einem Handbehälter sauberes Wasser bis zum maximalen Wasserstand einfüllen.

### Anschluss an das Stromnetz

Stecken Sie das USB-Netzkabel in die Steckdose, dann schaltet sich das Gerät automatisch ein. (Selbstkontrolle beim Einschalten. Fünf LED-Leuchten leuchten für eine Sekunde und gehen dann aus).



# Anzeigelicht Beschreibung

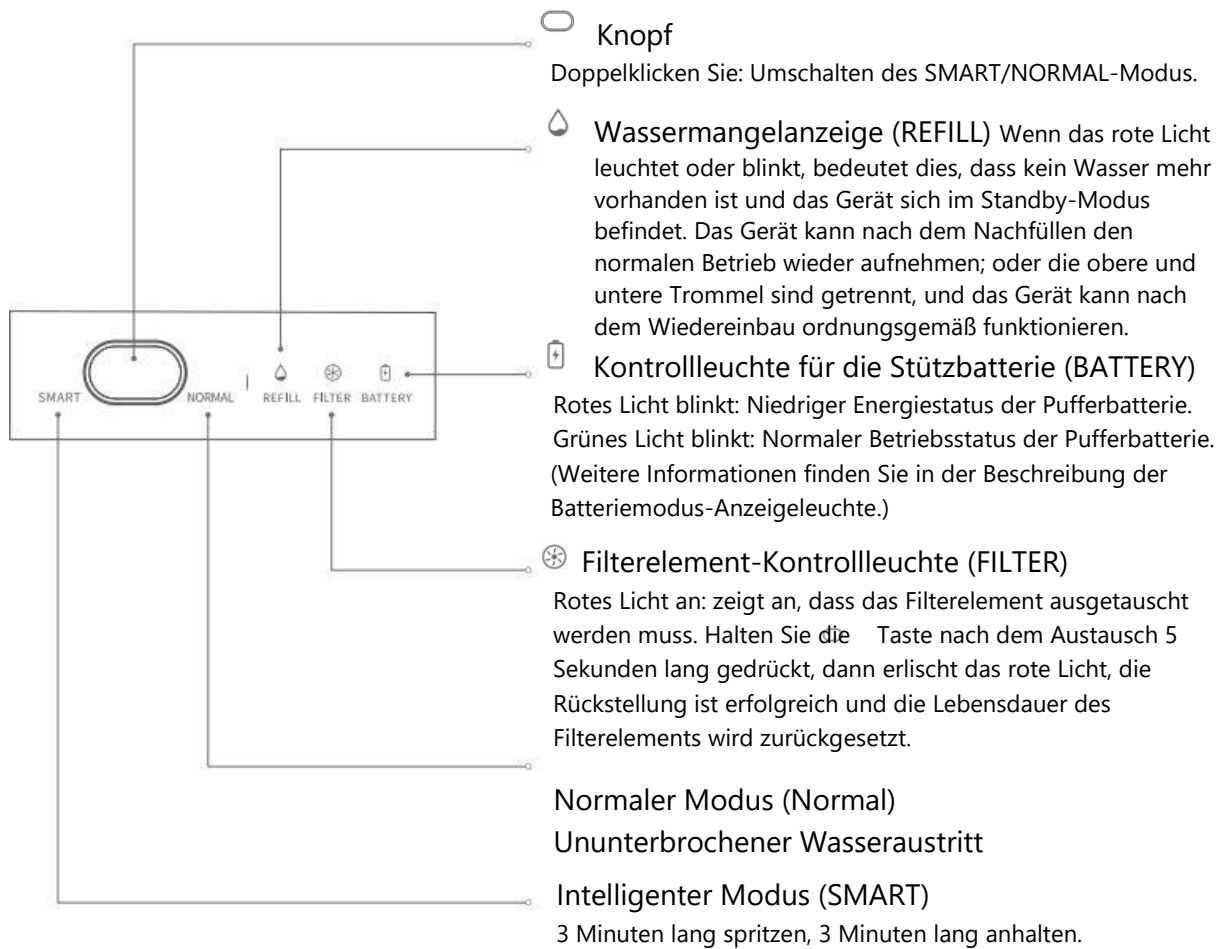

## Batteriemodus-Anzeigeleuchte Beschreibung

Nehmen Sie die neue Nanfu-Batterie als Beispiel. Dieses Produkt ist nur für Alkalibatterien geeignet.

Batterie Kapazität	Betriebszustand	Indikator Status	Arbeiten Arbeitszeit	Bemerkungen
Neue Batterie	Etwa 5 Sekunden pro Minute, in Zyklen arbeitend	Flashing of green light	2-3 Tage	Kann das Produkt im intelligenten Modus betreiben, um fliegende Haare zu entfernen
Mehr als die Hälfte der Batteriekapazität verbraucht	Etwa alle 7 Minuten 5 Sekunden auftauchen	Blinken des grünen Lichts	4 Tage	Kann das Produkt im Smart-Modus betreiben, um fliegende Haare zu entfernen
Schwache Batterie	Alle 30 Minuten ca. 5 Sekunden aufquellen, bis der Akku leer ist	Blinken des roten Lichts (Warnung bei niedrigem Batteriestand)		<ul style="list-style-type: none"> <li>• Das Produkt kann nicht im Smart-Modus betrieben werden, um fliegende Haare zu entfernen.</li> <li>• Warnung bei niedrigem Batteriestand, bitte ersetzen Sie die Batterie rechtzeitig</li> <li>• Die Pumpe hört auf zu arbeiten, wenn die Batterie fast leer ist</li> </ul>

Der Akku kann bei voller Ladung sieben Tage lang verwendet werden.

# Wartung und Reinigung

## Reinigung und Wartung des Wasserspeichers

- Setzen Sie es nicht der Sonne aus, um das Vergilben des Geräts nicht zu beschleunigen.
- Bitte reinigen Sie das gesamte Gerät nach dem Trennen von der Stromversorgung, und achten Sie darauf, dass der untere Anschluss trocken ist.
- Reinigen Sie den Innenbehälter in einem Behälter mit großem Fassungsvermögen, z. B. in einem Waschbecken, damit kein Wasser verschüttet wird.
- Verwenden Sie KEIN Benzin, Kerosin, Polierpulver, Bleichmittel oder andere chemische Reagenzien zur Reinigung des Geräts.
- Der Eimer, die Trinkschale und die Filterschale können bei Bedarf mit Wasser unter 80°C abgespült werden.
- Für die tägliche Wartung wischen Sie die Oberfläche des Geräts und des Netzkabels mit einem weichen, mit warmem Wasser gespülten Tuch ab, um Flecken zu entfernen. (Bitte entfernen Sie zuerst den Strom)
- Es wird empfohlen, das Trinkwasser für 3-4 Tage komplett auszutauschen. Bitte entleeren Sie den Brunnen, um Haare und andere klebrige Substanzen aus dem Edelstahl-Innenlauf und der CNC-Wasserpumpe des Brunnens und dem Filter zu entfernen.
- Wenn Sie das Gerät längere Zeit nicht benutzen, reinigen Sie es bitte und legen Sie die Teile nach dem Trocknen in den Verpackungskarton in der ursprünglichen Reihenfolge und lagern Sie sie ordnungsgemäß an einem trockenen Ort.

## Der Austausch des Filterelements

1. Der Filter muss im Smart-Modus (SMART) etwa alle 60 Tage und im Normal-Modus (NOSMAL) etwa alle 30 Tage ausgetauscht werden. (Der spezifische Austausch richtet sich nach der Filteranzeige).
2. Weichen Sie den neuen Filter gründlich ein (es wird empfohlen, ihn zweimal für jeweils fünf Minuten einzuweichen) und spülen Sie ihn vor dem Auswechseln leicht aus.
3. Um die Gesundheit der Haustiere zu schützen, sollten Sie den Filter entsprechend der Verwendung des Filters häufig austauschen.

## Reinigung der CNC-Silentpumpe

1. Die geräuscharme CNC-Pumpe muss wöchentlich gereinigt werden, um zu verhindern, dass Schmutz den Wasserweg verstopft und zu Anomalien wie schlechter Wasserqualität und schlechtem Wasserabfluss führt.
2. Bitte scannen Sie den QR-Code, um die Reinigungsschritte der geräuscharmen CNC-Pumpe zu sehen.

Scannen Sie den QR-Code, um das Reinigungsvideo anzusehen

## FAQ



### **Fehler in der Stromversorgungsbasis:**

- Eindringen von Wasser in den Sockel: Bitte ziehen Sie den Netzstecker, legen Sie ihn flach hin und stellen Sie ihn für 12 Stunden an einen belüfteten Ort (bitte achten Sie darauf, den Sockel nicht umzudrehen, um das Eindringen von Wasser in die Hauptplatine zu verhindern). Wenn das Gerät nach dem Einbau in den Springbrunnen immer noch nicht funktioniert, wenden Sie sich bitte an den Kundendienst.
- Keine Reaktion der Basisstation nach dem Austausch: Überprüfen Sie, ob die Basis in einer feuchten Umgebung platziert wurde, überprüfen Sie das Batterie-Federteil der Basis auf Korrosion und Vergilbung usw. Wenden Sie sich bitte an den Kundendienst, falls ein solches Phänomen auftritt.
- Ein abnormales "Klick"-Geräusch des Geräts: Es ist das Geräusch des physischen Schalters, wenn das Gerät automatisch die Batteriespannung erkennt, was ein normales Phänomen ist.

### **Fehler der Kontrollleuchte:**

- Die Kontrollleuchte leuchtet nach dem Einschalten nicht auf: Bitte schließen Sie das USB-Netzkabel erneut an oder ersetzen Sie es durch das Original. Wenn sie immer noch nicht leuchtet, wenden Sie sich bitte an den Kundendienst.
- Die Batterieanzeige leuchtet nach dem Batteriewechsel immer noch rot: Stellen Sie sicher, dass Sie die Batterien durch fünf voll aufgeladene Batterien ersetzen.
- Die Filteranzeige wird nach dem Filterwechsel nicht zurückgesetzt (die Filteranzeige ist nicht aus): Vergewissern Sie sich zunächst, dass der intelligente/normale Modus beim Klirren normal umgeschaltet werden kann. Oder drücken Sie lange auf , um das Gerät nach dem Ausschalten und Neustart zurückzusetzen. Wenn sich die Filteranzeige immer noch nicht zurücksetzen lässt, wenden Sie sich bitte an den Kundendienst.
- Im Batteriebetrieb leuchtet die Wassermangelanzeige normalerweise, aber sie zeigt auch nach dem Nachfüllen noch Wassermangel an: Das ist ein normales Phänomen; das Gerät erkennt den Wasserstand und schaltet die Anzeige nur dann aus, wenn die Pumpe arbeitet, und um die Lebensdauer der Batterie zu maximieren, schaltet das Gerät in den Schlafmodus. In diesem Modus wird die Erkennung des Wasserstands unterbrochen. Die Steckverbindung kann auch wiederhergestellt werden und dann kann die Anzeigeleuchte erlöschen.

### **Filter**

- Ein wenig schwarzes Pulver schwimmt im Wasser: Ein wenig der ungiftigen und harmlosen Kokosnussschalen-Aktivkohle, die für einen PETKIT-Filter verwendet wird, schwimmt mit dem Wasserfluss heraus, was ein normales Phänomen ist. Bitte verwenden Sie es einfach.
- Ein "Klick"-Geräusch der Pumpe im Betrieb: Aufgrund der Wasserzirkulation kann die im Wasser schwimmende Kokosnussschalen-Aktivkohle von der Pumpe absorbiert werden. Bitte überprüfen und reinigen Sie die Pumpe rechtzeitig.

## **Störungen des Wasserabflusses**

### **Nach dem Umschalten in den Normalbetrieb fließt kein Wasser aus:**

1. Prüfen Sie, ob die Wassermangelanzeige leuchtet. Wenn das Wasser im Fass voll ist und die Wassermangelanzeige immer noch leuchtet, kann dies der Grund für einen schlechten Kontakt sein. Versuchen Sie, das obere und untere Fass zu trennen und neu zu positionieren, oder wenden Sie sich an das Kundendienstpersonal.
2. Nehmen Sie das Schalenset ab und prüfen Sie, ob die Pumpe funktioniert oder nicht. Wenn die Pumpe ordnungsgemäß funktioniert, versuchen Sie, die Pumpe mit dem Wasserauslass auszurichten und sie nach dem Austausch des Filters oder der Reinigung des Schalensatzes neu zu positionieren.
3. Die Pumpe funktioniert nicht. Reinigen Sie die Pumpe gemäß den Anweisungen des Pumpenreinigungsvideos (siehe QR-Code des Handbuchs für Details). Wenn das Problem nach den oben genannten Schritten nicht behoben werden kann, wenden Sie sich bitte an den Kundendienst.

### **Der Wasserausfluss wird klein:**

1. Prüfen Sie, ob der Auslass der Filterwanne mit dem Auslass der Bodenpumpe übereinstimmt.
2. Der Wasserstand kann aufgrund der geringen Wassermenge in der Wassertonne niedrig sein. Bitte füllen Sie gegebenenfalls Wasser nach.
3. Überprüfen Sie bitte zuerst den Filter, den Wassertank oder die Pumpe auf Verstopfung. Demontieren und reinigen Sie sie und versuchen Sie es dann erneut oder wenden Sie sich an den Kundendienst.

### **Nach längerem Gebrauch beginnen sie zu überlaufen:**

Wenn der Filter zu lange benutzt wird, beeinträchtigen die schmutzigen Rückstände auf der Oberfläche die Sickerwirkung des Filters. Bitte tauschen Sie den Filter rechtzeitig aus. Oder überprüfen Sie, ob sich Schmutz in den Wasserleitungen und der Pumpe angesammelt hat, und versuchen Sie es nach der Reinigung erneut.

### **Kein Wasserausfluss des Trinkbrunnens nach Umschalten auf Batteriebetrieb bei Stromausfall:**

Es handelt sich um ein normales Phänomen: Wenn sich das Gerät im Batteriebetrieb im Ruhezustand befindet, funktioniert die Pumpe vorerst nicht. Drücken Sie kurz die Taste und Wasser wird sofort aus dem Gerät fließen und zirkulieren.

## Grundlegende Parameter

<b>Produktname</b>	PETKIT EVERSWEET 3 Smart Pet Drinking Fountain
<b>Produktmodell</b>	P4102
<b>Gesamtgröße</b>	195 x 195 x 155
<b>Empfohlene Haustierarten</b>	Katzen und kleine Hunde
<b>Gewicht der gesamten Maschine</b>	1.43kg
<b>Nennspannung</b>	5VDC
<b>Nennleistung</b>	2W

## Garantiebedingungen

Für ein neues Produkt, das im Vertriebsnetz von Alza.cz gekauft wurde, gilt eine Garantie von 2 Jahren. Wenn Sie während der Garantiezeit eine Reparatur oder andere Dienstleistungen benötigen, wenden Sie sich direkt an den Verkäufer des Produkts, Sie müssen den ursprünglichen Kaufbeleg mit dem Kaufdatum vorlegen.

**Die folgenden Punkte gelten als Widerspruch zu den Garantiebedingungen, für die der geltend gemachte Anspruch nicht anerkannt werden kann:**

- Verwendung des Produkts für einen anderen Zweck als den, für den es bestimmt ist, oder Nichtbeachtung der Anweisungen für Wartung, Betrieb und Service des Produkts.
- Beschädigung des Produkts durch eine Naturkatastrophe, das Eingreifen einer unbefugten Person oder mechanisch durch Verschulden des Käufers (z. B. während des Transports, Reinigung mit ungeeigneten Mitteln usw.).
- Natürliche Abnutzung und Alterung von Verbrauchsmaterialien oder Bauteilen während des Gebrauchs (z. B. Batterien usw.).
- Einwirkung schädlicher äußerer Einflüsse, wie z.B. Sonnenlicht und andere Strahlungen oder elektromagnetische Felder, Eindringen von Flüssigkeiten, Eindringen von Gegenständen, Netzüberspannung, elektrostatische Entladungsspannung (einschließlich Blitzschlag), fehlerhafte Versorgungs- oder Eingangsspannung und falsche Polarität dieser Spannung, chemische Prozesse, wie z.B. gebrauchte Netzteile, usw.
- Wenn jemand Änderungen, Modifikationen, Konstruktionsänderungen oder Anpassungen vorgenommen hat, um die Funktionen des Produkts im Vergleich zur gekauften Ausführung zu ändern oder zu erweitern, oder wenn er Nicht-Originalteile verwendet hat.

## EU-Konformitätserklärung

Dieses Gerät entspricht den grundlegenden Anforderungen und anderen relevanten Bestimmungen der EU-Richtlinien.



## WEEE

Dieses Produkt darf gemäß der EU-Richtlinie über Elektro- und Elektronik-Altgeräte (WEEE - 2012/19 / EU) nicht über den normalen Hausmüll entsorgt werden. Stattdessen muss es an den Ort des Kaufs zurückgebracht oder bei einer öffentlichen Sammelstelle für wiederverwertbare Abfälle abgegeben werden. Indem Sie sicherstellen, dass dieses Produkt ordnungsgemäß entsorgt wird, tragen Sie dazu bei, mögliche negative Folgen für die Umwelt und die menschliche Gesundheit zu vermeiden, die andernfalls durch eine unsachgemäße Abfallbehandlung dieses Produkts verursacht werden könnten. Wenden Sie sich an Ihre örtliche Behörde oder an die nächstgelegene Sammelstelle, um weitere Informationen zu erhalten. Die unsachgemäße Entsorgung dieser Art von Abfall kann gemäß den nationalen Vorschriften zu Geldstrafen führen.

