

Naładuj odbiornik przez 3 godziny za pomocą kabla znajdującego się w opakowaniu i zdejmij separator baterii w komorze nadajnika zdalnego.

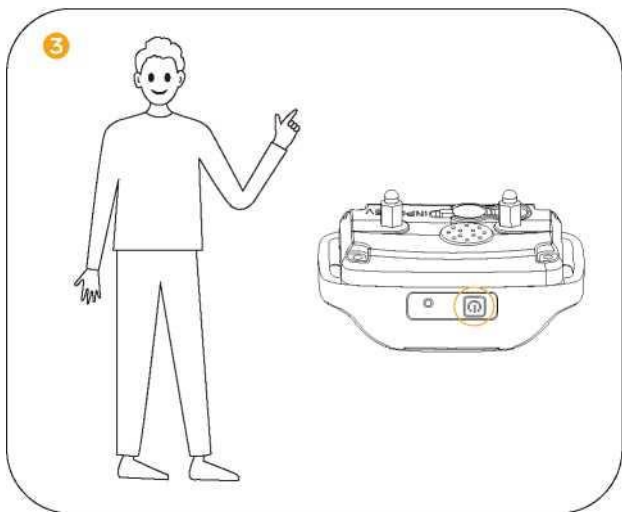

Spraw, aby pies usiadł i dopasuj odbiornik do swojego psa pozostawiając miejsce na jeden palec pomiędzy obrozą a szyją psa..



Włącz odbiornik naciskając i przytrzymując przycisk zasilania przez 2 sekundy.

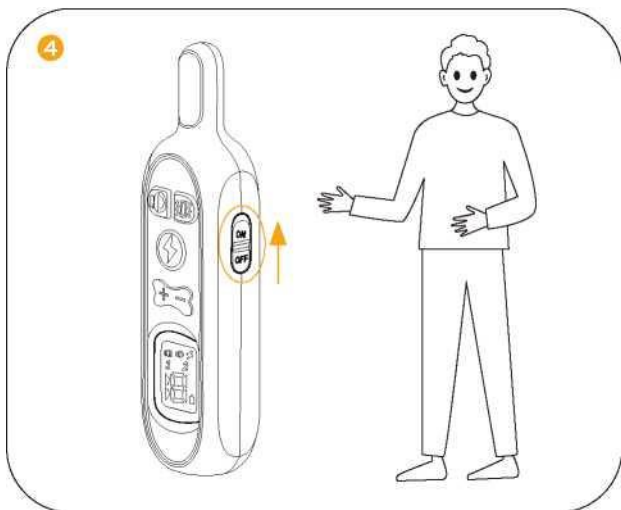

Przełącz przycisk zasilania w górę, aby włączyć pilot.

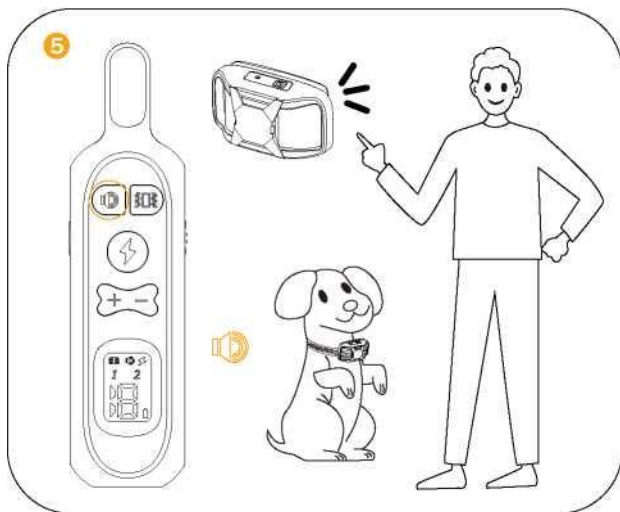

Przycisk dźwięku: Naciśnij przycisk oznaczony głośnikiem aby wysłać korektę dźwiękową. Poziom możesz regulować przyciskami plus i minus



Przycisk wibracji: Naciśnij przycisk wibracji aby wysłać wibrację. Poziom możesz regulować przyciskami plus i minus



Przycisk impulsu: Naciśnij przycisk oznaczony błyskawicą aby wysłać korektę impulsem. Poziom możesz regulować przyciskami plus i minus

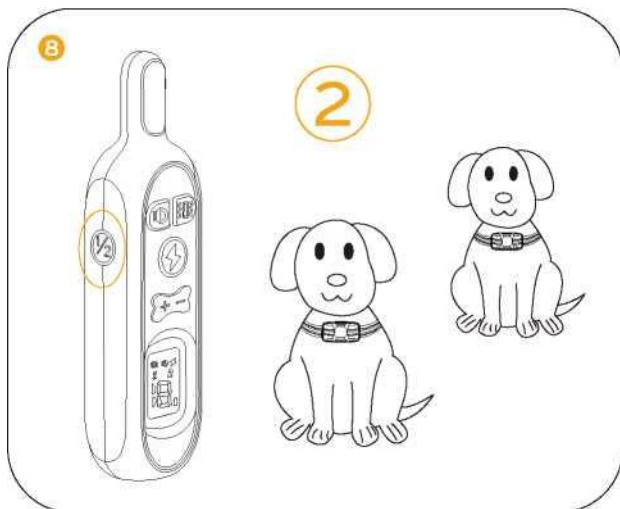

Przycisk zmiana psa 1/2 . Naciśnij ten przycisk w przypadku chęci szkolenia drugiego psa (po dokupieniu dodatkowej obroży)

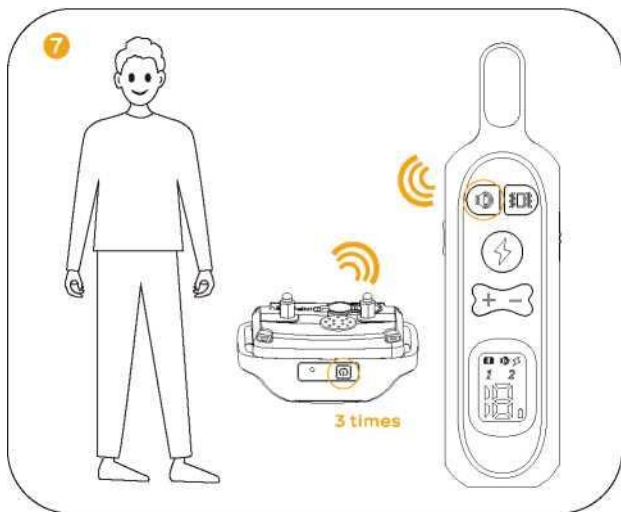

Parowanie (w przypadku dokupienia nowej obrożi lub chęci ponownego sparowania starej) Sparuj produkt z dodatkowym Odbiornikiem: naciśnij przycisk zasilania na odbiorniku 3 razy, aż usłyszysz sygnał dźwiękowy, następnie naciśnij jeden z przycisków korekty. Odbiornik potwierdzi sparowanie.

Ważne informacje bezpieczeństwa

Ostrzeżenie

Nie stosować u psów agresywnych. Nie używaj tego produktu, jeśli Twój pies jest agresywny lub jeśli Twój pies ma skłonność do agresywnych zachowań. Agresywne psy mogą spowodować poważne obrażenia, a nawet śmierć swojego właściciela i innych osób. Jeśli nie jesteś pewien, czy ten produkt jest odpowiedni dla Twojego psa, skonsultuj się z lekarzem weterynarii lub certyfikowanym trenerem.

- ▶ Do stosowania u psów w wieku powyżej 6 miesięcy.
- ▶ Nie używać, gdy pies lub obroża są mokre.
- ▶ NIE WOLNO naciskać i trzymać szoku lub wibracji przez ponad 10 sekund, aby uniknąć fizycznego lub psychicznego nadmiernego bodźcowania psa
- ▶ Twój pies nie powinien wokalizować ani chlipać podczas stymulacji. Jeśli tak się stanie, poziom stymulacji jest zbyt wysoki i należy wrócić do poprzedniego poziomu i powtórzyć proces.
- ▶ NIE ładuj urządzenia w pobliżu jakichkolwiek substancji łatwopalnych.
- ▶ Tylko do użytku dla psów. Nie do stosowania u dorosłych i dzieci.
- ▶ Nie jest to zabawka i powinna być obsługiwana wyłącznie przez odpowiedzialną osobę dorosłą.

UWAGI

Do szkolenia na smyczy. Nie należy zakładać smyczy na obrożę treningową. Oprócz obroży treningowej należy używać zwykłej obroży.

Ryzyko uszkodzenia skóry. Należy przeczytać i przestrzegać instrukcji zawartych w tym podręczniku. Ważne jest właściwe dopasowanie obroży. Obroża noszona zbyt długo lub zbyt ciasna na szyi psa może spowodować uszkodzenie skóry. Od zaczerwienienia do ucisku; stan ten jest powszechnie znany jako odleżyny.

Nie pozostawiaj obroży na szyi psa dłużej niż 12 godzin dziennie.

Jeśli to możliwe, zmieniaj położenie obroży na szyi psa co 1-2 godziny.

Sprawdź, czy obroża jest dobrze dopasowana, aby nie wywierała nadmiernego nacisku; postępuj zgodnie z instrukcjami zawartymi w niniejszej instrukcji.

Nigdy nie podłączaj smyczy do obroży; spowoduje to nadmierny nacisk na styki.

Co tydzień myj szyję psa i styki obroży wilgotną szmatką.

Codziennie sprawdzaj, czy w miejscu kontaktu nie pojawiła się wysypka lub owrzodzenie.

W przypadku stwierdzenia wysypki lub owrzodzenia należy zaprzestać stosowania obroży do czasu zagojenia się skóry. Jeśli stan ten utrzymuje się dłużej niż 48 godzin, należy skontaktować się z lekarzem weterynarii.

Ten produkt jest dostarczany z przewodzącymi silikonowymi osłonami, proszę upewnić się, że są one założone na punkty kontaktowe przed założeniem odbiornika na psa i sprawdzać obecność silikonowej osłony co godzinę.

I. Zawartość opakowania



Pilot

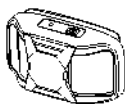

Odbiornik



Obroża

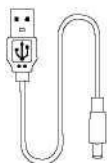

Kabel do ładowania



Smyczka na nadgarstek



Instrukcja obsługi



Lampka testowa



Styki



Silikonowe nasadki

II. Opis

Odbiornik

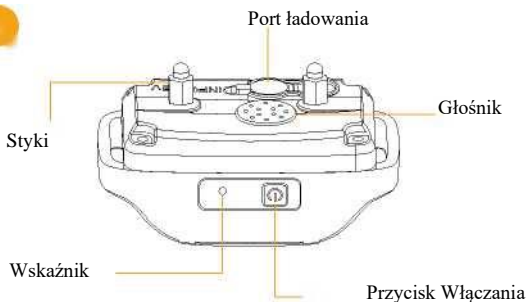

W jaki sposób działa system

Zdalna obroża treningowa jest łatwa w użyciu dzięki zaawansowanemu wyświetlaczowi cyfrowemu, który dokładnie informuje o poziomie stosowanej stymulacji.

Zdalna obroża treningowa pomaga kontrolować psa bez smyczy.

Po naciśnięciu przycisku, pilot wysyła sygnał aktywujący odbiornik Twojego psa. Otrzymuje on bezpieczną, ale denerwującą stymulację. Szybko nauczy się kojarzyć swoje zachowanie z Twoją korektą, a Ty w krótkim czasie zyskasz lepiej zachowującego się psa. Zdalna obroża treningowa jest bezpieczna, wygodna i skuteczna zarówno dla psów ras małych jak i dużych.

Dzięki konsekwentnemu i prawidłowemu stosowaniu obroży zdalnego szkolenia można nauczyć psa wszelkich podstawowych komend posłuszeństwa, które pomogą skorygować wiele niewłaściwych zachowań psa.

Nadajnik

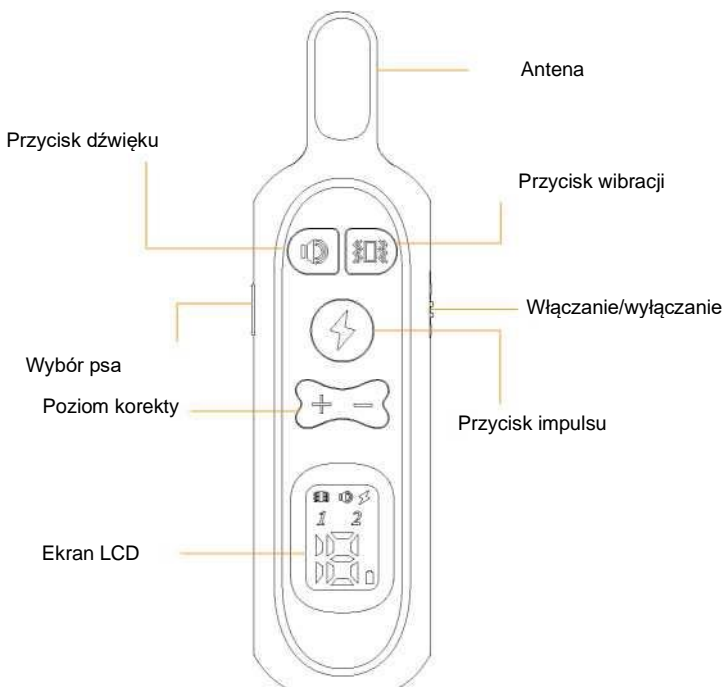

Ekran

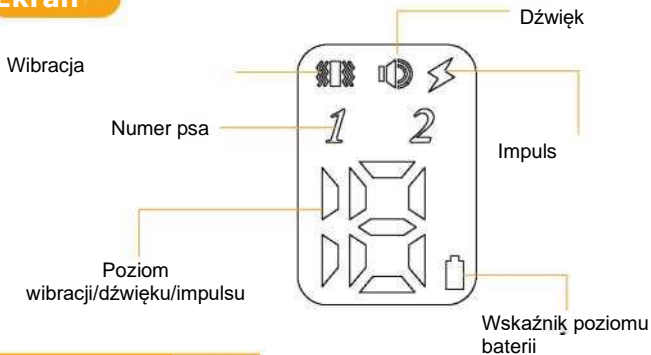

III. Obsługa

I. Ładowanie/baterie

Pilot: Wymień baterie Aklaine w pilocie, jeśli wskaźnik baterii miga na ekranie..

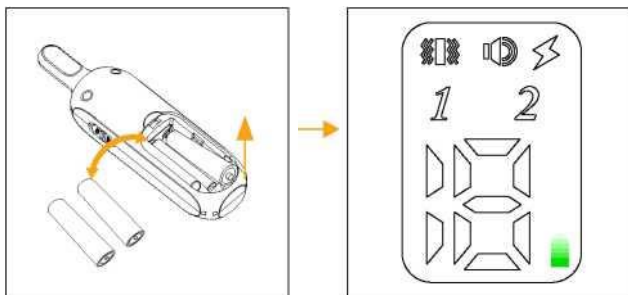

Odbiornik: ładować urządzenie aż do momentu, gdy wskaźnik stanie się świecić na zielono, co zajmie około 2-3 godzin.

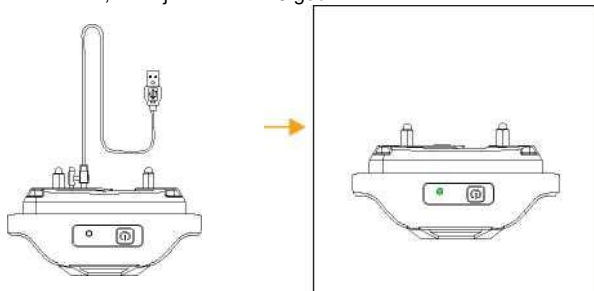

2. Włączanie i wyłączenie urządzenia

Włączenie pilota poprzez przesunięcie przycisku zasilania w górę, aby włączyć pilot.

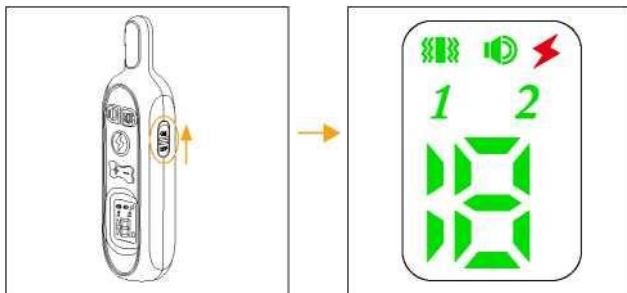

Włącz odbiornik naciskając i przytrzymując przycisk zasilania przez 2 sekundy.

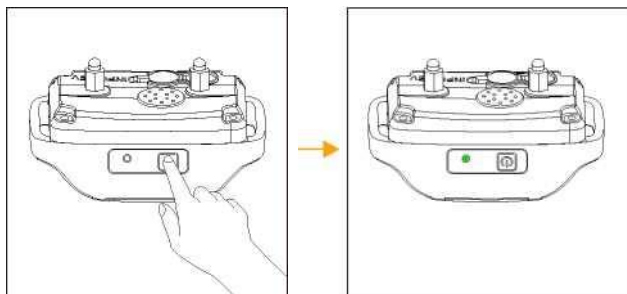

IV. Tryby treningowe

I. Dźwięk

Naciśnij przycisk dźwięku, a odbiornik wyda dźwięk. Wyłączy się automatycznie, jeśli naciśniesz i przytrzymasz przycisk dźwięku przez 10 sekund. Istnieje w sumie 8 poziomów dźwięku do treningu, które można dostosować za pomocą przycisku poziomu.

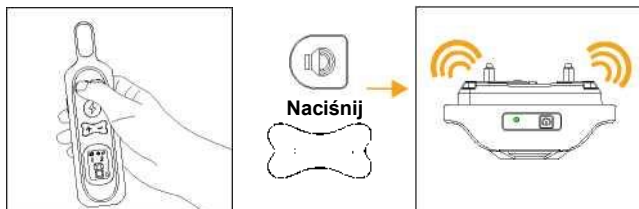

2. Wibracja

Naciśnij przycisk Wibracja, a odbiornik przełączy wibrację. Po naciśnięciu i przytrzymaniu przycisku wibracji przez 10 sekund nastąpi automatyczne wyłączenie. Istnieje w sumie 16 poziomów wibracji do treningu, które można regulować za pomocą przycisku poziomu korekty.

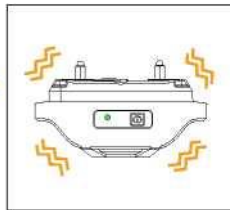

3. Impuls

Naciśnij przycisk Impulsu, a odbiornik dostarczy statycznego impulsu.

Po naciśnięciu i przytrzymaniu przycisku impulsu przez 10 sekund, urządzenie wyłączy się automatycznie. Istnieje 18 poziomów impulsu do treningu, które można regulować za pomocą przycisku poziomu.

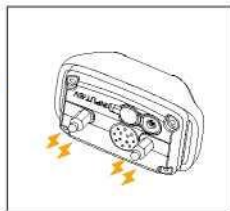

4. Zmiana psa/kanału

Naciśnij przycisk Channel, aby wybrać odbiornik, którym chcesz sterować, jeśli sparowałeś dwa odbiorniki.

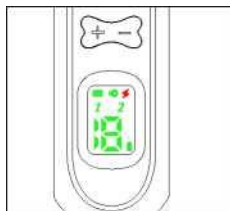
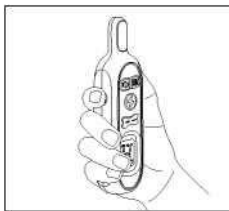

V. Dopasowanie obroży

Ważne:

Właściwe dopasowanie i umieszczenie odbiornika jest ważne dla efektywnego szkolenia. Punkty kontaktowe z przewodzącą silikonową osłoną muszą mieć bezpośredni kontakt ze skórą psa na spodniej stronie szyi. Aby zapewnić prawidłowe dopasowanie, proszę postępować zgodnie z poniższymi krokami:

Upewnij się, że odbiornik jest wyłączony.

Niech twój pies stoi wygodnie (A).

Umieść odbiornik na szyi psa, blisko uszu.

Wyśrodkuj punkty kontaktowe pod szyją psa, dotykając skóry. Notę: Czasami konieczne jest przycięcie włosów wokół Punktów Kontaktowych, aby upewnić się, że kontakt jest bezpośredni

Obroża powinna być dobrze dopasowana, ale na tyle luźna, by jeden palec mógł zmieścić się między paskiem a szyją psa (C).

Pozwól psu nosić obrożę przez kilka minut, a następnie ponownie sprawdź jej dopasowanie. Sprawdź ponownie, czy obroża jest dobrze dopasowana, gdy pies będzie się lepiej czuł z odbiornikiem..



Jak przymocować obrożę do odbiornika ?

Postępuj zgodnie z instrukcją 1-2-3-4, aby nawlec pasek.

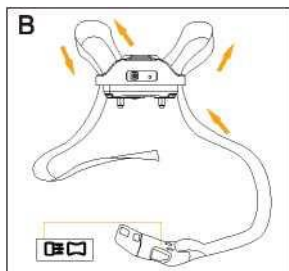
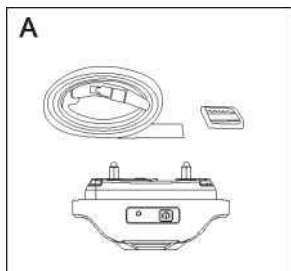

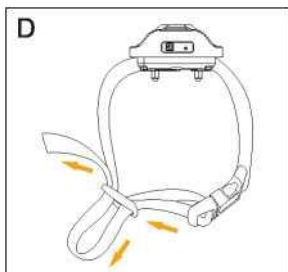
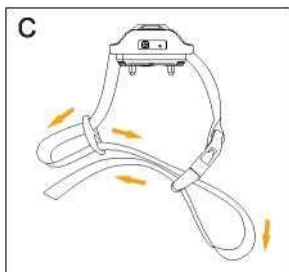

PRZESTROGA:

Ryzyko uszkodzenia skóry. Zbyt długi czas lub zbyt ciasne dopasowanie może spowodować odciski/odleżyny, która często jest błędnie rozpoznawana jako oparzenie. Należy postępować zgodnie z poniższymi instrukcjami:

Nie należy golić szyi psa, ponieważ może to zwiększyć ryzyko podrażnienia skóry.

Nie pozostawiaj odbiornika na szyi psa przez 12 godzin.

Nigdy nie przyczepiaj smyczy do obroży.

Nigdy nie zakładaj odbiornika zbyt ciasno na szyję psa.

VI. Parowanie

Jeśli uważasz, że odbiornik nie reaguje na pilota, wykonaj następujące kroki, aby je sparować.

Naciśnij i przytrzymaj przycisk zasilania na odbiorniku przez 2 sekundy, aby go włączyć i przesunąć przycisk On/Off, aby włączyć zdalny nadajnik.

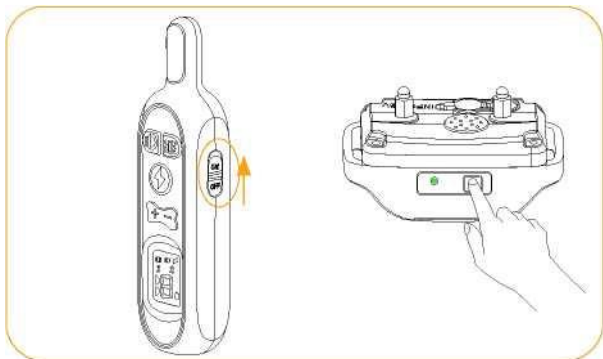

Naciśnij przycisk zasilania na odbiorniku 3 razy, aby wejść w tryb parowania. Usłyszysz sygnał ostrzegawczy i wskaźnik zacznie świecić. Będziesz miał teraz 10 sekund na dokończenie parowania.

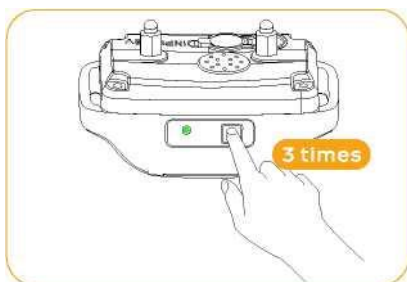

Naciśnij przycisk dźwięku, przycisk wibracji lub przycisk impulsu na pilocie, a odbiornik zareaguje odpowiednio, wskazując, że proces parowania został zakończony..



Wskazówki:







Odbiornik jest sparowany z nadajnikiem na kanale 1 w ustawieniach fabrycznych,

Jeśli kupisz nowy odbiornik, postępuj zgodnie z powyższą instrukcją parowania, aby sparować go z kanałem 2. System może sparować do 2 odbiorników na 2 różnych kanałach.

Jeśli nie możesz sparować urządzenia pomyślnie, może to być spowodowane zakłóceniami sygnału. Proszę spróbować w nowym miejscu lub skontaktować się z naszym centrum serwisowym.

LCD Ekran & Wskaźniki

Remote:

	Dźwięk
	Wibracja
	Impuls
	Pies 1 lub Pies 2
	Poziom dźwięku/wibracji/impulsu
	Powolne miganie oznacza, że bateria pilota jest wyczerpana

Odbiornik:

Miganie odbiornika oznacza, że odbiornik jest włączony; szybkie miganie oznacza, że bateria odbiornika jest wyczerpana

Wskazówka treningowa

Jak znaleźć najlepszy poziom korekty dla twojego psa

Ważne: Zawsze zaczynaj od najniższego poziomu i pracuj w górę. Obroza treningowa posiada 8 dźwięków, 16 poziomów wibracji i 18 poziomów impulsu. W przypadku dźwięku, istnieje 8 poziomów a różnica między nimi polega jedynie na częstotliwości. Dla Wibracji i Wimpulsu poziom 1 jest najniższy; poziom 16 jest najwyższy dla Wibracji i 18 dla impulsu.

Dzięki temu możesz wybrać poziom stymulacji, który jest najlepszy dla Twojego psa. Po założeniu odbiornika na psa, nadszedł czas, aby znaleźć Poziom Stymulacji, który jest dla niego najlepszy. Jest to tak zwany Poziom Rozpoznawania. Niewielka zmiana w zachowaniu psa, taka jak rozglądanie się z ciekawością, drapanie po obroży lub strzyżenie uszami, wskazuje na Poziom Rozpoznawania, który jest najlepszy dla Twojego psa.

Wykonaj poniższe kroki, aby określić poziom rozpoznawania Twojego psa:

Począwszy od poziomu 1, naciskaj przycisk dźwięku/wibracji/impulsu w sposób ciągły przez 1 do 2 sekund. Uwaga: Gdy Przycisk Ostrzegawczy/Wibracja/Wstrząs jest przytrzymany przez 10 kolejnych sekund, Zdalny Nadajnik "wyczerpie czas" i musisz zwolnić i ponownie nacisnąć przycisk, zanim będzie mogła być dostarczona kolejna stymulacja.

Jeśli pies nie wykazuje żadnej reakcji, powtórz poziom stymulacji kilka razy, zanim przejdziesz do następnego poziomu.

TWÓJ PIES NIE POWINIEN WOKALIZOWAĆ ANI PANIKOWAĆ PODCZAS OTRZYMYWANIA STYMULACJI. JEŚLI TAK SIĘ STANIE, POZIOM STYMULACJI JEST ZBYT WYSOKI I NALEŻY POWRÓCIĆ DO POPRZEDNIEGO POZIOMU I POWTÓRZYĆ PROCES.

Przechodzić w górę przez Poziomy stymulacji, aż pies zacznie niezawodnie reagować na stymulację.

Jeśli Twój pies nadal nie reaguje na najwyższy poziom wibracji lub impulsu, sprawdź dopasowanie odbiornika. Następnie wróć do punktu 1 i powtórz proces. Jeśli nadal nie przyniesie to żadnych rezultatów, konieczne będzie przycięcie sierści psa wokół punktów kontaktowych.

Jeśli po wykonaniu wszystkich powyższych czynności Twój pies nadal nie sygnalizuje, że odczuwa stymulację, skontaktuj się z naszym Centrum Obsługi Klienta.

Jak uzyskać najlepszy zasięg urządzenia?

Teren, pogoda, roślinność, transmisja z innych urządzeń radiowych i inne czynniki mają wpływ na maksymalny zasięg.

Aby uzyskać optymalny zasięg, trzymaj nadajnik w pozycji poziomej, z dala od ciała. Aby uzyskać maksymalną siłę sygnału, należy utrzymywać urządzenie w stanie naładowanym.



Maksymalny zasięg



Standardowy zasięg



Najmniejszy zasięg

Należy unikać dotykania anteny, w przeciwnym razie zasięg może się znacznie zmniejszyć.

Często zadawane pytania

P: Czy Stymulacja jest bezpieczna dla mojego psa?

O: Choć Stymulacja jest nieprzyjemna, jest nieszkodliwa dla psa. Elektroniczne urządzenia treningowe wymagają interakcji i szkolenia ze strony właściciela, aby osiągnąć pożądane rezultaty.

P: W jakim wieku musi być mój pies, aby mógł używać obroży do zdalnego szkolenia?

O: Twój pies powinien umieć rozpoznać podstawowe komendy posłuszeństwa takie jak "Siad" czy "Zostań". Psy powinny mieć co najmniej 6 miesięcy przed rozpoczęciem korzystania z obroży.

P: Czy po wyszkoleniu psa i wykonywaniu przez niego poleceń, będzie on musiał nadal nosić odbiornik?

O: Prawdopodobnie nie. Być może trzeba będzie od czasu do czasu wzmocnić szkolenie z Odbiornikiem.

P: Czy uzyskam maksymalny zasięg z obrożą zdalnego szkolenia?

O: od terenu, pogody, roślinności oraz transmisji z innych urządzeń radiowych. Wskazówki dotyczące maksymalizacji zasięgu znajdują się w części "Jak działa system".

P: Jak długo mogę nieprzerwanie dostarczać psu stymulację?

O: Maksymalny czas, przez jaki możesz naciskać przyciski dźwięku/wibracji/impulsów i dostarczać psu ciągłej stymulacji wynosi 10 sekund. Po tym czasie pilot przestanie działać, a przyciski stymulacji muszą zostać zwolnione i ponownie wciśnięte.

Urządzenie zostało zatwierdzone do użytku w krajach UE i dlatego posiada oznaczenie **CE**. Cała niezbędna dokumentacja jest dostępna na stronie internetowej: www.obroza-elektryczna.pl Zmiany parametrów technicznych, funkcji i błędy w druku są zastrzeżone.

Serwis i dystrybucja

Reedog s.r.o

Sedmidomky 459/8

101 00 Praga 10

Czechy

Tel: +48 579 061 399

E-mail: info@obroza-elektryczna.pl