



protect. teach. **love.**

Staywell® Grosse Katze/kleiner Hund Haustiertuere



Bitte lesen Sie die gesamte Betriebsanleitung vor dem Training

200
Series
Série
Serie
Serie
Serie
Serie

Hinfort werden Radio Systems Corporation, Radio Systems PetSafe Europe Ltd., Radio Systems Australia Pty Ltd. sowie jede andere Konzerngesellschaft oder Marke von Radio Systems Corporation zusammen als "Wir" oder "Uns" bezeichnet.

WICHTIGE SICHERHEITSINFORMATION

Erklärung der in diesem Führer verwendeten Warnhinweise und Symbole



Das ist das Sicherheitswarnsymbol. Es wird verwendet, um Sie auf mögliche persönliche Verletzungsgefahren hinzuweisen. Befolgen Sie alle Sicherheitsmeldungen nach diesem Symbol, um mögliche Verletzungen oder den Tod zu vermeiden.

! WARNUNG

WARNUNG weist auf eine gefährliche Situation hin, die zum Tod oder zu einer ernsthaften Verletzung führen kann, wenn sie nicht vermieden wird.

! VORSICHT

VORSICHT zusammen mit dem Sicherheitswarnsymbol weist es auf eine gefährliche Situation hin, die zu geringfügiger oder moderater Verletzung führen kann, wenn sie nicht vermieden wird.

HINWEIS

HINWEIS wird zur Besprechung der Praxis verwendet, die nicht in Zusammenhang mit einer persönlichen Verletzung steht.

! WARNUNG

• Wenn sich Kinder im Haus befinden, ist es wichtig, die Haustiertür bei der Kindersicherung zu berücksichtigen. Die Haustiertür kann von einem Kind falsch verwendet werden, was dazu führen kann, dass sich das Kind möglichen Gefahren aussetzt, die sich auf der anderen Seite der Haustiertür befinden. Käufer/Hausbesitzer mit Schwimmbädern sollten sicherstellen, dass die Haustiertür jederzeit überwacht wird und das Schwimmbad über geeignete Absperrvorrichtungen am Eingang verfügt. Wenn innerhalb oder außerhalb Ihres Hauses eine neue Gefahr entsteht, die durch die Haustiertür zugänglich ist, empfiehlt Radio Systems Corporation, dass Sie den Zugang zu dieser Gefahr sachgemäß schützen oder die Haustiertür entfernen. Das Abschliessplatte oder Schloss wird, falls zutreffend, zu Zwecken der Ästhetik und Energieeffizienz mitgeliefert und ist nicht als Sicherheitsvorrichtung gedacht. Radio Systems Corporation haftet nicht für die nicht vorgesehene Verwendung, und der Käufer dieses Produkts übernimmt die volle Verantwortung für die Überwachung der Öffnung, die dadurch entsteht.

• Elektrowerkzeuge. Erhebliche Verletzungsgefahr; Befolgen Sie alle Sicherheitsanweisungen für Elektrowerkzeuge. Achten Sie darauf, dass Sie stets geeignete Schutzausrüstung tragen.

! VORSICHT

• Der Benutzer muss sich vor dem Einbau mit allen Bauvorschriften vertraut machen, die den Einbau der Haustiertür beeinflussen, und ihre Eignung in einer gegebenen Einrichtung zusammen mit einem zugelassenen Baunternehmer ermitteln. Diese Haustiertür ist keine Brandschutztür. Es ist sowohl für den Eigentümer als auch den Unternehmer wichtig, alle eventuell innerhalb oder außerhalb der Haustiertür vorhandenen Risiken sowie alle Risiken, die sich aus späteren Änderungen an Ihrem Eigentum ergeben, und wie sie zum Vorhandensein und der Verwendung, einschließlich falscher Verwendung, der Haustiertür in Bezug stehen, zu berücksichtigen.

• Verwenden Sie zum Schneiden der Tunnelverlängerungsstücke eine stabile Schere.
• Achten Sie beim Schneiden von Metalloberflächen auf scharfe Kanten, um Verletzungen zu vermeiden.

HINWEIS

• Bewahren Sie diese Anleitungen mit wichtigen haushaltsbezogenen Dokumenten auf; stellen Sie sicher, dass Sie diese Anleitungen dem neuen Hausbesitzer übergeben.

• Ist die Haustür oder ein anderer Einsatz nicht waagrecht, muss die Haustierklappe so ausgerichtet werden, dass sie frei schwingen kann.
• Bei Anwendung der Schnittvorlage sollte zwischen der Unterseite und den Seiten der Tür und der Außenkante der Schablone mindestens ein Abstand von 75 mm vorhanden sein, damit die physikalische Stabilität der Tür bestehen bleibt.
• Verwenden Sie einen Handschraubendreher, um Schrauben anzuziehen. Ziehen Sie die Schrauben nicht zu fest an. Durch zu festes Anziehen, kann sich die Haustierklappe verziehen.
• In Hartglas oder Doppelglas lassen sich außer bei der Herstellung selbst keine Löcher schneiden. Wenn Sie die Haustierklappe in eine Glastür oder in ein Fenster einbauen möchten, kontaktieren Sie einen Glaser oder den Glashersteller.

Ihre PetSafe®-Haustiertüre...

Vielen Dank für den Kauf von PetSafe®. Als Unternehmensvision verfolgen wir das Ziel, die zuverlässigsten Marken für Haustierhalter zu werden. Wir möchten die Sicherheit Ihres Haustiers garantieren, indem wir Sie mit den Produkten und Techniken versorgen, die Ihrem Haustier eine möglichst hohe Lebensqualität verschaffen. Wenn Sie Fragen haben, wenden Sie sich bitte an die Kundenbetreuung. Ein Liste mit den Telefonnummern der Kundenbetreuungszentren finden Sie auf unserer Website www.petsafe.net.

Um den größten Schutz für Ihre Garantie zu erhalten, registrieren Sie bitte Ihr Produkt innerhalb von 30 Tagen auf www.petsafe.net. Wenn Sie registrieren und Ihre Quittung behalten, können Sie die volle Garantieleistung für das Produkt in Anspruch nehmen und sollten Sie die Kundenbetreuung je kontaktieren müssen, können wir Ihnen viel schneller helfen. Sehr wichtig! Von PetSafe® wird Ihre wertvolle Information nie an Dritte weitergegeben oder verkauft. Die komplette Gewährleistungsdetails finden Sie über www.petsafe.net.



Katze



Für einzelne und doppelte Glasfenster
& -türen geeignet*



Fits PVC/uPVC/metal



Für Veranda-/Schiebetüren
geeignet*



Vierwege-Schließsystem



Kleiner Hund



Für Holztüren geeignet



Mitgelieferter Tunnel
für die meisten
Türdicken geeignet

Alle PetSafe®-Haustiertüren eignen sich für jede Türe oder Abtrennung; eventuell können jedoch zusätzliche Materialien und kompetente Heimwerkerfähigkeiten erforderlich sein.

* Es ist nicht möglich, Löcher in gehärtete oder Doppelglasscheiben zu schneiden, außer zur Zeit der Herstellung. Wenden Sie sich bitte an einen Glaser.

Bitte lesen Sie sich vor dem Einbau Ihrer Haustiertür die folgenden schrittweisen Anweisungen sorgfältig durch.

Benötigte Werkzeuge

- Bleistift
- Lineal
- Bogen- oder Stichsäge
- Bohrer
- 13 mm (1/2") Bohrer
- Schraubendreher
- Maßband
- Schleifpapier
- Schere
- Säge oder Schraubenschneider
- Silikonklebstoff (optional)
- Klebeband (optional)

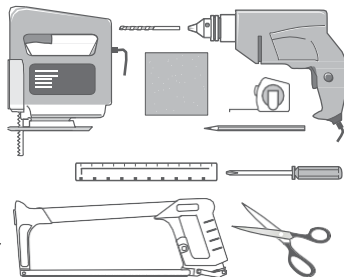

Messung und Markierung

Messen Sie die Bauchhöhe Ihres Haustieres (x). Normalerweise ist dies 100 mm bis 150 mm (**Abb. 1**).

Markieren Sie diese Messung an der Außenseite Ihrer Türe und ziehen Sie eine gerade, horizontale Linie (**Abb. 2**).

Achten Sie bitte darauf, dass diese Linie schlussendlich die untere Kante des Lochs in Ihrer Tür bilden wird. Der Rahmen der Haustiertür wird leicht darunter liegen. Falls nötig, muss diese Linie eventuell leicht erhöht werden, um dies zu berücksichtigen.

Bei Anwendung der Schneideanleitung sollte zwischen der Unterseite und den Seiten der Tür und der Außenkante der Schneideanleitung mindestens ein Abstand von 75 mm vorhanden sein, damit die physikalische Stabilität der Tür bestehen bleibt.

ABB.1



ABB.2



So schneiden Sie ein Loch für die Haustiertür

a) Für Holz und PVC/PVC-U/Metall

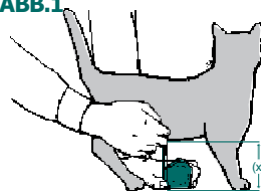
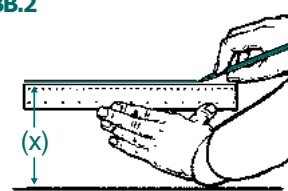
Für die Haustierklappe ist ein Ausschnitt mit einer Breite von 228 mm notwendig (**Abb. 3**).



Holztüren



PVC/PVC-U/Metall

ABB.3

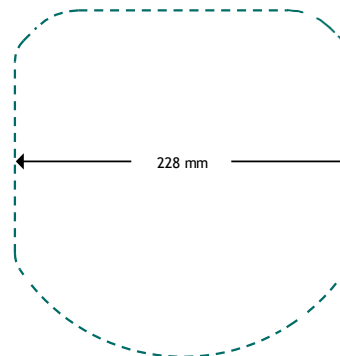

Nicht maßstabgetreu - für optimale Resultate sollten Sie die beiliegende Schneideanleitung heranziehen.

b) Für Glas



Einzelne und doppelte Glasfenster & -türen*

* Es ist nicht möglich, Löcher in gehärtete oder Doppelglasscheiben zu schneiden, außer zur Zeit der Herstellung. Wenden Sie sich bitte an einen Glaser.

Für die Haustiertür ist ein kreisförmiger Ausschnitt mit einem Durchmesser von 263 mm nötig (**Abb. 4**).

ABB.4

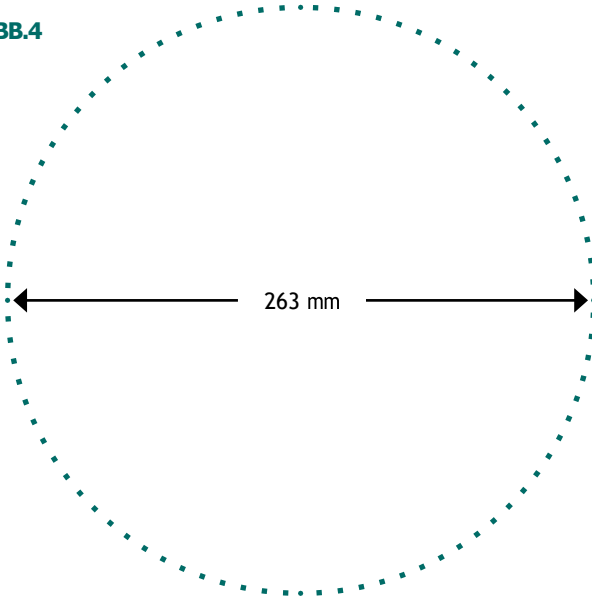

Nicht maßstabgetreu - für optimale Resultate sollten Sie Ihren Glaser an die beiliegende Schneideanleitung verweisen.



c) Für Veranda-/Schiebetüren



* Es ist nicht möglich, Löcher in gehärtete oder Doppelglasscheiben zu schneiden, außer zur Zeit der Herstellung. Wenden Sie sich bitte an einen Glaser.

Folgen Sie den Anweisungen für „Glas“ indem Sie Ihren Glaser an die beiliegende Schneidevorlage verweisen.

Die Einbauposition Ihrer Haustiertür hängt von der Öffnungsrichtung Ihrer Veranda-/Schiebetür ab.

Nur als Beispiel:

Außenseite des Hauses

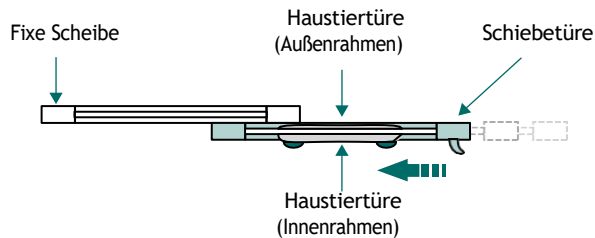

Innenseite des Hauses

Auswahl des richtigen Einbaus für IHRE Veranda-/Schiebetüren:

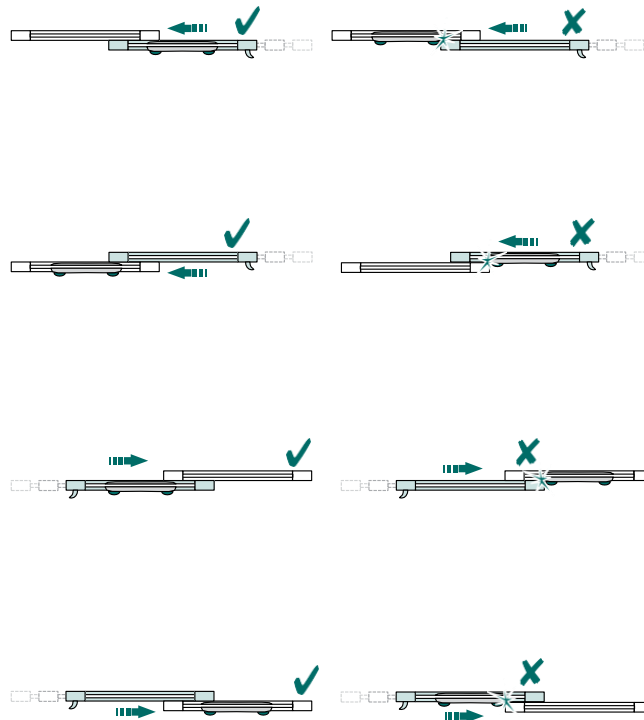

Optionaler Tunnleinbau Optionaler Tunnel

Wird der zusätzliche Tunnel verwendet, so sollte er in dieser Phase eingebaut werden. Verwenden Sie den Tunnel, um den Abstand zwischen dem vorderen und hinteren Rahmen zu überbrücken oder um eine kurze Verlängerung für Ihre Haustiertür zu bilden.



Messen Sie den dicksten Teil (**T**) des Ausschnitts. Schreiben Sie die Maße auf (**Abb. 5**).

Je nach Dicke Ihrer Tür benötigen Sie eventuell nicht die Tunnelschablone und der Tunnelverlängerungsstücke bzw der Tunnelverlängerungsstücke en müssen für Ihre Installation gekürzt werden. Dies können Sie mit der "Schnittanleitung für der Tunnelverlängerungsstücke" (**Tabelle 1**) bestimmen.

TABELLE 1

Schnittanleitung für der Tunnelverlängerungsstücke	
Ausschnittdicke (T)	Schnittanleitung für der Tunnelverlängerungsstücke
5 mm bis 13 mm	Verwenden Sie der Tunnelverlängerungsstücke und Tunnelschablone NICHT.
13 mm bis 44 mm	Wenn die Ausschnittdicke (T) nicht mit einer Vertiefung auf der Tunnelverlängerungsstücke übereinstimmt, schneiden Sie an der nächsten Vertiefung, die kleiner ist als die Ausschnittdicke (T) (Abb. 6). Verwenden Sie die Tunnelschablone und Tunnelverlängerungsstücke.
44 mm bis 51 mm	Zuschnitt der Tunnelverlängerungsstücke ist nicht notwendig. Verwenden Sie die Tunnelschablone und Tunnelverlängerungsstücke.

ABB. 5



ABB. 6



ABB. 7

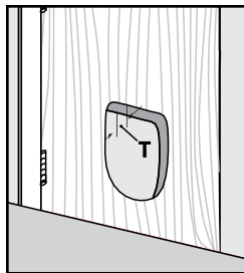

Führen Sie die lange Tunnelverlängerungsstücke in den Kanal des U-förmigen Abschnitts der Tunnelschablone ein. Führen Sie die kurze Tunnelverlängerungsstücke in den Kanal des geraden Abschnitts der Tunnelschablone ein (**Abb. 7**).

Drehen Sie den zusammengebauten Tunnel um und führen Sie die Tunnelverlängerungsstücke in den Kanal des zusammengebauten Tunnels zwischen die Türrahmen und den Rand der Klappenöffnung des Außenrahmens (Rahmen ohne Klappe) ein. Die Tunnelschablone sollte nach oben zeigen (**Abb. 8**).

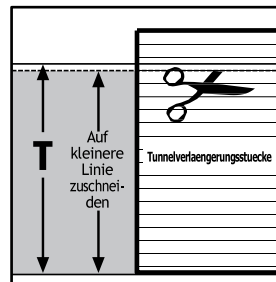
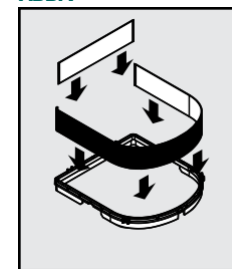
OPTIONAL: Verwenden Sie Kleband an den Ecken der Tunnelverlängerungsstücke, um sie dort besser zu befestigen und die Witterungsbeständigkeit zu verbessern (**Abb. 9**).

ABB. 8



ABB. 9



Einbau Ihrer Haustiertür

Ihre PetSafe®-Haustiertür wird mit den roten Vierwegeschlössern ins Hausinnere weisend eingesetzt.

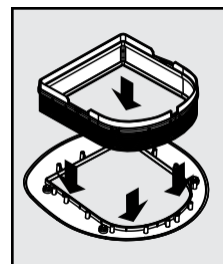
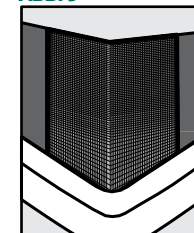
Bevor Sie die Haustiertür installieren, müssen Sie bestimmen, welche Schraubenlänge für Ihre Installation erforderlich ist. Je nach Türdicke müssen Sie die Schrauben mit einer Metallsäge oder einem Schraubenschneider verkürzen. Sind die Schrauben zu lang, passen die Verschlussstopfen nicht. Wählen Sie mithilfe der "Schraubenauswahlhilfe" (**Tabelle 2**) aus, welche Schraube Sie benötigen und ob sie für Ihre Installation gekürzt werden muss.

TABELLE 2



Schraubenauswahlhilfe		
Schraubenlänge	Ausschnittdicke (T)	Kürzungsanleitung
15 mm Schraube 	5 mm bis 14 mm	Kein Kürzen notwendig.
37 mm Schraube 	14 mm bis 27 mm	Kürzen Sie die Schraube auf Türdicke (T) + 8 mm (Abb. 10).
	27 mm bis 36 mm	Kein Kürzen notwendig.
53 mm Schraube 	36 mm bis 43 mm	Kürzen Sie die Schraube auf Türdicke (T) + 8 mm (Abb. 10).
	43 mm bis 51 mm	Kein Kürzen notwendig.

ABB. 10



Zum Kürzen der Schraube schieben Sie die Buchschraube auf das Ende der Schraube, um das Gewinde zu schützen. Verwenden Sie die Buchschraube als Führung und schneiden Sie die Schraube mit der Metallsäge auf die richtige Länge (**Abb. 10**). Entfernen Sie die Buchschraube nach dem Sägen, um das Schraubengewinde zu reinigen. Wiederholen Sie dies mit den restlichen Schrauben.

OPTIONAL: Wenn die Ausschnittgröße der Tür (**T**) 25 mm oder dicker ist, stecken Sie die Schraubenführungen in die Schraubenlöcher auf der Rückseite des Innenrahmens (Rahmen mit Klappe Vierweg-Schlösser) (**Abb. 11**). Die Schraubenführungen helfen Ihnen, die Schrauben vom Innenrahmen zum Außenrahmen durch die Schraubenlöcher zu führen.

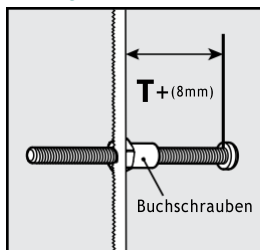
ABB. 11



ABB. 12



Legen Sie den Außenrahmen (mit zusammengebautem Tunnel, wenn dieser für die Installation erforderlich ist) in den Ausschnitt. Platzieren Sie danach den Innenrahmen in den Ausschnitt und richten Sie ihn am Außenrahmen aus. Führen Sie die Buchschrauben von der Innenseite der Tür in die Schraubenlöcher im Außenrahmen (**Abb. 12**). Halten Sie die Buchschraube fest und führen Sie die Schrauben der passenden Länge in die Schraubenlöcher im Innenrahmen.

ABB. 13

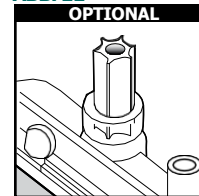
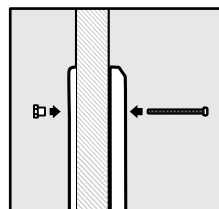
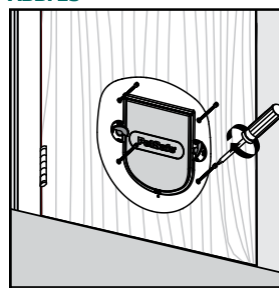

Tipp: Schauen Sie durch die Schraubenlöcher, um so den Innen- und Außenrahmen besser aneinander auszurichten.

Ziehen Sie die Schrauben mit einem Schraubendreher durch den Rahmen gleichmäßig an (**Abb. 13**). Überprüfen Sie nach dem Anziehen der Schrauben, ob die Klappe frei schwingt und sich zurück in die Mitte bewegt, um auf den Magneten unten auf dem Innenrahmen zu treffen. Es ist eventuell notwendig, die Schrauben anzupassen, um sicherzustellen, dass die Rahmen den Ausschnitt vollständig abdecken und die Klappe frei schwingt.

HINWEIS: Verwenden Sie einen Handschraubendreher, um die Schrauben anzuziehen. Ziehen Sie sie nicht zu stark an. Zu starkes Anziehen kann den Rahmen der Haustiertür verformen.

ABB. 14

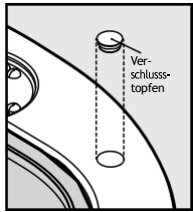

Führen Sie die Verschlussstopfen in die Schraubenlöcher im Innen- und Außenrahmen ein, um dem Rahmen ein angenehmes Erscheinungsbild zu verleihen (**Abb. 14**).

OPTIONAL: Verwenden Sie Silikonklebstoff dort, wo Rahmen, Tunnelverlängerungsstücke und Tunnel-schablone aufeinandertreffen, um die Witterungsbeständigkeit zu erhöhen.

Benutzung des Vierwege-Schließsystems



Das Vierwegeschloss ermöglicht es Ihnen, das Ein- und Ausgehen Ihres Tieres zu kontrollieren.

Es wird nicht empfohlen, das Vierwegeschloss zu benutzen, bevor Ihr Tier sich völlig an die Benutzung der Türe gewöhnt hat. Ansonsten könnte Ihr Tier in Verwirrung über diese Einrichtung geraten.

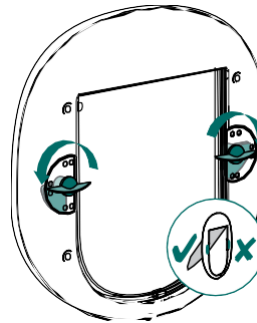

• Nur aus

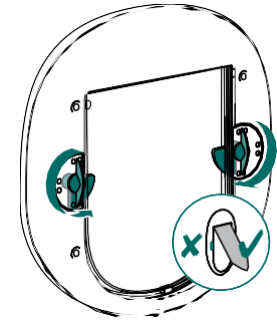

• Nur ein

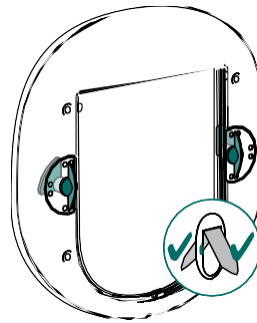

• Ein oder aus

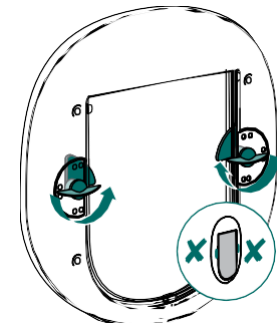

• Voll verschlossen

So trainieren Sie Ihr Haustier zum Benutzen der Haustiertür

Die meisten Haustiere lernen fast sofort die Haustiertür zu benutzen, doch manche können anfangs etwas nervös sein. Die folgenden Tipps helfen Ihrem Haustier dabei, sowohl die Vorteile des freien Zugangs nach draußen als auch der Annehmlichkeiten des Hauses, die Sie für Ihr Haustier wollen und die Ihre neue Haustiertür ermöglicht, voll zu nutzen.

Die wichtigste Regel dabei ist Geduld mit Ihrem Tier zu haben. Drängen Sie es nicht. Lassen Sie es selbst herausfinden, dass es vom Haus ins Freie und umgekehrt kann. Schieben Sie es nicht mit Gewalt durch die Klappe - es könnte Angst davor bekommen.

Viele Tierhalter installieren eine Haustiertüre, wenn sie umziehen. Falls dies auf Sie zutrifft, sorgen Sie dafür, dass Ihr Haustier mit seiner Umgebung vertraut ist, bevor Sie die Haustiertüre einbauen. Nehmen Sie es an der Leine und unter Aufsicht zum Schnuppern mit ins Freie und sorgen Sie auch dafür, dass es sich in seiner neuen Umgebung im Haus sicher und wohl fühlt. Insbesondere Katzen können in ungewohnter Umgebung lang anhaltende Ängste entwickeln.

Nachdem Sie die Haustiertüre eingebaut haben, lassen Sie die Klappe für einige Zeit offen. Dies erreichen Sie mit einem langen Streifen Kantenklebeband. Öffnen Sie die Klappe und halten Sie sie mit dem Klebeband offen, indem Sie das andere Ende des Klebebands an der darüber liegenden Oberfläche fixieren. Achten Sie darauf, dass die Klappe sicher befestigt ist und nicht unbeabsichtigt zufallen kann. Lassen Sie Ihre Haustier sich damit vertraut machen und frei ein und ausgehen.

Geben Sie Ihrem Haustier ein Motiv, die Tür zu benutzen. Bei Katzen eignet sich Futter sehr gut dafür. Füttern Sie die Katze erst drinnen nahe der Tür und dann draußen nahe der Tür. Wiederholen Sie dies so oft wie nötig. Die meisten Katzen, besonders Kätzchen, haben auch einen starken Freiheits- bzw. Jagdtrieb. Außerdem sind Katzen soziale Geschöpfe, die die Gesellschaft anderer Katzen genießen. Dies kann ein weiterer Grund sein, aus dem sie gerne das Freie erforschen werden.

Hunde können innerhalb weniger Stunden zur Benutzung der Haustiertür trainiert werden. Hunde sprechen auf Zuspruch, Wiederholung und besonders Spiel an. Warum also die Tür nicht in ein Spiel einbeziehen? Sie können z.B. einen Ball durch die Haustiertür werfen. Streicheln und loben Sie den Hund, wenn er die Haustiertür richtig benutzt. Wiederholen Sie dies mehrmals und loben Sie den Hund jedesmal, wenn er die Haustiertür benutzt.

Falls die Tür Ihrem Haustier neu ist, ist eventuell etwas Geduld nötig um ihm deren Gebrauch beizubringen. Loben Sie Ihr Haustier ausführlich, wenn es Fortschritte macht - es hat es verdient!

Ersatzklappe montageanleitung

1. Vierwegeschloss von der Innenseite des Hauses aus entriegeln (Klappe öffnet nach innen und außen).
2. Öffnen Sie vorsichtig die Scharniere der Klappe vom Rahmeninneren. Dazu ist es wahrscheinlich einfacher, die Haustiertür zuerst von Ihrer Tür zu entfernen. Wenn Sie dies tun, entfernen Sie die Verschlussstopfen, um die Schrauben herausdrehen zu können. Sobald diese entfernt wurden, lässt sich der Innenrahmen von Ihrer Tür abnehmen und die Klappe kann entfernt werden.
3. Setzen Sie die neue Klappe ein und stellen Sie sicher, dass das Wort PetSafe® von links nach rechts leserlich ist.
4. Falls nötig, positionieren Sie die Rahmen der Haustiertür in der Öffnung Ihrer Tür neu und bringen Sie die Schrauben und Buchschrauben zur Befestigung an. Ziehen Sie die Schrauben nicht zu fest an. Stecken Sie die Verschlussstopfen auf die Schraubenlöcher.
5. Stellen Sie schlussendlich das 4-Wegeschloss nach Ihren Wünschen ein.

Ersatzklappen sind online ueber www.petsafe.net erhaeltlich oder Sie koenen gerne unseren Kundendienst kontaktieren. Ein Liste mit den Telefonnummern der Kundenbetreuungszentren finden Sie auf unserer Website www.petsafe.net.

Reinigung der Haustiertüre

Ihre Haustiertür ist aus Material der besten Qualität gefertigt, verfügt über eine gehärtete Klappe und wurde für viele Jahre Haltbarkeit ausgelegt. Um ihre Erscheinung aufrecht zu erhalten, genügt ein gelegentliches Abwischen mit einem feuchten Tuch.

Garantie

Dreijährige nicht übertragbare

Dieses Produkt unterliegt einer limitierten Herstellergarantie. Informationen zu Garantie und Garantiebedingungen erhalten Sie auf www.petsafe.net oder über unseren Kundendienst:

- Radio Systems PetSafe Europe Ltd, 2nd Floor, Elgee Building, Market Square, Dundalk, Co. Louth, Ireland

Verwendungsbedingungen und Haftungsbeschränkung

1. Verwendungsbedingungen

Dieses Produkt wird Ihnen unter der Bedingung angeboten, dass Sie es ohne eine Modifizierung der darin enthaltenen Bedingungen und Hinweise annehmen. Die Verwendung dieses Produkts stellt die stillschweigende Annahme all dieser Bedingungen und Hinweise dar. Wenn Sie diese Bedingungen und Hinweise nicht akzeptieren wollen, geben Sie das Produkt bitte unverwendet in seiner Originalverpackung und auf Ihre Kosten und Ihr Risiko an die entsprechende Kundenbetreuung zusammen mit dem Kaufnachweis für eine vollständige Kostenrückerstattung zurück.

2. Richtige Verwendung

Dieses Produkt ist für die Verwendung mit Haustieren konstruiert, wo ein Training gewünscht wird. Das spezifische Temperament oder die Größe/ das Gewicht Ihres Haustiers ist eventuell nicht passend für dieses Produkt (sehen Sie bitte die Gebrauchsanweisung für Einzelheiten ein). Radio Systems Corporation empfiehlt, dass dieses Produkt nicht verwendet wird, wenn Ihr Haustier aggressiv ist und übernimmt keine Haftung für die Bestimmung der Eignung in einzelnen Fällen. Wenn Sie nicht sicher sind, ob dieses Produkt für Ihr Haustier angemessen ist, konsultieren Sie bitte Ihren Tierarzt oder zertifizierten Trainer. Die richtige Verwendung umfasst unbeschränkt das Durchlesen der gesamten Gebrauchsanweisung und spezifischen Warnhinweise.

3. Keine widerrechtliche oder verbotene Verwendung

Dieses Produkt ist ausschließlich zur Verwendung mit Haustieren konstruiert. Diese Trainingsvorrichtung für Haustiere soll weder Schaden zufügen, verletzen noch provozieren. Eine Verwendung dieses Produkts auf eine nicht vorgesehene Art und Weise, könnte eine Verletzung von Bundes-, staatlichen oder lokalen Gesetzen zurfolge haben.

4. Haftungsbeschränkung

Radio Systems Corporation oder eines ihrer verbundenen Unternehmen ist in keinem Fall für (i) etwaige direkte, indirekte, Straf-, Zufalls-, Sonder- oder Folgeschäden und/oder (ii) jedwede Verluste oder Schäden haftbar, die sich aus der Verwendung bzw. dem Missbrauch dieses Produkts ergeben oder damit in Zusammenhang stehen. Der Käufer übernimmt alle Risiken und Haftung aus der Verwendung dieses Produkts im vollsten vom Gesetz zulässigen Umfang.

5. Modifikation der Bedingungen

Radio Systems Corporation behält sich das Recht vor, die Bedingungen und Hinweise unter denen dieses Produkt angeboten wird, zu ändern. Wenn Sie über solche Änderungen vor der Verwendung dieses Produkt informiert wurden, sind diese für Sie bindend als wären sie hierin eingeschlossen.



protect. teach. love.®

PetSafe® Brand products are designed to enhance the relationship between you and your pet. To learn more about our extensive product range which includes Containment Systems, Training Systems, Bark Control, Pet Doors, Health & Wellness, Waste Management and Play & Challenge products, please visit www.petsafe.net.

Les produits PetSafe® sont conçus pour améliorer la relation entre vous et votre animal de compagnie. Pour en savoir plus sur notre vaste gamme de produits, comprenant des systèmes de confinement, de dressage, de contrôle de l'aboiement, des chatières, des produits consacrés à la santé et au bien-être, de gestion des déjections, ainsi qu'au jeu et aux défis, rendez-vous sur notre site www.petsafe.net.

PetSafe®-producten zijn ontworpen om de relatie tussen u en uw huisdier te verbeteren. Bezoek onze website op www.petsafe.net voor meer informatie over onze uitgebreide productreeks die onder meer omheiningssystemen, trainingssystemen, blafbeheersing, kattenluiken, gezondheid en welzijn, afvalbeheersing en producten voor spel en uitdaging omvat.

Los productos PetSafe® están diseñados para mejorar la relación entre usted y su mascota. Para saber más acerca de nuestra amplia gama de productos, que incluyen limitadores de zona, sistemas de adiestramiento, control de ladridos, puertas para mascotas, salud y bienestar, gestión de residuos y productos de juego y reto, visite www.petsafe.net.

I prodotti PetSafe® sono progettati per migliorare la qualità della relazione tra voi e il vostro cane. Per ulteriori informazioni sulla nostra estesa gamma di prodotti comprendente sistemi antifuga, soluzioni per l'addestramento, controllo dell'abbaiato, porte per animali domestici, i prodotti della linea salute e benessere, gestione dei rifiuti e gioco e prova, visitare: www.petsafe.net.

PetSafe® Produkte sind darauf ausgelegt, die Beziehung zwischen Ihnen und Ihrem Haustier zu verbessern. Um mehr über unsere breite Produktpalette zu erfahren, die Rückhaltesysteme, Trainingssysteme, Bellkontrolle, Haustiertüren, Gesundheit & Wellness, Haustiertoiletten und Sport und Spiel umfasst, besuchen Sie bitte uns auf www.petsafe.net.

Konformitätserklärung, Garantie und Nachgarantieservice

Das Gerät ist für die Verwendung in EU-Ländern zugelassen und trägt daher die CE-Kennzeichnung. Alle erforderlichen Unterlagen sind auf der Website www.elektro-halsbänder.de verfügbar. Änderungen der technischen Parameter, Merkmale und Druckfehler sind vorbehalten.

Servicezentrum und Vertrieb
Reedog s.r.o.
Sedmidomky 459/8
101 00 Prag
Tschechische Republik
Telefon: +49 176 34 433 212
E-Mail: info@elektro-halsbänder.de