



Cheerble Pet Fountain Elfin E1+

Fuente inalámbrica para perros y gatos



MANUAL DE USUARIO

Lea atentamente el manual de usuario. ¡Guárdelo en un lugar seguro!

Gracias por adquirir y utilizar la fuente para mascotas Cheerble Pet Fountain E1+. Para su seguridad y beneficio, lea atentamente este manual y los materiales adjuntos antes de la instalación y el uso del producto. La empresa no se hace responsable de lesiones personales, daños materiales u otras pérdidas derivadas de un uso incorrecto.

ADVERTENCIA

- Guarde adecuadamente las piezas de repuesto para evitar que las mascotas las muerdan o las ingieran.
- Si este dispositivo es utilizado por niños, se requiere la supervisión de un adulto.
- Revise periódicamente que el dispositivo esté en buen estado. Si presenta desgaste o daños, deje de usarlo inmediatamente para evitar lesiones.
- Durante el uso, coloque el dispositivo en posición horizontal; no lo incline ni lo vuelque.
- No sumerja la base del depósito de agua en agua para evitar el contacto del conector de alimentación con el agua.
- No utilice el dispositivo en entornos húmedos y calurosos para evitar riesgos de seguridad.
- Debe utilizarse un adaptador de corriente que cumpla con las normas nacionales y regionales correspondientes; de lo contrario, el dispositivo puede dañarse.
- No utilice agua con una temperatura superior a 40 °C en el depósito de agua para evitar posibles quemaduras a las mascotas y daños al dispositivo.
- Este dispositivo no es apto para lavavajillas.
- Si no va a utilizar el dispositivo durante un período prolongado, desconéctelo de la corriente.
- Cubra y guarde correctamente el cable de alimentación para evitar que las mascotas lo muerdan.

CONTENIDO DEL PAQUETE



Cherble Pet Fountain E1+



Filter



User Manual



USB Type-C Cable



Power Adapter

- **Cherble Pet Fountain E1+:** Fuente para mascotas Cherble E1+
- **Filter:** Filtro
- **User Manual:** Manual de usuario
- **USB Type-C Cable:** Cable USB tipo C
- **Power Adapter:** Adaptador de corriente

DESCRIPCIÓN DEL PRODUCTO

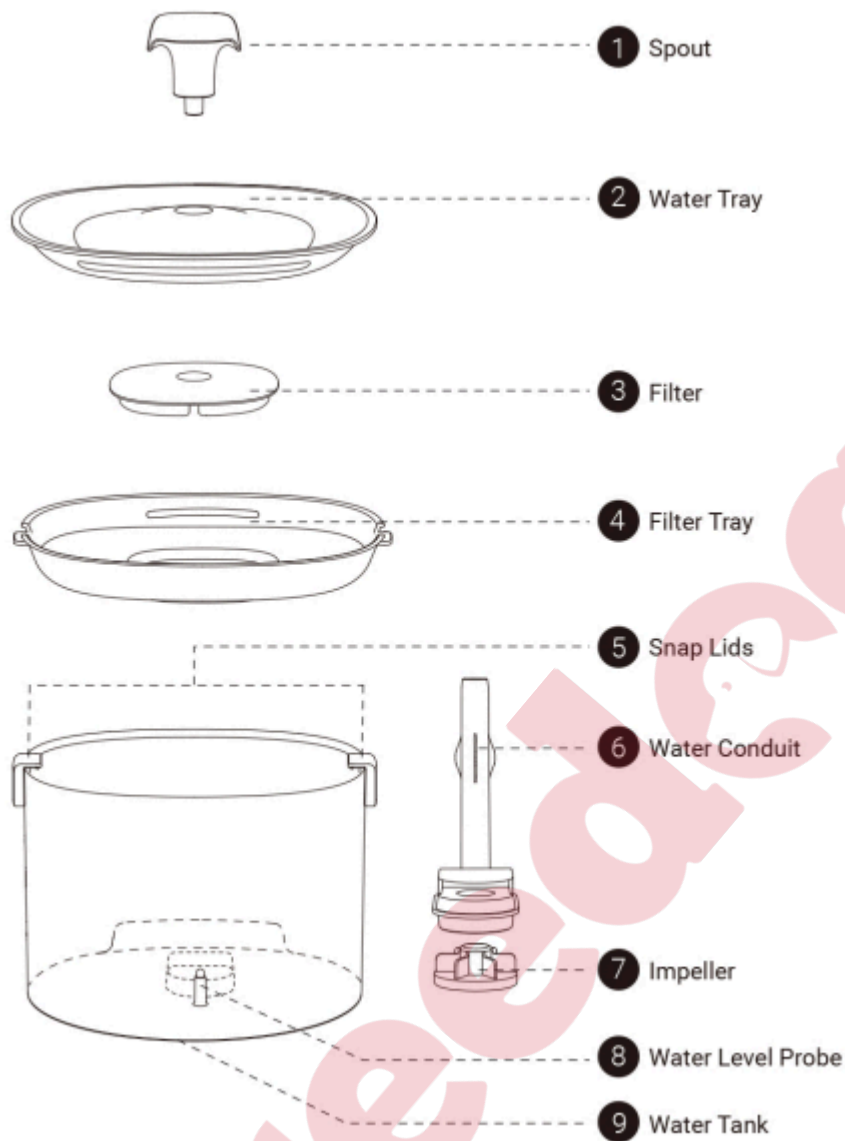

Boquilla (Spout): Boquilla

Bandeja de agua (Water Tray): Bandeja de agua

Filtro (Filter): Filtro

Bandeja del filtro (Filter Tray): Bandeja del filtro

Tapa a presión (Snap Lids): Tapa / cierre a presión

Conducto de agua (Water Conduit): Conducto / tubería de agua

Impulsor (Impeller): Impulsor (de la bomba)

Sonda de nivel de agua (Water Level Probe): Sonda de nivel de agua

www.reedog.es

www.electro-collares.es

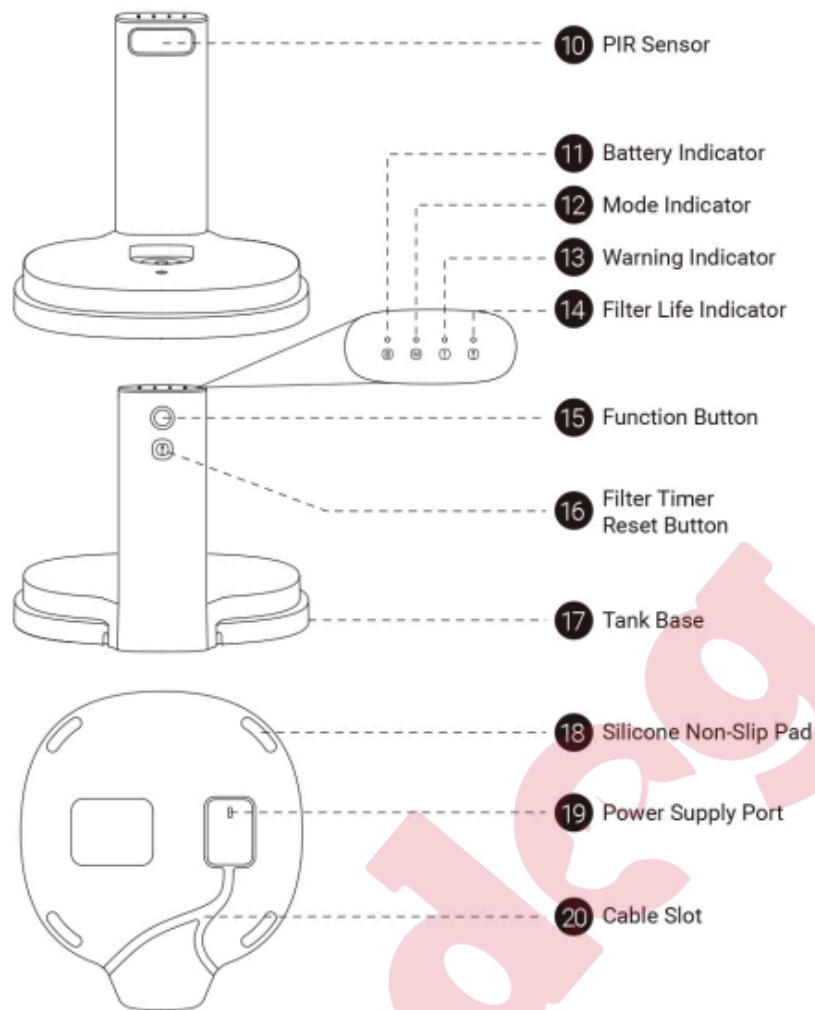

 Please refrain from washing the main body with water. Gently wipe it clean with a soft, slightly damp sponge only.

- 10. Sensor PIR (PIR Sensor): Sensor PIR (sensor de movimiento)
- 11. Indicador de batería (Battery Indicator): Indicador de batería
- 12. Indicador de modo (Mode Indicator): Indicador de modo
- 13. Indicador de advertencia (Warning Indicator): Indicador de advertencia
- 14. Indicador de vida del filtro (Filter Life Indicator): Indicador de vida del filtro
- 15. Botón de función (Function Button): Botón de función
- 16. Botón de reinicio del temporizador del filtro (Filter Timer Reset Button): Botón de reinicio del temporizador del filtro
- 17. Base del depósito (Tank Base): Base del depósito
- 18. Almohadilla de silicona antideslizante (Silicone Non-Slip Pad): Almohadilla de silicona antideslizante
- 19. Puerto de alimentación (Power Supply Port): Puerto de alimentación
- 20. Ranura para cable (Cable Slot): Ranura para cable

INSTRUCCIONES DE MANTENIMIENTO

No lave el cuerpo principal del dispositivo con agua. Límpielo únicamente con una esponja suave ligeramente humedecida.

reedog

INSTRUCCIONES DE USO

1. Remoje el filtro durante 5 minutos y luego enjuáguelo durante 1 minuto.

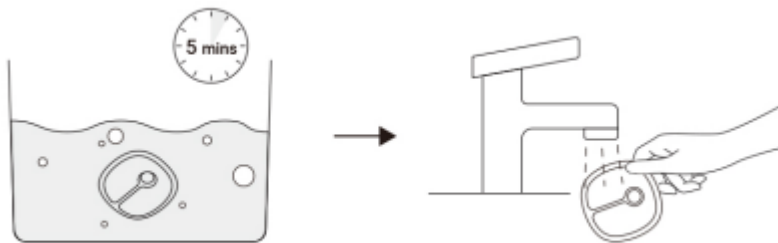

2. Inserte el impulsor en la ranura del depósito de agua y, a continuación, coloque el conducto de agua sobre él.

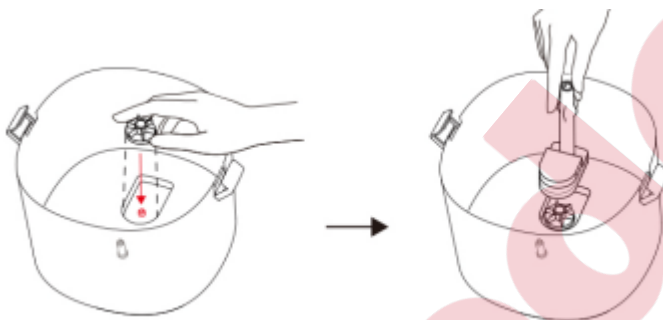

3. Vierta agua limpia en el depósito de agua y asegúrese de que el nivel del agua no supere la marca "MAX".

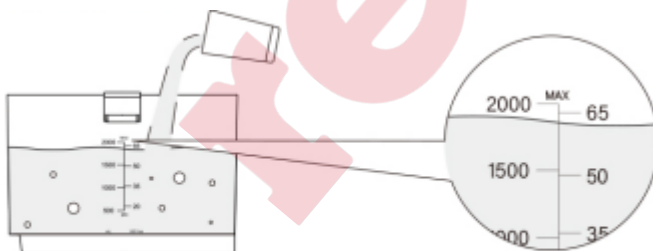

4. Coloque progresivamente la bandeja del filtro, el filtro, la bandeja de agua y la boquilla; luego asegure los cierres a presión.

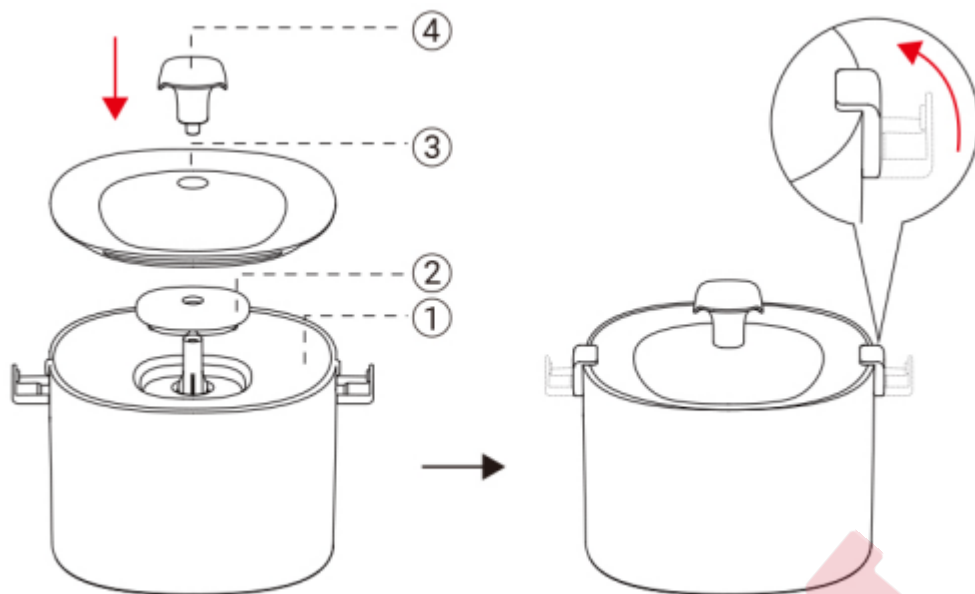

Dos formas de alimentación:

- ① Conecte el extremo del cable tipo C al puerto de alimentación de la base. Inserte el cable en una de las ranuras para cable y conecte el otro extremo al adaptador de corriente. El dispositivo se encenderá. (Silicone Plug = tapón de silicona)
- ② Si el dispositivo no está conectado a la fuente de alimentación, funciona con la batería integrada.

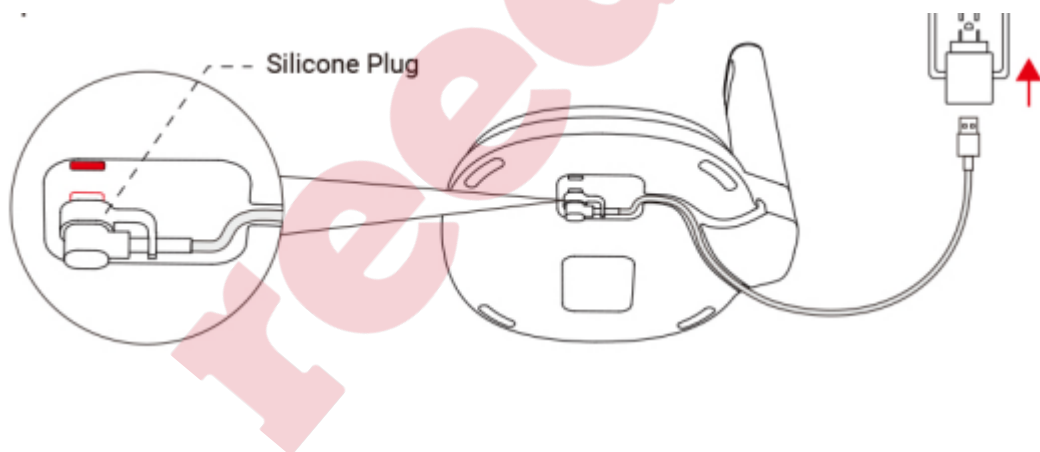

6. Instale correctamente el depósito de agua en la base y colóquelo sobre una superficie plana.

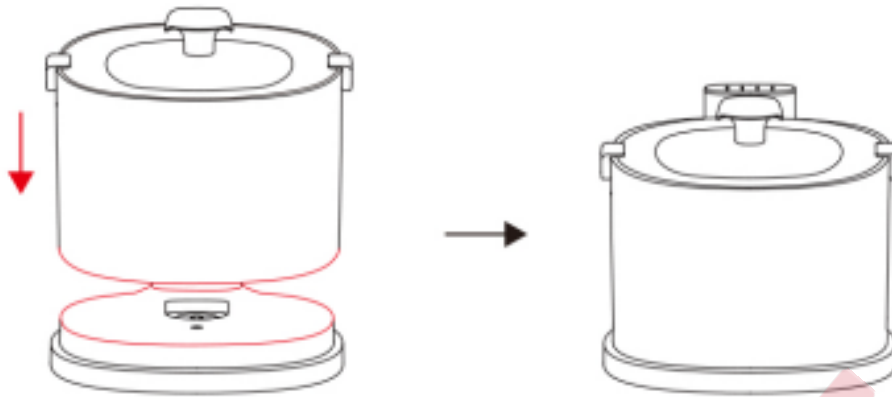

7. Para encender el dispositivo, mantenga pulsado el botón de función durante 3 segundos; una pulsación corta permite cambiar de modo.

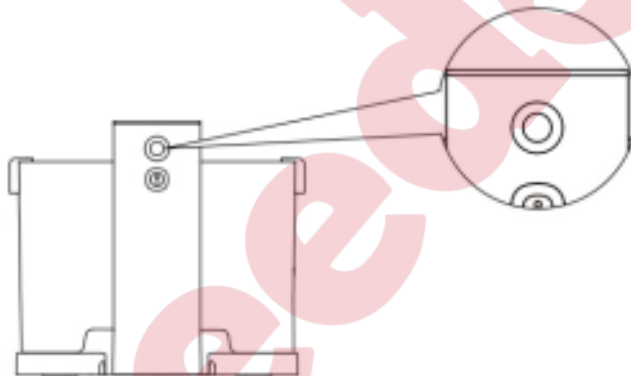

Consejo:

Después de que el indicador se apague automáticamente, pulse brevemente el botón de función para comprobar el estado actual del indicador.

INDICADOR DE BATERÍA

Batería baja: Parpadea en naranja

Cargando: Parpadea en verde

Completamente cargado: Luz verde fija

Nota: Utilice el adaptador de corriente oficial Cheerble para evitar daños en el dispositivo.

Consejo: Antes de conectar la alimentación, limpie el puerto de carga de cualquier objeto extraño y manténgalo seco.



INDICADOR DE MODO

Modo inteligente: Luz azul fija

Modo temporizador: Luz verde fija

- **Modo inteligente (Intelligent Mode)**

Si el dispositivo detecta que no ha pasado ninguna mascota durante un cierto período de tiempo, aumenta la frecuencia de dispensación de agua para atraer activamente al animal a beber.

Cuando el dispositivo detecta que una mascota está pasando, dispensa agua inmediatamente durante 20 segundos para satisfacer su necesidad de hidratación.
- **Modo temporizador (Timer Mode)**

El dispositivo dispensa agua durante 20 segundos cada 15 minutos.



INDICADOR DE ADVERTENCIA

Error / excepción del dispositivo: Luz naranja fija

Siga los pasos de instalación indicados anteriormente para instalar correctamente el producto y asegúrese de que el nivel de agua en el depósito sea superior a la marca "MIN"; de lo contrario, es posible que el dispositivo no se inicie correctamente.



INDICADOR DE VIDA DEL FILTRO

Recordatorio de reemplazo: Luz naranja fija

Reinicio correcto: Parpadea en naranja

Para garantizar que las mascotas tengan agua limpia para beber, se recomienda cambiar el filtro regularmente, idealmente cada 3 a 4 semanas.

Cuando el dispositivo esté encendido, mantenga pulsado el botón de reinicio del temporizador del filtro durante 5 segundos para reiniciarlo manualmente. El temporizador comenzará a contar nuevamente el tiempo de uso del filtro y la luz naranja intermitente indicará que el reinicio se ha realizado correctamente.



ESPECIFICACIONES

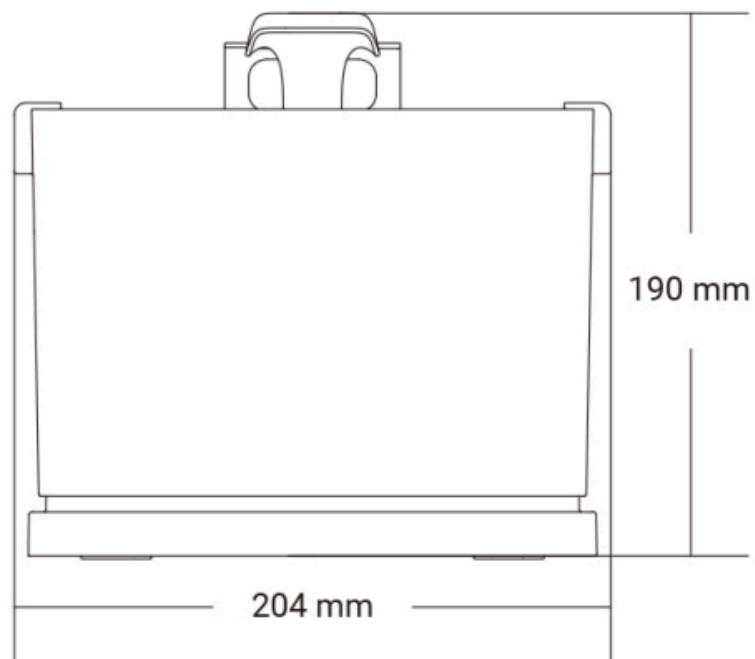

MODELO: CDY02

Materiales principales: ABS, acero inoxidable, PCTG

Peso: 1 kg

Dimensiones: 222 × 204 × 190 mm

Capacidad: 2 l

Batería: 5000 mAh

Entrada: 5V = 1A

Temperatura de funcionamiento: 5 °C – 40 °C

El dispositivo ha sido aprobado para su uso en países de la UE y, por lo tanto, cuenta con la marca CE. Toda la documentación necesaria está disponible en el sitio web: www.electro-collares.es Reservados los cambios en los parámetros técnicos, las propiedades y los errores de impresión.

Centro de servicio y distribución.
Reedog, s.r.o.
Sedmidomky 459/8 101 00 Praga 10
+34900963443
info@reedog.es