

AT-LPW50BT

Bezdrôtový gramofón s remeňovým pohonom

Užívateľská príručka

Zavedenie

Tento produkt je možné používať iba v krajinách, kde sa predáva. Uistite sa, že prevádzkové napätie a zástrčka sieťového adaptéra produktu zodpovedajú krajine, v ktorej žijete.

Bezpečnostné opatrenia

Hoci bol tento produkt navrhnutý na bezpečné používanie, jeho nesprávne použitie môže viesť k nehode. Pre zaistenie bezpečnosti dodržujte pri používaní produktu všetky varovania a upozornenia.

Dôležité informácie

Varovanie

Aby ste predišli nebezpečenstvu požiaru alebo úrazu elektrickým prúdom, nevystavujte toto zariadenie dažďu ani vlhkosti.

Pozor

- Nevystavujte toto zariadenie kvapkajúcej alebo striekajúcej vode.
- Aby ste predišli úrazu elektrickým prúdom, neotvárajte skriňu.
- Servis zverte iba kvalifikovanému personálu.
- Nevystavujte tento prístroj nadmernému teplu, ako je slnečné žiarenie, oheň a podobne.
- Nevystavujte toto zariadenie silným nárazom.
- Toto zariadenie by malo byť umiestnené dostatočne blízko zásuvky, aby ste mohli adaptér kedykoľvek ľahko uchopiť.

- V prípade núdze rýchlo odpojte sieťový adaptér.
- Nekladte na toto zariadenie žiadne predmety naplnené tekutinami, ako napríklad vázy.
- Aby ste predišli vzniku požiaru, neumiestňujte na toto zariadenie žiadne zdroje otvoreného ohňa (napríklad zapálené sviečky).
- Neinštalujte tento prístroj do uzavretého priestoru, ako je knižnica alebo podobný kus nábytku.
- Toto zariadenie inštalujte iba na mieste s dobrým vetraním.
- Štítok s výkonom je umiestnený na spodnej strane tohto zariadenia.

Pre zákazníkov v USA

Oznámenie FCC

Varovanie

Toto zariadenie spĺňa časť 15 pravidiel FCC. Prevádzka podlieha nasledujúcim dvom podmienkam: (1) Toto zariadenie nesmie spôsobovať škodlivé rušenie a (2) toto zariadenie musí akceptovať akékoľvek prijaté rušenie, vrátane rušenia, ktoré môže spôsobiť nežiaducu prevádzku.

Pozor

Upozorňujeme vás, že akékoľvek zmeny alebo úpravy, ktoré nie sú výslovne schválené v tejto príručke, môžu zrušiť vaše oprávnenie na prevádzkovanie tohto zariadenia.

Bezpečnostné opatrenia

Poznámka: Toto zariadenie bolo testované a uznané v súlade s limitmi pre digitálne zariadenia triedy B podľa časti 15 pravidiel FCC. Tieto limity sú navrhnuté tak, aby poskytovali primeranú ochranu pred škodlivým rušením v obytných inštaláciách. Toto zariadenie generuje, využíva a môže vyžarovať rádiovú frekvenciu a pokiaľ nie je inštalované a používané v súlade s pokynmi, môže spôsobovať škodlivé rušenie rádiových komunikácií. Neexistuje však žiadna záruka, že k rušeniu v konkrétnej inštalácii nedôjde. Ak toto zariadenie spôsobuje škodlivé rušenie rádiového alebo televízneho príjmu, čo je možné zistiť vypnutím a zapnutím zariadenia, používateľ sa odporúča pokúsiť sa rušenie odstrániť jedným alebo viacerými z nasledujúcich opatrení:

- Zmeňte orientáciu alebo umiestnenie prijímacej antény.
- Zväčšite vzdialenosť medzi zariadením a prijímačom.
- Zapojte zariadenie do zásuvky na inom okruhu, než ku ktorému je pripojený prijímač.
- Požiadajte o pomoc predajcu alebo skúseneho technika pre rádiá/televízie.

Tento vysielač nesmie byť umiestnený ani prevádzkovaný v spojení so žiadnou inou anténou alebo vysielačom používaným v iných systémoch.

Vyhľadanie o vystavení rádiovým vlnám

Toto zariadenie spĺňa limity expozície FCC stanovené pre nekontrolované prostredie a spĺňa smernice FCC pre expozíciu rádiovým frekvenciám (RF). Toto zariadenie má veľmi nízke úrovne RF energie, ktoré možno považovať za vyhovujúce bez vyhodnotenia maximálnej povolenej expozície (MPE). Je však žiaduce, aby bolo inštalované a prevádzkované tak, že žiarič bude od tela osoby vzdialený aspoň 20 cm.

Kontakt

Zodpovedná spoločnosť: Audio-Technica US, Inc. Adresa:
1221 Commerce Drive, Stow, Ohio 44224, USA Tel.:
330-686-2600

Pre zákazníkov v Kanade

Vyhľadanie ISED

CAN ICES-003 (B)/NMB-003(B)

Toto zariadenie obsahuje vysielač(e)/prijímač(e) oslobodené od licencie, ktoré spĺňajú požiadavky RSS oslobodených od licencie organizácie Innovation, Science and Economic Development Canada. Prevádzka podlieha nasledujúcim dvom podmienkam:

1. Toto zariadenie nesmie spôsobovať rušenie.
2. Toto zariadenie musí akceptovať akékoľvek rušenie, vrátane rušenia, ktoré môže spôsobiť nežiaducu prevádzku zariadenia. Toto zariadenie spĺňa limity expozície žiarenia RSS-102 stanovené pre nekontrolované prostredie.

Toto zariadenie by malo byť inštalované a prevádzkované s minimálnou vzdialenosťou 20 cm medzi žiaričom a vaším telom.

Telo gramofónu

- Neinštalujte a nepoužívajte výrobok na miestach, ktoré sú značne horúce alebo vlhké, znečistené alebo vystavené extrémnym vibráciám.
- Výrobok by mal byť umiestnený na rovnom a vodorovnom povrchu.
- Pri zatváraní protiprachového krytu ho úplne zatvorte.
- Ak používate tento produkt s pripojeným zariadením Bluetooth, nezabudnite si tiež prečítať používateľskú príručku k danému zariadeniu Bluetooth.

Kazeta

- Pokiaľ výrobok nepoužívate, nasadte na kazetu dodaný chránič.
- Nedotýkajte sa prstom stylusu prenosky.
- Nedovoľte, aby stylus narážal do taniera, gumovej podložky alebo okraja dosky.

Obsah balenia

- Pred použitím tohto produktu sa uistite, že máte všetky dodané položky.
- Ak niektoré položky chýbajú alebo sú poškodené, obráťte sa na miestneho predajcu Audio-Technica.
- Po zakúpení odporúčame ušetriť všetci alové materiály pre možné budúce skladovanie, sťahovanie alebo prepravu.

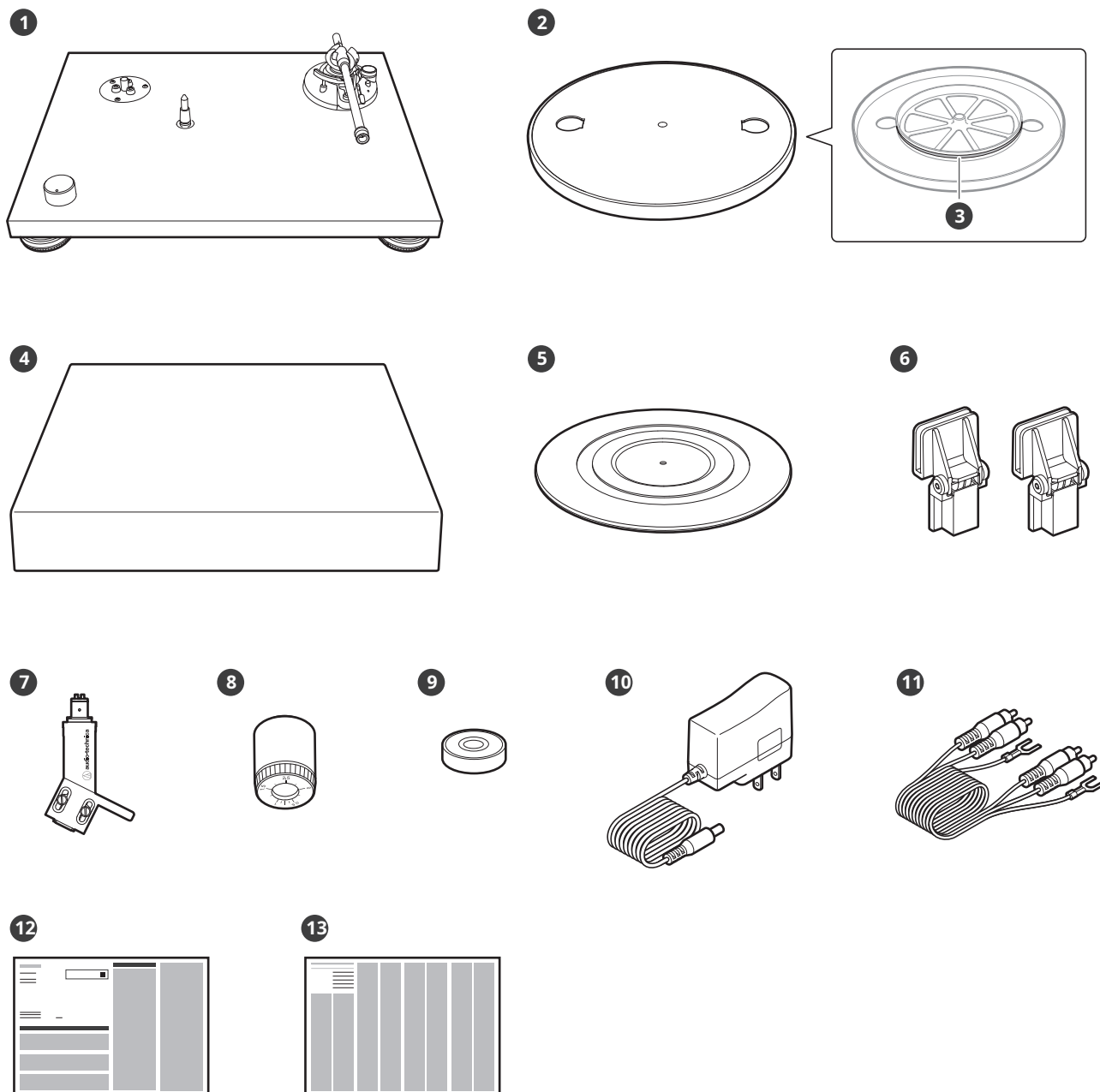

- 1 Telo gramofónu
- 2 Tanier
- 3 Hnací remeň
- 4 Kryt proti prachu
- 5 Gumová rohož
- 6 Kryt proti prachu h požitie

Obsah balenia

- 7** Headshell (AT-HS4 SV) so stereo prenoskou VM (AT-VM95E BK)
- 8** Protiváha
- 9** Adaptér 45 ot./min.
- 10** Napájací adaptér
- 11** Audio kábel RCA (približne 1,0 m)
- 12** Stručný sprievodca
- 13** Sprievodca upozorneniami

Názvy a funkcie súčastí

Pohľad zhora

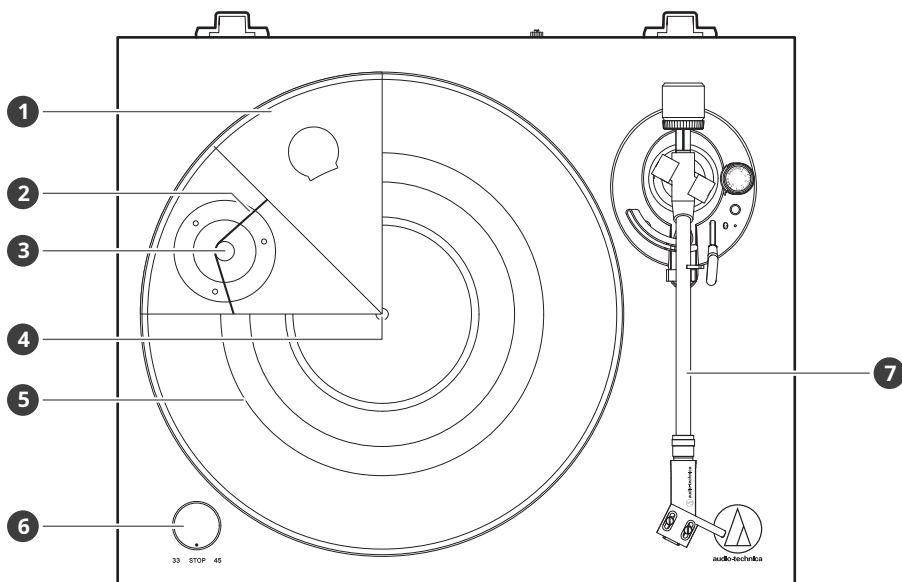

- 1 Tanier
- 2 Hnací remeň
- 3 Remenica motora (mosadzne sfarbená)
- 4 Vreteno
- 5 Gumová rohož
- 6 Ovládací gombík

Slúži na výber rýchlosti taniera (33-1/3 alebo 45 ot./min.) alebo na spustenie/zastavenie taniera.

- 7 Ramienko prenosky

R_pohľad na ucho

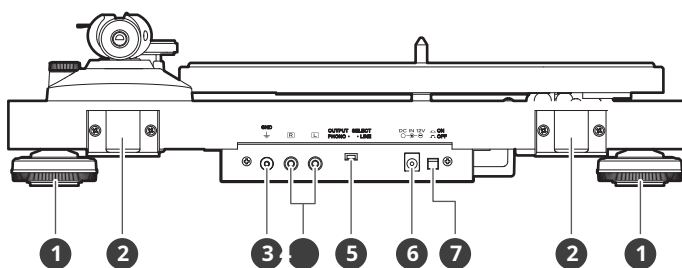

- 1 Nohy
- 2 Držiaky pántov protiprachových krytov

Upevňovacie body pre pánty proti prachového krytu.

Názvy a funkcie súčastí

3 Uzemňovacia svorka

Pripojte zemniacu svorku zosilňovača k tejto svorke pomocou zemniaceho vodiča audio kábla RCA.

4 Stereo výstupné terminály

Pripojte audio kábel RCA. Pripojte ho buď k vstupnému konektoru PHONO zosilňovača, alebo k jeho linkovému vstupu. Červený konektor predstavuje pravý kanál a biely konektor predstavuje ľavý kanál.

5 Prepínač predzosilňovača

Pokiaľ pripájate k vstupnému konektoru PHONO zosilňovače, nastavte tento prepínač do polohy PHONO. Ak pripájate ku konektoru AUX zosilňovače, nastavte tento prepínač do polohy LINE.

6 Vstupný konektor napájania

Pripojte sieťový adaptér.

7 Vypínač

Zapnutie/vypnutie napájania.

Ramienko prenosky

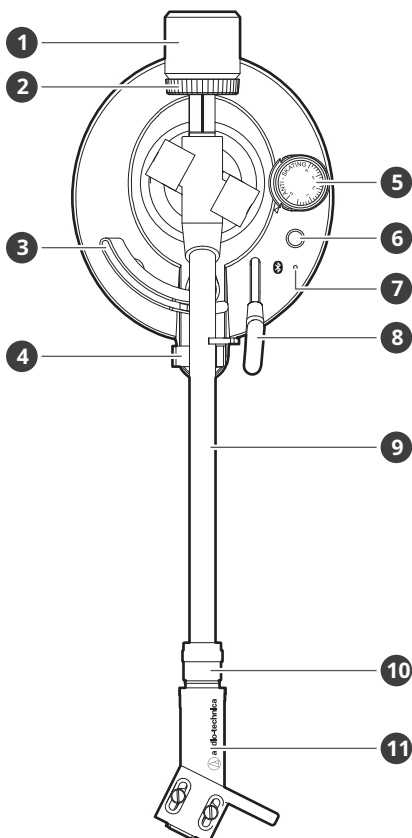

1 Protiváha

Rovnováhaes th ramienko a nastaví sa tak, aby poskytovalo správnu prítlačnú silu.

2 Meracie ~~kr~~žek Tracki Orce

Slúži na nastavenie prítlačnej sily.

Názvy a funkcie súčastí

3

Zdvíhanie ramienka prenosky

Pohybuje ramienkom zvisle k doske a od nej.

4

Opierka ramienka s objímkou

Pomocou svorky zaistíte ramienko tak, aby sa nepohybovalo.

5

Protišmykový ovládací volič

Počas prehrávania dosky pôsobí na hrot stylusu sila, ktorá ho ťahá dovnútra. Túto silu je možné potlačiť nastavením rovnakých hodnôt pre anti-skate a tracking force.

6

Tlačidlo bezdrôtovej funkcie

Slúži na pripojenie tohto produktu k zariadeniu Bluetooth.

7

LED indikátor Bluetooth

Indikuje stav pripojenia Bluetooth trvalým svetlom alebo blikaním kontrolky.

8

Páčka na ovládanie zdvíhania ramienka prenosky

Ovláda zdvíhanie ramienka prenosky.

9

Ramienko prenosky

10

Poistný krúžok

Otočte krúžok doľava (proti smeru hodinových ručičiek) pre zaistenie hlavice. Ak chcete hlavicu sňať, otočte krúžok doprava.

11

Headshell a cartridge

Prenoska je pripevnená k hlave mikrofónu.

Príprava na použitie

Nastavenie gramofónu

- Umiestnite výrobok na rovný povrch.
- Aby ste sa vyhli účinkom vibrácií a akustického tlaku, nemontujte výrobok vedľa predmetov, ako sú reproduktory.
- Ak je výrobok umiestnený vedľa rádia, môže zachytiť statický šum. Preto sa snažte udržiavať výrobok v dostatočnej vzdialenosti od rádii.
- Ak sa výrobok nachádza v blízkosti zariadenia (mobilného telefónu atď.), ktoré vysiela silné rádiové vlny, môže dochádzať k šumu.

Vyrovnanie otočného taniera

Po umiestnení výrobku na požadované miesto upravte nožičky tak, aby bol výrobok vodorovný.

- V prípade potreby použite vodováhu (predáva sa samostatne), aby ste zaistili, že je výrobok v rovine.

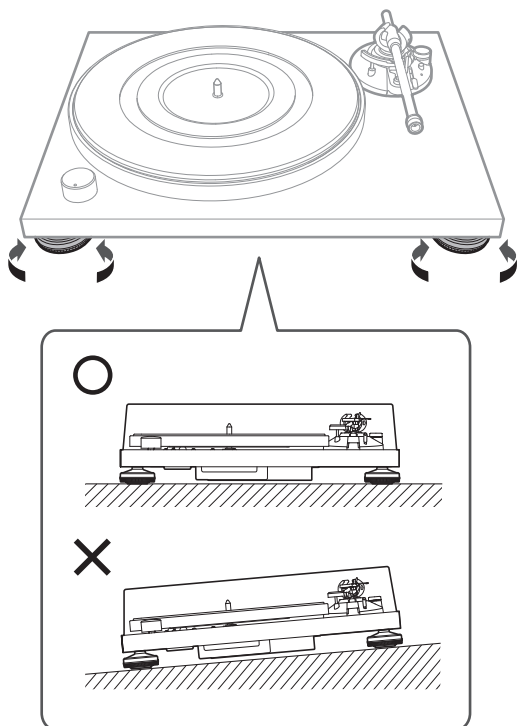

Placing tanier aa gumo vú podložku

Toto prO potrebie vyžaduje trochu zadku Pred prvým použitím ho kompletne zostavte. Nepripájajte sietový adaptér, kým nie je zostavenie dokončené. kompletný.

1 Nasadíte tanier na vreteno.

- Uistite sa, že je ovládací gombík v polohe „STOP“.

Príprava na použitie

- Uistite sa, že je tanier úplne usadený na vreteno.
- Zarovnajte jeden z otvorov s polohou remenice motora (mosadzné farby) (viď nižšie uvedený diagram).
- Aby ste pri usadzovaní taniera nepoškodili vreteno, zarovnajte polohu vretena s otvorom v tanieri a potom tanier pomaly usadte.

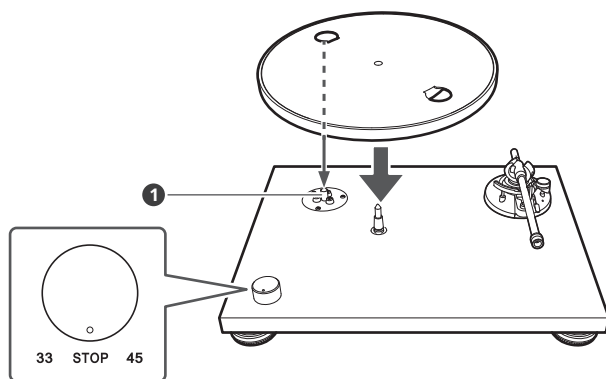

1 remenica motora (mosadzne sfarbená)

2 Pripevnite hnací remeň k remenici motora (mosadzné farby).

- Uistite sa, že sa pás neprekrúti.

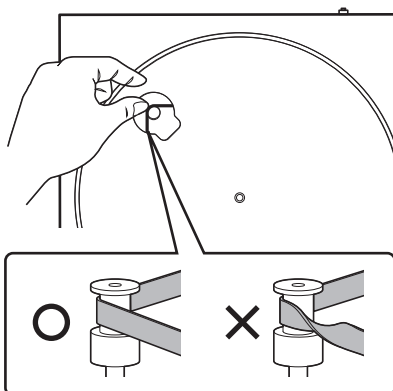

3 Položte gumovú podložku na tanier.

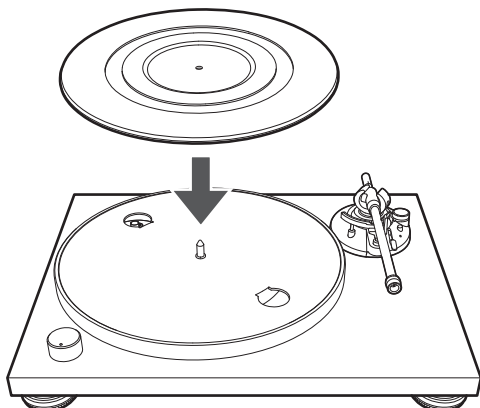

Zostavenie ramienka

1 Pri dodaní odstráňte káblovú pásku použitú na upevnenie ramienka.

- Pomocou svorky dočasne upevnite ramienko k opierke ramienka.

2 Vložte hlavicu prehrávača do ramienka.

- Držte pravý a ľavý okraj hlavy prenosky, aby ste nepoškodili hrot prenosky alebo neprerezali drôty prenosky.

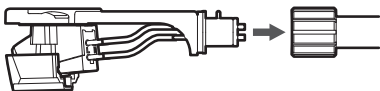

3 S vloženou hlavicou otočte poistným krúžkom proti smeru hodinových ručičiek (doľava).

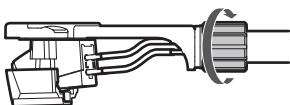

4 Pripevnite protizávažie k zadnej časti ramienka a pomaly ním otáčajte proti smeru hodinových ručičiek (doľava).

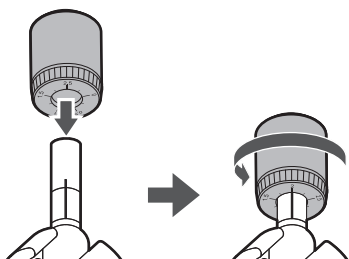

Vyváženie ramienka a prítlačná sila

Aby prenoska správne snímala zvuk z drážok dosky, je nutné nastaviť vyváženie a prítlačnú silu ramienka tak, aby zodpovedali špecifikáciám prenosky. Pokiaľ vyváženie a prítlačná sila ramienka nie sú správne nastavené, môže dôjsť k poškodeniu dosky alebo hrotu prenosky.

- Pri nastavovaní vyváženia alebo prítlačnej sily ramienka neťahajte ihlou prenosky po doske alebo gumovej podložke. Mohlo by dôjsť k poškodeniu ihly.

Nastavenie vyváženia ramienka prenosky

1 Odstráňte ochranný kryt kazety.

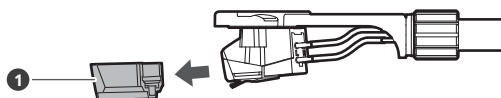

1 Ochranca

2 Odstráňte svorku a zdvihnite ovládaciu páčku zdvíhania ramienka.

- Ramienko je naklonené, pretože vyváženie ešte nebolo nastavené.

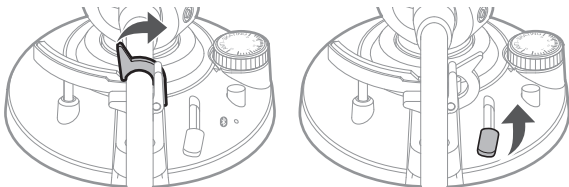

3 Pohybuje ramienkom prenosky po gumovej podložke. Spustíte ovládaciu páčku zdvíhania ramienka a zároveň držíte hlavicu prenosky.

- Dávajte pozor, aby sa hrot stylusu nedotýkal gumovej podložky.

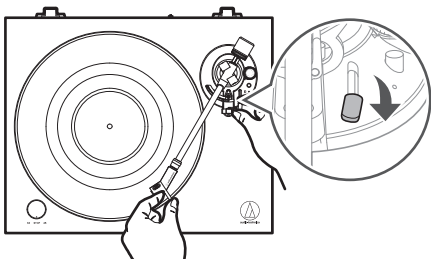

4 Zatiaľ čo stále ľahko držíte hlavicu gramofónu, otáčaním protizávažím upravte vyváženie ramienka.

- Upravte vyváženie ramienka, aby ramienko bolo pri uvoľnení hlavy gramofónu v rovine.

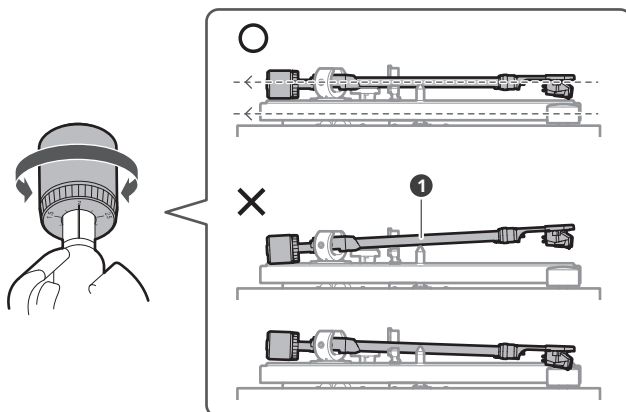

1 ramienko prenosky

5 Vráťte ramienko do opierky ramienka.

Nastavenie prítlačnej sily

1 Zatiaľ čo podopierate protizávažie, aby sa nepohybovalo, otočte krúžok meradla prítlačnej sily tak, aby jeho poloha „0“ bola zarovnaná so stredovou osou na zadnej strane ramienka.

- Prítlačná sila sa nenastavuje iba otáčaním krúžku ukazovateľa prítlačnej sily.

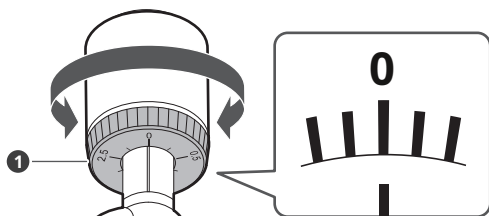

1 krúžok na meranie sily príhnavosti

2 Otáčajte protizávažím a krúžkom na meranie prítlačnej sily proti smeru hodinových ručičiek (doľava) a nastavte prítlačnú silu na odporúčanú hodnotu pre používanú prenosku.

- Odporúčanú hodnotu prítlačnej sily nájdete v špecifikáciách výrobcu kazety.
- Sledovacia RCE podľa potreby pre karabiny tuší dodávané s týmto produktom je 2,0 g.

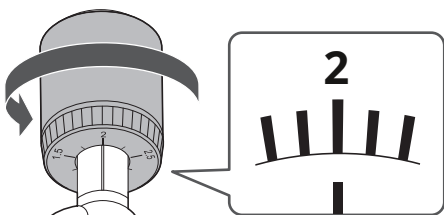

Nastavenie protišmykovej úpravy

Počas prehrávania dosky pôsobí na hrot stylusu sila, ktorá ho ťahá dovnútra. Túto silu je možné potlačiť nastavením rovnakých hodnôt pre anti-skate a tracking force.

1 Nastavte otočný ovládač protišmykovej ochrany tak, aby mal rovnakú hodnotu ako hodnota prítlačnej sily.

- Hodnota prítlačnej sily pre kazetu dodávanú s týmto produktom je 2,0 g.

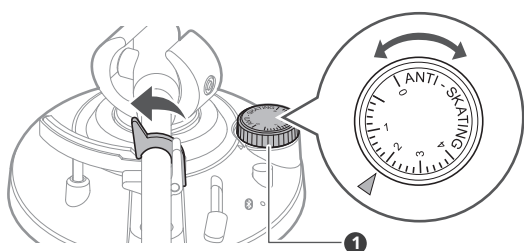

1 protišmykový ovládací volič

Inštalácia protiprachového krytu

Protiprachový kryt je navrhnutý tak, aby chránil citlivé súčasti produktu, keď sa produkt nepoužíva.

1 Pripevnite pánty protiprachového krytu do drážok na protiprachovom kryte.

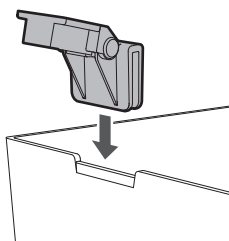

2 Vložte pánty protiprachového krytu do dvoch držiakov pántov protiprachového krytu na zadnej strane tela.

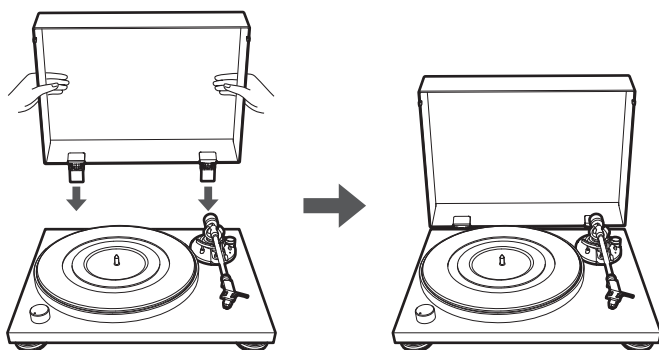



- Pri snímaní krytu proti prachu ho pomaly vytiahnite z držiakov pántov krytu na tele.
- Počas prehrávania dosiek by mal zostať protiprachový kryt otvorený alebo sňatý.

Bezdrôtové/káblové pripojenie

V závislosti na vašom prostredí môžete použiť bezdrôtové pripojenie cez Bluetooth alebo káblové pripojenie k aktívnym reproduktorm či podobným zariadeniam pomocou audio kábla RCA.

Bezdrôtové pripojenie

Ak chcete bezdrôtovo pripojiť výrobok k pripojiteľnému zariadeniu pomocou technológie Bluetooth, prečítajte si časť „Používanie výrobku s bezdrôtovým pripojením“ (str. 18).

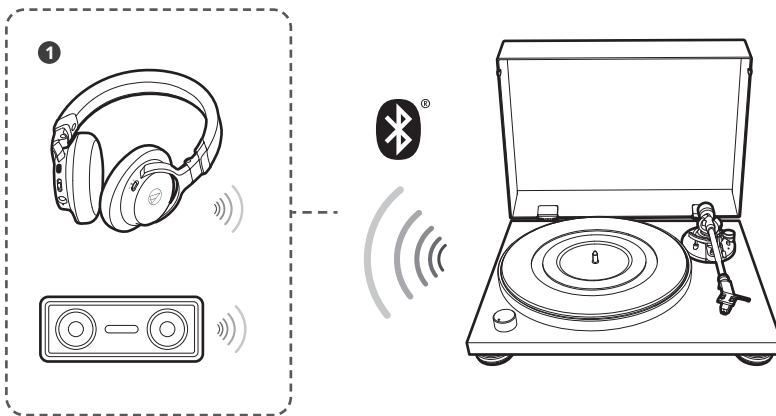

1 Bezdrôtové slúchadlá alebo bezdrôtové reproduktory

Pripojenie pomocou drôtov

Ak chcete pripojiť výrobok k pripojiteľnému zariadeniu pomocou audio kábla RCA, prečítajte si časť „Použitie výrobku s káblovým pripojením“ (str. 24).

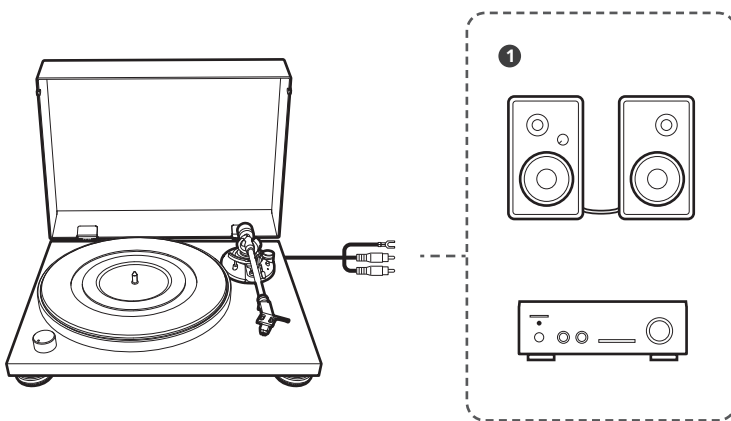

1 Aktívne reproduktory alebo zosilňovač



• Ak reproduktor t
objem.

Óktorý je produkt

pripojený nemá žiadnu funkciu ovládania hlasitosti

Óh, nemôžete ovládať

Používanie produktu s bezdrôtovým pripojením

Tento produkt je kompatibilný s technológiou Bluetooth. Tento produkt môžete pripojiť k slúchadlám, reproduktorom atď. kompatibilným s technológiou Bluetooth (ďalej len „zariadenie Bluetooth“).

O párovaní

Ak chcete tento produkt pripojiť k zariadeniu Bluetooth, najskôr ho spárujte (zaregistrujte) s daným zariadením. Akonáhle sú zariadenia spárované, nemusíte ich párovať znova.

V nasledujúcich prípadoch ich budete musieť znova spárovať:

- Ak je produkt odstránený z histórie pripojenia zariadenia Bluetooth.
- Ak je výrobok odoslaný na opravu.
- Ak je produkt spárovaný s deviatimi alebo viacerými zariadeniami. (Tento produkt je možné spárovať až s ôsmimi zariadeniami. Ak spárujete nové zariadenie po tom, čo už bolo spárovaných osem zariadení, informácie o párovaní nového zariadenia prepíšu informácie zariadenia, ktoré má medzi registrovanými zariadeniami najstarší dátum a čas pripojenia.)

Párovanie zariadenia Bluetooth

- Prečítajte si aj používateľskú príručku k zariadeniu Bluetooth.
- Umiestnite zariadenie Bluetooth do 1 m (3,3') od tohto produktu, aby sa vykonal spárovanie.
- Upozorňujeme, že fungovanie zariadení Bluetooth pripojených k tomuto produktu nie je zaručené.

1 Zapojte sieťový adaptér do zásuvky.

- Z bezpečnostných dôvodov zdvihnite ramienko zdvihnutím ovládacej páčky zdvíhania ramienka do polohy HORE.
- Uistite sa, že je vypínač vypnutý a ovládací gombík je v polohe „STOP“. Ak zostane vypínač zapnutý, keď je pripojený sieťový adaptér, preteká produktom stále záložný prúd, aj keď sa nepoužíva.

2 Zapnite hlavný vypínač.

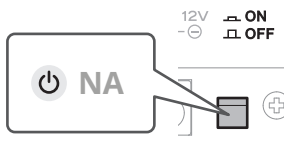

3 Nastavte prepínač predzosilňovača do polohy LINE.

4 Prepnite zariadenie Bluetooth, ktoré chcete použiť (slúchadlá, reproduktory atď. kompatibilné s Bluetooth), do režimu párovania.

ON



5 Podržte stlačené tlačítko bezdrátové funkce (přibližně 2 sekundy).

- Indikátor Bluetooth začne modro blikat.

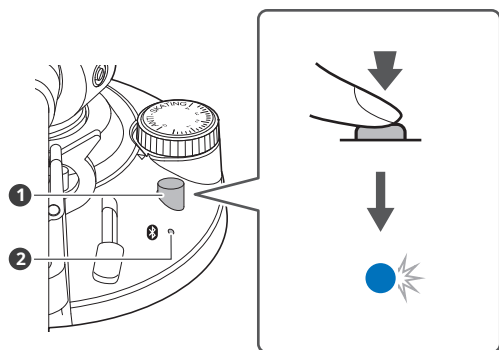

- 1 Tlačítko bezdrátové funkce
- 2 LED indikátor Bluetooth

6 Po dokončení párování se indikátor Bluetooth rozsvítí na modro.

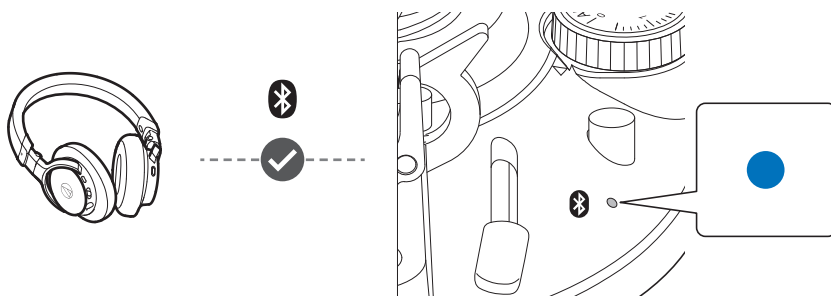



- Párování G Režim tohto produktu yCT automatika ukončí sa po uplynutí stanovenej doby (približne 30 sekúnd). Ak sa párovanie je n nebol úspešne dokončený Eplne, nasleduj rovnaký párový krok opakuje.

LED indikátor Bluetooth

Párovanie

Prevádzkový stav	Vzor zobrazenia indikátora
Hľadanie zariadenia	 Bliká na modro

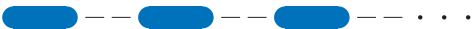
Spojovací

Prevádzkový stav	Vzor zobrazenia indikátora
Čakanie na pripojenie	 Bliká na modro
Spojovací	 Svieti modro

Pred prehraním dosky

1 Odstráňte ochranný kryt kazety.

- Pre odstránenie chrániča ho zatahnite priamo dopredu.
- Ak je ramienko pripevnené k opierke ramienka, odstráňte svorku.

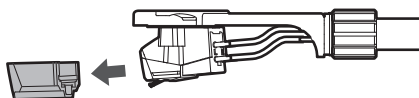

2 Umiestnite dosku na gumovú podložku tak, aby stredový otvor bol zarovnaný s vretenom.

Používanie produktu s bezdrôtovým pripojením

Pri 33-1/3 ot./min.

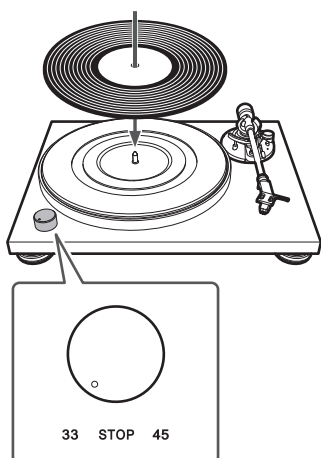

Pri 45 ot./min

Pre prehrávanie dosky s rýchlosťou 45 otáčok za minútu pripojte adaptér na 45 otáčok za minútu.

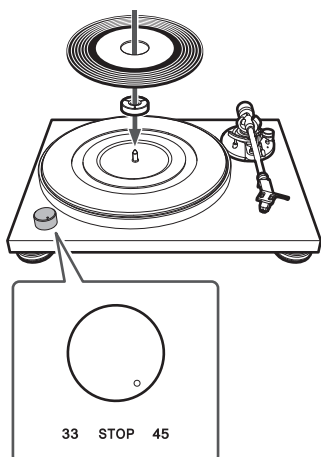

3 Zapnite napájanie zariadenia Bluetooth.

- Ak je tento produkt správne pripojený k zariadeniu Bluetooth, indikátor LED Bluetooth na produkte svieti na modro.
- Ak kontrolka LED Bluetooth nesvieti, stlačte tlačidlo bezdrôtovej funkcie pre opätovné pripojenie k zariadeniu Bluetooth.



- Ak zosilňovače alebo aktívne reproduktory, ktoré sú už k produktu pripojené káblami, zostanú zapnuté, bude sa zvuk prehrávať ako z káblom pripojeného zariadenia, tak aj zo zariadenia Bluetooth, ak je k produktu pripojené cez Bluetooth. Zapnite iba zariadenie, ktoré chcete použiť na prehrávanie.

Prehrávanie dosky

Dostatočne znížte hlasitosť bezdrôtových slúchadiel, bezdrôtových reproduktorov atď.

1 Zapnite hlavný vypínač.

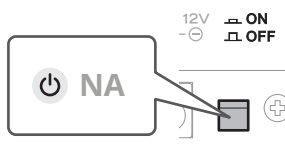

2 Pomocou ovládacieho gombíka vyberte rýchlosť.

- Pre dosku s rýchlosťou 33-1/3 otáčok za minútu vyberte „33“ a pre dosku s rýchlosťou 45 otáčok za minútu „45“.

» **Tanier sa začne otáčať.**

3 Zdvihnite ramienko zdvihnutím ovládacej páčky zdvíhania ramienka do polohy HORE.

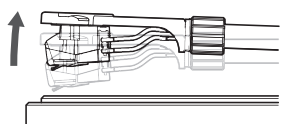
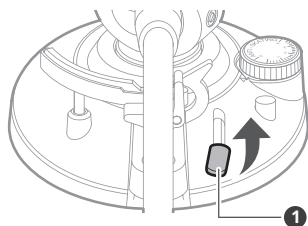

1 - tlačítko na ovládanie zdvíhania ramienka prenosky

4 Umiestnite ramienko nad požadovaný označené miesto (drážka) na doske.

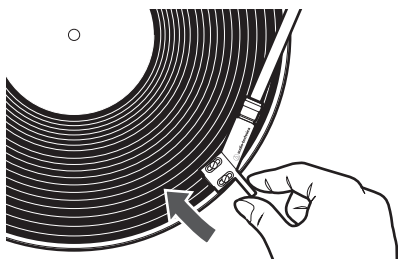

5 Spustite ramienko prenosky pohybom gombíka Ovládaciu páku zdvíhania jednou rukou prepnite do polohy DOLE.

Používanie produktu s bezdrôtovým pripojením

- Alebo môžete kroky 3 a 4 preskočiť a prsty zdvihnúť hlavicu gramofónu, presunúť ramienko na požadované miesto na dosku a potom hlavicu umiestniť dole, aby ste mohli dosku prehrávať.
- Počas prehrávania nevystavujte výrobok silným nárazom.

» **Ramienko gramofónu sa pomaly spustí na dosku a začne prehrávanie.**

Pozastavenie záznamu

- 1** Po dostatočnom znížení hlasitosti bezdrôtových slúchadiel, bezdrôtových reproduktorov atď. zdvihnite ramienko pomocou páčky na zdvíhanie ramienka.

Zastavenie záznamu

- 1** Dostatočne znížte hlasitosť bezdrôtových slúchadiel, bezdrôtových reproduktorov atď.
- 2** Zdvihnite ovládaciu páčku zdvíhania ramienka prenosky.
- 3** Vráťte ramienko do pôvodnej polohy a zaistite ho svorkou.
- 4** Otočte ovládací gombík do polohy „STOP“.
 - Tanier sa spomalí a otáčanie sa zastaví.
- 5** Dosku vyberte až potom, čo sa tanier úplne zastaví.
- 6** Pripevnite chránič.



- Pokiaľ sa gumová podložka zašpiní, môže ľahko poškríbať dosku, preto gumovú podložku pravidelne odstraňujte a utierajte prach.
- Aby ste zabránili poškríbaniu alebo deformácii dosky, po použití ju vyberte.
- Nepoužívajte stabilizátor disku.
- Nepoužívajte iný tanier ako ten, ktorý je súčasťou balenia.
- Tento produkt nie je určený pre DJov. Nedotýkajte sa dosky ani taniera počas prehrávania dosky.

Používanie produktu s káblovým pripojením

Podľa nastavenia prepínača predzosilňovača pripojte audio kábel RCA k vstupnému konektoru na používanom zariadení (zosilňovač, receiver, aktívne reproduktory, zvuková karta atď.).

Nastavenie prepínača predzosilňovača

- Tento produkt má vstavanú funkciu phono ekvalizéra. Aj keď nemáte phono zosilňovač ani žiadne iné pripojiteľné zariadenie so vstavaným phono zosilňovačom, môžete tento produkt používať pripojením k aktívnym reproduktorm.
- Pomocou prepínača predzosilňovača nastavte výstup, ako je znázornené nižšie.



- Pri pripájaní produktu k zariadeniu Bluetooth nastavte prepínač predzosilňovača do polohy LINE.

Zariadenie s phono vstupom

Poloha prepínača predzosilňovača	Kam pripojiť audio kábel RCA
FONO	Vstupný konektor Phono a zemniaca svorka pripojiteľného zariadenia

Zariadenie bez phono vstupu

Poloha prepínača predzosilňovača	Kam pripojiť audio kábel RCA
ČIARA	AUX alebo linkový vstup pripojiteľného zariadenia

Zvuková karta pre počítač

Poloha prepínača predzosilňovača	Kam pripojiť audio kábel RCA
ČIARA	Linkový vstup zvukovej karty ^[1]

[1] Pre pripojenie audio kábla RCA k linkovému vstupu zvukovej karty počítača môže byť vyžadovaný audio adaptér (predáva sa samostatne).

Pripojenie k aktívnemu reproduktoru (so vstavaným zosilňovačom)

- Na priame pripojenie tohto produktu k reproduktorm použite aktívne reproduktory.
- Niektoré aktívne reproduktory je možné pripojiť iba pomocou konverzného kábla.

Používanie produktu s káblovým pripojením

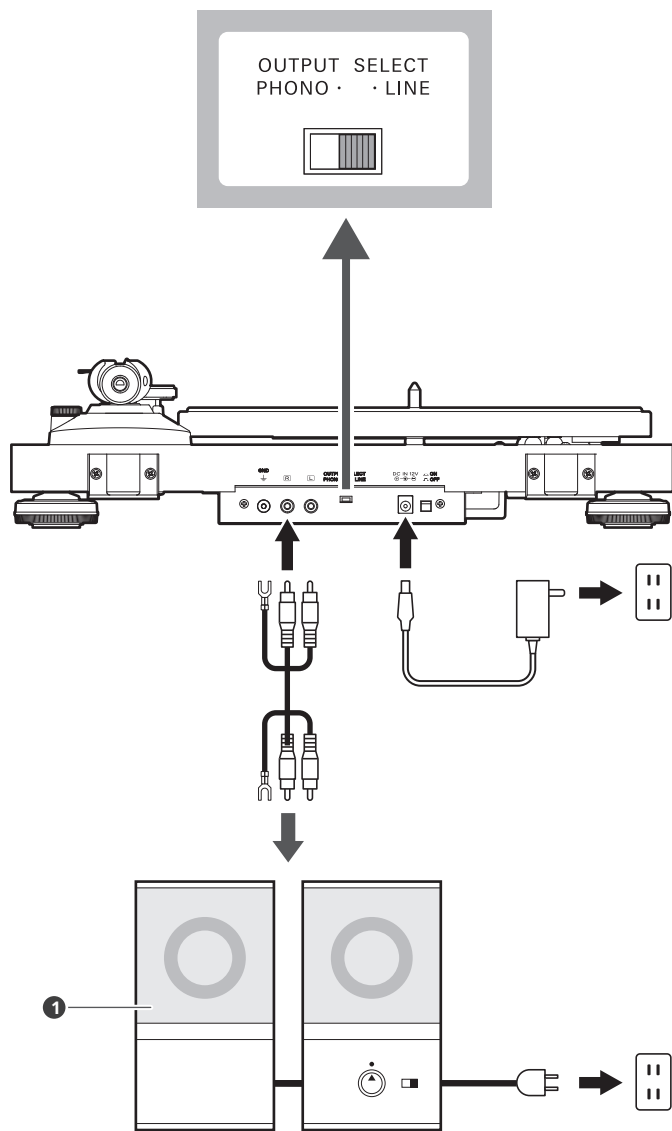

1 aktívne reproduktory

Spojovacie a pripojiteľné zariadenia (zosilňovač atď.)

Červený konektor RCA a čierny je pre pravý (R) kanál a biely konektor pre ľavý (L) kanál.

S PHONO vstupom

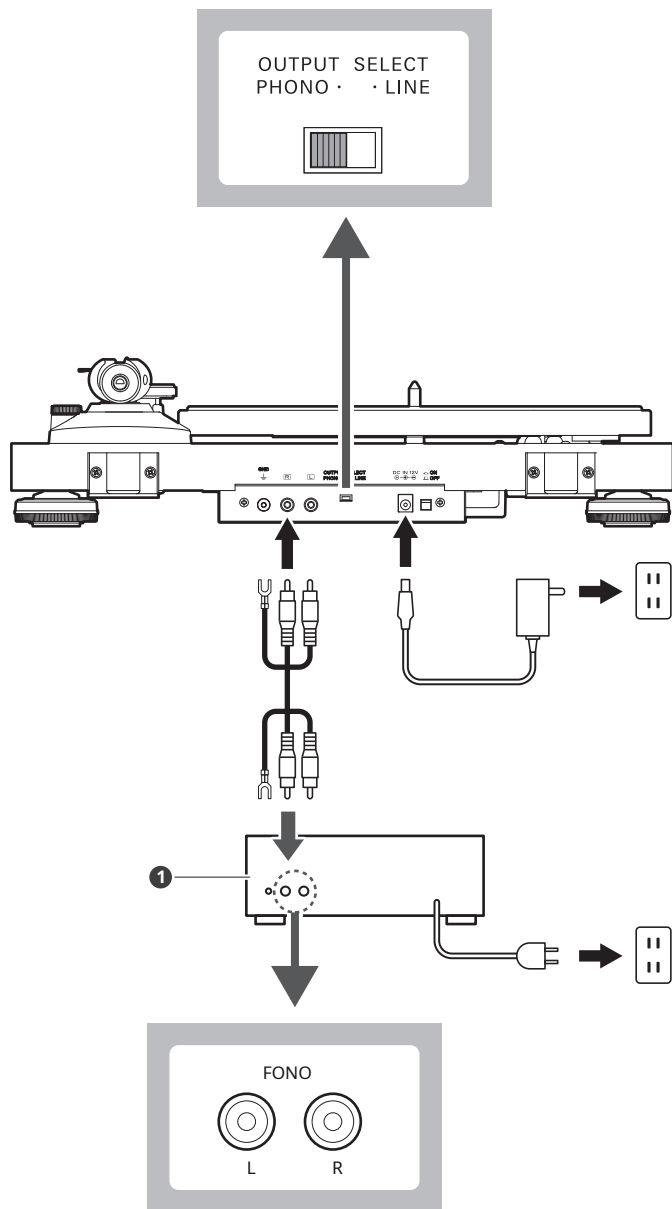

1 Pripojiteľné zariadenie (zosilov hočtd.)

Bez vstupu PHONO

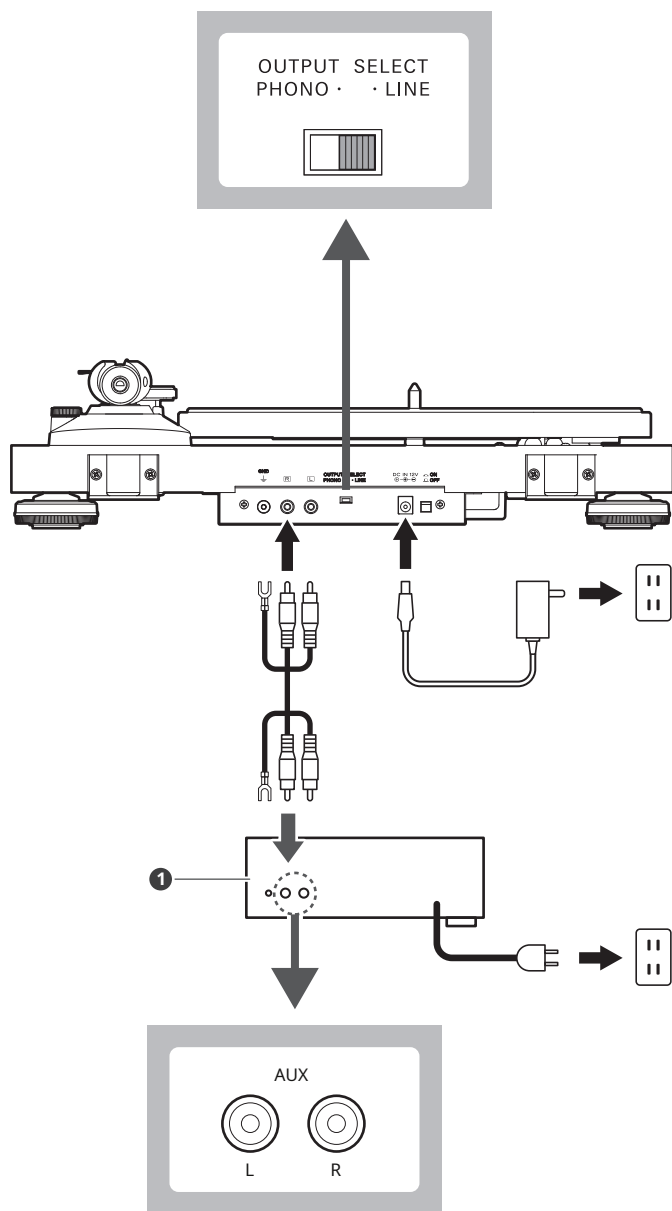

1 Pripojiteľné zariadenie (zosilov hľad.)



- V závislosti na pripájanom zariadení sa môže v blízkosti vstupného konektora phono nachádzať zemniaca svorka. V takom prípade ju pripojte pomocou zemniaceho vodiča z konektora t.on A udio kábel RCA. Tým sa zabráni tichému hučaniu, ktoré by inak mohlo byť počuť. d močG prehraje y anie.

Pred prehraním dosky

1 Zapojte sieťový adaptér do zásuvky.

- Z bezpečnostných dôvodov zdvihnite ramienko zdvihnutím ovládacej páčky zdvihania ramienka do polohy HORE.
- Uistite sa, že je vypínač vypnutý a ovládací gombík je v polohe „STOP“. Ak zostane vypínač zapnutý, keď je pripojený sieťový adaptér, preteká produktom stále záložný prúd, aj keď sa nepoužíva.

2 Odstráňte ochranný kryt kazety.

- Pre odstránenie chrániča ho zatiahnite priamo dopredu.
- Ak je ramienko pripevnené k opierke ramienka, odstráňte svorku.

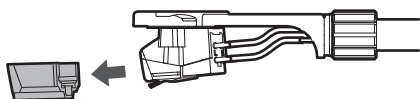

3 Umiestnite dosku na gumovú podložku tak, aby stredový otvor bol zarovnaný s vretenom.

Pri 33-1/3 ot./min.

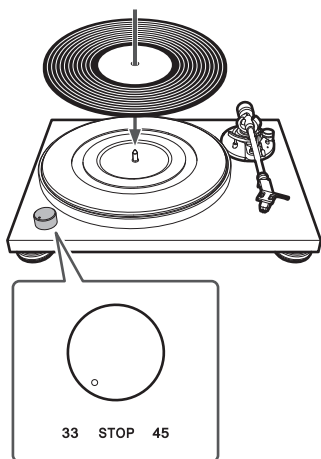

Pri 45 ot./min

Pre prehrávanie dosky s rýchlosťou 45 otáčok za minútu pripojte adaptér na 45 otáčok za minútu.

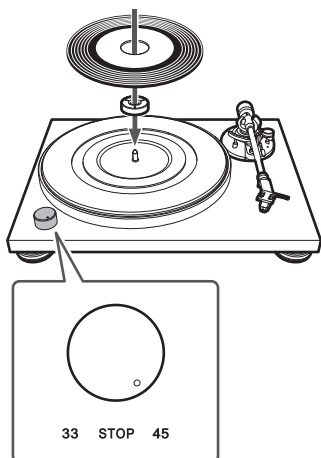

Prehrávanie dosky

Dostatočne znížte hlasitosť zosilňovača, aktívnych reproduktorov atď.

1 Zapnite hlavný vypínač.

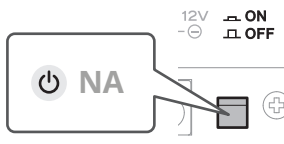

2 Pomocou ovládacieho gombíka vyberte rýchlosť.

- Pre dosku s rýchlosťou 33-1/3 otáčok za minútu vyberte „33“ a pre dosku s rýchlosťou 45 otáčok za minútu „45“.

» **Tanier sa začne otáčať.**

3 Zdvihnite ramienko zdvihnutím ovládacej páčky zdvíhania ramienka do polohy HORE.

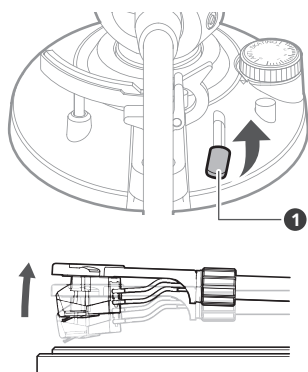

Používanie produktu s káblovým pripojením

1 Páčka na ovládanie zdvíhania ramienka prenosky

4 Umiestnite ramienko prenosky nad požadované miesto (drážku) na doske.

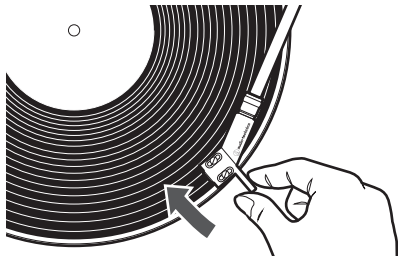

5 Spustíte ramienko dole presunutím ovládacej páčky zdvíhania ramienka do polohy DOLE.

- Alebo môžete kroky 3 a 4 preskočiť a prsty zdvihnúť hlavicu gramofónu, presunúť ramienko na požadované miesto na dosku a potom hlavicu umiestniť dole, aby ste mohli dosku prehrávať.
- Počas prehrávania nevystavujte výrobok silným nárazom.

» Ramienko gramofónu sa pomaly spustí na dosku a začne prehrávanie.

Pozastavenie záznamu

1 Po dostatočnom znížení hlasitosti zosilňovača, aktívnych reproduktorov atď. zdvihnite ramienko pomocou páčky na jeho zdvíhanie.

Zastavenie záznamu

1 Dostatočne znížte hlasitosť zosilňovača, aktívnych reproduktorov atď.

2 Zdvihnite ovládaciu páčku zdvíhania ramienka prenosky.

3 Vráťte ramienko do pôvodnej polohy. polohu a zafixujte ju svorkou.

4 Otočte ovládací gombík do polohy „STOP“ „pozícia“.

- Tanier sa spomaľuje a otáča zastávky.

5 Vyberte dosku po tanieri sa úplne zastavil.

6 Pripevnite chránič.

Používanie produktu s káblovým pripojením



- Pokiaľ sa gumová podložka zašpiní, môže ľahko poškrabať dosku, preto gumovú podložku pravidelne odstraňujte a utierajte prach.
- Aby ste zabránili poškrabaniu alebo deformácii dosky, po použití ju vyberte.
- Nepoužívajte stabilizátor disku.
- Nepoužívajte iný tanier ako ten, ktorý je súčasťou balenia.
- Tento produkt nie je určený pre DJov. Nedotýkajte sa dosky ani taniera počas prehrávania dosky.

Telo gramofónu

- Ak je telo gramofónu znečistené alebo zaprášené, najskôr vypnite napájanie, odpojte sieťový adaptér a potom utrite nečistoty a prach mäkkou, suchou handričkou.
- Nepoužívajte benzény, riedidlá atď.
- Pokiaľ sa gumová podložka zašpiní, môže ľahko poškriabať dosku, preto gumovú podložku pravidelne odstraňujte a utierajte prach.
- Pri dlhodobom skladovaní výrobku najskôr vypnite hlavný vypínač, odpojte sieťový adaptér zo zásuvky a potom ho zabaľte do plastovej fólie; nedovoľte, aby navlhol.

Hrot stylusu a dosky

- Pokiaľ sa na hrote stylusu usadzujú nečistoty a špina, očistite ho podľa potreby. Ak chcete stylus vyčistiť, najprv otočte ovládací gombík do polohy „STOP“, vypnite vypínač a potom odpojte sieťový adaptér zo zásuvky.
- Pokiaľ je hrot stylusu značne znečistený, odporúčame použiť čistič stylusu (predáva sa samostatne spoločnosťou Audio-Technica). Čistíte hrot stylusu pohybom kefky od zadnej strany k prednej.
- Viac informácií o čističoch dosiek a hrotov (predáva ich samostatne spoločnosť Audio-Technica) nájdete na webových stránkach Audio-Technica (<https://www.audio-technica.com/>).

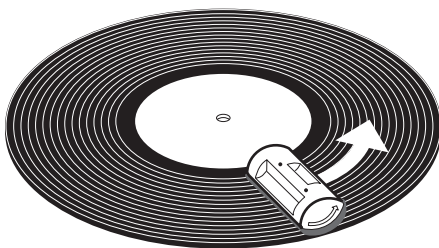
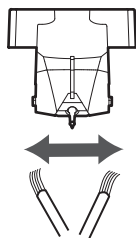
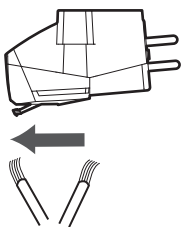

Výmena stylusu

Vybratie stylusu

- Okrem zhoršenia kvality zvuku môžu byť dosky poškodené aj opotrebovaním hrotu prenosky.
- Všeobecne platí, že stylus vymeňte po 300 hodinách používania.
- Najprv nezabudnite vypnúť hlavný vypínač a potom odpojiť sieťový adaptér produktu zo zásuvky.
- Pri výmene hrotu pevne držte hlavicu prenosky a telo prenosky.

1 Uvoľnite hlavicu prehrávača z ramienka.

- Upevnite ramienko prenosky svorkou a potom opatrne odoberte hlavicu prenosky.

2 Po odstránení chrániča prenosky vyberte stylus ťahom v smere šípky bez toho, aby ste sa dotkli konzoly, hrotu stylusu alebo magnetu.

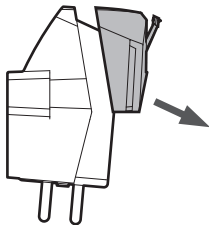

Inštalácia nového náhradného stylusu

1 Nasadte nový náhradný stylus na kazetu.

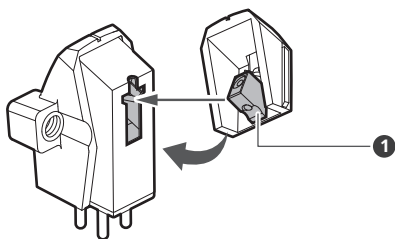

1. Upravte polohu vnútorného výstupku.

2 Nasadte hlavicu mikrofónu na ramienko.

Výmena kazety

- Ak kazetu vymieňate za bežne dostupnú, riadte sa jej návodom na použitie.
- Po výmene starej prenosky za novú je nutné znova nastaviť presah, vyváženie a prítlačnú silu ramienka.

1 Uvoľnite hlavicu prehrávača z ramienka.

- Pomocou svorky zaistíte ramienko a potom opatrne odoberte hlavicu prenosky.

2 Vyberte stylus z kazety.

3 Odstráňte olovené hroty.

- Dávajte pozor, aby ste nepoškodili hroty olov.

4 Pomocou bežne predávaného nekovového plochého skrutkovača odstráňte montážne skrutky a potom vyberte prenosku z hlavy kazety.

5 Pokyny na montáž a pripojenie ku koncovkám elektród nájdete v používateľskej príručke k novej kazete.

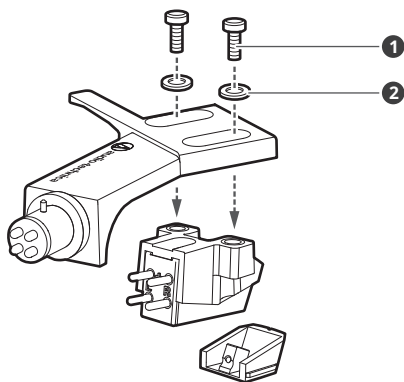

1 Montážne skrutky

2 Plastová podložka

6 Pomocou bežne predávaného nemagnetického plochého skrutkovača povoľte skrutky na oboch miestach a potom upravte presah.

- Pozrite si časť „Nastavenie presahu“ (str. 38).
- Po dokončení nastavenia skrutky pevne utiahnite.

7 Pripevnite hlavicu prehrávača k ramienku.

8 Upravte vyváženie ramienka prenosky a prítlačnú silu.

- Pre ich nastavenie viď „Nastavenie vyváženia ramienka prenosky“ (str. 13) a „Nastavenie prítlačnej sily“ (str. 14).

Výmena remeňa

- Remeň je spotrebný diel. Vymeňte remeň, ak sa rýchlosť prehrávania spomalí alebo dôjde k nepravidelnému otáčaniu. Všeobecne odporúčame meniť remeň raz ročne.
- Pred výmenou remeňa najskôr vypnite hlavný vypínač a odpojte sieťový adaptér produktu zo zásuvky.

1 Odstráňte gumovú podložku.

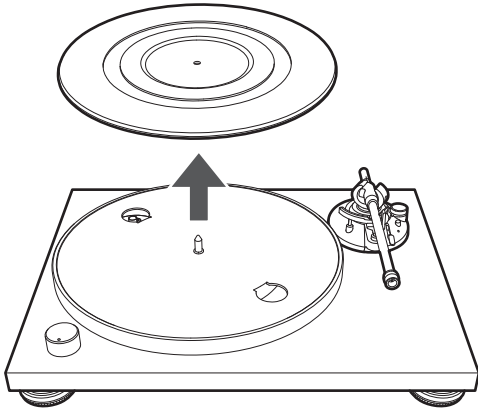

2 Najprv odoberte remeň z remenice motora (mosadznej farby), odoberte tanier, otočte ho a potom odoberte starý remeň.

- Vložte palce do otvorov a silne zatiahnite nahor.

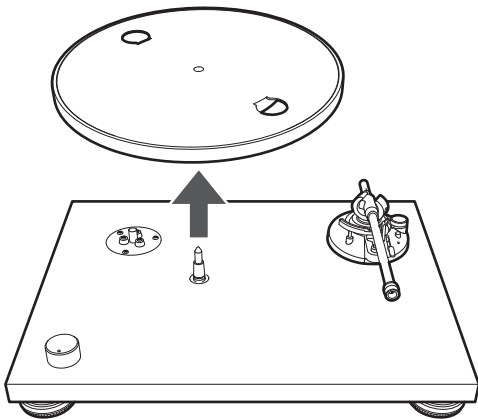

3 Umiestnite nový remeň okolo vnútorného kruhu.

- Pri tom dávajte pozor, aby ste remeň neprekrútili.

Výmena remeňa

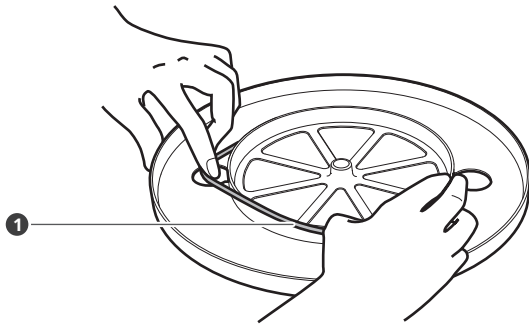

1 ěs

4 Pripevnite tanier.

- Zarovnajte jeden z otvorov s polohou remenice motora (mosadzné farby).

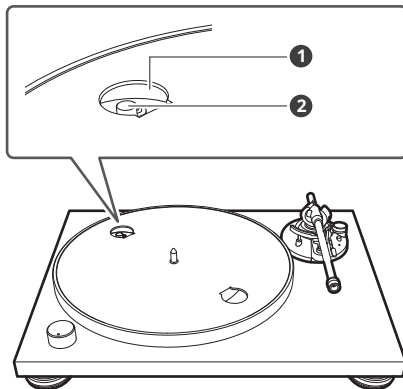

1 Otváracia

2 Remenica motora (mosadzne sfarbená)

5 Nasadte remeň na remenici motora (mosadzné farby).

- Uchopte remeň, ktorý bol pripevnený v kroku 3, a za súčasného natiahnutia ho umiestnite na mosadznú remenicu motora.

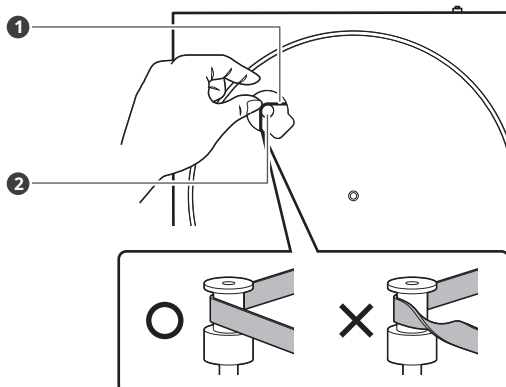

Výmena remeňa

- 1 Pás
- 2 Remenica motora (mosadzne sfarbená)

6 Položte gumovú podložku na tanier.

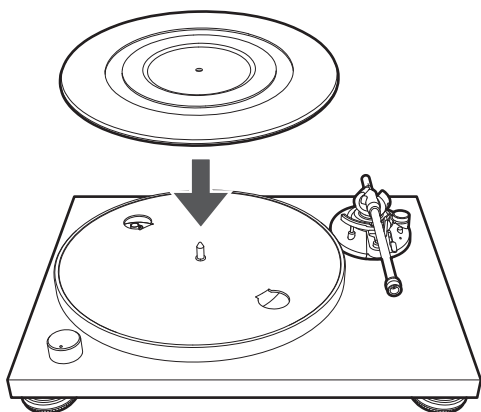

Nastavenie previsu

Pri montáži inej prenosky alebo hlavy hlavy, než je tá, ktorá je súčasťou dodávky, je nutné presne určiť polohu prenosky (nastavením presahu).

1 Namontujte prenosku tak, aby bola rovnobežná s hlavou gramofónu.

- Zarovnajte polohy prenosky a headshellu s vodítkom pre nastavenie presahu na obrázku a namontujte prenosku tak, aby bola rovnobežná s headshellom.
- Táto ilustrácia znázorňuje skutočnú veľkosť.
- Umiestnite hlavicu prenosky na obrázok a potom nastavte hrot stylusu novej prenosky pozdĺž čiar pre „hrot stylusu“ prenosky.

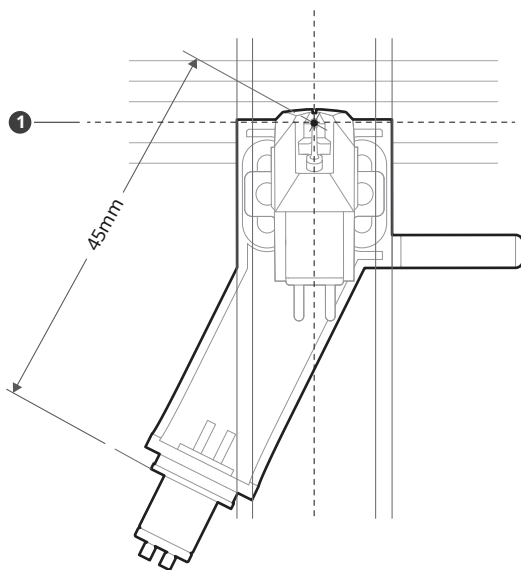

1 hrot stylusu

2 Namontujte prenosku tak, aby bola zvisle k hlave mikrofónu.

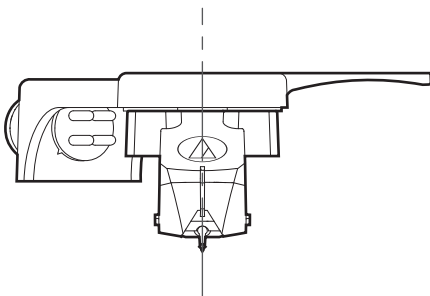

Keď sa otočný tanier pohybuje

Zabaľte gramofón do originálneho obalového materiálu výrobku v opačnom poradí, ako ste ho vybalili. Ak nemáte originálny obalový materiál, vykonajte nasledujúce opatrenia:

- Po vypnutí napájania odpojte sieťový adaptér zo zásuvky, odstráňte gumovú podložku a tanier a potom zabaľte telo gramofónu, aby sa nepoškodil. Pokiaľ sa s výrobkom pohybujete, keď je tanier stále usadený, môže dôjsť k poškodeniu vretena.
- Upevnite ramienko pomocou svorky.
- Odstráňte protizávažie.
- Odstráňte hlavicu prenosky z ramienka s nasadenou ochranou prenosky a potom celú zostavu hlavice obaľte, aby sa nepoškodila.
- Zabaľte telo gramofónu papierom alebo mäkkou látkou, aby sa nepoškodil.

? **Tanier sa neotáča.**

- Je sieťový adaptér pripojený k zásuvke? Zapojte sieťový adaptér do zásuvky.
- Skĺzol pás z taniera? Umiestnite pás správne na tanier.
- Je remeň umiestnený na remenici motora? Skontrolujte, či je remeň správne umiestnený na remenici motora (mosadzné farby).
- Je remeň poškodený? Vymeňte ho za nový.

? **Tanier sa otáča, ale nie je počuť žiadny zvuk alebo hlasitosť nie je dostatočne vysoká.**

- Je na kazete stále nasadený ochranný kryt? Odstráňte ochranný kryt kazety.
- Je ramienko zdvihnuté? Spustite ramienko dole.
- Sú správne vybrané nastavenia funkcií a vstupu pre pripojené zariadenie (zosilňovač atď.)? Skontrolujte, či sú nastavenia pripojeného zariadenia správne.
- Je stylus poškodený? Skontrolujte stylus av prípade potreby ho vymeňte.
- Je hrot správne umiestnený na tele prenosky? Skontrolujte prenosku av prípade potreby ju nastavte.
- Sú polohy prepínača predzosilňovača správne nastavené? Skontrolujte, či je prepínač predzosilňovača správne nastavený tak, aby zodpovedal vstupu zosilňovača.
- Pokiaľ nie je počuť žiadny zvuk alebo pokiaľ hlasitosť nie je dostatočne vysoká, je výrobok nastavený do polohy „PHONO“ a pripojený k vstupu AUX/LINE zosilňovača.
- Pokiaľ je hlasitosť príliš vysoká alebo skreslená, nastaví sa výrobok do polohy „LINE“ a pripojí sa k vstupu PHONO zosilňovača.
- Nie je prítlačná sila nastavená príliš silno? Upravte prítlačnú silu.

? **Stylus preskakuje.**

- Nie je prítlačná sila nastavená príliš nízka alebo príliš vysoká? Upravte prítlačnú silu.
- Nie je nesprávne nastavená poistka proti preklzovaniu? Overte, či je poistka proti preklzovaniu nastavená na rovnakú hodnotu ako sila sledovania náboja.
- Je záznam skreslený? Skontrolujte si ho.
- Je doska poškrábaná? Skontrolujte dosku.
- Je hrot špinavý? Nadmerné nahromadenie nečistôt a prachu na hrote ovplyvňuje kvalitu prehrávania dosky.

? **Ozýva sa vytie.**

- Sníma výrobok nadmerné vibrácie z podlahy, stien alebo blízkych reproduktorov? Znížte vibrácie alebo namontujte výrobok na povrch, ktorý nie je vystavený vibráciám.

- Je výrobok namontovaný na nestabilnom povrchu? Skontrolujte, či je povrch, na ktorom je výrobok namontovaný, vhodný.

❓ Pri prehrávaní dosky je počut' šum.

- Je na hrote stylusu prenosky prach? Pokiaľ je na hrote stylusu usadený prach, očistite ho bežne predávanou kefkou.

❓ Zvuk pri prehrávaní dosky je buď príliš rýchly, alebo príliš pomalý.

- Je nastavenie rýchlosti pre daný produkt správne? Pomocou ovládacieho gombíka vyberte správnu rýchlosť pre daný typ prehrávanej dosky.

❓ Rýchlosť prehrávania sa spomaľuje alebo dochádza k nepravidelnému otáčaniu.

- Je remeň natiiahnutý? Vymeňte ho za nový.

❓ Počas prehrávania je počut' hučanie.

- Je uzemňovací vodič správne pripojený? Uistite sa, že je uzemňovací vodič správne pripojený.
- Ak hluk pretrváva, odstráňte uzemňovací vodič. Tým sa môže hluk znížiť.
- Je hlava prehrávača pevne pripevnená k ramienku? Uistite sa, že je poistný krúžok utiahnutý.

❓ Nie je možné spárovať

- Overte, či zariadenie Bluetooth komunikuje pomocou verzie 2.1+EDR alebo vyššej.
- Umiestnite produkt a zariadenie Bluetooth do vzdialenosti 1 m (3,3') od seba.

❓ Keď je výrobok pripojený k zariadeniu Bluetooth, nie je počut' žiadny zvuk alebo je zvuk slabý.

- Zapnite napájanie produktu a zariadenia Bluetooth.
- Zvýšte hlasitosť na produkte a zariadení Bluetooth.
- Udržujte priestor medzi produktom a zariadením Bluetooth bez prekážok, ako sú ľudia, kov alebo steny, a umiestnite produkt a zariadenie bližšie k sebe.

❓ Zvuk je skreslený/Je počut' šum/Zvuk vypadol

- Znížte hlasitosť na produkte a zariadení Bluetooth.
- Uchovávajte výrobok mimo dosahu zariadení, ktoré vyžarujú rádiové vlny, ako sú mikrovlnné rúry a zariadenia bezdrôtovej siete LAN.

- Uchovávajte výrobok mimo dosahu televízorov, rádii a zariadení so vstavanými tunerami. Fungovanie týchto zariadení môže byť ovplyvnené výrobkom.
- Udržujte priestor medzi produktom a zariadením Bluetooth bez prekážok, ako sú ľudia, kov alebo steny, a umiestnite produkt a zariadenie bližšie k sebe.



- Pokiaľ ide o ovládanie zariadenia Bluetooth, prečítajte si používateľskú príručku k vášmu zariadeniu Bluetooth, pretože postup ovládania sa líši v závislosti od zariadenia.

Rozmery

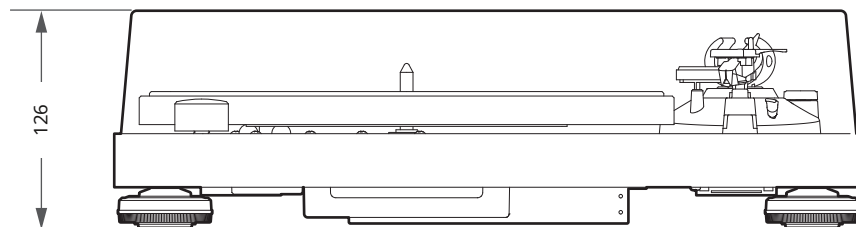
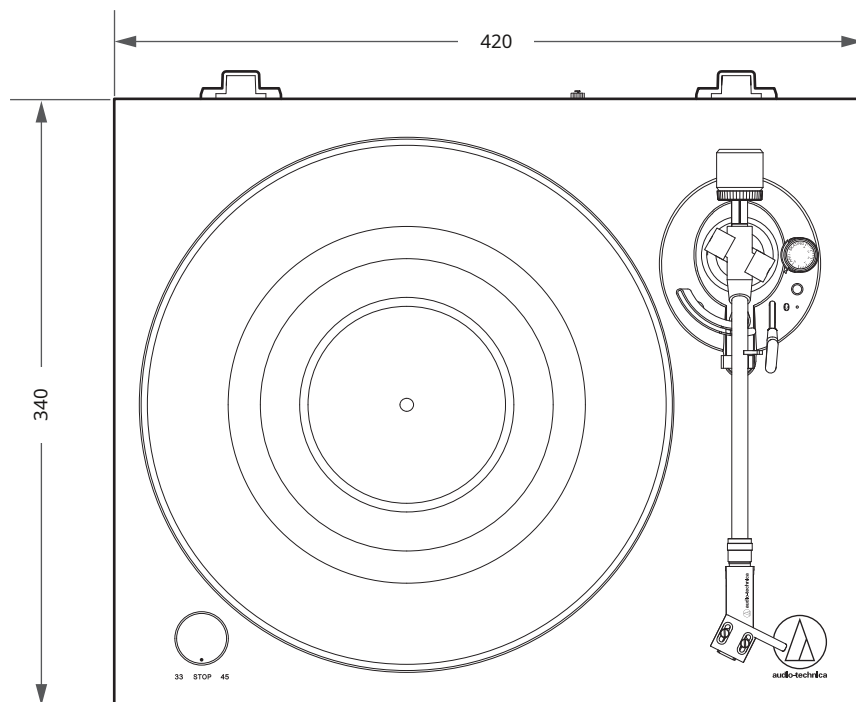

(jednotka: mm)

Špecifikácia

Komunikačná špecifikácia

Komunikačný systém	Verzia Bluetooth 5.2
VF výstup	EIRP 15 mW
Maximálna komunikácia rozsah	Zorná čiara - cca 10 m (33')
Frekvenčné pásmo	2,402 GHz až 2,480 GHz
Modulačná metóda	GFSK, Pi/4DQPSK, 8DPSK
Kompatibilný profil Bluetooth	A2DP
Podporovaný kodek	SBC

Špecifikácia gramofónu

Typ	Ručný gramofón s remeňovým pohonom
Motor	DC servo s aktívnou stabilizáciou otáčok
Metóda pohonu	Remeňový pohon
Rýchlosti	33-1/3 ot./min, 45 ot./min
Gramofónový tanier	Tlakové liatie hliníka
Páni a trepotanie	< 0,15 % WRMS (33 ot./min.) pri 3 kHz
Pomer signálu k šumu	> 60 dB
Úroveň výstupu	PHONO: 4,0 mV nominálne pri 1 kHz, 5 cm/s LINE: 200 mV nominálne pri 1 kHz, 5 cm/s
Zisk predzosilňovača Phono	35 dB nominálne, RIAA ekvalizácia

Špecifikácia ramienka

Typ	Staticky vyvážené rovné karbónové ramienko
Efektívna dĺžka	223,6 mm
Previs	18,6 mm
Maximálny uhol chyby sledovania	Menej ako 2,0°
Rozsah nastavenia tlaku hrotu	0 až 3,0 g
Použiteľný rozsah hmotnosti prenosky (vrátane hlavice)	11,5 až 16,5 g

Špecifikácia prenosky a hlavice

Model kazety	Špecifikácia prenosky a hlavice AT-VM95E BK
Typ kazety	virtuálny počítač
Odporúčaná impedancia záťaže	47 000 ohmov
Výstupné napätie	4,0 mV (mV pri 1 kHz, 5 cm/s)
Stylus	Lepený eliptický dotyk s hrúbkou 0,3 × 0,7 míľ
Konzola	Hliníková rúrka
Rozsah prítlačnej sily	1,8 až 2,2 g (štandardne 2,0 g)
Hmotnosť náboja	6,1 g (0,22 oz)
Model hlavice	AT-HS4 SV
Hmotnosť hlavice	8,5 g (0,30 oz) (vrátane prírodných vodičov) 7,7 g (0,27 oz) (bez prírodných vodičov)
Nastavenie presahu hlavice	± 5 mm

Všeobecné špecifikácie

Požiadavky na napájanie	100 až 240 V, 50/60 Hz, max. 0,5 A
Spotreba energie	1,8 W
Napájací adaptér	12 V, 1,0 A
Rozmery	420 mm (17") × 340 mm (13") × 126 mm (5,0") (Š × H × V)
Hmotnosť	5,5 kg (12 libier)
Príslušenstvo	Protiprachový kryt, gumová podložka, tanier (s hnacím remeňom), pánty protiprachového krytu, protizávažie, hlavica reproduktora (AT-HS4 SV) so stereo prenoskou VM (AT-VM95E BK), adaptér 45 ot./min, audio kábel RCA (približne 1,0 m),
Náhradný stylus (predáva sa samostatne)	AT-VMN95E BK
Náhradná hlavica (predáva sa samostatne)	AT-HS4 SV
Náhradný remeň (predáva sa oddelene)	Exkluzívny opasok AT-LPW50BT

- Z dôvodu vylepšenia produktu môže byť produkt upravený bez predchádzajúceho upozornenia.

Ochranné známky

- Ten/Tá/To**Bluetooth**®Slovná ochranná známka a logá sú registrované ochranné známky spoločnosti Bluetooth SIG, Inc. a akékoľvek použitie týchto známk spoločností Audio-Technica Corporation podlieha licenci. Ostatné ochranné známky a obchodné názvy sú majetkom príslušných vlastníkov.

株式会社オーディオテクニカ
〒194-8666東京都町田市西成瀬2-46-1
www.audio-technica.co.jp

Audio-Technica Corporation

2-46-1 Nishi-naruse, Machida, Tokio 194-8666, Japonsko
www.audio-technica.com
©2022 Audio-Technica Corporation
Kontakt na globálnu podporu: www.at-globalsupport.com