

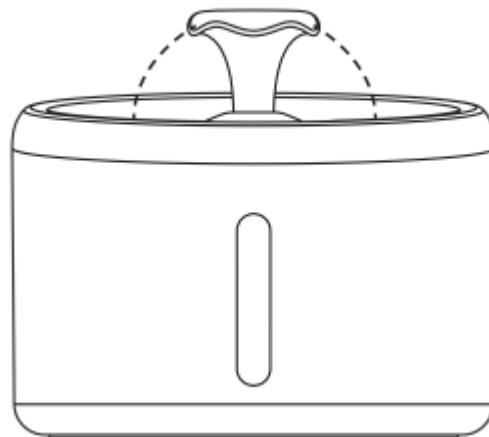

**PETWANT W9-L**

**Fuente para perros y gatos**



**Manual de usuario**

## 1. Medidas de seguridad

Por favor, lea atentamente este manual antes de utilizar el producto.

### Condiciones de funcionamiento:

- El dispositivo es apto para **uso en interiores**; no es apto para exteriores.
- No coloque la fuente en lugares con alta humedad, luz solar directa o cerca de fuentes de calor.
- Utilícelo en ambientes con una temperatura entre **0 °C y 40 °C**.

### Advertencias:

- Supervise a sus mascotas para que no vuelquen el dispositivo ni muerdan el cable.
- Limpie la fuente y rellene el agua con regularidad.
- **Desconecte siempre el dispositivo** de la corriente antes de realizar la limpieza o el mantenimiento.
- Si el cable de alimentación está dañado, deje de utilizar el dispositivo inmediatamente.

## 2. Contenido del paquete

1. Tapa de la fuente
2. Cartucho de filtro
3. Bandeja del filtro
4. Bomba de agua
5. Depósito de agua
6. Adaptador de corriente / Cable

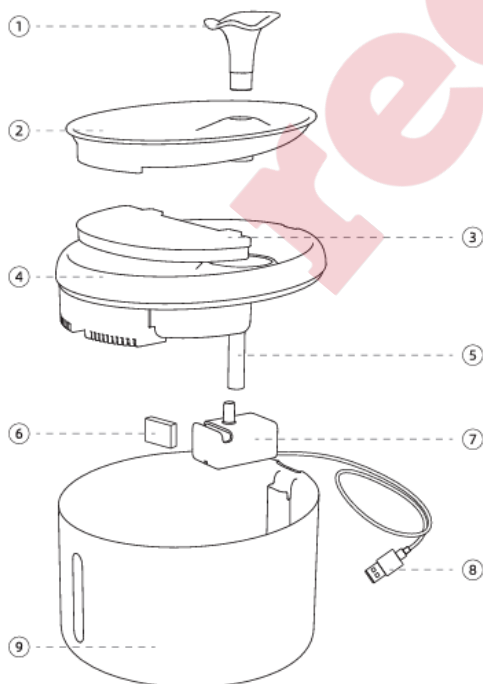

### 3. Parámetros técnicos

Parámetro	Especificación
Nombre del producto	Fuente para mascotas
Modelo	W9-L
Capacidad	2,5 litros
Material	ABS / Plástico
Voltaje de entrada	DC 5V

### 4. Instalación y uso

Montaje de la bomba:

1. Saque la bomba del embalaje.
2. Coloque la bomba en el espacio designado dentro del depósito de agua.
3. Asegúrese de que la bomba esté firmemente sujeta al fondo mediante las ventosas.

Uso del producto:

1. Antes del primer uso, enjuague el filtro bajo agua corriente durante 2 minutos.
2. Llene el depósito con agua limpia (no supere la línea "MAX").
3. Ensamble las piezas en orden (Depósito -> Bomba -> Filtro -> Tapa).
4. Conecte el cable a un puerto USB o al adaptador de corriente.

## 5. Mantenimiento y cuidado

Limpieza de la bomba:

- Desmonte y limpie la bomba regularmente para eliminar pelos y suciedad, evitando así que se bloquee.
- Enjuague el rotor interno y la tapa de la bomba con agua limpia.

Cambio del filtro:

- Recomendamos cambiar el filtro cada 2–4 semanas, dependiendo del número de mascotas y de la limpieza del agua.

## 6. Indicador luminoso

- Luz fija: El dispositivo funciona normalmente.
- Luz intermitente: Falta de agua en el depósito – por favor, rellénelo.

## 7. Solución de problemas (Troubleshooting)

Problema	Posible causa / Solución
La fuente no funciona	Verifique si el cable está bien conectado o si la bomba está obstruida.
Flujo de agua débil	Limpie el filtro o la bomba. Asegúrese de que haya suficiente agua en el depósito.
Ruido excesivo	El nivel de agua es demasiado bajo. Rellene con agua o limpie el rotor de la bomba.
Mal olor en el agua	Es necesario cambiar el agua con más frecuencia; es probable que el filtro esté sucio.

El dispositivo ha sido aprobado para su uso en países de la UE y, por lo tanto, cuenta con la marca CE. Toda la documentación necesaria está disponible en el sitio web: [www.electro-collares.es](http://www.electro-collares.es) Reservados los cambios en los parámetros técnicos, las propiedades y los errores de impresión.

Centro de servicio y distribución.  
Reedog, s.r.o.  
Sedmidomky 459/8 101 00 Praga 10  
+34900963443  
[info@reedog.es](mailto:info@reedog.es)

reedog