



Owner's Manual



Dogtra-Europe

Immeuble "Le Vauban"

Parc d'activités de la Verrière

4, rue de Panicalé 78320 La Verrière, France

Tél) 01 30 62 65 65

Fax) 01 30 62 66 11

E-mail : info@dogtra-europe.com

MADE IN KOREA

Copyright © 2009 Dogtra-Europe All rights reserved.



2009- ①



Remote Beeper Collars

dogtra RB 1000 Series



www.dogtra-europe.com

• CARACTERISTIQUES	3
• PRINCIPALES CARACTERISTIQUES	5
• LE CONTENU DE LA MALETTE	6
• DESCRIPTION DU PACK	7
• FONCTIONNEMENT DES BOUTONS	14
• DESCRIPTION DU COLLIER RECEPTEUR	18
• CHARGEUR DE BATTERIE	22
• TESTER VOTRE dogtra RB 1000 SERIES	23
• FAMILIARISER LE CHIEN AVEC LE SON DU BEEPER	26
• CHARGER LES BATTERIES	27
• RECEPTION	30
• ACCESSOIRES	31
• ENTRETIEN	32
• GUIDE DE DEPANNAGE	33
• GARANTIE ET INFORMATIONS RELATIVE A LA REPARATION	35

Merci d'avoir choisi le combiné dressage et repérage **dogtra** RB 1000 SERIES

Le **dogtra** RB 1000 SERIES système permet de localiser le chien que l'on perd de vue ou qui est à l'arrêt.

Le **dogtra** RB 1000 SERIES est étanche, léger, fiable et résiste aux conditions les plus rudes que votre chien peut rencontrer.

L'utilisation du sonnaillon permet d'entendre le beeper à une distance de 350 m, ce qui peut varier selon les conditions météorologiques et le type de terrain.

L'utilisation d'une haute technologie, et de batteries Lithium-Polymère fait que le collier et l'émetteur sont petits et très fiables.

CARACTERISTIQUES

Le **dogtra** RB 1000 SERIES possède la fonction de beeper avec commande à distance, possédant trois modes différents. L'écran LCD montre le mode de fonctionnement sur la face avant de l'émetteur. Pour activer l'émetteur, appuyer sur le bouton bleu situé sur le côté droit de l'émetteur jusqu'à ce que l'écran LCD et le voyant lumineux LED s'allument. Ensuite, mettre en contact les deux points rouges de l'émetteur et du récepteur, jusqu'à ce que la lumière du récepteur s'allume. Le voyant vert LED du récepteur/ collier clignote toutes les 4 secondes pour montrer qu'il est allumé et complètement chargé.

Le **dogtra** RB 1000 SERIES a 3 modes de beeper: arrêt/mouvement, arrêt seulement, et localisation.

La localisation est utilisable à n'importe quel moment lorsque vous appuyez sur le bouton orange (locate) en haut à gauche de l'émetteur. Pour activer d'autres modes de beeper, appuyer sur le bouton arrêt/mouvement ou sur le bouton arrêt seulement sur la face avant de l'émetteur.

En mode arrêt/mouvement, le collier émet un double beep toutes les 7 secondes lorsque le chien est en mouvement. Lorsque le chien est à l'arrêt, il émet un double beep toutes les 2 secondes.

En mode arrêt seulement, le collier n'émet pas de beep lorsque le chien est en mouvement (vous pouvez utiliser le mode de localisation pour retrouver votre chien). Lorsque le chien est à l'arrêt, le collier émet un double beep toutes les 2 secondes. L'option de localisation peut être utilisée à n'importe quel moment, le collier émet un beep tant que vous appuyez sur le bouton (jusqu'à 12 secondes).

Pour mettre le collier en mode silencieux, appuyer sur le bouton MODE 3 fois.

Ne pas oublier que le bouton de localisation peut être utilisé n'importe quand!!

Le **dogtrà RB 1000 SERIES** a 4 sons différents. Ils peuvent être choisis en appuyant sur le bouton "sound" qui se trouve en dessous du bouton "locate" de localisation sur la face gauche de l'émetteur.

Le **dogtrà RB 1002** est un modèle pour 2 chiens.

Les colliers se distinguent par leurs couleurs (orange et vert). L'interrupteur à bascule permet la sélection simultanée des deux différents colliers.

Le collier orange émet un double beep tandis que le collier noir émet un beep unique quel que soit le mode sélectionné. Cette fonction vous permet de différencier vos chiens lorsqu'ils ne sont plus dans votre champ de vision.

PRINCIPALES CARACTERISTIQUES

- Emetteur ergonomique, facile à utiliser.
- Modèles pour deux chiens permettent aux dresseurs de contrôler deux chiens différents à partir d'un seul émetteur
- Le **dogtrà RB 1000 SERIES** a une portée de 1000 m.
- Portée d'entente du beeper de + ou - 400 m selon l'oreille.
- Liberté de choisir entre 4 tonalités: 2 graves, 2 aigus.
- 3 modes beep - "arrêt/ mouvement", "arrêt seulement", "localisation".
- Mélodie activée lorsque le collier/ récepteur est allumé ou éteint.
- **dogtrà RB 1000 SERIES** utilise une batterie au Lithium-Polymère qui permet un chargement rapide.
- Collier/récepteur et émetteur étanche.
- Pas d'antenne externe sur le collier/récepteur.
- Le système de chargement vous permet de recharger votre émetteur et votre (vos) récepteur (s) simultanément.
- Plus de 8000 codes d'indentification prévenant toute interférence avec d'autres colliers.
- Ecran LCD bleu affiche le mode de fonctionnement du beeper facilement visible dans l'obscurité.
- La couleur du voyant lumineux LED indique l'état de charge de la batterie.

LE CONTENU DE LA MALLETTE

- Emetteur
- Récepteur (deux colliers récepteurs pour le modèle **dogtra** deux chiens)
- Chargeur de batterie et double prise
- Manuel d'utilisation
- Mallette de transport

DESCRIPTION DE L'EMETTEUR

L'émetteur **dogtra** RB 1000 ou RB 1002 (2 chiens)

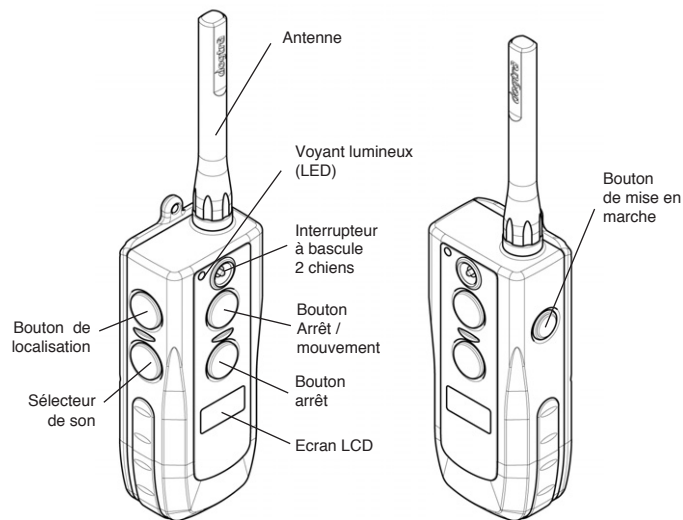

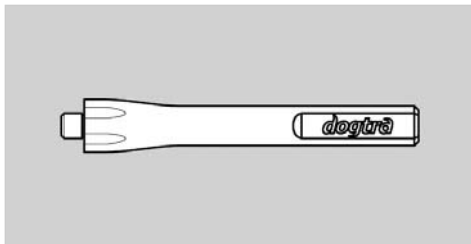

Antenne de l'émetteur

L'antenne de 9 cm est fournie avec l'émetteur.

L'antenne doit être vissée sur la partie supérieure de l'émetteur avant l'utilisation de l'appareil.

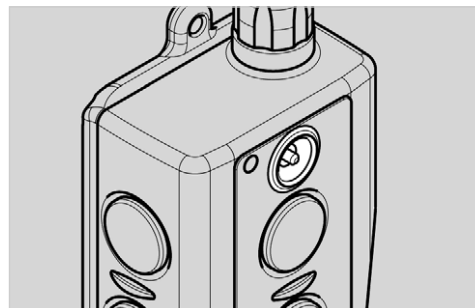

Interrupteur à bascule du modèle **dogtra** RB 1000 et RB 1002

Le modèle **dogtra** RB 1000 et RB 1002 ont un interrupteur à bascule situé sur la face avant de l'émetteur au dessus du bouton "Run/ Point". L'interrupteur à bascule permet la sélection de l'un des deux colliers.

Sélectionner la position noire pour intervenir sur le collier noir et la position orange pour intervenir sur le collier orange.

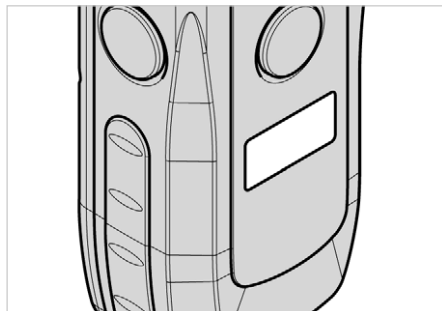

Ecran LCD

L'écran LCD indique le mode de fonctionnement du beeper et du son.

L'indicateur de batterie de l'écran LCD montre 3 barres en charge maximum, 2 barres en charge moyenne et 1 barre quand il faut charger la batterie.

Lorsque vous appuyez sur le bouton arrêt/mouvement, l'écran LCD affiche "r-P", lorsque vous appuyez sur le bouton arrêt, l'écran LCD affiche "-P-".

Afin de confirmer le son en cours d'utilisation, appuyer sur le bouton de localisation sur le côté de l'émetteur. Le sélecteur de son permet de faire le choix parmi 4 types de sons qui sont émis par le collier/

récepteur. Le son sélectionné devrait apparaître sur l'écran LCD (L1, L2, H1, H2).

Entretien de l'émetteur LCD en température froide.

Sous des températures basses (moins de 10°C), l'affichage à cristaux liquides (LCD) de l'émetteur peut être faible ou long à répondre. Attendre jusqu'à ce que l'affichage devienne bien visible avant de choisir n'importe quel mode.

Même si l'écran est long à répondre en appuyant sur le bouton "locate", l'émetteur fonctionne correctement. Dans le cas de températures extrêmes, l'écran LCD peut mettre un moment à répondre.

Dans ce cas, il est préférable d'attendre jusqu'à ce que l'émetteur fonctionne de nouveau correctement. Pour vérifier s'il fonctionne correctement, changer le son doucement en appuyant sur le sélecteur de son sur la face gauche de l'émetteur et en écoutant le beep émis par le collier.

Suggestion: Porter votre émetteur près de votre corps pour augmenter la température afin d'améliorer le fonctionnement et la lecture de l'écran LCD.

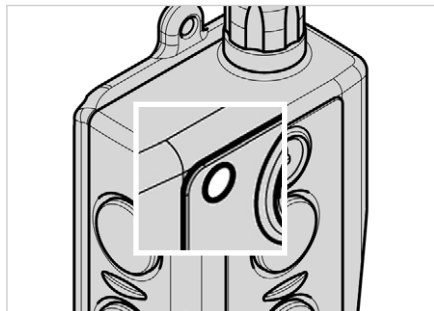

Voyant lumineux de l'émetteur (LED)

Le voyant lumineux est situé à l'avant de l'émetteur.

Il clignote toutes les 4 secondes dès que l'émetteur est mis en marche.

La couleur de la lumière indique l'état de charge de la batterie.

Il clignote vert quand la batterie est entièrement chargée et devient ambre quand l'état de la batterie est faible.

Quand l'indicateur de l'émetteur émet une lumière rouge, la batterie doit être rechargée.

(**Vert** = Charge entière, **Ambre** = Charge moyenne, **Rouge** = besoin de charge)

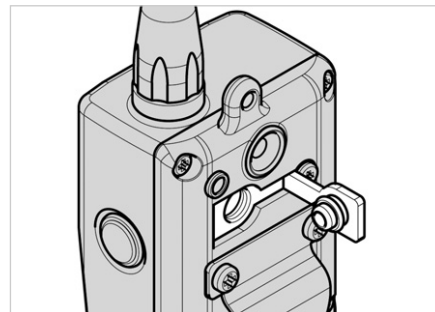

La prise jack pour chargeur de batterie de l'émetteur.

Située sur le derrière de l'émetteur, la prise jack pour chargeur de batterie est recouverte par un bouchon en caoutchouc.

Insérer une extrémité du câble du chargeur de batterie dans le réceptacle pour charger la batterie (voir la procédure de recharge de batteries).

Après chaque recharge, refermer le réceptacle avec le bouchon caoutchouc pour prévenir toute pénétration de saleté ou d'eau dans la prise.

FUNCTIONNEMENT DES BOUTONS

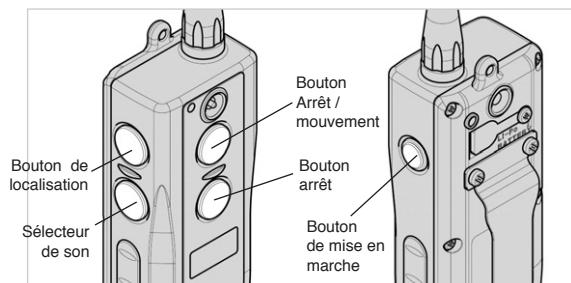

L'émetteur **dogtra RB 1000 SERIES** a 5 boutons (2 sur la face avant de l'émetteur, 2 sur le côté gauche, et un sur le côté droit).

Bouton "arrêt/mouvement"

Le bouton arrêt/ mouvement est situé sur la face avant de l'émetteur.

Lorsque le bouton arrêt/ mouvement est appuyé, le collier émet un double beep toutes les 7 secondes lorsque le chien est en mouvement.

Lorsque le chien est à l'arrêt le collier émet un double beep toutes les 2 secondes.

Bouton "arrêt seulement"

Le bouton "arrêt seulement" est situé en dessous du bouton "arrêt/ mouvement" sur la face avant de l'émetteur.

Le collier n'émet pas de beep lorsque le chien est en mouvement, lorsque le bouton arrêt seulement est appuyé (vous pouvez utiliser le mode de localisation pour retrouver votre chien); cependant lorsque le chien est à l'arrêt, le collier émet un double beep toutes les 2 secondes.

Bouton de localisation

Le bouton de localisation est situé sur le côté gauche de l'émetteur. En appuyant sur le bouton de localisation, le collier émet une série de beep pour retrouver votre chien. Le son sélectionné sur le collier retenti tant que vous appuyez sur le bouton de localisation, jusqu'à 12 secondes.

Sélecteur de son

Le sélecteur de son est situé en dessous du bouton de localisation sur le côté gauche de l'émetteur.

Il a 4 types de sons différents.

Mode	Son de beeper initial	Action	Ecran LCD
Arrêt/mouvement	2 Beeps	- Chien en mouvement: Double beep toutes les 7 secondes. - Chien à l'arrêt: Double beep toutes les 2 secondes.	r-P
Arrêt/seulement	1 Beep	- Chien en mouvement: Silencieux. - Chien à l'arrêt: Double beep toutes les 2 secondes.	- P -

*** NOTE : Le bouton de localisation peut être toujours utilisé quel que soit le mode sélectionné.**

Mise en marche de l'émetteur

Le bouton bleu sur le côté droit de l'émetteur est le bouton mise en marche de l'émetteur et l'écran LCD.

Pour allumer l'émetteur, appuyer sur le bouton de mise en marche sur le côté droit de l'émetteur.

Pour les modèles 1 chien, l'écran LCD affiche "lrb", tandis que l'écran affiche "2rb" pour les modèles 2 chiens.

Pour éteindre l'émetteur, appuyer sur le bouton de mise en marche sur le côté droit de l'émetteur. Lorsque l'écran LCD affiche "off" relâcher le bouton.

DESCRIPTION DU COLLIER / RECEPTEUR

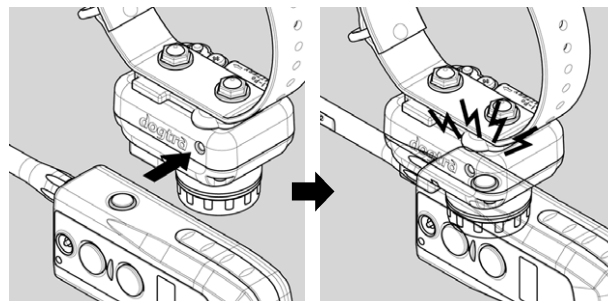
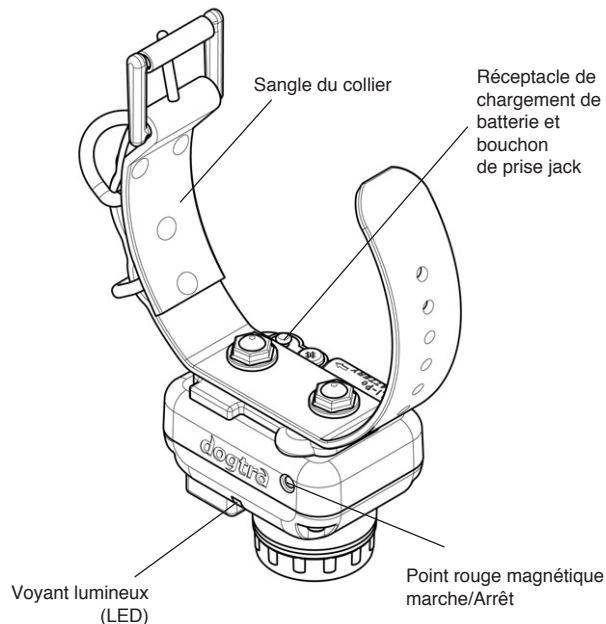

L'interrupteur Marche/Arrêt magnétique

Pour activer le **dogtra RB 1000 SERIES**, placer le point rouge du dos de l'émetteur sur le point rouge du récepteur. Maintenir les deux points rouges ensemble jusqu'à ce que le LED qui se trouve sur le collier s'allume et qu'un son vous signale le bon allumage.

Pour désactiver le **dogtra RB 1000 SERIES**, répéter la même procédure qu'auparavant en maintenant les deux boutons rouges ensemble un moment. Le son vous confirme l'arrêt du récepteur. Ensuite la lumière LED devient rouge indiquant que l'unité s'éteint.

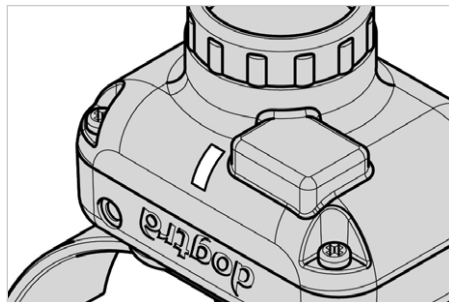

Le voyant lumineux (LED)

Situé à l'avant du collier, le LED s'allume dès que le collier est mis en marche puis clignote toutes les 4 secondes.

La couleur du LED indique l'état de charge de la batterie du récepteur.

(**Vert** = charge entière, **Ambre** = charge moyenne, **Rouge** = besoin de charge)

Lorsque le bouton de localisation sur l'émetteur est appuyé, le voyant lumineux du collier s'allume de façon statique aussi longtemps que vous maintenez le bouton appuyé, jusqu'à 12 secondes.

Lorsque le bouton "arrêt/ mouvement, arrêt seulement, est appuyé, la lumière s'allume pendant une fraction de seconde.

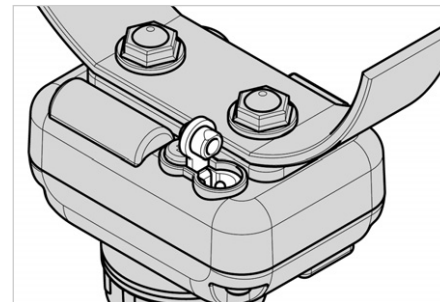

Réceptacle de prise jack du chargeur de batterie et son bouchon en caoutchouc

Sur la partie interne du collier, juste à côté de la sangle du collier, se trouve un réceptacle de prise jack avec son bouchon caoutchouc.

Antenne interne du collier

Le **dogtra RB 1000 SERIES** ne dispose pas d'antenne externe sur le récepteur. L'antenne est incorporée à l'intérieur du récepteur du collier.

CHARGEUR DE BATTERIE

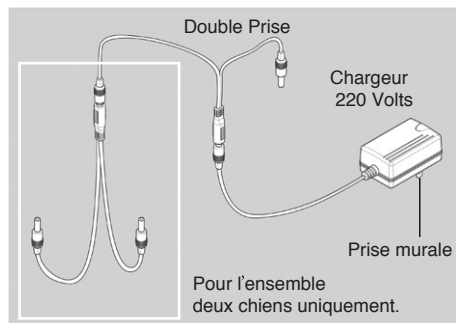

Le chargeur de batterie et la double prise permettent de recharger simultanément l'émetteur et le récepteur. Le chargeur est conçu pour une prise murale de 220 volts.

Un chargeur 12 volts à batteries Lithium-Polymère est disponible pour allume cigare d'automobile.

Pour utiliser le chargeur avec l'équipement pour deux chiens, il suffit de connecter une double prise comme indiquée. Ceci vous permet de charger l'émetteur et les récepteurs simultanément.

Remarque : Utiliser seulement la batterie au Lithium-Polymère ainsi que le chargeur fourni avec votre équipement pour charger votre collier Dogtra.

Ainsi vous évitez tout dommage éventuel de votre matériel.

TESTER VOTRE COLLIER *dogtra* RB 1000 SERIES

1. Pour activer votre **dogtra** RB 1000 SERIES placer le point rouge du dos de l'émetteur sur le point rouge du récepteur. Maintenir les deux points ensemble pendant un moment, jusqu'à ce que le LED s'allume en vert. Votre collier/récepteur émet la mélodie de mise en marche et s'allume.
2. Allumer l'émetteur en appuyant sur le bouton bleu sur le côté droit de l'émetteur. L'écran LCD affiche l'état de charge de la batterie et le LED clignote une fois toutes les 4 secondes. (La batterie aura besoin d'être rechargé si la couleur du LED est rouge ou si l'icône batterie sur l'écran LCD n'indique qu'une seule barre.)
3. Le son sélectionné est émis aussi longtemps que le bouton de localisation est appuyé, jusqu'à 12 secondes.
4. Pour choisir l'un des 4 types de sons, utiliser le sélecteur de son.

5. Si le bouton arrêt/ mouvement est appuyé, le récepteur émet un double beep toutes les 7 secondes lorsque le chien est en mouvement. Lorsque le chien est à l'arrêt; il émet un double beep toutes les 2 secondes.
6. Dans le cas où le bouton arrêt est appuyé, le récepteur reste silencieux tant que le chien est en mouvement tandis qu'il émet un double beep toutes les 2 secondes lorsque le chien est à l'arrêt.

REMARQUE 1 : Si vous appuyez sur le bouton arrêt/mouvement ou le bouton arrêt seulement, le mode de beeper est annulé.

REMARQUE 2 : Le son du beeper peut être changé avec le sélecteur de son uniquement si l'unité est en mode arrêt mouvement ou en mode arrêt seulement.

TESTER VOTRE COLLIER *dogtra* RB 1002 (2 CHIENS)

Le modèle *dogtra* RB 1002 pour deux chiens opère comme le modèle *dogtra* RB 1000 SERIES. La différence entre le modèle un chien et le modèle deux chiens concerne l'interrupteur à bascule qui permet de sélectionner l'un des deux colliers.

L'interrupteur à bascule est situé au dessus du bouton "arrêt/ mouvement" sur la face avant de l'émetteur.

L'interrupteur à bascule est codé par des couleurs avec des sangles noires et orange pour les colliers respectivement noir et orange.

Le collier orange émet un double beep tandis que le collier noir émet un beep unique pour que vous puissiez distinguer les deux chiens lorsqu'ils sortent de votre champ de vision.

Positionner l'interrupteur sur la position orange pour sélectionner le collier orange et inversement la position noire pour le collier noir.

COLLIER ORANGE : Double beep

COLLIER NOIR : Beep unique

FAMILIARISER LE CHIEN AVEC LE SON DU BEEPER

Allumer le beeper du collier et le laisser à l'extérieur du chenil de votre chien pendant environ une demi heure.

Répéter cette opération plusieurs fois, jusqu'à ce que vous remarquiez que le chien ne fait plus attention au beeper.

Ensuite, remplir le pavillon de mouchoirs pour étouffer le son. Accrocher le collier sur votre chien.

Enlever les mouchoirs petit à petit pour familiariser votre chien au son du beeper.

Ainsi, lorsque vous emmènerez votre chien à la chasse, il sera habitué au son du beeper.

CHARGER LES BATTERIES

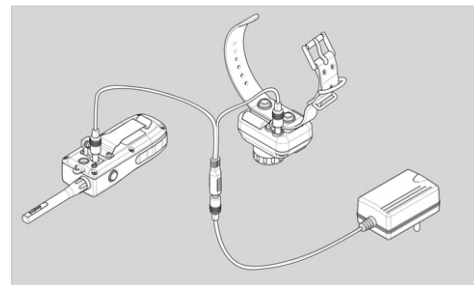

Le **dogtra RB 1000 SERIES** utilise des batteries en Lithium-Polymère.

1. Recharger l'unité avant la première utilisation
2. Ne pas recharger les accumulateurs à proximité de substances inflammables.
3. Charger les accumulateurs complètement si le collier doit être stocké sans utilisation pendant une période de 3 mois ou plus.

Recharger l'unité si:

- Le voyant lumineux indique une lumière rouge.
- L'icône de la batterie sur l'écran LCD indique 1 barre uniquement.
- Le voyant lumineux sur l'émetteur ou le récepteur ne s'allume pas

Procédure de charge des batteries

Remarque : votre appareil est rechargé partiellement lorsque vous le recevez, c'est pourquoi il est nécessaire de le charger durant 2 heures avant la première utilisation

1. Brancher les câbles sur l'émetteur et sur le récepteur comme montré en page 27.
2. Brancher le chargeur pour batterie en Lithium-Polymère dans une prise murale de 220 volt ou dans la prise allume cigare de votre automobile . Lorsque les câbles sont correctement branchés, les voyants lumineux doivent afficher une lumière

rouge. Lors du rechargement, l'unité va s'éteindre. Une fois le chargeur débranché de l'unité après un chargement complet, vous devez allumer l'unité de nouveau avant utilisation.

3. La batterie au Lithium-Polymère est complètement chargée en 2 heures. Les lumières restent rouges pendant le rechargement. La lumière passe du rouge au vert lorsque la batterie est complètement rechargée. (Lorsque vous débranchez le chargeur à la fin de l'opération, il est nécessaire de redémarrer l'unité.)
4. Après la charge, refermer les réceptacles de l'émetteur et du récepteur à l'aide des bouchons en caoutchouc.

Remarque : Seuls les batteries et accessoires fournis par Dogtra doivent être utilisés pour votre collier afin de ne pas endommager le matériel. Lorsqu'un chargeur n'est pas utilisé, débrancher le chargeur du secteur.

RECEPTION

Le **dogtra RB 1000 SERIES** a une portée de 1000 mètres. Selon la configuration du terrain ou la façon dont vous utilisez votre collier la portée peut varier.

Vous aurez une meilleure portée si vous tenez l'émetteur loin de votre corps et si vous ne touchez pas l'antenne.

Pour l'obtention d'un signal maximum garder votre appareil proprement chargé.



Portée Maximale



Portée Normale



Portée Minimum

ACCESSOIRES

Les équipements suivants peuvent être obtenus séparément.

Collier factice

Le collier factice est recommandé pour une utilisation avec des chiens très sensibles, afin de les habituer à la taille et au poids du collier.

Le chargeur 110V

Un chargeur conforme aux normes et standards des U.S.A.

Chargeur automobile pour accumulateurs au Lithium-Polymère

Destiné à être utilisé avec l'allume cigare 12 Volts de votre voiture.

ENTRETIEN

Assurez-vous que le bouchon en caoutchouc sera bien placé lorsque vous utilisez le collier. Si votre bouchon est cassé ou abîmé, veuillez s'il vous plaît contacter notre service après vente au 01 30 62 65 65.

Après chaque utilisation, vérifiez qu'il ne vous manque rien et qu'il n'y a pas de dommage sur votre matériel. La casse du boîtier de l'émetteur ou du récepteur peut affecter l'étanchéité du matériel. L'antenne de l'émetteur doit être sécurisée et fixée pour une utilisation optimum. Rincer l'appareil après chaque utilisation et nettoyer-le de toute saleté et débris.

Entretien de stockage

Votre collier doit être rechargé pendant deux heures avant d'être entreposé. Recharger l'appareil tous les 3 mois pendant 2 heures, et une fois avant de le réutiliser.

Quand vous voyagez, essayer de stocker votre collier dans une pièce à température ambiante ou un peu plus chaude. Attention ne transporter ou n'entreposer pas le collier à des températures extrêmes

Dépannage:

Si vous suspectez un dysfonctionnement de votre appareil, référez-vous à la partie "Guide de Dépannage" du manuel avant de nous le renvoyer. Si vous avez des questions, ou besoin de renseignements, vous pouvez vous adresser directement à info@dogtra-europe.com ou appelez au 01 30 62 65 65.

GUIDE DE DEPANNAGE

Mon collier ne reste pas chargé.

- Vos batteries ne sont peut être pas correctement chargées, ou le chargeur, la double prise ou le port de chargement ont peut-être besoin d'être changés. Si vous pensez que le chargeur ou la double prise ne fonctionnent pas bien, nous vous conseillons de les renvoyer à Dogtra-Europe pour vérifier leur bon fonctionnement.
- La fiche de rechargement peut être endommagée. Cette fiche en métal, située dans le réceptacle de chargement, doit être positionnée de façon ferme et verticale. Si celle-ci oscille, est cassée ou est absente, nous vous conseillons d'envoyer l'unité à Dogtra-Europe. Le réceptacle doit être nettoyé avant d'être chargé. Nettoyer la saleté avec un coton imbibé d'alcool. Si le chien a été dans de l'eau salée, faire en sorte de rincer le récepteur et le réceptacle avec de l'eau douce.
- Lorsque cela fait plus de 2 ans que vous avez acheté le produit Dogtra, les batteries nécessitent peut-être un remplacement lorsque l'accumulateur ne fonctionne pas correctement. Vous pouvez les échanger vous-

même en commandant les pièces de rechange en contactant notre société. Les dommages causés par une mauvaise utilisation ne sont pas couverts par la garantie. Vous pouvez ouvrir l'unité uniquement pour changer la batterie, toute intervention ou modification non-autorisées annulent la garantie. Si les batteries sont changées et que vous rencontrez toujours des problèmes avec le produit, il est conseillé de renvoyer l'appareil pour que nous puissions réparer le produit endommagé.

GARANTIE ET INFORMATIONS RELATIVE A LA REPARATION

La Société Dogtra-europe offre une garantie de deux ans à compter de la date d'achat de l'utilisateur du collier. Cette garantie est à valoir sur les pièces (hors batterie) et sur le travail de réparation. Elle ne couvre pas les pannes résultantes de dégâts liés à une mauvaise utilisation, ni les pertes de pièces. Elle ne couvre pas non plus les dégâts liés à l'eau sur les appareils qui ne sont pas étanches. Pour les travaux de réparation qui sont hors et non couverts par la garantie, un devis sera effectué avant toute intervention.

Une fois que la garantie a expiré, toutes les réparations feront l'objet d'un devis et ne seront effectuées qu'avec votre accord.

Pour valider la garantie à durée limitée :

Garder bien la facture d'achat de votre produit DOGTRA. Vous avez 30 jours à partir de la date d'achat pour signaler un collier défectueux. Dogtra s'engage à vous le remplacer. Un émetteur ou un récepteur perdu, le remplacement est à la charge du client. Les batteries ou le travail pour les remplacer ne sont pas couverts par la garantie après la première année. La garantie ne fonctionne pas si l'unité a été changée ou si une personne non autorisée est intervenue à l'intérieur.

Procédure pour le travail de réparation :

L'expédition de retour pour le travail de garantie est aux frais du propriétaire de l'appareil. Les coûts de réexpédition du produit réparé sont aux frais de la société Dogtra. N'importe quel service d'expédition accéléré est au frais du propriétaire. La Société Dogtra ne fournit pas d'unité de compensation durant la période de réparation.

Une copie de la facture faisant apparaître la date d'achat est demandée avant toute intervention sous garantie. Joindre avec le produit défectueux un papier expliquant le problème rencontré, préciser vos nom, prénom, adresse et numéro de téléphone. Si les dépenses de réparations ne sont pas couvertes conformément à la garantie, nous vous demanderons un moyen de paiement et vous enverrons votre produit réparé. Retourner votre équipement et poser vos questions à :

Dogtra-Europe

Immeuble "Le Vauban"

Parc d'activités de la Verrière

4, rue de Panicalé 78320 La Verrière, France

Tél) 01 30 62 65 65

Fax) 01 30 62 66 11

E-mail : info@dogtra-europe.com

**R&TTE DECLARATION DE
CONFORMITE**

La Société : **DOGTRA-EUROPE**

déclare sous notre seule responsabilité que le produit :

***dogtra* RB 1000 SERIES**

satisfait à toutes les dispositions de la Directive R&TTE 1989/336/CE.

et est conforme aux normes suivantes :

ETSI 301489-1/3



Dogtra-Europe

Immeuble "Le Vauban"

Parc d'activités de la Verrière

4, rue de Panicalé 78320 La Verrière, France

Tél) 01 30 62 65 65

Fax) 01 30 62 66 11

E-mail : info@dogtra-europe.com

- OVERVIEW 41
- MAIN FEATURES 43
- PACKAGE CONTENTS 44
- DESCRIPTION OF TRANSMITTER
PARTS 45
- BUTTON FUNCTION 52
- DESCRIPTION OF COLLAR/RECEIVER
PARTS 56
- BATTERY CHARGER 60
- TESTING YOUR **dogtra RB 1000 SERIES** 61
- FAMILIARIZING THE DOG TO THE
BEEPER SOUND 63
- CHARGING THE BATTERIES 64
- RECEPTION 67
- ACCESSORIES 68
- BASIC MAINTENANCE 69
- TROUBLESHOOTING GUIDE 70
- WARRANTY AND REPAIR 71
INFORMATION

THANK YOU FOR PURCHASING THE WORLD'S FINEST E-COLLAR

The **dogtra RB 1000 SERIES** remote training system will give you the ability to keep track of your dog's location when he/she is out of sight or on point.

The Dogtra RB Series are waterproof, lightweight, and reliable. They are built to withstand the most rugged conditions that your dog may encounter.

The beeper has an audible 400-yard range, which may vary with tough terrain and wind conditions.

The use of microcomputer technology, digital circuitry and Lithium-Polymer batteries make both the collar and transmitter compact and very reliable.

OVERVIEW

The **dogtra RB 1000 SERIES** has a remote beeper with three different modes. The LCD screen will display the mode on the front of the transmitter. To activate the transmitter, press and hold the blue button on the right side of the transmitter until both the LCD and LED window illuminates. Next, hold the two red dots on the transmitter and receiver together until the receiver light starts blinking. The receiver/collar's LED window will blink green every 4 seconds to show that the unit is on and fully charged.

The **dogtra RB 1000 SERIES** has three beeper modes: Run/Point, Point-Only, and Locate.

Locate is available anytime by pressing the top orange button on the left side of the transmitter.

To activate the other beeper modes, press the Run/Point button or Point button on the front of the transmitter. In the Run/Point mode, it will double beep every 7 seconds while the dog is running. While the dog is on point or stationary it double beeps every 2 seconds. In the Point-Only mode, the unit will not beep while the dog is moving (you can use the Locate mode for locating your dog). When the dog points or becomes stationary, the unit will emit a double

beep every 2 seconds. (**Orange Collar: double beep. Green Collar: single beep**)

The Locate feature can be used at any time, it will beep as long as you press and hold the button (for up to 12 seconds).

Remember, the Locate button can still be used at any time!!

The **dogtra RB 1000 SERIES** has four different sounds. It can be selected by pressing the Sound button below the Locate button on the left side of the transmitter.

The **dogtra RB 1000 SERIES** is also available for the two-dog model.

The collars are color-coded (orange and green) you can select between the two collars with a toggle switch located on the transmitter.

The orange collar emits a double beep in all modes and the green collar emits a single beep in all modes. This gives you the ability to differentiate between dogs when both are out of sight.

MAIN FEATURES

- Easy-to-use, ergonomic transmitter.
- The **dogtra RB 1000 SERIES** allow the trainer to control two different dogs from one transmitter.
- The **dogtra RB 1000 SERIES** has a 1-mile range.
- Remote-controlled beeper range of 400 yards.
- The freedom to choose among four different sounds
- Three beeper modes - “Run & Point”, “Point” and “Locate”.
- Melody activated with a Power ON/OFF on the collar/receiver.
- RB Series uses the Lithium Polymer battery that provides quick charging.
- Waterproof collar/receiver and transmitter.
- No external antenna on the collar/receiver.
- One-charger system allows the transmitter and receiver(s) to be charged at the same time.
- Over 8000 different identity codes to prevent conflicts with other beeper collars.
- Easily visible blue LCD screen displays exact Beeper Mode and can be seen in the dark.
- LED colored indicator to show remaining battery life.

dogtra COLLAR PACKAGE CONTENTS

- Transmitter
- Receiver (two collar receivers for ***dogtra*** two-dog models)
- Battery charger and splitter cable
- Owner's manual
- Carrying case

DESCRIPTION OF TRANSMITTER PARTS

dogtra RB 1000 SERIES transmitter

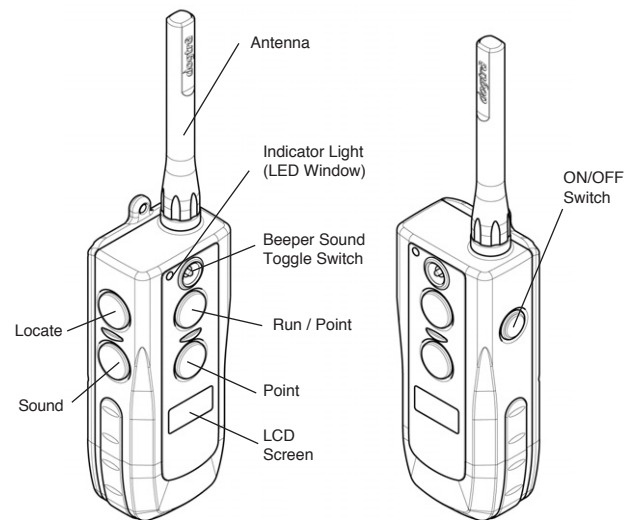

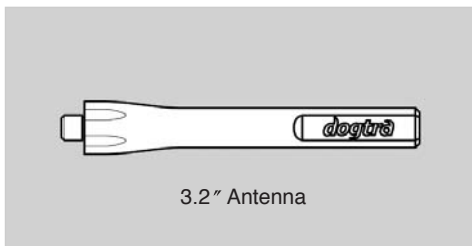

3.2" Antenna

Transmitter Antenna

A 3.2" antenna is supplied with the **dogtra RB 1000 SERIES**.

The antenna must be fastened to the transmitter before using the unit.

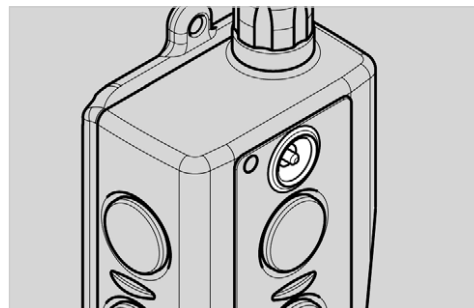

Dog Collar Toggle Switch on the **dogtra RB 1000 SERIES** Models

The **dogtra RB 1000 SERIES** model has a toggle switch on the face of the transmitter located above the Run/Point button. The toggle switch allows for selection of either collar.

Set the toggle switch on the Orange position to select the Orange collar and the Green position to select the Green collar.

NOTE : In the event of a one-dog model user, the toggle switch should be in OR position.

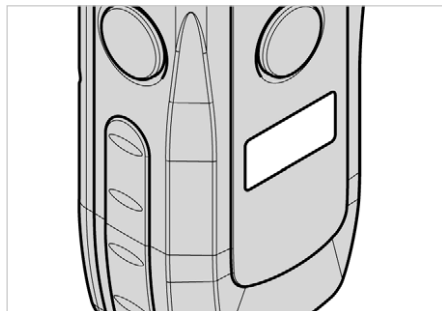

LCD Screen

The LCD screen indicates the beeper mode and the sound.

The battery life indicator shows: 3 bars = full charge, 2 bars = medium charge, and 1 bar = needs charge.

The LCD screen shows “r-P”, when the Run/Point button is pressed. On the other hand, “-P-” is brought out on the LCD screen, when the Point button is pushed down.

In order to confirm the current sound, push down the Locate button on the side of the transmitter. The Sound button allows choosing among four different sounds of the collar/receiver and the selected sound appears on the LCD screen. (L1, L2, H1, H2)

Care for LCD Transmitters in Cold Temperature

In cold temperatures (10 degrees F or below), the LCD on your transmitter may be dim or slow to respond. Wait until the display becomes visible before selecting any mode.

Even though the LCD screen might be dim or slow to respond, when you push the Locate button, the transmitter will still function properly. In the occurrence of extremely cold weather, the LCD screen might take a moment to respond.

In this situation it is ideal to wait until your transmitter is back to working order. To check if the unit works properly, change the sound slowly listening to the beeper sound of the unit by pushing down the Sound button on the left side of transmitter.

Suggestion : Carry your remote close to your body as your body’s warmth can improve operation and viewing of the LCD screen.

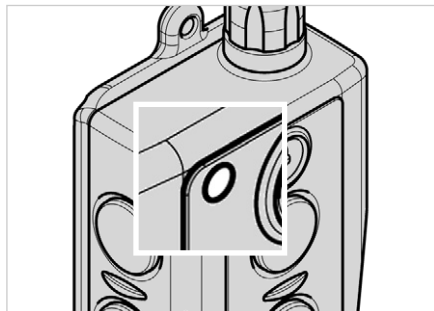

Transmitter Indicator Light (LED Window)

The indicator light is located in front of the transmitter.

It will flash every 4 seconds when the transmitter has been turned on. The color of the light indicates the status of battery life. It flashes green when the battery is fully charged and turns to amber when battery life is getting low. When the transmitter indicator emits a blinking red light, the battery needs to be recharged.

(**Green** = full charge, **Amber** = medium charge, **Red** = needs charge)

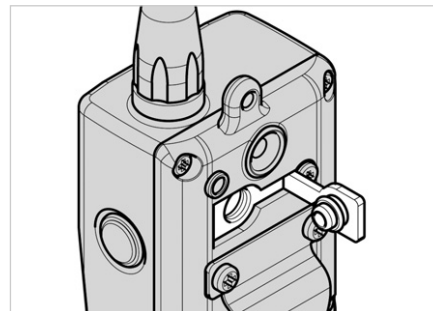

Transmitter Battery Charging Receptacle & Rubber Plug

Located on the backside of the transmitter, the charging receptacle is covered by a rubber plug. Insert one end of the battery charging cable into the receptacle to charge the battery (See Battery Charging Procedure on page 63).

After charging is completed, close the receptacle with its rubber plug to make sure dirt or water does not get inside.

BUTTON FUNCTION

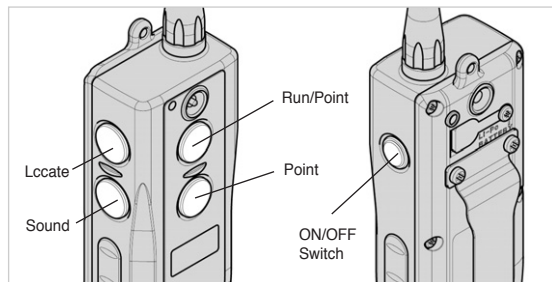

The transmitter for the **dogtra RB 1000 SERIES** has five buttons (two on the face of the transmitter, two on the left side, and one on the right side).

“Run/Point” Button

The Run/Point button is located on the front of the transmitter.

If you push down the Run/Point button, the unit causes double beep every 7 seconds while the dog is running. While the dog is on point or stationary it double beeps every 2 seconds.

“Point” Button

The Point button is below the Run/Point button on the front of the transmitter.

The unit will not beep while the dog is moving in case the Point button is pressed (you can use the Locate mode for locating your dog); however when the dog points or becomes stationary, the unit will emit a double beep every 2 seconds.

(**Orange Collar** : double beep, **Green Collar** : single beep)

“Locate” Button

The “Locate” button is located on the left side. It causes the collar’s beeper horn to emit a series of beeps when the button is pushed and it gives you the ability to keep track of your dog’s location. The current selected sound lasts as long as the Locate button is pushed down, for up to 12 seconds.

“Sound” Button

The Sound button is located below the Locate button on the left side of the transmitter. It has four different sounds.

Mode	Initial Beeper Sound	Action	LCD screen
Run/ Point Mode	2 Beeps	-Dog running: Double beep every 7 seconds. -Dog on-point: Double beep every 2 seconds.	r-P
Point- Only Mode	1 Beep	-Dog running : Remains Silent. -Dog on-point : Double beep every	- P -

*** NOTE : The locate button can still be utilized in whichever mode you choose.**

*** NOTE : Orange Collar - double beep, Green Collar: - single beep a**

Transmitter Power ON/OFF

The button on the right side of the transmitter is the ON/OFF button that activates the transmitter only and LCD screen.

To turn the transmitter on, press the ON/OFF button on the right side of the transmitter. The “rb” will appear on the LCD screen, if it is turned on.

To turn the transmitter off, press the ON/OFF button on the right side of the transmitter. When the LCD screen displays “OFF”, release the button.

DESCRIPTION OF COLLAR / RECEIVER PARTS

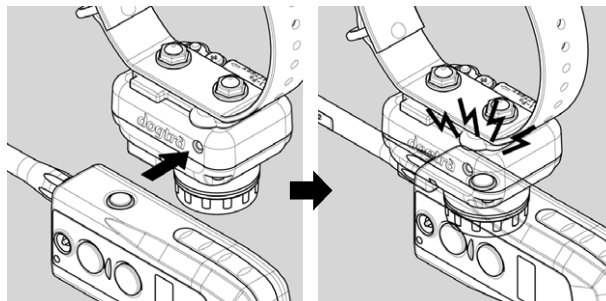
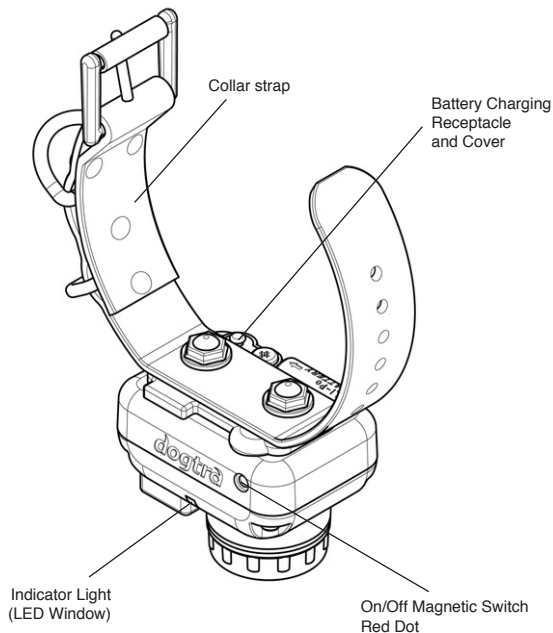

ON/OFF Magnetic Red Dot (To Activate the Receiver)

To activate the **dogtra RB 1000 SERIES**, place the red dot on the back of the transmitter to the red dot on the collar/receiver. Hold the two red dots together for a moment until the LED light on the receiver/collar comes on. The power-on melody on the collar/receiver will also activate.

To deactivate the **dogtra RB 1000 SERIES**, repeat the same procedure holding the two red dots together momentarily. The Power-off melody on the collar/receiver will sound after the LED light turns red, indicating that the unit is now shut off.

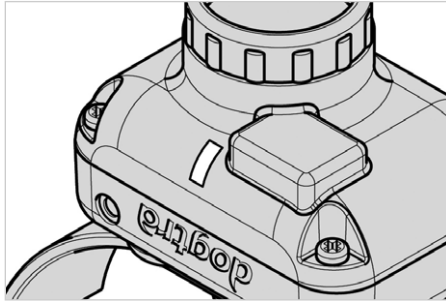

Receiver Indicator Light (LED window)

Located on the front of the receiver/collar, the indicator light comes on and blinks once every 4 seconds after the collar is turned on. The color of the LED indicates the battery life of the receiver.

(**Green** = full charge, **Amber** = medium charge, **Red** = needs charge)

When the “Locate” button on the transmitter is pushed, the collar indicator light will glow steadily as long as you hold the button down, for up to 12 seconds.

When the “Run/Point, Point, Sound” button is pushed, the light comes on for a fraction of a second.

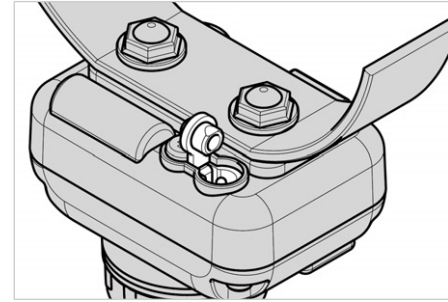

Receiver Battery Charging Receptacle and Rubber Plug

On the inside of the collar receiver, next to the collar strap, is a battery-charging receptacle with a rubber plug.

Internal Antenna in the collar/Receiver

dogtra RB 1000 SERIES has a non-exposed antenna that is located inside the collar/receiver.

BATTERY CHARGER

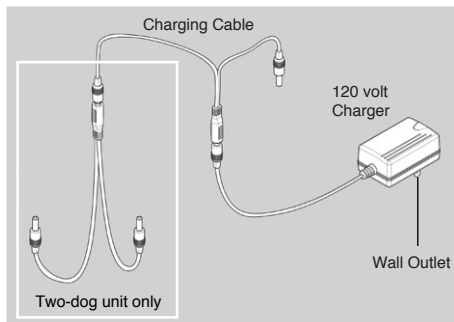

The battery charger and charging cables allow you to charge both the transmitter and receiver at the same time. The battery charger is designed for a 220-volt wall outlet. 12-volt field charger for Lithium-Polymer batteries for your automobile are also available.)

To use the battery charger for the two-dog unit, combine both sets of battery charging (splitter) cables as shown. This enables you to charge the transmitter and both receivers at the same time.

NOTE : Only use Dogtra-approved Lithium-Polymer Battery Chargers for your Dogtra beeper collar. This will prevent any damage that can be incurred from attempting to use a different charger.The battery charger.

TESTING YOUR *dogtra* RB 1000 SERIES COLLAR

1. To activate the *dogtra* RB 1000 SERIES, you should place the red dot on the back of the transmitter to the red dot on the collar receiver. And hold the two red dots together for a moment until the green color LED indicator light comes on. The collar/receiver emits the Power-on melody and turns on.
2. Turn the transmitter on by pressing the blue button on the right side of the transmitter. The LCD screen shows the amount of battery life remaining and the LED blinks once every 4 seconds. (The battery needs charging, if the color of the LED is red or the LCD battery icon shows 1 bar.)
3. You should make sure whether the toggle switch is located where you want between “GR” and “OR”. If you select the orange collar, set the toggle switch on the “OR” and to choose the green collar, set it on the “GR”.

4. The selected sound continues quickly as long as the Locate button is pressed, for up to 12 seconds.
5. To choose a sound among four types, use the Sound button
6. If the Run/Point button is pushed down, the receiver causes double beep every 7 seconds while the dog is running. While the dog is on point or stationary, it double beeps every 2 seconds.
7. In case the Point button is pressed, the receiver will be silent while the dog is moving but it will emit a double beep every 2 seconds when the dog points or becomes stationary.

NOTE 1 : If you press the Locate button in the Run/Point or Point only mode, the beeper mode will be canceled.

NOTE 2 : The beeper sound can be changed with the Sound button only if the unit should be working under the Run/Point or Point only mode

NOTE 3 : ORANGE COLLAR : Double beep
GREEN COLLAR : Single beep

FAMILIARIZING THE DOG TO THE BEEPER SOUND

Turn the beeper collar on and leave it outside the dog's kennel area for about a half-hour.

Repeat this several times, until you can see that the dog disregards the beeper.

Next, fill the speaker horn with tissue paper to muffle the sound. Fit the beeper collar on the dog. Gradually, remove some of the tissue paper as the dog becomes accustomed to the beeping sound.

Now, when you take him hunting, he will be accustomed to the beeper sound.

CHARGING THE BATTERIES

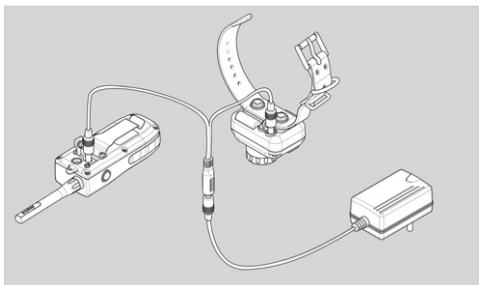

dogtra RB 1000 SERIES uses Lithium-Polymer batteries.

1. Charge the unit before using the unit for the first time.
2. Do not charge the batteries near any flammable substances.
3. Fully charge the batteries if the unit is to be stored without use for a period of 3 months or more.

Recharge the unit if :

- The indicator light on the collar is emitting a red color.
- If the 3 bar indicator on the transmitter LCD shows just 1 bar.
- The indicator light on the transmitter or receiver will not come on.

Battery Charging Procedure

Note : The unit has a partial charge when it leaves the Dogtra facility, upon receipt of the collar, be sure to give it a full 2-hour initial charge before the first use.

1. Attach the charging cables to both the transmitter and receiver(s), as shown on page 64.
2. Plug the charger into a 220-volt wall outlet or, if using the accessory field charger, plug into a cigarette lighter only for Lithium-Polymer battery. When properly plugged in, all indicator lights should glow red. During the charging process, the unit will shut off. Once the battery cable is unplugged from the unit after a full charge, you will need to turn the unit on again before use.

3. The Lithium-Polymer battery is fully charged within 2 hours. The lights will stay red during the charging process. The red light will change into a steady green light when the battery is fully charged. (When you disconnect the charger after finishing the charge, you will need to restart the units).
4. After charging, cover the battery charging receptacles with the rubber plugs on the transmitter and receiver.

NOTE : Only use Dogtra-approved batteries, chargers, and accessories for your Dogtra beeper collars. When a charger is not in use, disconnect it from the power source.

Reception

The **dogtra RB 1000 SERIES** collar has a range of 1 mile. Depending on the way you use your transmitter, the transmitter range may vary.

Hold the transmitter away from your body and avoid touching the antenna, to get the greatest range.

For maximum signal strength, keep your unit properly charged.

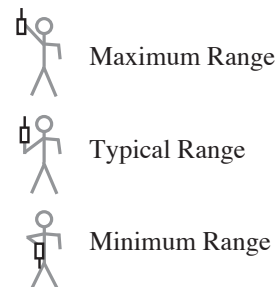

ACCESSORIES

The following items may be purchased separately.

Field Auto Charger (for Lithium-Polymer Battery only)

Designed for use with the 12-volt cigarette lighter in your car.

BASIC MAINTENANCE

Be sure that the rubber charging plugs are always secured when the collar is in use. If your plugs break or are ripped, please contact Customer Service at +33 (0) 1 30 62 65 65 to obtain replacements.

After each session, carefully inspect your unit for any missing parts, or casing damage. Broken casings on either the receiver or transmitter may affect the waterproof guarantee of the unit. The transmitter antenna should be secured and tight for optimum performance. Rinse the unit after each session and clean off any dirt or debris.

Storage Maintenance

Your unit should be fully charged for 2 hours before extended storage. During storage, the unit should be charged every 3 months for 2 hours, and once before the first use.

When traveling, try to store your units in room or slightly warmer temperatures, do not transport the unit exposed in extreme climates.

Troubleshooting:

If you suspect your unit is malfunctioning please refer to the “Troubleshooting Guide” before you send your unit in for service.

If you have any questions or concerns, you may direct your inquiries to info@dogtra-europe.com or call +33 (0) 1 30 62 65 65.

TROUBLESHOOTING GUIDE

My collars are not holding a charge.

- The batteries might not be charged properly, or the charger, splitter and the charging port needs to be looked at. If you suspect your charger/splitter is not functioning properly, please send Dogtra-Europe your charging units to have them inspected.
- The charging pin may be damaged. Inside the charging port, there is a metal pin that should be standing straight up and stiff. If the pin is wobbling, broken or missing, you will need to send the unit in to the Repair's Department. The charging port must be clean prior to charging, clean the dirt out with a cotton swab and some rubbing alcohol. If the dog is in salt-water, be sure to rinse the receiver and charging port with clean water.
- For Dogtra units over two years old from purchase date, batteries may be replaced when having battery problems. You can replace them yourself by ordering parts from Dogtra-Europe. Damages incurred to the unit due to improper installation are not covered under any warranty. This is the only time customers should open the unit, any other unauthorized servicing or tampering of the unit voids your limited lifetime warranty. If after batteries are replaced, and you still are having problems with the unit, Dogtra-Europe strongly recommends sending the unit in for inspection.

WARRANTY AND REPAIR INFORMATION

Warranty Repair

Dogtra-Europe provides the original purchaser a two-year limited warranty on parts and labor from the date of the original purchase. The warranty does not cover failure resulting from damage, abuse or loss of parts. The warranty is void if the unit has been altered or an unauthorized person has attempted work.

Batteries or the labor to replace them are not covered under warranty after the first year.

A copy of the sales receipt showing purchase date is required before warranty work is begun.

Write a note briefly explaining the problem and include your name, address, city/zip code, daytime and evening phone numbers.

Return shipping for warranty is the owner's responsibility. Costs for shipping back to the customer is covered by Dogtra-Europe. Any expedited shipping service will be at the owner's expense.

Out of Warranty Repair

For repair work that is no longer covered by warranty, the cost of repair will include parts, labor and shipping. Write a note briefly explaining the problem. Include your name, address and phone numbers.

Send equipment to :

Dogtra-Europe

Immeuble "Le Vauban"

Parc d'activités de la Verrière

4, rue de Panicalé 78320 La Verrière, France

Tél) 01 30 62 65 65

Fax) 01 30 62 66 11

E-mail : info@dogtra-europe.com

DECLARATION OF R&TTE CONFORMITY

The company : **DOGTRA-EUROPE**

declare under our responsibility that the following
product : ***dogtra RB 1000 SERIES***

comply to all dispositions of the European Directives
R&TTE 1999/5/CE

and comply with standards below :

ETSI 301489-1/3



Dogtra-Europe

Immeuble "Le Vauban"

Parc d'activités de la Verrière

4, rue de Panicalé 78320 La Verrière, France

Tél) 01 30 62 65 65

Fax) 01 30 62 66 11

E-mail : info@dogtra-europe.com

