



Los geht's

WARNUNG

Lesen Sie die Sicherheitspolitik und die Produktinformationen sorgfältig durch.

Sport PRO-Einstellungen

Sie müssen den Sport PRO einrichten, bevor Sie ihn verwenden können.

1. Verbinden Sie den Empfänger mit dem Halsband (siehe Anschluss des Empfängers an das Halsband)
2. Laden Sie das Funkgerät auf (siehe Aufladen des Funkgeräts)
3. Laden Sie das Empfangsgerät auf (siehe Aufladen des Empfängers)
4. Beide Geräte einschalten
5. Koppeln Sie den Empfänger bei Bedarf mit das Funkgerät (siehe Geräte koppeln)

Benutzerhandbuch

Überblick über die Ausrüstung Sender Sport PRO



1	Wechsel zwischen Halsbändern
2	Intensitätsstufe
3	Langzeitimpuls, BarkLimiter ein
4	Sofortiger Impuls, BarkLimiter Abschaltung

5	Vibrationsfunktion, Licht an
6	Tonfunktion, Licht aus

Wochen leer ist, wenn das Gerät nicht benutzt wird. Die Zeit, um das Gerät vollständig aufzuladen, beträgt etwa 2 Stunden.

Hinweis: Das Gerät wird nicht aufgeladen, wenn die Außentemperatur außerhalb von 0°C - 40°C liegt.

Ausrüstung des Empfängers



1	Einschalttaste
2	LED-Status
3	Lichter
4	Kontakt
5	Stromkontakte

1. Offener Wetterschutz 1.



2. Stecken Sie das kleine Ende des Ladekabels in den Mini-USB-Anschluss 2. am Gerät
3. Schließen Sie das andere Ende des Ladekabels an die entsprechende Stromquelle an. Die Status-LED leuchtet rot, wenn das Gerät geladen wird.
4. Wenn die Status-LED grün leuchtet, ist das Gerät geladen.

Anschließen des Geräts an das Halsband

1. Stecken Sie das Ende des Gurtes 1. nach außen zeigend durch das Loch 2. am Gerät.



2. Fädeln Sie den größten Teil des Halsbandes durch die beiden Löcher 3. am Gerät.
3. Stecken Sie das Ende der Manschette in das Loch 4. auf der gegenüberliegenden Seite des Geräts.
4. Ziehen Sie am Halsband, bis es über der Vorderseite des Geräts befestigt ist.

Aufladen des Halsbandes

Hinweis

Um Korrosion sehr gründlich zu verhindern trocknen Sie die Kontakte des Halsbandes und den Bereich um sie herum, bevor Sie das Ladegerät anschließen.

Laden Sie den Akku vollständig auf, bevor Sie ihn zum ersten Mal aufladen. Es ist normal, dass sich der Akku zwischen 7 und 10 Wochen entlädt, wenn das Gerät nicht benutzt wird. Die Zeit bis

Eine vollständige Aufladung des Geräts dauert etwa 2 Stunden.

Hinweis: Das Gerät wird nicht aufgeladen, wenn die Außentemperatur außerhalb von 0°C - 40°C liegt.

1. Schließen Sie den Ladeclip 1. an das Gerät 2. an.

Aufladen des Steuergeräts

Sie sollten das Gerät vor der ersten Verwendung vollständig aufladen, damit Sie es immer wieder aufladen können, wenn der Akku leer ist. Es ist normal, dass die Batterie zwischen 7 und 10



2. Schließen Sie das Ladekabel an eine Stromquelle an. Die Status-LED leuchtet beim Laden rot.
3. Wenn das Gerät geladen ist, leuchtet die Status-LED grün.

Einschalten des Geräts am Halsband

- Halten Sie die Einschalttaste am Gerät gedrückt, bis die LED-Anzeige grün leuchtet und das Halsband piept, um in den Trainingsmodus zu wechseln.
- Halten Sie die Einschalttaste am Gerät gedrückt, bis die LED-Anzeige blau leuchtet - schalten Sie den BarkLimiter™ ein.
- Halten Sie die Einschalttaste gedrückt, bis sie gelb leuchtet, um den Kopplungsmodus zu aktivieren.

Ausschalten des Geräts

1. Halten Sie die Einschalttaste gedrückt, bis sie rot leuchtet.
2. Lassen Sie die Taste los
Das Gerät bestätigt das Herunterfahren mit einem Piepton

Hinweis: Wenn das Gerät im BarkLimiter™-Modus ausgeschaltet wird, blinkt die LED die Anzahl der Korrekturbellen, bevor es ausgeschaltet wird.

Vorrichtung am Halsband

Sie können bis zu 3 verschiedene Geräte an einem Steuergerät verwenden.

Jedes Gerät am Halsband muss gekoppelt werden mit dem Steuergerät, bevor Sie es benutzen. Während der Kopplung wird jedem Gerät eine andere Farbe auf dem Steuergerät zugewiesen.

Pairing des Geräts am Halsband mit dem Steuergerät

Hinweis: Wenn sich das Steuergerät und das Halsbandgerät in der gleichen Verpackung befanden, sind sie bereits ab Werk gekoppelt.

1. Bewegen Sie den Kippschalter auf der Steuerung und wählen Sie die Taste, um die Farbe auszuwählen zu jedem Kragen
2. Stellen Sie die Intensität entsprechend den Fähigkeiten des Halsbandes ein
3. Halten Sie die Einschalttaste am Steuergerät 5 Sekunden lang gedrückt, bis die LED-Anzeige auf gelb wechselt.
4. Wählen Sie eine Trainingstaste

Gerät am Halsband bei korrekter Kopplung mit Kontrollen. Wenn das Gerät keinen Piepton abgibt, war die Kopplung nicht erfolgreich.

Tipp: Wenn sich die Geräte nicht richtig gekoppelt haben, überprüfen Sie die Batterien in beiden Geräten und wählen Sie die Halsbandintensität auf den angebotenen Wert.

Wahl der Vorrichtung am Halsband

Bevor Sie das Gerät am Halsband auswählen und steuern können, müssen Sie beide Geräte koppeln.

Wählen Sie die entsprechende Farbe der gekoppelten Geräte, indem Sie auf dem Steuergerät umschalten.

Die Trainingsschaltflächen sind mit der jeweils

ausgewählten Farbe verknüpft.

Testen Sie das Halsband an Ihrem Hund.

Hinweis

Um Irritationen durch den Kontakt mit dem Halsband zu vermeiden, nehmen Sie das Halsband alle 24 Stunden für mindestens 8 Stunden ab.

Dieses Gerät ist nicht für den menschlichen Gebrauch bestimmt.
Testen Sie nicht an einer Person.

Für ein gutes Training muss das Halsband dem Hund perfekt passen. Wenn das Halsband zu locker sitzt oder falsch angelegt ist, können die Korrekturen uneinheitlich ausfallen. Dies kann dazu führen, dass

Verlängerung der Ausbildung oder unsachgemäße Ausbildung.

1. Legen Sie das Halsband mittig um den Hals des Hundes.
Legen Sie das Gerät am Halsband auf der Vorderseite des Halses an, so dass die Status-LED auf das Kinn des Hundes und die Kontakte auf den Hals gerichtet sind.
2. Ziehen Sie das Halsband so an, dass es sehr eng um den Hals des Hundes liegt und befestigen Sie den Gurt.

Hinweis: Das Halsband muss fest am Hund sitzen und darf sich nicht bewegen oder vom Hals des Hundes rutschen. Der Hund muss in der Lage sein, Nahrung und Wasser auf normale Weise zu schlucken. Beobachten Sie das Verhalten des Hundes. Prüfen Sie, ob das Halsband nicht zu fest um den Hals Ihres Hundes geschnallt ist.

3. Schütteln Sie das Gerät, damit die Kontakte richtig durch das Fell des Hundes wirken.

Hinweis: Die Kontakte müssen das Fell des Hundes berühren, um wirksam zu sein.

4. Wenn die Schnalle zu lang ist, schneiden Sie einfach den überhängenden Teil ab, so dass am Ende mindestens 8 cm übrig bleiben.

TIPP: Markieren Sie das Loch, das zum Festziehen der Manschette verwendet wird, für die spätere Verwendung.

Auswählen und Verwenden von Kontakten

Die besten Ergebnisse erzielen Sie, wenn Sie die Kontakte entsprechend dem Fell Ihres Hundes auswählen.

1. Wählen Sie die richtige Länge der Kontakte entsprechend dem Haartyp Ihres Hundes:
 - a. Für Hunde mit dickerem Fell wir empfehlen die Verwendung längerer Kontakte
 - b. Bei Hunden mit kürzerem Fell, kürzere Kontakte verwenden
2. Falls erforderlich, verwenden Sie den Schlüssel, um die Kontakte zu entfernen.
3. Setzen Sie die Kontakte in den Kragen ein
4. Mit dem mitgelieferten Schraubenschlüssel befestigen, aber Ziehen Sie nicht zu fest. Achten Sie beim Anlegen des Halsbandes darauf, dass die Kontakte fest um den Hals des Hundes liegen.



Hundeausbildung

Zunächst sollten Sie nach Trainingsmethoden suchen, die am besten zu Ihnen und Ihrem Hund passen.

Wenn der Sport Pro richtig eingesetzt wird, wird er eine wirksame Trainingshilfe, um Ihren Hund zu trainieren und sein volles Potenzial auszuschöpfen.

Verwenden Sie

Das Trainingshalsband sollte Teil des gesamten Trainingsprogramms sein.

Trainingsintensität und Trainingsmethoden

Sofortige Stimulation: Die Stimulation erfolgt sofort, wenn die Taste gedrückt wird, unabhängig davon, wie lange die Taste gedrückt wird.

Kontinuierliche Stimulation: Die Stimulation hält so lange an, wie die Taste gedrückt wird. Die Stimulation sollte in der Regel weniger als 8 Sekunden betragen.

Ton: Aktiviert einen akustischen Alarm anstelle von Stimulation. Der Ton kann als positiver oder negativer Alarm verwendet werden.

Vibration: Die Stimulationsstelle wird mit Vibrationen beaufschlagt.

Sie hält für die gesamte Dauer des Tastendrucks an, maximal jedoch 8 Sekunden.

Auswahl der Korrekturintensität

1. Setzen Sie die Intensität auf den niedrigsten Wert
2. Wählen Sie die Schaltfläche Training 3. Beobachten Sie die Reaktionen des Hundes, wie z. B. Kopfschütteln, Nackenbewegungen oder einfach nur eine Veränderung des Gesichtsausdrucks.
4. Wenn keine Antwort erfolgt, erhöhen Sie die Intensität der Korrektur. Wenn sich der Hund mehr als einmal verbal äußert, ist die Intensität zu hoch eingestellt.

Eine Intensität der Korrektur, die eine kleine, aber erkennbare Reaktion hervorruft, sollte die Grundlage für das Training Ihres Hundes sein. Sie müssen nicht und

sollten Sie die zuvor getestete Intensität nicht noch einmal ausprobieren.

Sobald Sie mit dem Training beginnen, werden die Äußerungen des Hundes kontrolliert durch Ihre Wahl der Korrekturintensität. Je nach Trainingsfortschritt des Hundes können Sie den Grad der Korrektur je nach Trainingssituation variieren.

Ändern der Intensitätsstufe

Die verschiedenen Stufen können unabhängig voneinander an jedem Gerät am Halsband eingestellt werden.

1. Wählen Sie das Gerät am Halsband 2. Stellen Sie die Intensität durch Erhöhen oder Verringern ein.

BarkLimiter

Hinweis

Bevor Sie mit Ihrem Hund spielen, sollten Sie das elektrische Halsband entfernen oder die BarkLimiter-Funktion ausschalten.

Wenn Sie die BarkLimiter-Funktion verwenden, sollten Sie alle anderen

Halsbänder oder Metallmarken von Ihrem Hund entfernen. Diese anderen Halsbänder können die BarkLimiter Funktion reduzieren oder fälschlicherweise auslösen.

Wenn das Gerät am Halsband aktiv ist und richtig am Hals des Hundes sitzt, erkennt und korrigiert es das Verhalten des Hundes automatisch. Das Gerät beginnt die Korrektur bei der niedrigsten Lautstärke, bis der Hund aufhört zu bellen. Wenn der Hund nicht bellt, wird die Intensität mit der Zeit abnehmen. Die Status-LED blinkt, wenn das Gerät eine Bewegung erkennt oder nach einem Bellen eine Korrektur sendet.

Status-LED

Grün, gelb oder rot - blinkend	Bewegung erkannt - wurde keine Korrektur vorgenommen.
Blau - blinkend	Das Bellen war erkannt, Korrektur angewendet

Hinweis: Grünes, gelbes oder rotes Blinken zeigt auch den Batterieladestand von maximal bis Zumindest.

Aktivieren des BarkLimiter-Modus

Sie können die Funktion BarkLimiter über das Funkgerät aktivieren. Wenn Sie diese Funktion über die Fernbedienung einschalten Sie können das Halsband auf Auto-Boost, Vibration oder einen bestimmten Stimulationsgrad einstellen.

1. Stellen Sie die Betriebsart auf AUX
2. Wählen Sie die Funktion BARKLIMITER 3. Wenn die Status-LED grün blinkt, wählen Sie die Option aus:
 - a. Für VIBE Vibration
 - b. Stimulationseinstellungen

c. Für die automatische Erhöhung des BARKLIMITER ON

Die blaue Status-LED blinkt, um anzuzeigen, dass die BarkLimiter-Funktion aktiv ist.

Deaktivieren des BarkLimiter-Modus

Hinweis: Wenn Sie die BarkLimiter-Funktion direkt am Empfänger aktiviert haben, ist es nicht möglich, sie über Radio.

1. Stellen Sie die Auswahl auf AUX
2. BarkLimiter OFF auswählen

Hinweis: Wenn Sie die BarkLimiter-Funktion direkt am Empfänger aktiviert haben, ist es nicht möglich, sie über Radio.

Wenn Sie eine sofortige Stimulation durchführen müssen, während sich Ihr Gerät im BarkLimiter Modus befindet, können Sie eine Master-Antwort vom Funkgerät aus senden.

Aktivieren Sie den unabhängigen BarkLimiter Modus direkt am Halsband des Hundes.

Das Halsband kann unabhängig von der BarkLimiter-Funktion arbeiten, wenn Sie diese Funktion aktivieren.

1. Halten Sie die Ein-/Ausschalttaste am Halsband gedrückt, bis die LED Anzeige blau leuchtet.
2. Um in den Trainingsmodus zurückzukehren, schalten Sie das Halsband aus und schalten es wieder in den Trainingsmodus.

Chipping Odometer™

Wenn Sie das Gerät ausschalten, blinkt die Status-LED rot und grün, um die Anzahl der seit dem Einschalten des Geräts erkannten Barken anzuzeigen. Dies kann helfen, einen Überblick über das Verhalten Ihres Hundes zu bekommen.

Roter Blitz	10 Rinden
Grüner Blitz	1 Bellen

Ein roter Blitz, gefolgt von vier grünen Blitzen, entspricht zum Beispiel 14 der entdeckten Barken. Kein Blinken bedeutet 0 erkannte Barken.

Prüfen Sie den Rindenmesser.

1. Entfernen Sie das Gerät vom Hals des Hundes
2. Halten Sie das Gerät so, dass Sie den LED-Status sehen können
3. Halten Sie die Einschalttaste gedrückt, bis die LED rot leuchtet, und lassen Sie sie dann los.
4. Zählen Sie die roten und grünen Blinkzeichen.

Einsatz von Licht

Sie können das Licht auf Ihrem Gerät verwenden, um Paarungen zu überprüfen, Ihren Hund zu finden und für die Sicherheit Ihres Hundes bei Nacht zu sorgen.

1. Wählen Sie das Gerät am Halsband
2. Stellen Sie den Wahlschalter auf AUX
3. Wählen Sie die Taste, um das Licht einzuschalten
4. Wählen Sie die Taste, um das Licht auszuschalten

Technische Daten des Sport PRO Controllers

Akku-Typ	Wiederaufladbares, austauschbares Lithium
Lebensdauer der Batterie	60 typische Verwendungen
Temperaturbereich für den Einsatz	-20° bis 60°C
Ladetemperaturbereich	0° bis 40°C
Lagertemperatur weniger als 1 Monat	-20° bis 50°C weniger als
Lagertemperatur	-20° bis 40°C

weniger als 3 Monate	
Lagertemperatur weniger als 1 Jahr	-20° bis 20°C
Bewertung der Wasserdichtheit	IE C 60529 IPX7*

*Das Gerät kann einer einmaligen Einwirkung von bis zu 1 Meter Wasser innerhalb von 30 Minuten widerstehen.

Sport PRO Halsband Spezifikationen

Akku-Typ	Wiederaufladbar, austauschbar Lithium
Lebensdauer der Batterie	60 Stunden der typischen Verwendung
Temperaturbereich bei verwenden.	-20° bis 60°C
Temperaturbereich bei Aufladen	0° bis 40°C
Lagertemperatur	-20° bis 35°C
Wasserdichtheit	1 ATM

*Das Gerät hält einem Druck stand, der einer Tiefe von bis zu 10 Metern entspricht.

Auswechseln der Batterie

WARNUNG

Dieses Produkt enthält eine Lithium-Batterie. Setzen Sie den Akku nicht dem direkten Sonnenlicht aus, um Verletzungen oder Schäden zu vermeiden. Keine scharfen Gegenstände verwenden um die Batterien zu entfernen.

Hinweis

Wenden Sie sich für das ordnungsgemäße Recycling von Batterien an Ihre örtliche Sammelstelle.



Auswechseln der Batterie des Sport PRO Steuergeräts

Entfernen Sie Schmutz, Wasser und Ablagerungen aus dem Gerät, bevor Sie die Batterie auswechseln.

Sie benötigen einen kleinen Kreuzschlitzschraubendreher und einen Sicherheitsschraubendreher sowie ein Batteriewechselset.

Sport PRO Steuergerät

1	Sicherheitsschrauben
2	Hintere Seite
3	Batterien
4	Anschluss
5	Frontplatte
6	Siegel

1. Lösen Sie die Sicherheitsschrauben auf der Rückseite des Geräts

2. Heben Sie die Rückwand an.

3. Fassen Sie die Drähte des Batterieanschlusses in der Nähe des Steckers an und ziehen Sie den Stecker senkrecht

an die Hauptplatine und ziehen Sie den Batterieanschluss vom Gerät ab. 4. Entfernen Sie die alte Batterie

Der Akku sitzt fest. Möglicherweise müssen Sie einen Gegenstand verwenden, um die Batterie aus dem Gerät herauszuziehen.

5. Legen Sie die neue Batterie mit dem Etikett nach oben an der gleichen Stelle wie die alte Batterie auf die Rückwand.

6. Stecken Sie den Stecker der neuen Batterie in das Gerät

7. Stecken Sie den Drehstecker wieder in das Gerät. Sie hören ein Klicken, wenn die Verbindung hergestellt ist.

8. Vergewissern Sie sich, dass die Dichtung nicht beschädigt ist und ordnungsgemäß an ihrem Platz sitzt.

9. Wenn Sie den Akku anschließen, halten Sie die Rückwand und das Gerät fest zusammen und setzen Sie alle 8 Sicherheitsschrauben nicht festziehen.

10. Stellen Sie sicher, dass die Rückwand und das Gerät richtig positioniert sind.

11. Ziehen Sie die Sicherheitsschrauben an. 12. Stellen Sie sicher, dass die Dichtung nicht aus dem Gerät blubbert.

Sport PRO Empfänger am Halsband

Auswechseln der Batterie im Sport PRO Gerät am Halsband

Entfernen Sie Schmutz, Wasser und Ablagerungen aus dem Gerät, bevor Sie die Batterie auswechseln.

Sie benötigen einen kleinen Kreuzschlitzschraubendreher und einen Sicherheitsschraubendreher sowie ein Batteriewechselset.

1. Entfernen Sie die sechs Schrauben an der oberen Platte und heben Sie die obere Platte ab.

2. Lösen Sie die beiden Schrauben von der Batterieplatte und nehmen Sie die Batterieplatte ab.

3. Fassen Sie die Anschlussdrähte der

Batterie und ziehen Sie sie parallel zur Hauptplatine, um die Batterie vom Gerät zu trennen.

4. Entfernen Sie die Batterie
5. Legen Sie die neue Batterie so in die Frontabdeckung ein, dass das Etikett

nach oben zeigt, wie die alte Batterie eingelegt war.

6. Setzen Sie die Batterieplatte und die Schrauben wieder ein und ziehen Sie

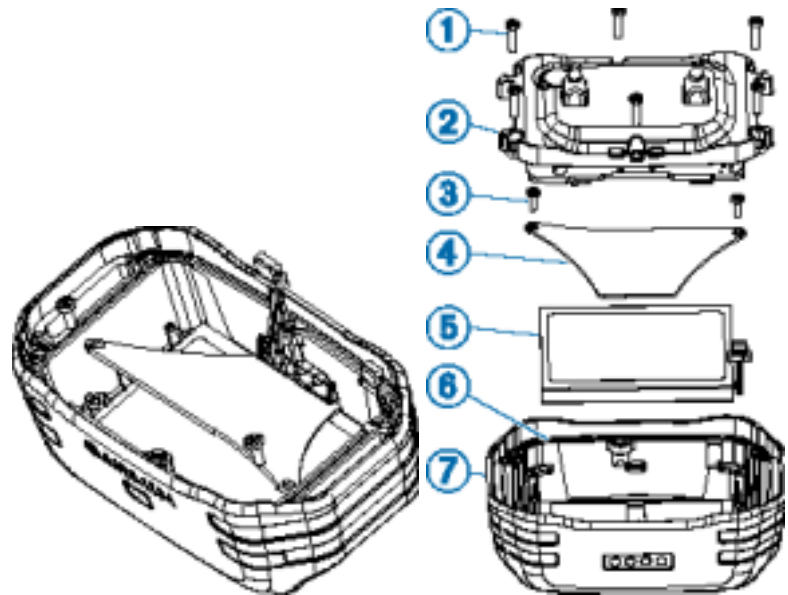

die Schrauben fest.

7. Stellen Sie sicher, dass die Dichtung nicht beschädigt ist und richtig sitzt.

8. Stecken Sie den Stecker des neuen Akkus in das Gerät. Wenn der Stecker richtig eingesteckt ist, hören Sie ein Klicken.

1	Sicherheitsschrauben
2	Obere Platte
3	Schrauben an der Batterieplatte

9. Setzen Sie die Frontplatte und die sechs Schrauben wieder ein, um die Platte festzuziehen und zu sichern.
10. Achten Sie darauf, dass die Dichtung nicht über das Gerät

hinausragt.

Weitere Informationen

Mehr Informationen über dieses Produkt finden Sie auf der Website von Garmin.

- Weiter zu [Garmin.cz](https://www.garmin.cz)
- [Garmin.cz/Produkte](https://www.garmin.cz/Produkte) aufrufen

Registrieren Sie Ihr Gerät

- Rufen Sie software.garmin.com/de-US/express.html auf, um Ihr Gerät zu registrieren.