

PETKIT

# **Eversweet 3**

Instrukcja obsługi -

Szanowny kliencie,

Dziękujemy za zakup naszego produktu. Przed pierwszym użyciem należy uważnie przeczytać poniższe instrukcje i zachować niniejszą instrukcję obsługi do wykorzystania w przyszłości. Szczególną uwagę należy zwrócić na instrukcje dotyczące bezpieczeństwa. W przypadku jakichkolwiek pytań lub uwag dotyczących urządzenia, prosimy o kontakt z działem obsługi klienta.

✉ [www.alza.co.uk/kontakt](http://www.alza.co.uk/kontakt)

☎ +44 (0)203 514 4411

*Importer* Alza.cz a.s., Jankovcova 1522/53, Holešovice, 170 00 Praga 7, [www.alza.cz](http://www.alza.cz)

# Powiadomi enie

## użytkownik

Dziękujemy za zakup PETKIT EVERSWEET 3. PETKIT jest zaangażowany w tworzenie lepszego życia dla Ciebie i Twojego zwierzaka dzięki technologii.

- a** • Przed użyciem należy uważnie przeczytać instrukcję obsługi. Zainstalowanie lub używanie produktu jest równoznaczne z dokładnym zapoznaniem się z instrukcją obsługi i zaakceptowaniem poniższych zasad bezpieczeństwa.
- Spółka nie ponosi odpowiedzialności za jakiegokolwiek wypadki lub straty spowodowane naruszeniami, ani nie ponosi żadnej odpowiedzialności prawnej.
- Spółka zachowuje prawo do interpretacji i modyfikacji niniejszego oświadczenia.

## Instrukcje bezpieczeństwa

Nieprzestrzeganie poniższych warunków może skutkować nieprawidłowym użytkowaniem produktu lub innymi przypadkowymi stratami.

- Fontannę należy zainstalować i użytkować zgodnie z instrukcją obsługi.
- To urządzenie NIE JEST ZALECANE dla zwierząt w wieku poniżej trzech miesięcy.
- Z urządzenia należy korzystać w pomieszczeniach zamkniętych.
- Urządzenie pracuje w trybie niskiego napięcia, ale zwierzę gryzące przewód nadal powoduje upływ prądu.  
Poproś zwierzę, aby prawidłowo z niej korzystało.
- Należy używać oryginalnego przewodu zasilającego USB i oryginalnej podstawy zasilającej, w przeciwnym razie może to spowodować uszkodzenie urządzenia lub zagrożenie bezpieczeństwa.
- Trzymaj urządzenie poziomo i NIE przewracaj go, w przeciwnym razie będzie działać nieprawidłowo lub rozleje wodę.
- NIE zanurzać ani nie moczyć spodu urządzenia głównego i podstawy zasilania produktu w wodzie.
- Jeśli produkt nie będzie używany przez dłuższy czas lub zostanie przeniesiony, należy wyjąć baterie i odłączyć przewód zasilający.
- Jeśli z tego urządzenia korzystają dzieci, należy upewnić się, że korzystają z niego pod nadzorem dorosłych.
- Z wyjątkiem personelu konserwacyjnego, ŻADNE INNE OSOBY nie powinny naprawiać tego produktu, aby uniknąć różnego rodzaju przypadkowych obrażeń.
- Przed wyjazdem na wakacje należy sprawdzić lub zaktualizować stan baterii w pojemniku na baterie (ten produkt dotyczy tylko baterii alkalicznych).
- W przypadku problemów z użytkowaniem produktu prosimy o terminowy kontakt z działem obsługi klienta.

## Najważniejsze funkcje

### System xSecure

- Zgodnie z koncepcją życia zwierząt domowych, trzecia generacja PETKIT EVERSWEET Smart Pet Drinking Fountain jest wyposażona w system zasilania awaryjnego, który może dostarczać wodę w sposób ciągły w przypadku awarii zasilania za pomocą zaledwie pięciu baterii AAA, gwarantując bezpieczeństwo życia zwierząt domowych.
- Aby uzyskać informacje na temat stanu pracy urządzenia przy zasilaniu awaryjnym, należy zapoznać się ze szczegółowym opisem lampek kontrolnych w trybie zasilania baterijnego (strona 10 na odwrocie). Jednocześnie brzęczyk urządzenia, kontrolka braku wody, kontrolka filtra i kontrolka baterii działają prawidłowo, informując właściciela o stanie urządzenia na czas.

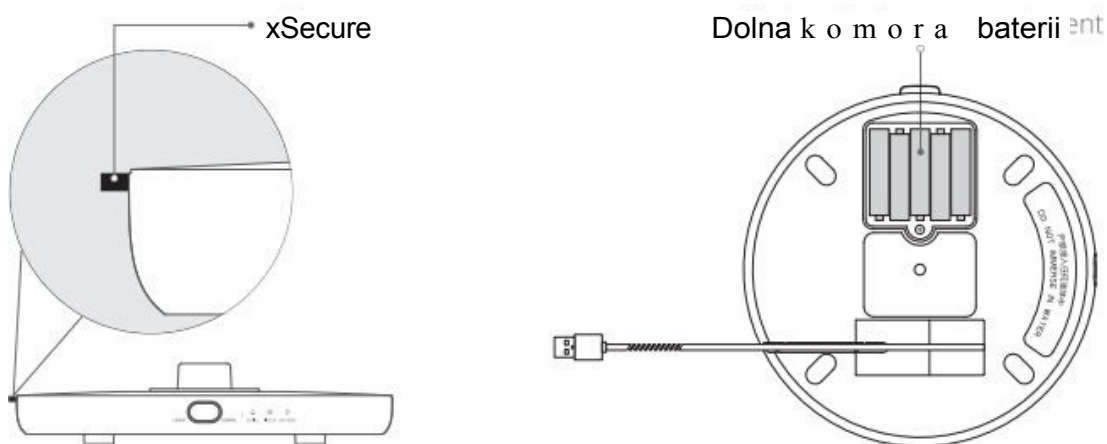

### Inteligentna fontanna usuwająca pływające włosy

- Funkcja inteligentnej fontanny usuwającej pływające włosy została niezależnie opracowana przez PETKIT dla zdrowego picia wody przez zwierzęta domowe.
- W trybie prądu stałego inteligentna fontanna co sześć godzin automatycznie wypycha włosy unoszące się na powierzchni wody do filtra (fontanna przez 3 sekundy, zatrzymanie na 2 sekundy, 3 cykle, brak działania przy niskim poziomie naładowania baterii).
- Może nie tylko szybko i skutecznie usuwać zanieczyszczenia z powierzchni wody pitnej, ale także bardziej sprzyja zdrowemu picciu wody przez zwierzęta domowe, zapobiegając połykaniu przez nie zbyt dużej ilości sierści.
- Wysokość fontanny zmniejszy się w przypadku niskiego poziomu wody.

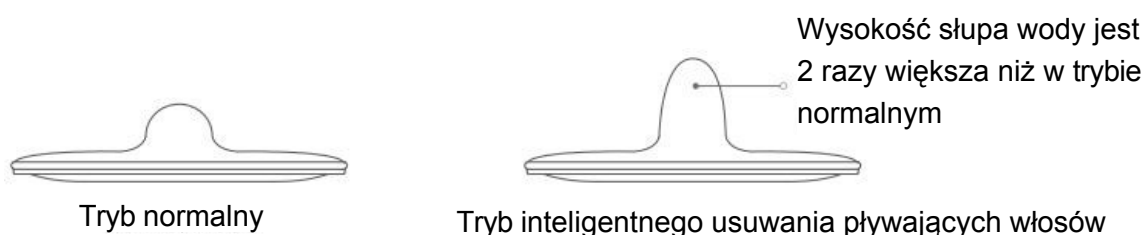

## Lista części

Prosimy o potwierdzenie przed instalacją i użyciem urządzenia. (Produkt nie jest wyposażony w baterie i śrubokręt. Należy je zakupić we własnym zakresie).



Tacka na napoje x 1



Filtr x 1

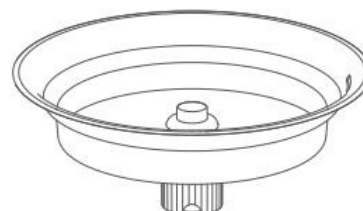

Tacka filtra x 1

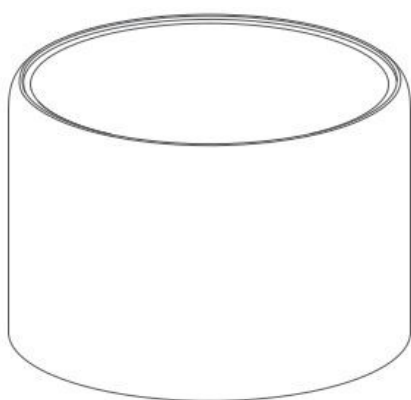

Korpus główny x 1



Podstawa korpusu x 1

# Wprowadzenie do produktu

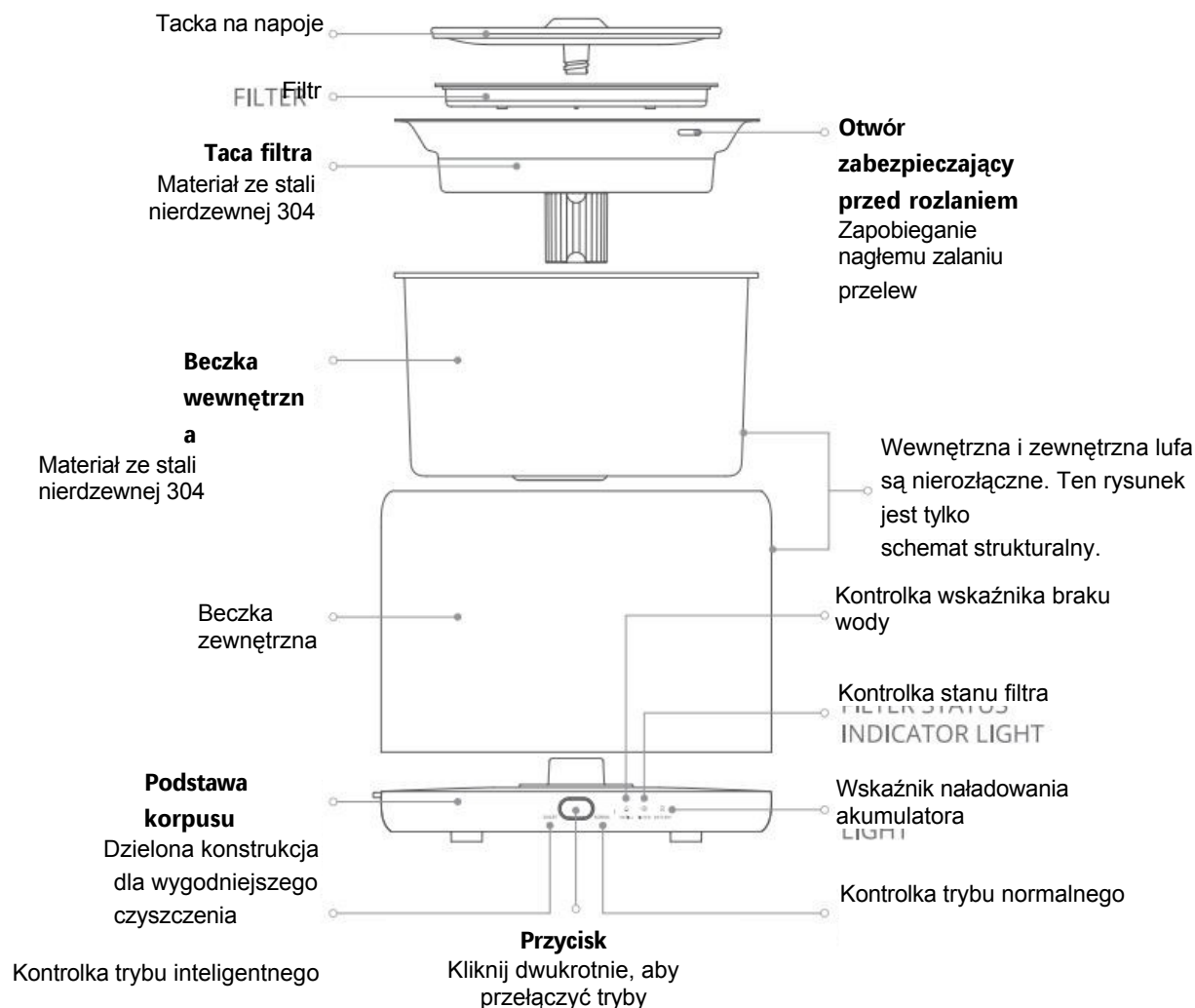

Uwaga: Jeśli zdjęcie produktu nieznacznie różni się od rzeczywistego produktu, rzeczywisty produkt jest rozstrzygający.

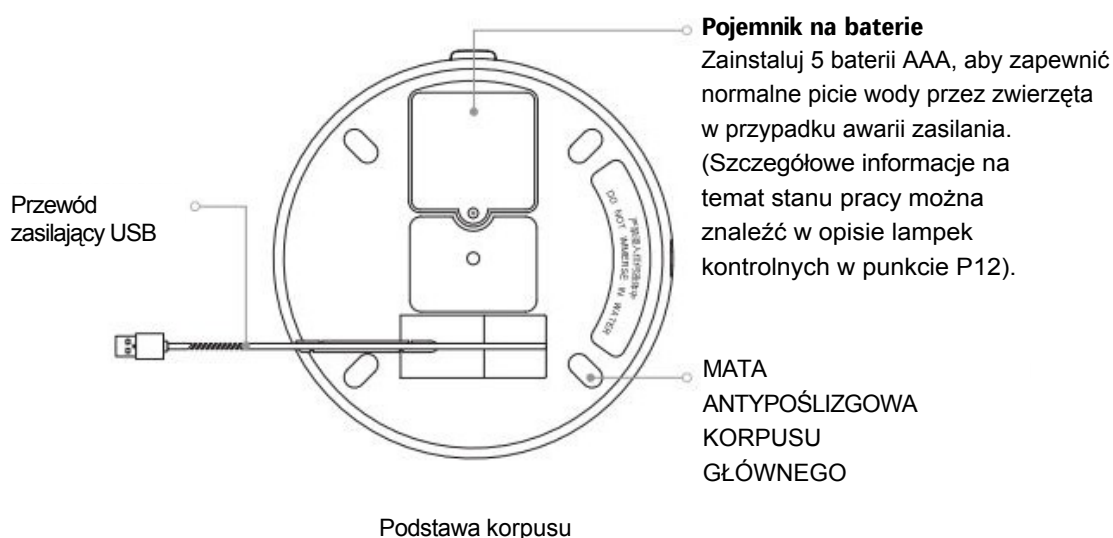

### Druga generacja cichych pomp CNC

Upewnij się, że jest wyrównany ze stałym rowkiem na dole. lufy wewnętrznej.

Drut do pomp CNC

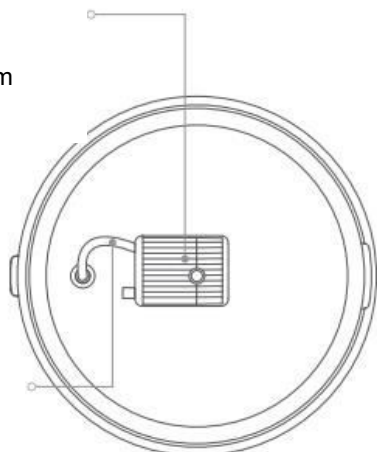

Wewnątrz głównego korpusu

### Złącze

NIE moczyć.  
Należy utrzymywać go w stanie suchym.

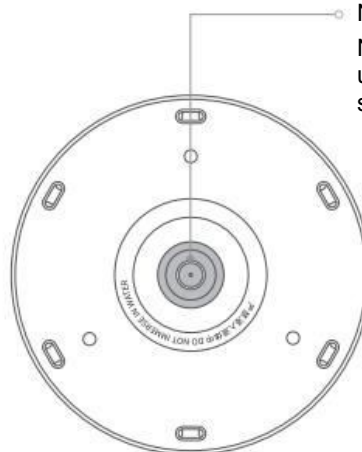

Dół głównego korpusu

## Przed instalacją kompletnego urządzenia

### Wymij urządzenie

Rozpakuj i wyjmij główny korpus oraz wszystkie części. (Przeczytaj listę części, aby uzyskać szczegółowe informacje)

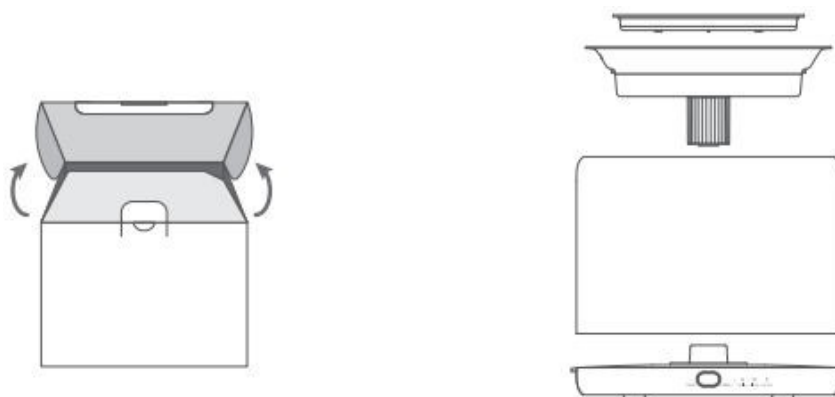

### Namoczyć filtr

Przed instalacją należy włożyć filtr do wody, namoczyć go i dokładnie wyczyścić. (Zaleca się dwukrotne zanurzenie w wodzie, po 5 minut za każdym razem i delikatne splukanie.

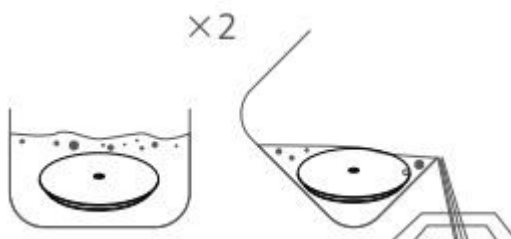

## Płukanie tacy do picia i tacy filtra

Przed użyciem wyczyść zestaw tacek (tackę do picia i tackę filtrującą) oraz pojemnik na wodę i wewnętrzne akcesoria czystą wodą. (Zaleca się dwukrotne czyszczenie)

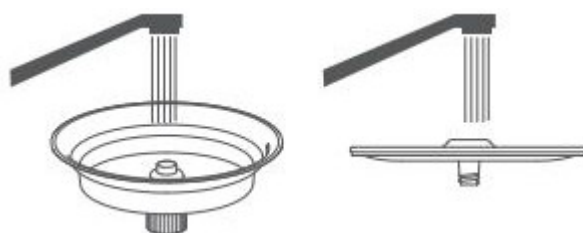

## Instalacja kompletnego urządzenia

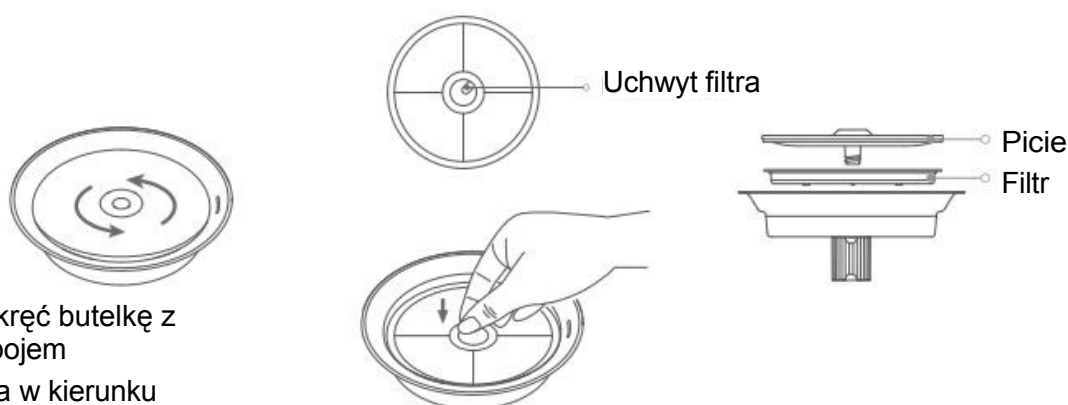

Odkręć butelkę z  
napojem  
taca w kierunku  
przeciwnym do ruchu  
wskazówek zegara

### Zainstaluj zespół tacy filtra

1. Wyjmij białą tackę na napoje i tackę na filtr ze stali nierdzewnej, a następnie odkręć białą tackę na napoje w kierunku przeciwnym do ruchu wskazówek zegara.
2. Przytrzymaj uchwyt nad środkowym otworem nasączonego filtra i wyrównaj go ze środkowym otworem tacy filtra, aby docisnąć, aż zostanie mocno dociśnięty.
3. Dokręć biały przewód do picia zgodnie z ruchem wskazówek zegara.

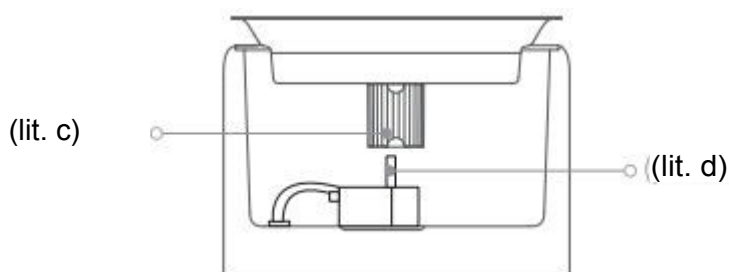

### Zainstaluj zespół tacy filtra w korpusie głównym

Najpierw należy wyrównać cichą pompę ze stałym rowkiem na dole. Następnie, umieszczając zespół tacy filtra, upewnij się, że port wylotowy (punkt c) na dole tacy jest wyrównany ze środkiem portu cichej pompy zanurzeniowej CNC (punkt d) poniżej.



## Użycie produktu

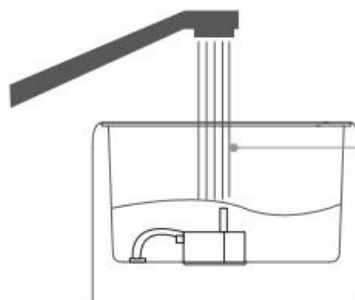
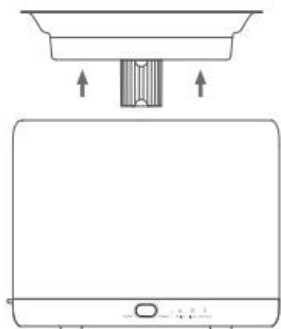

### Maksymalny poziom wody

Nie należy uzupełniać wody powyżej maksymalnego poziomu, ponieważ może to spowodować jej przepełnienie.

## Jak uzupełnić wodę

1. Wysuń zespół tacy z pojemnika na wodę. (jak pokazano na rysunku).
2. Metoda I: Podnieś całą beczkę do przechowywania wody, aby uzupełnić czystą wodę do maksymalnego poziomu wody w beczce. (Upewnij się, że złącze zbiornika na wodę jest suche)

Maksymalny poziom wody

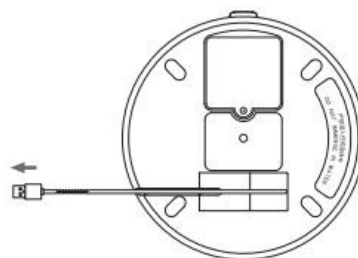
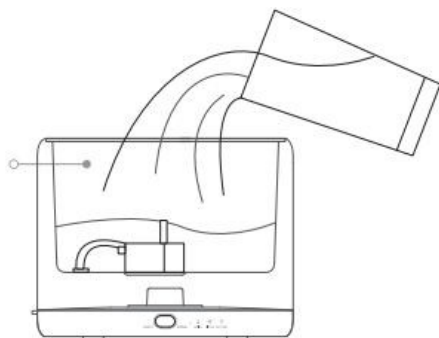

3. Metoda II: Nie ruszaj beczki z wodą i dolej czystej wody do maksymalnego poziomu za pomocą ręcznego pojemnika.

## Podłącz do źródła zasilania

Podłącz przewód zasilający USB do źródła zasilania, a urządzenie włączy się automatycznie. (Samokontrola podczas uruchamiania. Pięć diod LED zapali się na jedną sekundę, a następnie zgaśnie).

## Lampka kontrolna Opis

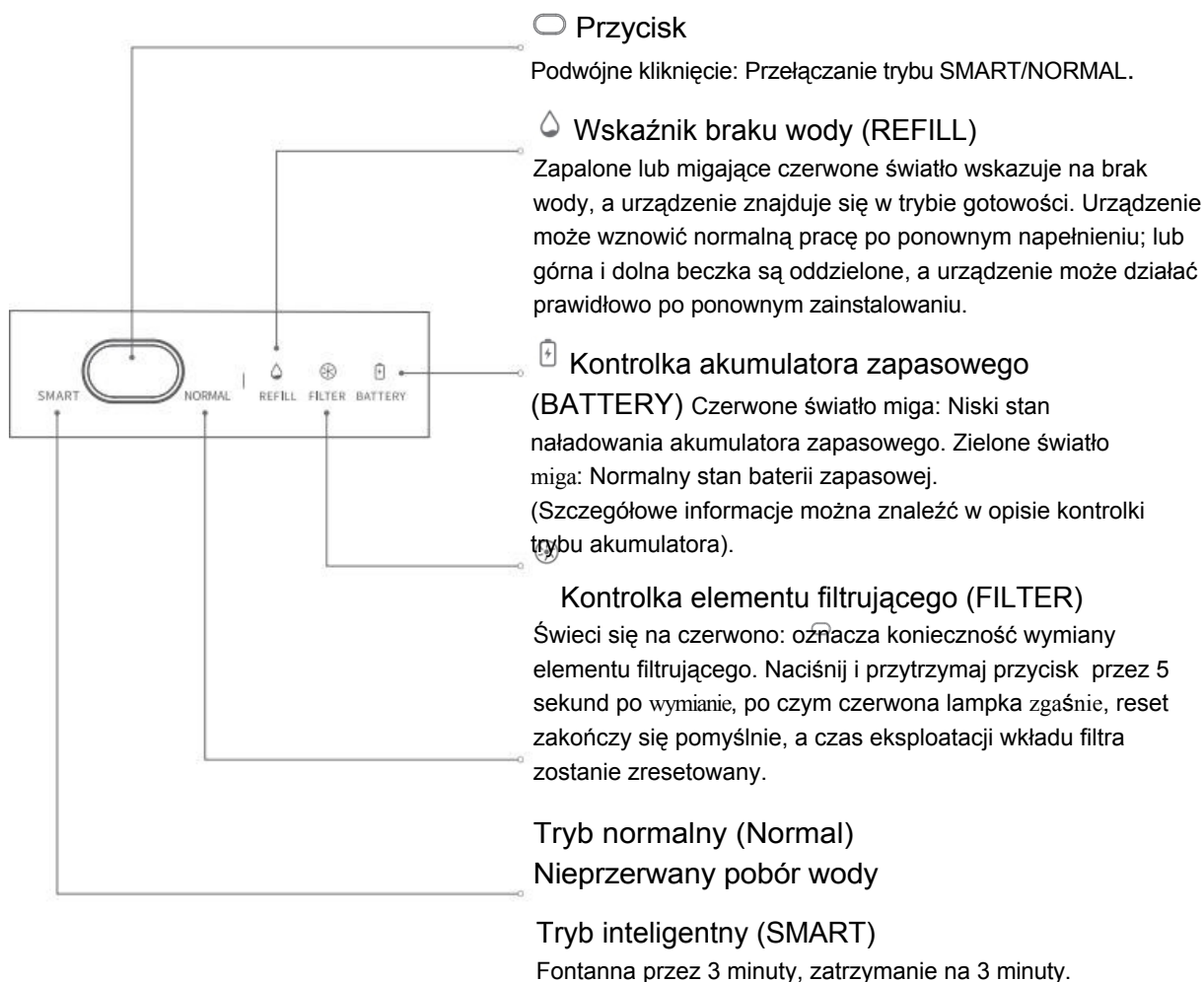

## Kontrolka trybu akumulatora Opis

Weźmy jako przykład nową baterię Nanfu. Ten produkt ma zastosowanie wyłącznie do baterii alkalicznych.

Bateria pojemność	Status działania	Wskaźnik status	Praca czas	Uwagi
Nowa bateria	Spalanie około 5 sekund na minutę, praca w cykle	Miganie zielonego światła	2-3 dni	Może uruchomić tryb inteligentny produktu, aby usunąć pływające włosy
Ponad połowa pojemności baterii zużyty	Wznosi się na około 5 sekund co 7 minut, pracując w cykle.	Miganie zielonego światła	4 dni	Możliwość uruchomienia produktu w trybie inteligentnym w celu usunięcia pływających włosów
Niski poziom naładowania baterii	Włącza się na około 5 sekund co 30 minut, aż do wyczerpania baterii.	Miganie czerwonego światła (ostrzeżenie o niskim poziomie naładowania baterii)		<ul style="list-style-type: none"> <li>• Produktu nie można uruchomić w trybie inteligentnym, aby usunąć unoszące się włosy.</li> <li>• Ostrzeżenie o niskim poziomie naładowania baterii, należy wymienić baterię na czas</li> <li>• Pompa przestaje działać, gdy bateria jest bliska rozładowania. ucieczka</li> </ul>

W pełni naładowana bateria może być używana przez siedem dni.

# Konserwacja i czyszczenie

## Czyszczenie i konserwacja beczki do przechowywania wody

- Nie wystawiać na działanie promieni słonecznych, aby nie przyspieszyć żółknięcia urządzenia.
- Po odłączeniu zasilania należy wyczyścić całe urządzenie i upewnić się, że dolne złącze jest suche.
- Wewnętrzną beczkę należy czyścić w pojemniku o dużej pojemności, takim jak zlew, aby zapobiec rozlaniu wody.
- Do czyszczenia urządzenia NIE używaj benzyny, nafty, proszku do polerowania, wybielacza ani innych odczynników chemicznych.
- W razie potrzeby wiadro, tacę do picia i tacę filtra można przepłukać wodą o temperaturze poniżej 80°C.
- W celu codziennej konserwacji należy przetrzeć powierzchnię urządzenia lub przewodu zasilającego miękką ściereczką splukaną ciepłą wodą, aby usunąć plamy. (Najpierw należy odłączyć zasilanie)
- Zaleca się całkowitą wymianę wody pitnej przez 3-4 dni podczas wymiany, należy opróżnić fontannę, aby usunąć włosy i inne lepkie substancje z wewnętrznej beczki ze stali nierdzewnej oraz pompy wodnej CNC fontanny i filtra.
- Jeśli urządzenie nie będzie używane przez dłuższy czas, należy je wyczyścić, a po wysuszeniu włożyć do oryginalnego opakowania i przechowywać w suchym miejscu.

## Wymiana elementu filtrującego

1. Filtr należy wymieniać co około 60 dni w trybie inteligentnym (SMART) i co około 30 dni w trybie normalnym (NOSMAL). (Konkretna wymiana powinna być uzależniona od kontrolki filtra).
2. Nowy filtr należy dokładnie namoczyć (zaleca się dwukrotne namoczenie, po pięć minut za każdym razem) i lekko przepłukać przed wymianą.
3. W trosce o zdrowie zwierząt domowych należy często wymieniać filtr zgodnie z jego przeznaczeniem.

## Czyszczenie cichej pompy CNC

1. Cicha pompa CNC powinna być czyszczona co tydzień, aby zapobiec zatykaniu się drogi wodnej przez zanieczyszczenia, co skutkowałoby nieprawidłowościami, takimi jak niska jakość wody i słabe odprowadzanie wody.
2. Zeskanuj kod QR, aby obejrzeć etapy czyszczenia cichej pompy CNC.



Zeskanuj kod QR, aby obejrzeć film z czyszczenia

## FAQ

## **Usterki podstawy**

**Wskięknięcie wody do podstawy zasilania:** Należy odłączyć zasilacz i trzymać go na płasko oraz umieścić w wentylowanym miejscu na 12 godzin (należy uważać, aby nie odwrócić podstawy, aby zapobiec przedostaniu się wody do płyty głównej) Jeśli urządzenie nadal nie działa po zainstalowaniu w fontannie, należy skontaktować się z obsługą klienta w celu leczenia.

- Brak reakcji podstawy zasilania po wymianie: Należy potwierdzić, czy podstawa jest umieszczona w wilgotnym środowisku, sprawdzić element sprężyny baterii podstawy pod kątem korozji i żółknięcia itp. W razie jakichkolwiek problemów należy skontaktować się z działem obsługi klienta.
- Nieprawidłowy dźwięk "kliknięcia" urządzenia: Jest to dźwięk fizycznego przełącznika, gdy urządzenie automatycznie wykrywa napięcie baterii, co jest normalnym zjawiskiem.

## **Usterki wskaźnika świetlnego:**

- Wskaźnik nie świeci się po włączeniu zasilania: Podłącz ponownie lub wymień kabel zasilający USB na oryginalny. Jeśli wskaźnik nadal się nie świeci, skontaktuj się z działem obsługi klienta.
- Po wymianie baterii wskaźnik baterii nadal świeci na czerwono: Upewnij się, że baterie zostały wymienione na pięć w pełni naładowanych baterii.
- Brak zresetowania wskaźnika filtra po jego wymianie (wskaźnik filtra nie jest wyłączony): Należy najpierw potwierdzić, że tryb inteligentny/normalny można przełączyć normalnie po kliknięciu. Można też nacisnąć i przytrzymać przycisk resetowania po wyłączeniu i ponownym uruchomieniu urządzenia. Jeśli nadal nie można zresetować wskaźnika filtra, skontaktuj się z działem obsługi klienta.
- W trybie bateryjnym wskaźnik braku wody jest normalnie włączony, ale po uzupełnieniu wody nadal sygnalizuje jej brak: Jest to normalne zjawisko; urządzenie wykryje poziom wody i wyłączy wskaźnik tylko wtedy, gdy pompa pracuje, a w celu zmaksymalizowania żywotności baterii urządzenie przełączy się w tryb uśpienia. W tym trybie wykrywanie poziomu wody zostanie wstrzymane. Można również przywrócić wtyczkę, a następnie wskaźnik może zgasnąć.

## **Filtr**

- Trochę czarnego proszku unoszącego się w wodzie: Niewielka ilość nietoksycznego i nieszkodliwego węgla aktywnego z łupin orzechów kokosowych zastosowanego w filtrze PETKIT będzie unosić się wraz z przepływem wody, co jest zjawiskiem normalnym. Zachęcamy do korzystania.
- Dźwięk "kliknięcia" używanej pompy: Ze względu na cyrkulację przepływu wody, węgiel aktywny z łupin orzecha kokosowego unoszący się w wodzie może zostać wchłonięty przez pompę. Należy to sprawdzić i wyczyścić na czas.

## **Usterki wypływu**

### **Brak wypływu wody po przełączeniu na tryb normalny:**

1. Sprawdź, czy wskaźnik braku wody jest włączony. Jeśli woda jest pełna w beczce, a wskaźnik braku wody nadal się świeci, przyczyną może być zły kontakt. Spróbuj rozdzielić i zmienić położenie górnej i dolnej beczki lub skontaktuj się z obsługą klienta.
2. Wyjmij zestaw tacy i sprawdź, czy pompa działa. Jeśli pompa działa prawidłowo, należy spróbować wyrównać pompę z wylotem wody i ustawić ją ponownie po wymianie filtra lub wyczyszczeniu zestawu tacy.
3. Pompa nie działa. Wyczyść pompę zgodnie z instrukcjami wideo czyszczenia pompy (szczegółowe informacje znajdują się w kodzie QR instrukcji obsługi), pamiętając o wyłączeniu zasilania. Jeśli problem nie zostanie rozwiązany po wykonaniu powyższych czynności, skontaktuj się z działem obsługi klienta.

### **Wypływ wody staje się niewielki:**

1. Sprawdź, czy wylot tacy filtra jest wyrównany z wylotem pompy dolnej.
2. Poziom wody może być niski ze względu na niewielką ilość wody w zbiorniku. W razie potrzeby należy uzupełnić wodę.
3. W pierwszej kolejności należy sprawdzić, czy filtr, zbiornik wody lub pompa nie są zablokowane. Zdemontuj je i wyczyść, a następnie spróbuj ponownie lub skontaktuj się z obsługą klienta.

### **Zaczyna się przelewać po dłuższym użytkowaniu:**

Po zbyt długim użytkowaniu filtra, brudne pozostałości na jego powierzchni będą miały wpływ na efekt przesączania filtra. Należy wymienić filtr na czas. Można też sprawdzić, czy w rurach wodnych i pompie nie ma zanieczyszczeń i spróbować ponownie po wyczyszczeniu.

### **Brak wypływu wody z fontanny po przełączeniu na tryb baterii w przypadku awarii zasilania:**

Jest to normalne zjawisko; w trybie baterii, jeśli urządzenie znajduje się w stanie uśpienia, pompa nie będzie działać przez pewien czas. Krótkie naciśnięcie przycisku spowoduje natychmiastowy wypływ wody z urządzenia i jej recyrkulację.

## Podstawowe parametry

<b>Nazwa produktu</b>	PETKIT EVERSWEET 3 Inteligentna fontanna do pojenia zwierząt domowych
<b>Model produktu</b>	P4102
<b>Rozmiar całkowity</b>	195 x 195 x 155
<b>Zalecane typy zwierząt domowych</b>	Koty i małe psy
<b>Waga całego urządzenia</b>	1,43 kg
<b>Napięcie znamionowe</b>	5VDC
<b>Moc znamionowa</b>	2W

## Warunki gwarancji

Nowy produkt zakupiony w sieci sprzedaży Alza.cz jest objęty 2-letnią gwarancją. Jeśli potrzebujesz naprawy lub innych usług w okresie gwarancyjnym, skontaktuj się bezpośrednio ze sprzedawcą produktu, musisz przedstawić oryginalny dowód zakupu z datą zakupu.

### **Za sprzeczne z warunkami gwarancji, w przypadku których roszczenie nie może zostać uznane, uznaje się następujące sytuacje:**

- Używanie produktu do celów innych niż jego przeznaczenie lub nieprzestrzeganie instrukcji dotyczących konserwacji, obsługi i serwisowania produktu.
- Uszkodzenie produktu w wyniku klęski żywiołowej, interwencji osoby nieupoważnionej lub mechanicznie z winy kupującego (np. podczas transportu, czyszczenia nieodpowiednimi środkami itp.)
- Naturalne zużycie i starzenie się materiałów eksploatacyjnych lub komponentów podczas użytkowania (takich jak baterie itp.).
- Narażenie na niekorzystne wpływy zewnętrzne, takie jak światło słoneczne i inne promieniowanie lub pola elektromagnetyczne, wtargnięcie płynu, wtargnięcie obiektu, przepięcie sieci, napięcie wyładowania elektrostatycznego (w tym wyładowania atmosferyczne), wadliwe zasilanie lub napięcie wejściowe i niewłaściwa polaryzacja tego napięcia, procesy chemiczne, takie jak zużyte zasilacze itp.
- Jeśli ktokolwiek dokonał modyfikacji, zmian w projekcie lub adaptacji w celu zmiany lub rozszerzenia funkcji produktu w porównaniu do zakupionego projektu lub użycia nieoryginalnych komponentów.

## Deklaracja zgodności UE

To urządzenie jest zgodne z zasadniczymi wymaganiami i innymi odpowiednimi przepisami dyrektyw UE.



## ZSEE

Zgodnie z dyrektywą UE w sprawie zużytego sprzętu elektrycznego i elektronicznego (WEEE - 2012/19 / UE) tego produktu nie wolno wyrzucać jako zwykłych odpadów domowych. Zamiast tego należy go zwrócić do miejsca zakupu lub przekazać do publicznego punktu zbiórki odpadów nadających się do recyklingu. Zapewnienie prawidłowej utylizacji tego produktu pomoże zapobiec potencjalnym negatywnym konsekwencjom dla środowiska i zdrowia ludzkiego, które w przeciwnym razie mogłyby zostać spowodowane niewłaściwym postępowaniem z odpadami tego produktu. Aby uzyskać więcej informacji, należy skontaktować się z lokalnymi władzami lub najbliższym punktem zbiórki odpadów. Niewłaściwa utylizacja tego typu odpadów może skutkować grzywnami zgodnie z przepisami krajowymi.

