



protect. teach. love.™

Návod na použitie  
Návod k použití  
Használati utasítás

Hliníkové dverka do extrémneho počasia pre domácich miláčikov™

Hliníková dvířka do extrémního počasí pro domácí miláčky

Alumínium ajtó szélsőséges időjárásba a házi kedvenceknek TM

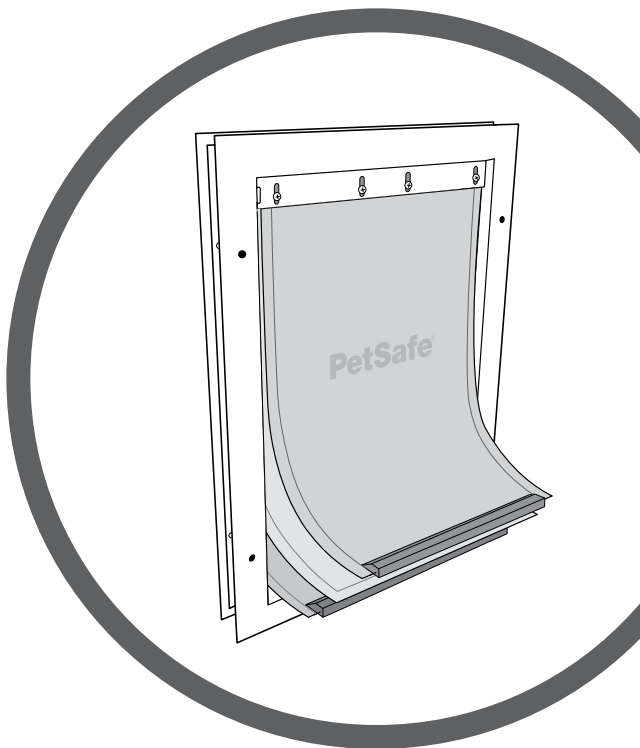

Pred prvým použitím si prečítajte dôkladne tento návod na použitie.

Před prvním použitím si přečtete třeba tento návod k použití.

Kérjük, hogy a használatbavétel előtt olvassa el alaposan ezt a használati utasítást.

Vy a váš maznáčik ste boli stvorení jeden pre druhého. Naším cieľom je pomôcť vám, aby ste spolu zažili tie najkrajšie chvíle. Vaše nové dverka pre domáceho miláčika sú navrhnuté tak, aby chránili váš domov pred extrémnymi teplotami a zároveň poskytl vášmu miláčikovi prichádzať a odchádzať, kedy sa mu zachce. Vieme, že domáce zvieratá v bezpečí tešia šťastných majiteľov. Než začnete, prečítajte si dôležité bezpečnostné informácie. V prípade akýchkoľvek otázok nás neváhajte kontaktovať.

Ďalej, Radio Systems Corporation a akákoľvek iná pridružená spoločnosť alebo značka spoločnosti Radio Systems Corporation sa môže ďalej spoločne označovať ako „my“ alebo „nás“.

## Dôležité bezpečnostné informácie

Vysvetlenie slov a symbolov použitých v tomto návode na použitie



Toto je symbol bezpečnostnej výstrahy. Používa sa na upozornenie na potenciálne riziká zranenia osôb. Dodržiavajte všetky bezpečnostné informácie, ktoré nasledujú za týmto symbolom, aby ste predišli možnému zraneniu alebo smrti.



**VÝSTRAHA** označuje nebezpečnú situáciu, ktorá, ak sa jej nezabráni, môže mať za následok smrť alebo vážne zranenie.



**UPOZORNENIE**, ktoré sa používa so symbolom bezpečnostnej výstrahy označuje nebezpečnú situáciu, ktorá, ak sa jej nezabráni, môže viesť k ľahkému alebo stredne ťažkému zraneniu.



**OZNÁMENIE** sa používa na riešenie postupov, ktoré nesúvisia s úrazom.



- Ak sú v domácnosti deti, je dôležité vziať do úvahy pri montáži dverí aj deti. Dvere domáceho maznáčika môžu použiť aj deti, čo im umožní prístup k rizikám, ktoré môžu byť na druhej strane dverí. Majitelia bazénov by mali zabezpečiť, aby boli deti neustále sledované a aby mal bazén adekvátne prekážky vstupu. Ak je vo vnútri alebo mimo vášho domova možné nebezpečenstvo, ku ktorému je možný prístup cez dvere, spoločnosť Radio Systems Corporation odporúča, aby ste prístup k nebezpečenstvu náležite zamedzili alebo odstránili dvere pre domáce zvieratá. Zatvárací panel alebo zámok, ak je použitý, je k dispozícii z estetického dôvodu alebo energetickej účinnosti a nie je použitý ako bezpečnostné zariadenie. Spoločnosť Radio Systems Corporation nebude zodpovedná za neúmyselné použitie a vlastníci tohto produktu prijíma plnú zodpovednosť za dohľad nad jeho otvorením.
- Aby ste sa vyhli riziku vážneho zranenia, dodržiavajte všetky bezpečnostné pokyny pre elektrické náradie a noste počas inštalácie ochranné okuliare.
- Používateľ musí byť pred inštaláciou oboznámený so všetkými montážnymi predpismi, ktoré môžu mať vplyv na inštaláciu dverí pre domáceho maznáčika, a spolu s licencovaným dodávateľom určiť ich vhodnosť pre danú inštaláciu. Tieto dvere pre domáce zvieratá nie sú protipožiarne. Je dôležité, aby vlastníci a zmluvná strana zvažili všetky riziká, ktoré sa môžu vyskytovať a akékoľvek riziká, ktoré môžu vzniknúť následnými zmenami na majetku a ako môžu súvisieť s existenciou a použitím dverí pre domáce zvieratá, vrátane nesprávneho použitia.
- Pri rezaní kovových materiálov povrchu dávajte pozor na ostré hrany, aby ste zabránili poraneniu.

- Tieto pokyny uschovajte a zabezpečte, aby ich mal k dispozícii každý nový vlastník zariadenia.
- Ak montážna plocha (dvere, stena atď.) nie je vyrovnaná, musia byť dvere pre domáceho maznáčika nainštalované v rovine, aby sa mohli správne vyklápať.
- Pri použití reznej šablóny by medzi spodnou časťou a bokmi dverí a vonkajšou hranou šablóny mali byť minimálne 3 palce (8 centimetrov), aby sa zachovala štrukturálna integrita dverí.
- Na dotiahnutie skrutiek použite ručný skrutkovač. Neutahujte príliš. Nadmerné utiahnutie môže odizolovať skrutky alebo zdeformovať rám dverí pre domáceho maznáčika.

# UCHOVAJTE TIETO POKYNY

---

## Obsah

|  |    |
|--|----|
| Obsah balenia.....                                   | 4  |
| Budete potrebovať.....                               | 4  |
| Vyznačenie umiestnenia dverí.....                    | 5  |
| Príprava dverí.....                                  | 5  |
| Vyrezanie otvoru dverí.....                          | 6  |
| Vŕtanie dier pre osadenie rámu.....                  | 6  |
| Inštalácia dvierok.....                              | 7  |
| Tréning vášho miláčika.....                          | 7  |
| Použitie zatváracieho panelu.....                    | 8  |
| Prispôbenie alebo výmena záklopky.....               | 8  |
| Podmienky používania a obmedzenie zodpovednosti..... | 9  |
| Záruka.....  | 10 |

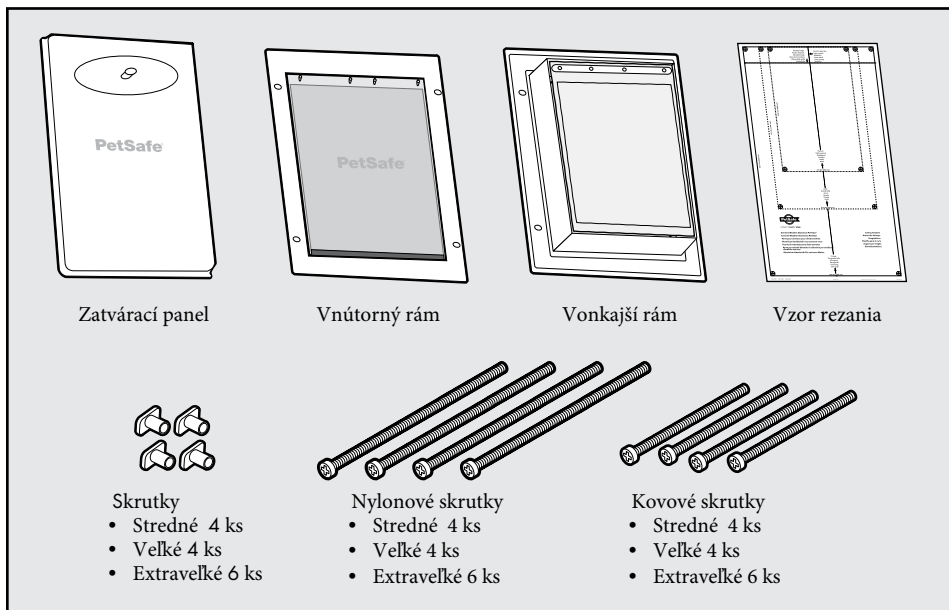

## Budete potrebovať

- Skladací meter
- Vodováha
- Ceruzka
- Kladivo a plochý skrutkovač (ak demontujete dvere z pántova inštalujete dvierka pre domáce zvieratá)
- Nožnice
- Maskovacia alebo maliarska krycia páska
- Vrtáčka
- 1/2-palcový (12 mm) vrták
- 1/4 palcový (7 mm) vrták
- Priama píla (alebo píla na kľúčové dierky) s vhodným kotúčom pre materiál, ktorý budete rezat
- Skrutkovač Phillips
- Rezačka na drôt
- Tesniaca pištoľ
- Ochranné okuliare

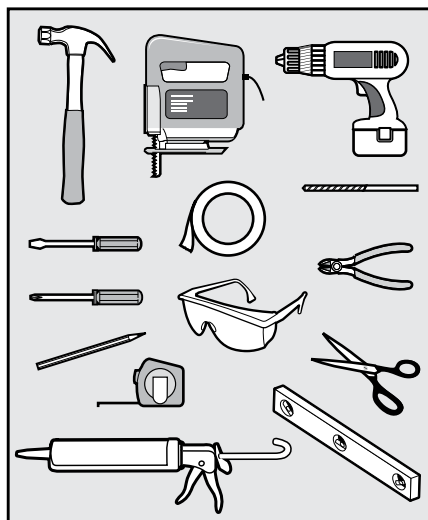

**POZNÁMKA:** Aj keď pokyny v tomto návode vysvetľujú, ako nainštalovať dvere pre domácich miláčikov do dverí, môžu byť tiež inštalované do väčšiny stien; postup inštalácie je rovnaký. Dvere pre domáceho maznáčika nie sú určené na inštaláciu do skla. Ak inštalujete dvere pre domáceho maznáčika do dverí alebo steny s hrúbkou:

- Viac ako 2 palce (51 milimetrov) možno budete potrebovať ďalšie nástroje a materiály, napríklad drevený rám.
- Menej ako 1 1/2 palca (38 milimetrov), budete si musieť kúpiť inštalčný adaptér. Navštívte [www.petsafe.com](http://www.petsafe.com) alebo kontaktujte Oddelenie starostlivosti o zákazníkov.

# Vyznačenie umiestnenia dverí

1. Zmerajte a označte výšku kohútika vášho domáceho maznáčika na vnútornej strane dverí, kde budete inštalovať dvere pre domáce zvierá (A).
2. Pomocou vodováhy nakreslite zvislú čiaru tam, kde chcete umiestniť stred dverí pre domáce zvieratá (B). Dvere pre domáce zvierá musia byť vo vodorovnej polohe, aby sa mohli správne hýbať.

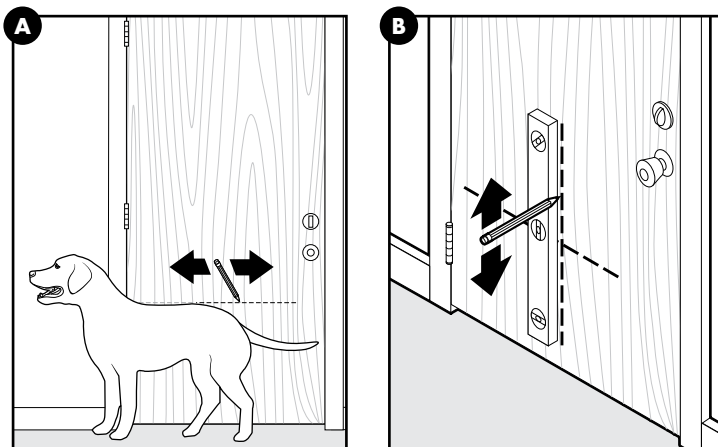

## Príprava dverí

3. Ak je to možné, vypnite dvere z pántov (C) a položte ich na vyvýšený rovný povrch, napríklad na dva stojany (D). Vnútorná strana dverí by mala smerovať nahor. Uistite sa, že pod dverami nie je žiadny iný predmet - pri vyrezávaní otvoru pre dvere pre domáce zvieratká. Ak je to potrebné, môžete nainštalovať dvere pre domáce zvierá bez toho, aby ste dvere odstránili z pántov.
4. Vyrežte šablónu pre správnu veľkosť dvierok pre vášho domáceho maznáčika.
5. Prilepte vystrihnutú šablónu na vnútornú stranu dverí tak, aby sa okraje a stredové /čiary na šablóne zhodovali s okrajmi a stredovými líniami, ktoré ste nakreslili predtým (E).

### NOTICE

Uistite sa, že medzi vonkajšou hranou šablóny a spodnou časťou a bokmi dverí sú minimálne 3 palce (8 centimetrov), aby sa zachovala štruktúrna integrita dverí.

6. Spojte vonkajší okraj strihovej šablóny a uistite sa, že sú rohy spojené.
7. Odstráňte šablónu a všetku prebytočnú pásku z dverí.

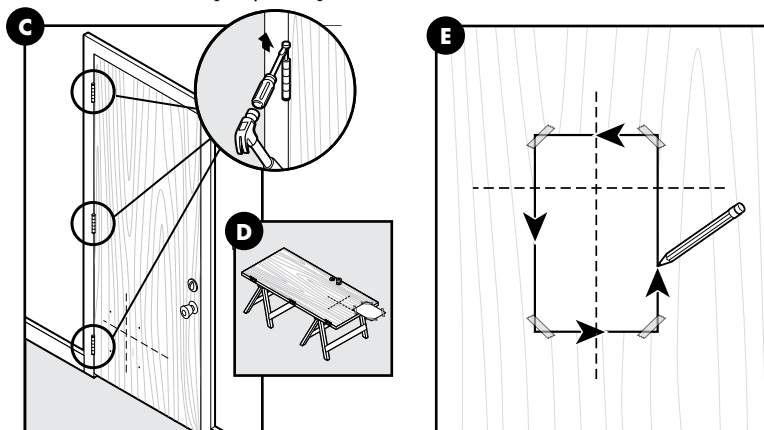

## SK Vyrezanie otvoru dverí

**POZNÁMKA:** Pri vŕtaní otvorov a prerezávaní otvoru pre dvere domáceho maznáčika noste ochranné okuliare a uistite sa, že vŕtačku a pílkou držíte oboma rukami a v 90-stupňovom uhle k dverám.

8. Do vnútorných rohov nakreslenej šablóny (F) vyvŕtajte 1/2-palcové (12 milimetrov) otvory.

Budú to prvotné otvory pre vyrezanie.

9. Vyrežte priestor medzi otvormi, ktoré ste práve vyvŕtali, pozdĺž nakreslených čiar šablóny (G).

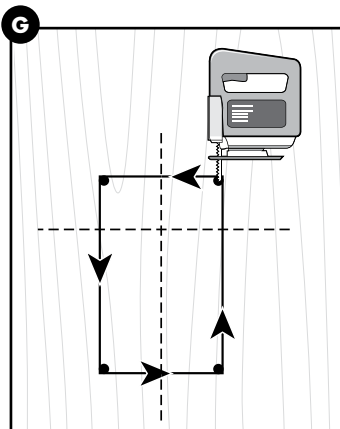
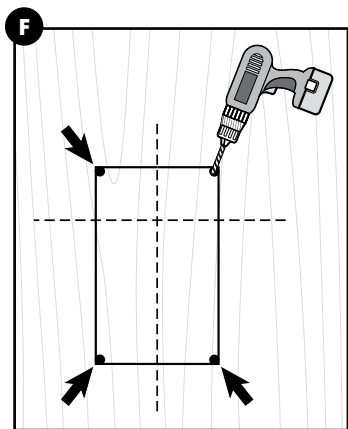

## Vŕtanie dier pre osadenie rámu

10. Vložte vnútorný rám (rám s jednou zámkovou do otvoru a označte otvory pre skrutky (štyri otvory pre dvere pre stredné a veľké zvierá, šesť otvorov pre dvere pre extra veľké zvierá) (H).

11. Odstráňte rám a vyvŕtajte 1/4-palcové (7 milimetrové) otvory na označených miestach (I).

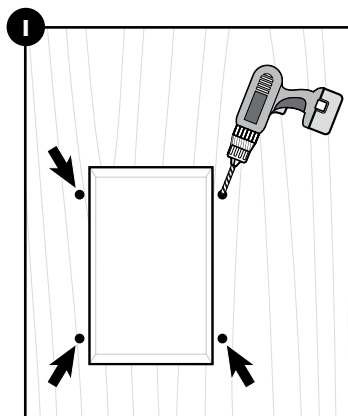
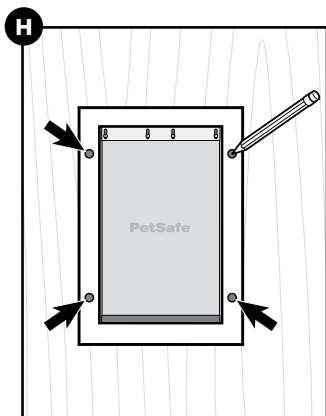

## Inštalácia dverok

**POZNÁMKA.** Ak ste si zakúpili inštalčný adaptér, umiestnite pred inštaláciou tento adaptér na vnútorný a vonkajší rám dverí pre domáceho maznáčika. Inštalčný adaptér je potrebný, iba ak inštalujete dvere domáceho maznáčika do dverí s hrúbkou menej ako 1 1/2 palca (38 milimetrov). Ďalšie informácie získate na našom Oddelení starostlivosti o zákazníkov.

12. Vnútrotný rám (rám s jednou zátkou) vložte do otvoru na vnútornej strane dverí (J).
  13. Vložte vonkajší rám (rám s dvoma zátkami) do otvoru na vonkajšej strane dverí.
  14. Skrutky zaskrutkujte cez otvory vo vnútrotnom a vonkajšom ráme a závitky skrutiek spojte s koncom každej skrutky.
- POZNÁMKA:** Dvere pre domáce zvieratko sú dodávané s kovovými aj nylonovými skrutkami; použite podľa potreby. Nylonové skrutky sú pružné a dajú sa ľahko orezať, aby sa perfektne prispôbili akejkoľvek hrúbke dverí.
15. Uťahnite skrutky, kým sa rámy nespoja a závitky skrutiek nie sú v jednej rovine s vonkajším rámom.

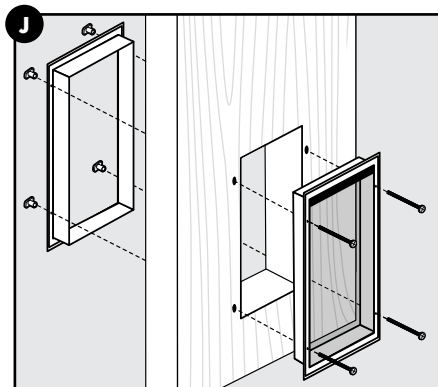

### NOTICE

Na dotiahnutie skrutiek použite ručný skrutkovač. Neutiahnite príliš. Nadmerné utiahnutie môže odizolovať skrutky alebo zdeformovať rám dverí pre domáceho maznáčika.

16. Ak používate nylonové skrutky, odrežte prebytočnú dĺžku skrutiek pomocou rezačky na drôt a všetky drsné hrany obrúste kovovým pilníkom.
17. Pre najlepšiu odolnosť proti poveternostným vplyvom utesnite okolo vonkajšieho rámu a vnútri, kde sa rámy stretávajú.
18. Ak ste dvere odstránili z pántov, znova ich zaveste.

## Tréning vášho miláčika

19. Keď chváľte a pochútkami povzbudzujete svojho miláčika, aby prešiel cez dvere pre domáceho maznáčika, zdvihnite zátky alebo ich prílepte páskou (K). Môže vám pomôcť, ak ste na jednej strane dverí a vaše domáce zvieratko je na druhej. Nenúťte domáceho miláčika prechádzať cez dvere.
20. Keď váš maznáčik niekoľkokrát prešiel cez dverka pre domáceho maznáčika, povoľte zátky aby sa dotýkali chrbta vášho domáceho maznáčika, aby mu bolo pohodlne používať tieto jeho nové dverka.

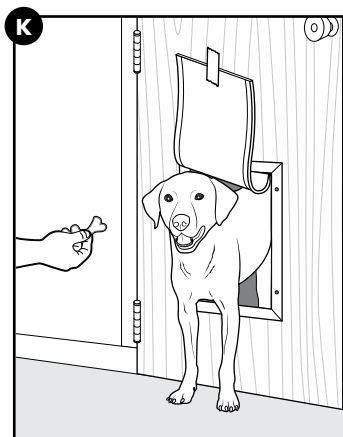

## Použitie zatváracieho panelu

Zatvárací panel je užitočný za nepriaznivého počasia alebo pre zabránenie tomu, aby vaše domáce zviera používalo dvere v určitých časoch.

Ak chcete použiť zatvárací panel, zasuňte ho do drážok na každej strane rámu dverí pre domáce zvieratá (L). Potiahnite a uvoľnite západku, aby ste ho zaistili na danom mieste.

Ak ho chcete odstrániť, potiahnite západku a vysuňte zatvárací panel nahor a smerom von z rámu dverí pre domácich miláčikov.

Na zvýšenie odolnosti voči poveternostným vplyvom môžete použiť prídavný uzatvárací panel (predáva sa osobitne) na vonkajšom ráme dverí pre domáce zvieratá.

## Prispôsobenie alebo výmena zámkov

Vinylové zámkovky dverí pre domáce zvieratá sa môžu vplyvom sezónnych zmien počasia zmenšiť alebo zväčšiť. Podľa potreby vymeňte alebo upravte zámkovky, aby ste dosiahli maximálnu energetickú účinnosť.

### Výmena vinylovej zámkovky

1. Odskrutkujte skrutky zámkovky z hornej časti rámu dverí pre domáce zvieratá (N).
2. Odstráňte vinylovú zámkovku a svorku klapky (O). Na vonkajšom ráme je izolovaná klapka pripnutá k príchytke zámkovky.
3. Vložte novú vinylovú zámkovku medzi rám dverí zvieratá a svorku. Na vinylovej zámkovke by malo byť čitateľné logo PetSafe®.
4. Zaskrutkujte a čiastočne dotiahnite skrutky.
5. Nastavte vinylovú zámkovku horizontálne a vertikálne tak, aby bola vycentrovaná v ráme dverí pre domáce zvieratá a aby sa magnety na klapke a ráme dotýkali (P).
6. Utiahnite skrutky.

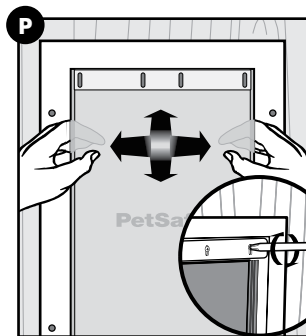
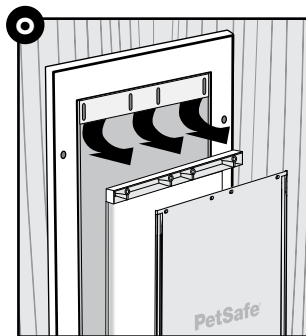
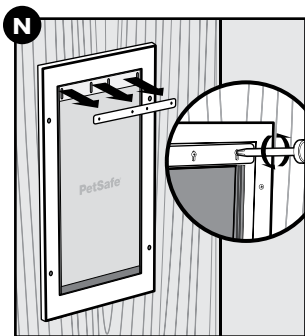
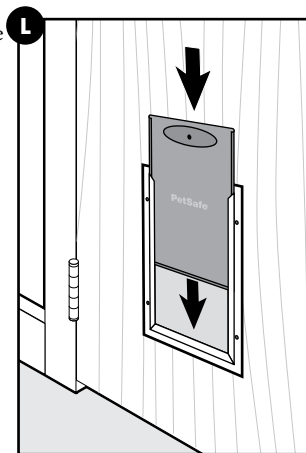

### Prispôsobenie vinylovej zámkovky

1. Mierne povoľte skrutky zámkovky v hornej časti rámu dverí pre domácich miláčikov (N).
2. Nastavte vinylovú zámkovku vodorovne a zvisle tak, aby bola vycentrovaná v ráme dverí pre domáce zvieratá a aby sa magnety na klapke a ráme dotýkali (P).
3. Utiahnite skrutky.



# Podmienky používania a obmedzenie zodpovednosti

## 1. Podmienky používania

Používanie tohto produktu podlieha vášmu súhlasu bez zmeny podmienok a upozornení obsiahnutých v tomto produkte. Používanie tohto produktu znamená prijatie všetkých týchto podmienok a upozornení. Ak si nepravíte prijať tieto podmienky a upozornenia, vráťte prosím nepoužívaný produkt v pôvodnom obale a na svoje náklady a riziká na príslušné miesto Starostlivosti o zákazníka spolu s dokladom o kúpe a následným vrátením celej sumy.

## 2. Správne použitie

Správne použitie zahŕňa, bez obmedzenia, preskúmanie celého návodu k produktu a všetkých špecifických bezpečnostných informácií. Špecifický temperament alebo veľkosť / hmotnosť vášho domáceho maznáčika nemusí byť pre tento produkt vhodná. Ak si nie ste istí, či je tento produkt vhodný pre vášho domáceho maznáčika, obráťte sa pred použitím na svojho veterinárneho lekára alebo certifikovaného trénera. Pre výrobky používané s domácimi zvieratami, kde je potrebné školenie, spoločnosť Radio Systems Corporation odporúča, aby sa tieto školiace výrobky nepoužívali, ak je váš maznáčik agresívny a v jednotlivých prípadoch nepreberá zodpovednosť za určenie vhodnosti produktu.

## 3. Žiadne nezákonné alebo zakázané použitie

Tento výrobok je určený iba na použitie s domácimi zvieratami. Zmyslom tohto produktu nie je poškodzovať, zraniť alebo provokovať. Používanie tohto produktu v rozpore s určením môže mať za následok porušenie federálnych, štátnych alebo miestnych zákonov.

## 4. Obmedzenie zodpovednosti

Spoločnosť Radio Systems Corporation alebo ktorákoľvek z jej pridružených spoločností nebude v žiadnom prípade zodpovedná za (i) akékoľvek priame, nepriame, represívne, náhodné, zvláštne alebo následné škody a / alebo (ii) akékoľvek straty alebo škody, ktoré vzniknú v súvislosti s použitím alebo zneužitím tohto produktu. Kupujúci preberá všetky riziká a zodpovednosť z používania tohto produktu v maximálnom rozsahu povolenom zákonom.

## 5. Úprava obchodných podmienok

Radio Systems Corporation si vyhradzuje právo čas od času meniť podmienky a oznámenia týkajúce sa tohto produktu. Ak vám boli tieto zmeny oznámené pred použitím tohto produktu, budú pre vás záväzné, akoby boli zapracované do tohto dokumentu.

## Záruka

Výhodou tohto produktu je neprenosná obmedzená jednoročná (USA) alebo trojročná (Kanada, Európa, Austrália / Nový Zéland) záruka výrobcu. Kompletné informácie o záruke vzťahujúcej sa na tento produkt a jej podmienkach nájdete na [www.petsafe.com](http://www.petsafe.com) alebo sú dostupné kontaktovaním zákazníckej podpory:

Európa: Radio Systems PetSafe Europe Ltd. ; 2. poschodie, budova Elgee, trhové námestie; Dundalk, Co. Louth, A91 YR9X Írsko

Postup pri reklamácií: Akákoľvek reklamácia podľa tejto záruky by mala byť uplatnená priamo na Centre starostlivosti o zákazníkov spoločnosti Radio Systems Australia Pty Ltd. na adrese:

Radio Systems Australia Pty Ltd.  
PO Box 3442, Australia Fair  
QLD 4215, Australia

E-mail: [aus-info@petsafe.net](mailto:aus-info@petsafe.net)

Na uplatnenie reklamácie je potrebné predložiť doklad o kúpe. Bez dokladu o kúpe spoločnosť Radio Systems neopraví ani nevymení chybné komponenty. Spoločnosť Radio Systems žiada spotrebiteľa, aby pred odoslaním produktu kontaktoval stredisko starostlivosti o zákazníkov spoločnosti Radio Systems a požiadal o číslo vrátenia záruky. V opačnom prípade sa môže oprava alebo výmena produktu oneskoriť.

Ak sa produkt bude považovať za chybný do 30 dní od dátumu pôvodného nákupu, spoločnosť Radio Systems zorganizuje zaslanie výmeny pred vrátením chybného produktu. K vráteniu chybného produktu bude súčasťou náhradného produktu poštová taška na zabalenie. Produkt musí byť vrátený do 7 dní od prijatia na výmenu. Ak sa po 30 dňoch od dátumu pôvodného nákupu bude výrobok považovať za chybný, bude sa od zákazníka požadovať, aby vrátil produkt späť na svoje náklady spoločnosti Radio Systems. Radio Systems otestuje a vymení chybné zariadenie alebo jeho súčasti a vráti spotrebiteľovi bezplatne za predpokladu, že je produkt v rámci uvedenej záručnej doby. Táto záruka je doplnkom k ďalším právam a opravným prostriedkom, ktoré máte podľa zákona k dispozícii. Na tovar spoločnosti Radio Systems patria záruky, ktoré nemožno vylúčiť podľa austrálskeho zákona o spotrebiteľoch. Pri zásadnom zlyhaní máte nárok na náhradu alebo výmenu a na všetky ďalšie primerane predvídateľné straty alebo škody. Máte tiež nárok na opravu alebo výmenu tovaru, ak tovar nemá prijateľnú kvalitu a porucha nepredstavuje závažnú poruchu.

Vy a váš mazlíček jste byli stvořeni jeden pro druhého. Naším cílem je pomoci vám, abyste spolu zažili ty nejkrásnější chvíle. Vaše nové dvířka pro domácího mazlíčka jsou navrženy tak, aby chránily váš domov před extrémními teplotami a zároveň poskytl vašemu miláčkoví přícházet a odcházet, kdy se mu zachce. Víme, že domácí zvířata v bezpečí těší šťastných majitelů. Než začnete, přečtěte si důležité bezpečnostní informace. V případě jakýchkoliv dotazů nás neváhejte kontaktovat.

Dále, Radio Systems Corporation a jakákoli jiná přidružená společnost nebo značka společnosti Radio Systems Corporation se může dále společně označovat jako "my" nebo "nás".

## Důležité bezpečnostní informace

Vysvětlení slov a symbolů použitých v tomto návodu k použití



Toto je symbol bezpečnostní výstrahy. Používá se k upozornění na potenciální rizika zranění osob. Dodržujte všechny bezpečnostní informace, které následují za tímto symbolem, abyste předešli možnému zranění nebo smrti.



**VÝSTRAHA** označuje nebezpečnou situaci, která, pokud se jí zabrání, může mít za následek smrt nebo vážné zranění.



**UPOZORNĚNÍ**, které se používá se symbolem bezpečnostní výstrahy označuje nebezpečnou situaci, která, pokud se jí zabrání, může vést k lehkému nebo středně těžkému zranění.



**UPOZORNĚNÍ** se používá k řešení postupů, které nesouvisí s úrazem.



- Pokud jsou v domácnosti děti, je důležité vzít v úvahu při montáži dveří i děti. Dveře domácího mazlíčka mohou použít také děti, což jim umožní přístup k rizikům, které mohou být na druhé straně dveří. Majitelé bazénů by měly zajistit, aby byly děti neustále sledovány a aby měl bazén adekvátní překážky vstupu. Pokud je uvnitř nebo mimo vašeho domova možné nebezpečí, ke kterému je možný přístup přes dveře, společnost Radio Systems Corporation doporučuje, abyste přístup k nebezpečí náležitě zamezili nebo odstranili dveře pro domácí zvíře. Zavírací panel nebo zámek, pokud je použit, je k dispozici z estetického důvodu nebo energetické účinnosti a není použit jako bezpečnostní zařízení. Společnost Radio Systems Corporation nebude zodpovědná za neúmyslné použití a vlastník tohoto produktu přijímá plnou odpovědnost za dohled nad jeho otevřením
- Abyste se vyhnuli riziku vážného zranění, dodržujte všechny bezpečnostní pokyny pro elektrické nářadí a noste během instalace ochranné brýle.
- Uživatel musí být před instalací seznámen se všemi montážními předpisy, které mohou mít vliv na instalaci dveří pro domácího mazlíčka, a spolu s licencovaným dodavatelem určit jejich vhodnost pro danou instalaci. Tyto dveře pro domácí zvířata nejsou protipožární. Je důležité, aby vlastník a protistrana zvážily všechna rizika, které se mohou vyskytovat a jakákoli rizika, která mohou vzniknout následnými změnami na majetku a jak mohou souviset s existencí a použitím dvířek pro domácí zvířata, včetně nesprávného použití.
- Při řezání kovových materiálů povrchu dávejte pozor na ostré hrany, abyste zabránili poranění.

- Tyto pokyny uschovejte a zajistěte, aby je měl k dispozici každý nový vlastník výrobku.
- Pokud montážní plocha (dveře, stěna atd.) není vyrovnaná, musí být dveře pro domácího mazlíčka nainstalovány v rovině, aby se mohli správně vyklápět.
- Při použití řezné šablony by mezi spodní částí a boky dveří a vnější hranou šablony měly být minimálně 3 palce (8 centimetrů), aby se zachovala strukturální integrita dveří.
- Na dotažení šroubů použijte ruční šroubovák. Neutahujte příliš. Nadměrné utahení může odizolovat šrouby nebo zdeformovat rám dveří pro domácího mazlíčka.

## UCHOVEJTE TYTO POKYNY



Zavírací panel

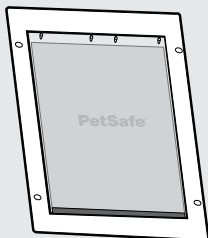

Vnitřní rám

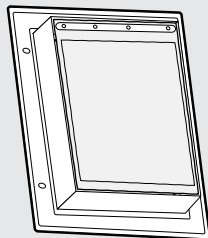

Venkajší rám

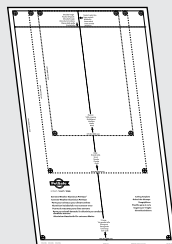

Vzor řezání



## Šrouby

- Střední 4 ks
- Velké 4 ks
- Extravelké 6 ks

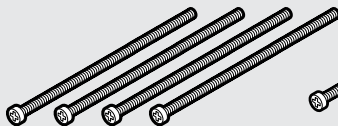

## Nylonové šrouby

- Střední 4 ks
- Velké 4 ks
- Extravelké 6 ks

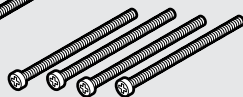

## Kovové šrouby

- Střední 4 ks
- Velké 4 ks
- Extravelké 6 ks

## Budete potřebovat

- Skládací metr
- Vodováha
- Tužka
- Kladivo a plochý šroubovák (pokud demontujete dveře z verají při instalaci dvířek pro domácí zvířata)
- Nůžky
- Maskovací nebo malířská krycí páska
- Vrtačka
- 1/2-palcový (12 mm) vrták
- 1/4 palcový (7 mm) vrták
- Přímá pila (nebo pila na klíčové dírky) s vhodným kotoučem pro materiál, který budete řezat
- Šroubovák Phillips
- Řezačka na drát
- Těsnící pistole
- Ochranné brýle

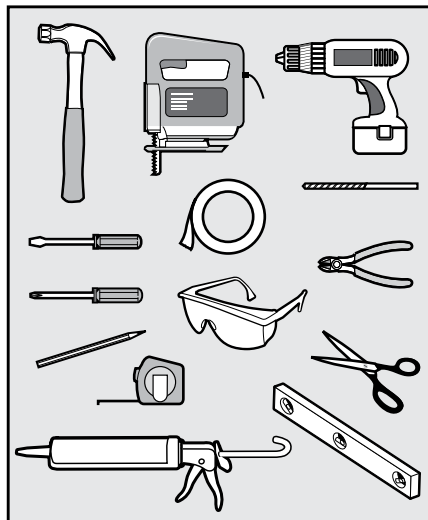

**POZNÁMKA:** I když pokyny v tomto návodu vysvětlují, jak nainstalovat dveře pro domácí mazlíčky do dveří, mohou být také instalovány do většiny stěn; postup instalace je stejný. Dveře pro domácího mazlíčka nejsou určeny k instalaci do skla. Pokud instalujete dveře pro domácího mazlíčka do dveří nebo stěny s tloušťkou:

- Více než 2 palce (51 milimetrů), možná budete potřebovat další nástroje a materiály, například dřevěný rám.
- Méně než 1 1/2 palce (38 milimetrů), budete si muset koupit instalační adaptér. Navštivte [www.petsafe.com](http://www.petsafe.com) nebo kontaktujte Oddělení péče o zákazníky.

## Vyznačení umístění dveří

1. Změřte a označte výšku kohoutku vašeho domácího mazlíčka na vnitřní straně dveří, kde budete instalovat dveře pro zvíře (A).
2. Pomocí vodováhy nakreslete svislou čáru tam, kde chcete umístit střed dveří pro domácí zvířata (B). Dveře pro domácí zvíře musí být ve vodorovné poloze, aby se mohli správně hýbat.

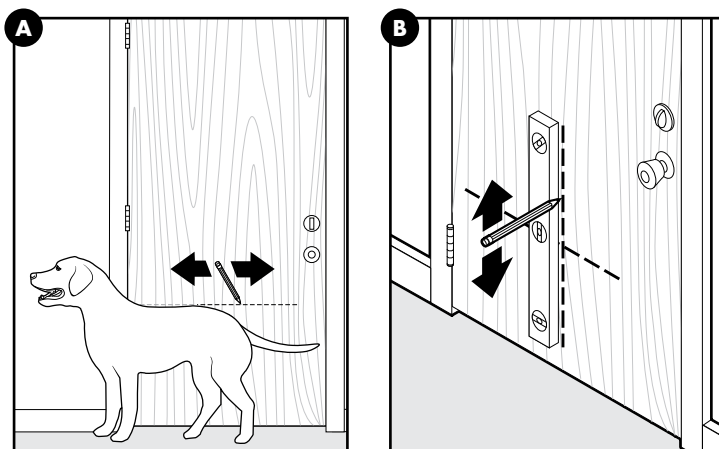

## Příprava dveří

3. Pokud je to možné, vypněte dveře z pantů (C) a položte je na vyvýšený rovný povrch, například na dva stojany (D). Vnitřní strana dveří by měla směřovat nahoru. Ujistěte se, že pod dveřmi není žádný jiný předmět - při vyřezávání otvoru pro dveře pro domácí zvířata. Pokud je to nutné, můžete nainstalovat dveře pro domácí zvíře, aniž by jste dveře odstranili z pantů.
4. Vyřízněte šablonu pro správnou velikost dvířek pro vašeho domácího mazlíčka.
5. Přilepte vystřiženou šablonu na vnitřní stranu dveří tak, aby se okraje a středové / čáry na šabloně shodovaly s okraji a středovými liniemi, které jste nakreslili předtím (E).

### NOTICE

Ujistěte se, že mezi vnější hranou šablony a spodní částí a boky dveří jsou minimálně 3 palce (8 centimetrů), aby se zachovala strukturální integrita dveří.

6. Spojte vnější okraj stříhové šablony a ujistěte se, že jsou rohy spojeny.
7. Odstraňte šablonu a všechnu přebytečnou pásku z dveří.

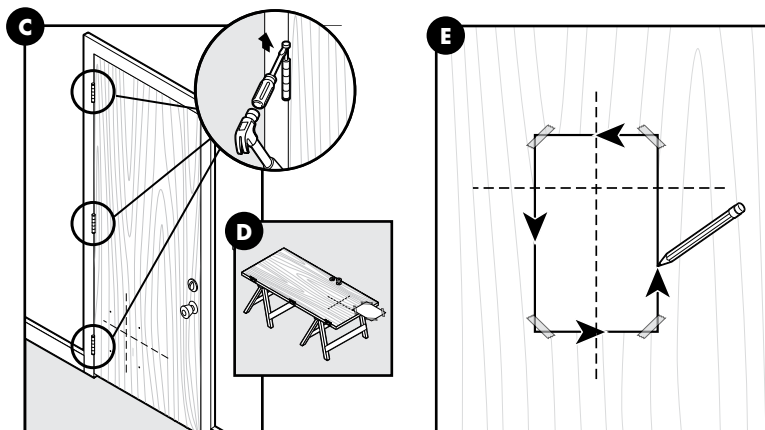

## CZ Vyříznutí otvoru dveří

**POZNÁMKA:** Při vrtání otvorů a přežívání otvoru pro dveře domácího mazlíčka noste ochranné brýle a ujistěte se, že vrtačku a pilku držíte oběma rukama a v 90-stupňovém úhlu ke dveřím.

8. Do vnitřních rohů nakreslené šablony (F) vyvrtejte 1/2-palcové (12 milimetrů) otvory. Budou to prvotní otvory pro vyříznutí.
9. Vyřízněte prostor mezi otvory, které jste právě vyvrtali, podél nakreslených čar šablony (G).

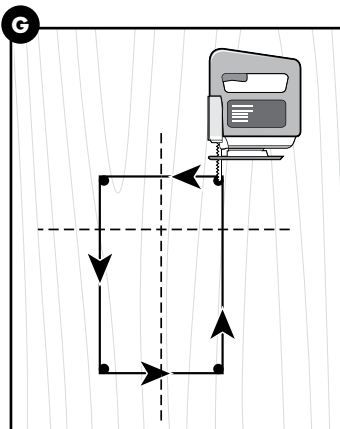
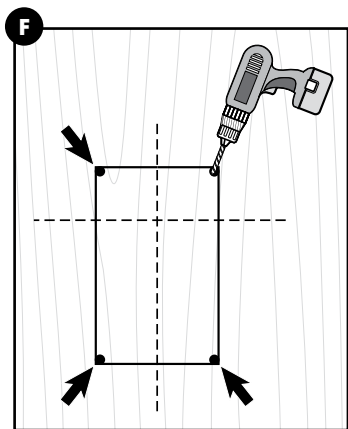

## Vrtání děr pro osazení rámu

10. Vložte vnitřní rám (rám s jednou záklopkou do otvoru a označte otvory pro šrouby (čtyři otvory pro dveře pro střední a velké zvíře, šest otvorů pro dveře pro extra velké zvíře) (H).
11. Odstraňte rám a vyvrtejte 1/4-palcové (7 milimetrové) otvory na označených místech (I).

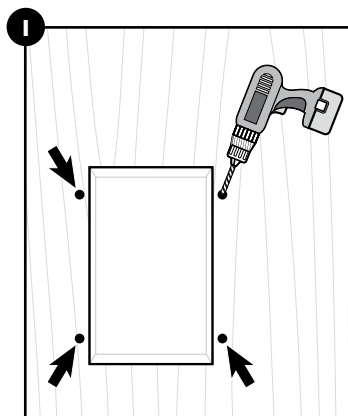
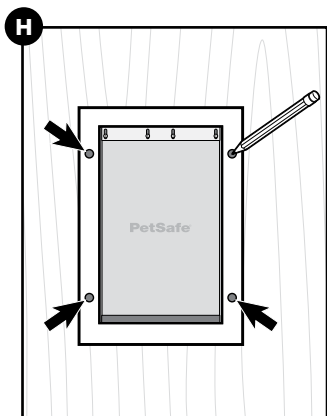

## Instalace dvířek

**POZNÁMKA.** Pokud jste si zakoupili instalační adaptér, umístěte před instalací tento adaptér na vnitřní a vnější rám dveří pro domácího mazlíčka. Instalační adaptér je nutný, pouze pokud instalujete dveře domácího mazlíčka do dveří s tloušťkou méně než 1 1/2 palce (38 milimetrů). Další informace získáte na našem Oddělení péče o zákazníky.

12. Vnitřní rám (rám s jednou záklopkou) vložte do otvoru na vnitřní straně dveří (J).

13. Vložte vnější rám (rám s dvěma záklopkami) do otvoru na vnější straně dveří.

14. Šrouby zašroubujte přes otvory ve vnitřním a vnějším rámu a závitě šroubů spojte s koncem každého šroubu.

**POZNÁMKA:** Dveře pro domácí zvířátko jsou dodávány s kovovými i nylonovými šrouby; použijte podle potřeby. Nylonové šrouby jsou pružné a dají se snadno ořezat, aby se perfektně přizpůsobily jakékoliv tloušťce dveří.

15. Utáhněte šrouby, dokud se rámy nespojí a závitě šroubů nejsou v jedné rovině s vnějším rámem.

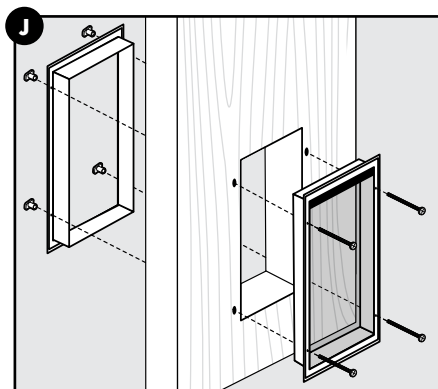

### NOTICE

Na dotažení šroubů použijte ruční šroubovák. Neutahujte příliš. Nadměrné utahení může odizolovat šrouby nebo zdeformovat rám dveří pro domácího mazlíčka.

16. Pokud používáte nylonové šrouby, odřízněte přebytečnou délku šroubů pomocí řezačky na drát a všechny drsné hrany obruste kovovým pilníkem.

17. Pro nejlepší odolnost proti povětrnostním vlivům utěsněte kolem vnějšího rámu a uvnitř, kde se rámy setkávají.

18. Pokud jste dveře odstranili z pantů, znovu je zavěste.

## Trénink vašeho miláčka

19. Když chválíte a pochoutkami povzbuzujete svého miláčka, aby přešel přes dveře pro domácího mazlíčka, zvedněte záklopkou nebo je přilepte páskou (K). Může vám pomoci, pokud jste na jedné straně dveří a vaše domácí zvířátko je na druhé. Nenuťte domácího mazlíčka procházet přes dveře.

20. Když váš mazlíček několikrát přešel přes dvířka pro domácího mazlíčka, povolte záklopkou, aby se dotýkaly zad vašeho domácího mazlíčka, aby mu bylo pohodlné používat tyto jeho nové dvířka.





## Použití zavíracího panelu

Zavírací panel je užitečný za nepříznivého počasí nebo pro zabránění tomu, aby vaše domácí zvířata používala dveře v určitých časech.

Chcete-li použít zavírací panel, zasuňte jej do drážek na každé straně rámu dveří pro domácí zvířata (L). Zatáhněte a uvolněte západku, abyste jej zajistili na daném místě.

Pokud ho chcete odstranit, zatáhněte západku a vysuňte zavírací panel nahoru a směrem ven z rámu dveří pro domácí mazlíčky.

Pro zvýšení odolnosti vůči povětrnostním vlivům můžete použít přídatný uzavírací panel (prodává se samostatně) na vnějším rámu dvířek pro domácí zvířata.

## Přizpůsobení nebo výměna záklopy

Vinylové záklopy dveří pro domácí zvířata se mohou vlivem sezónních změn počasí zmenšit nebo zvětšit. Podle potřeby vyměňte nebo upravte záklopy, abyste dosáhli maximální energetické účinnosti.

### Výměna vinylové záklopy

1. Vyjměte šrouby záklopy z horní části rámu dvířek pro zvířata (N).
2. Odstraňte vinylovou záklopu a svorku klapky (O). Na vnějším rámu je izolovaná klapka připevněna k příchytky záklopy.
3. Vložte novou vinylovou záklopu mezi rám dveří zvířete a svorku. Na vinylové záklopcy by mělo být čitelné logo PetSafe®.
4. Zašroubujte a částečně dotáhněte šrouby.
5. Nastavte vinylovou záklopu horizontálně a vertikálně tak, aby byla vycentrována v rámu dveří pro domácí zvířata a aby se magnety na klapce a rámu dotýkaly (P).
6. Utáhněte šrouby.

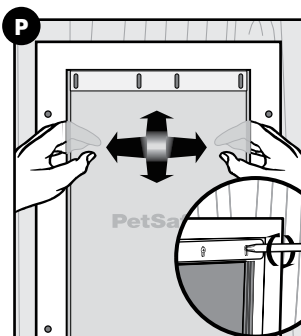
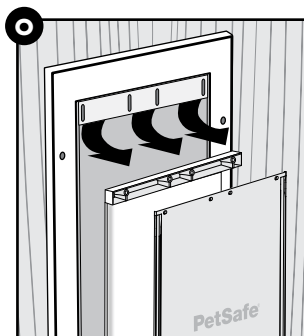
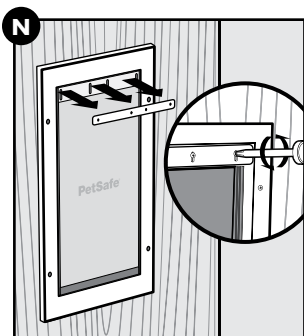
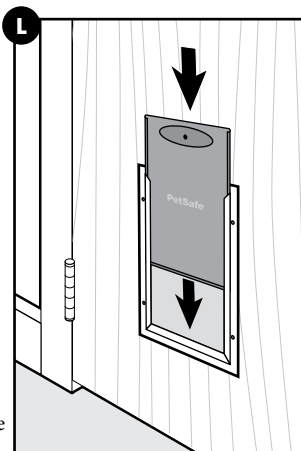

### Přizpůsobení vinylové záklopy

1. Mírně povolte šrouby záklopek v horní části rámu dveří pro domácí mazlíčky (N).
2. Nastavte vinylovou záklopu vodorovně a svisle tak, aby byla vycentrována v rámu dveří pro domácí zvířata a aby se magnety na klapce a rámu dotýkaly (P).
3. Utáhněte šrouby.

# Podmínky používání a omezení odpovědnosti

## 1. Podmínky užívání

Používání tohoto produktu podléhá vašemu souhlasu bez změny podmínek a upozornění obsažených v tomto produktu. Používání tohoto produktu znamená přijetí všech těchto podmínek a upozornění. Pokud si nepřejete přijmout tyto podmínky a upozornění, vraťte prosím nepoužívaný produkt v původním obalu a na své náklady a rizika na příslušné místo péče o zákazníka spolu s dokladem o koupi a následným vrácením celé částky.

## 2. Správné použití

Správné použití zahrnuje, bez omezení, přezkoumání celého návodu k produktu a všech specifických bezpečnostních informací. Specifický temperament nebo velikost / hmotnost vašeho domácího mazlíčka nemusí být pro tento produkt vhodná. Pokud si nejste jisti, zda je tento produkt vhodný pro vašeho domácího mazlíčka, obraťte se před použitím na svého veterinárního lékaře nebo certifikovaného trenéra. Pro výrobky používané s domácími zvířaty, kde je třeba školení, společnost Radio Systems Corporation doporučuje, aby se tyto školící výrobky nepoužívali, pokud je váš mazlíček agresivní a v jednotlivých případech nepřebírá odpovědnost za určení vhodnosti produktu.

## 3. Žádné nezákonné nebo zakázané použití

Tento výrobek je určen pouze pro použití s domácími zvířaty. Smyslem tohoto produktu není poškozovat, zranit nebo provokovat. Používání tohoto produktu v rozporu s určením může mít za následek porušení federálních, státních nebo místních zákonů.

## 4. Omezení odpovědnosti

Společnost Radio Systems Corporation nebo kterákoli z jejích přidružených společností nebude v žádném případě zodpovědná za (i) jakékoli přímé, nepřímé, represivní, náhodné, zvláštní nebo následné škody a / nebo (ii) jakékoli ztráty nebo škody, které vzniknou v souvislosti s použitím nebo zneužitím tohoto produktu. Kupující přebírá veškerá rizika a odpovědnost z používání tohoto produktu v maximálním rozsahu povoleném zákonem.

## 5. Úprava obchodních podmínek

Radio Systems Corporation si vyhrazuje právo čas od času měnit podmínky a oznámení týkající se tohoto produktu. Pokud vám byly tyto změny oznámeny před použitím tohoto produktu, budou pro vás závazné, jakoby byly zapracovány do tohoto dokumentu.

## Záruka

Výhodou tohoto produktu je nepřenosná omezená jednoletá (USA) nebo tříletá (Kanada, Evropa, Austrálie / Nový Zéland) záruka výrobce. Kompletní informace o záruce za tento produkt a jejich podmínkách naleznete na [www.petsafe.com](http://www.petsafe.com) nebo jsou dostupné kontaktováním zákaznické podpory:

Evropa: Radio Systems PetSafe Europe Ltd.; 2. patro, budova Elgee, tržní náměstí; Dundalk, Co. Louth, A91 YR9X Irsko

Postup při reklamaci: Jakákoliv reklamace podle této záruky by měla být uplatněna přímo na Centru péče o zákazníky společnosti Radio Systems Australia Pty Ltd. na adrese:  
Radio Systems Australia Pty Ltd.  
PO Box 3442, Australia Fair  
QLD 4215, Australia

E-mail: [aus-info@petsafe.net](mailto:aus-info@petsafe.net)

Na uplatnění reklamace je třeba předložit doklad o koupi. Bez dokladu o koupi společnost Radio Systems neopraví ani nevymění vadné komponenty. Společnost Radio Systems žádá spotřebitele, aby před odesláním produktu kontaktoval středisko péče o zákazníky společnosti Radio Systems a požádal o číslo vrácení záruky. V opačném případě se může oprava nebo výměna produktu zpozdit.

Pokud se produkt bude považovat za chybný do 30 dnů od data původního nákupu, společnost Radio Systems zorganizuje zaslání výměny před vrácením vadného produktu. K vrácení chybného produktu bude součástí náhradního produktu poštovní taška na zabalení. Produkt musí být vrácen do 7 dnů od přijetí na výměnu. Pokud se po 30 dnech od data původního nákupu bude výrobek považovat za chybný, bude se od zákazníka požadovat, aby vrátil produkt zpět na své náklady společnosti Radio Systems. Radio Systems otestuje a vymění vadné zařízení nebo jeho součásti a vrátí spotřebiteli bezplatně za předpokladu, že je produkt v rámci uvedené záruční doby. Tato záruka je doplňkem k dalším právům a opravným prostředkům, které máte podle zákona k dispozici. Na zboží společnosti Radio Systems patří záruky, které nelze vyloučit podle australského zákona o spotřebitelích. Při zásadním selhání máte nárok na náhradu nebo výměnu a na všechny další přiměřeně předvídatelné ztráty nebo škody. Máte také nárok na opravu nebo výměnu zboží, pokud zboží nemá přijatelnou kvalitu a porucha nepředstavuje závažnou poruchu.

Ön és a kedvence egymásnak termettek. Az a célunk, hogy segítsünk Önnek átélni a kedvencével a legszebb pillanokat. Az új cica-kutyaajtónkat úgy terveztük, hogy védelmet nyújtson az otthonának a szélsőséges hőmérsékletekkel szemben, egyúttal lehetővé tegye a házi kedvencének a szabadon ki-be járkálást.

Tudjuk, hogy a biztonságban lévő kedvencek boldoggá teszik a gazdijukat. Mielőtt hozzáfogna, olvassa el figyelmesen a biztonsági utasításokat. Kérdései esetén vegye fel velünk a kapcsolatot.

A Radio System Corporation társaságot és minden társvállalkozását vagy a Radio Systems Corporation társaság márkáját a továbbiakban röviden csak „mi” vagy „bennünket” kifejezésekkel is jelölhetjük.

## Fontos biztonsági információk

A jelen használati utasításban szereplő szavak és piktogramok magyarázata



Ez a biztonsági figyelmeztetés piktogramja. A potenciális személyi sérülések figyelmeztetésére használatos. Tartsa be az következő piktogramot követő biztonsági utasításokat, hogy elkerülje a sérüléseket vagy az életveszélyt.



**FIGYELEMFELHÍVÁS** azt a helyzetet jelöli, amelyet, ha nem akadályoznak meg, könnyű vagy közepesen súlyos sérülést okozhatnak.



**FIGYELMEZTETÉS**, amelyet a figyelemfelhívás piktogramjával használnak, és azt a veszélyes helyzetet jelöli, amelyet, ha nem akadályoznak meg, könnyű vagy közepesen súlyos sérüléssel végződhet.



**TÁJÉKOZTATÁS** olyan megoldásokat sorol fel, amelyek nem járnak sérüléssel.



- Ha háztartásban gyermekek is vannak, figyelembe kell vennie ezt is az ajtók felszerelésekor. A házi kedvencek kisajtóját könnyen használni tudják a gyermekek is, így az ajtón kívül rájuk leselkedő veszélyeknek teszik ki magukat. A medence tulajdonosoknak biztosítaniuk kell, hogy a gyermekek állandó felügyelet alatt legyenek, és hogy a medencéhez megfelelő legyen a hozzáférés. Ha az otthonában vagy azon kívül olyan veszélyek lehetnek, amelyek a kisajtón át érkeznek, a Radio Systems Corporation társaság javasolja, hogy akadályozza meg a megfelelő eszközökkel a veszélyek elérését, vagy távolítsa el a cica-kutyaajtót. A zárópanel vagy zár csak esztétikai és energetikai célokat szolgál, de alkalmatlan vagyonvédelmi eszközként. A Radio Systems Corporation társaság nem vállalja a felelősséget a véletlenszerű használatért, és a termék tulajdonosa teljeskörű felelősséget vállal az ajtónyitásért és zárásért.
- A súlyos sérülés elkerülése érdekében tartsa be az elektromos szerszámokra vonatkozó összes biztonsági utasítást, és a szereléskor viseljen védőszemüveget.
- A felhasználó a telepítés előtt köteles megismerni a beszerelési előírásokat, amelyek hatással lehetnek a cica-kutyaajtó beszerelésére, és az engedéllyel rendelkező forgalmazóval egyeztetnie kell a megfelelőséget az adott telepítésre. Ez a cica-kutyaajtó nem tűzvédelmi ajtó. Fontos, hogy a tulajdonos és a szerződő fél mérlegelje az összes felmerülő kockázatot, és minden egyéb kockázatot, amelyek a későbbi változások miatt fordulhatnak elő a vagyontárgyakban, illetve a cica-kutyaajtó használatával, illetve helytelen használatával előfordulhatnak.
- A fém anyagok vágásakor ügyeljen az éles szélekre, hogy elkerülje a sérüléseket.

- Őrizze meg gondosan ezt a használati utasítást, és biztosítsa, hogy a készülék minden új tulajdonosának a rendelkezésére álljon.
- Ha a szerelési felület (ajtó, fal, stb.) nem egyenes, a cica-kutyaajtót telepítse síkban úgy, hogy a csapóajtója megfelelően nyíljon.
- A vágósablon használatakor az ajtó alsó széle és az oldala, illetve a sablon külső éle között legyen legalább 8 centiméter, hogy megmaradjon az ajtó szerkezet merevsége.
- A csavarok megszorítására használjon kézi csavarhúzó. Ne szorítsa meg túlságosan a csavarokat. A túlzott megszorítás miatt a csavarokról leválhat a szigetelés vagy eldeformálhatják a cica-kutyaajtó keretét.

# ŐRIZZE MEG A HASZNÁLATI UTASÍTÁST

## Tartalomjegyzék

|  |    |
|--|----|
| A csomagolás tartalma.....                               | 22 |
| Erre szüksége lesz.....                                  | 22 |
| Az ajtó telepítési helyének jelölése.....                | 23 |
| Az ajtó előkészítése.....                                | 23 |
| A nyílás kivágása az ajtóba.....                         | 24 |
| A furatok készítése a keret telepítésére.....            | 24 |
| Az ajtó telepítése.....                                  | 25 |
| A házi kedvence kiképzése.....                           | 25 |
| A zárópanel használata.....                              | 26 |
| A zárófedél igazítása vagy cseréje.....                  | 26 |
| A használati feltételek és a korlátozott felelősség..... | 27 |
| Jótállás.....  | 28 |

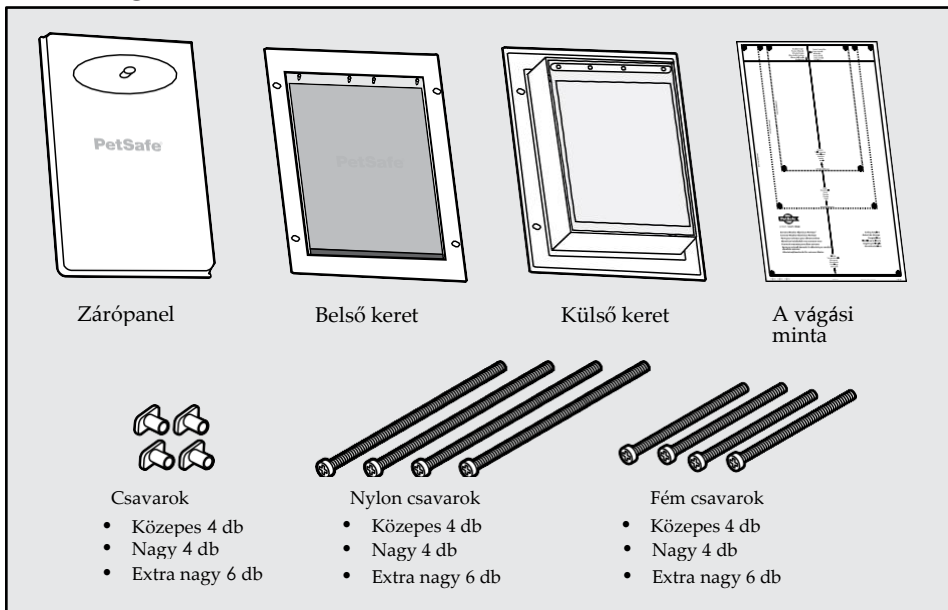

## Ezekre szüksége lesz:

- Mérőszalag vagy colstok
- Vízérték
- Ceruza
- Kalapács és laposfejű csavarhúzó (ha le kell szerelnie az ajtót a pántról és telepíteni szeretné a házi kedvencek kisajtóját)
- Olló
- Festőszalag
- Olló
- Fúrógép
- 1/4"-os (7 mm-es) fúrószár
- Dekopírfűrész vagy szúrófűrész a vágni kívánt anyagra szolgáló fűrészlappal.
- Philips csavarozógép
- Drótvágó
- Tömítőpisztoly
- Védőszemüveg

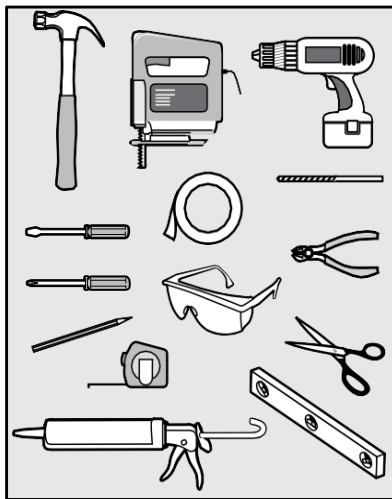

**MEGJEGYZÉS:** Bár a jelen használati utasítás azt magyarázza el, hogyan telepítse a cica-kutyaajtót az ajtóba, telepíthető a falak többségébe is; a telepítés menete azonos. A házi kedvencek ajtója nem alkalmas az üvegebe telepítéshez. Ha a házi kedvencek kisajtóját a következő vastagságú ajtóba vagy falba telepíti:

- Több mint 51 mm, talán szüksége lehet a további szerszámokra és anyagokra, például fakeretre.
- Kevesebb mint 38 mm, akkor telepítési adaptert kell vásárolnia. Látogasson el a [www.petsafe.com](http://www.petsafe.com) honlapunkra vagy lépjen kapcsolatba az Ügyfélszolgálatunkkal.

## A cica-kutyaajtó helyének kijelölése

1. Mérje ki és jelölje be a cica vagy kutya hasmagasságát az ajtó belső oldalán, ahol a cica-kutyaajtót telepíteni szeretné (A).
2. Vízmérték segítségével rajzoljon egy vízszintes vonalat oda, ahol a cica-kutyaajtó közepét telepíteni szeretné. A cica-kutyaajtó legyen vízszintes helyzetben, hogy megfelelően mozogjon.

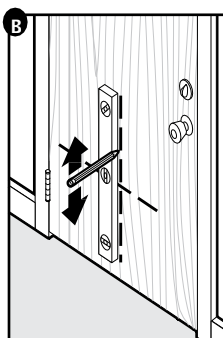
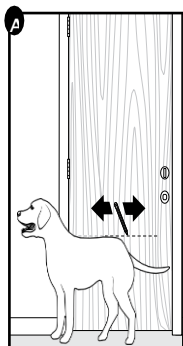

## Az ajtó előkészítése

3. Ha lehet, akassza le az ajtót a pántokról (C), és helyezze egy szerelőállványra (D). Az ajtó belső oldala nézzen felfelé. Ellenőrizze, hogy az ajtó alatt nincs semmilyen tárgy – hogy ne akadályozza a cica-kutyaajtó nyílás kivágását. Ha szükséges, telepítheti a cica-kutyaajtót anélkül is, hogy az ajtó levénne az ajtópántokról.
4. Vágja ki a megfelelő sablont a cica-kutyaajtóra.
5. Ragassza fel a sablont az ajtó belső oldalára úgy, hogy a sablon szélső és középső vonalai megegyezzenek azokkal a középvonalakkal, amelyeket korábban az ajtóra felrajzolt (E).

6.

### NOTICE

Ellenőrizze, hogy a sablon ajtószéltől és ajtó aljától legalább 8 milliméterre legyen hogy megőrizze az ajtó szerkezeti merevségét.

7. Kösse össze a vágósablon külső széleit és ellenőrizze, hogy a sarkak össze vannak-e kötve.
8. Távolítsa el a sablont és a felesleges festőszalagot az ajtóról.

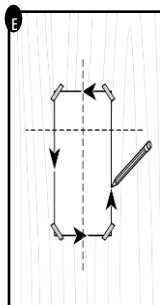
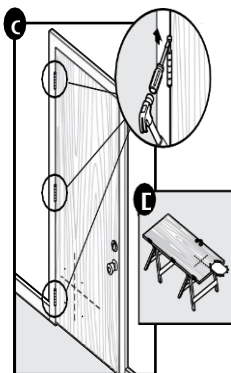

## HU Az ajtónyílás kivágása

**MEGJEGYZÉS:** A furatok fúrásakor és a nyílás kivágásakor mindig viseljen védőszemüveget, és ellenőrizze, hogy a fúrót és a fűrészet mindkét kézzel az ajtóra merőlegesen tartja.

8. A berajzolt sablon belső sarkaiba (F) fúrja ki a 12 mm-es fúrószárral a furatokat. Ezek lesznek a nyílás kivágásának elsődleges nyílásai.
9. Vágja ki a furatok közötti vonalat a sablon szerint lerajzolt vonalak szerint (G).

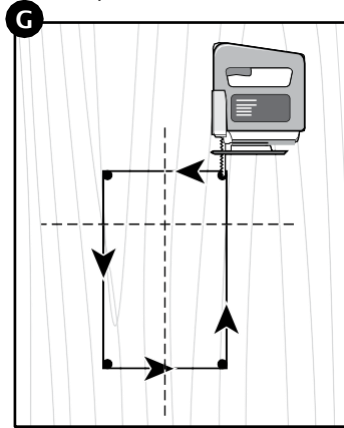
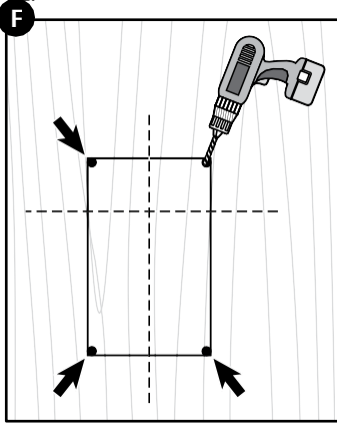

## A furatok kifúrása a keret telepítésére

10. Helyezze a belső keretet (a keretet egy csapóajtóval) a nyílásba, és jelölje be a csavarnyílásokat (négy furat a közepesen nagy és a nagytestű kutyáknak, illetve hat furat az extra nagytestű kutyáknak) (H).
11. Vegye ki a keretet és fúrjon 7 mm-es furatot a kijelölt helyekre (I).

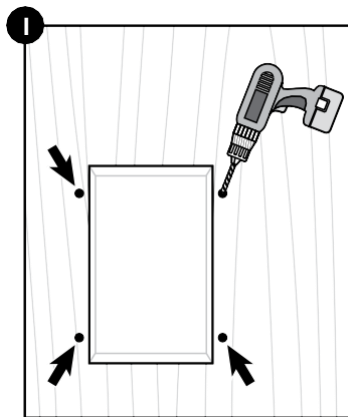
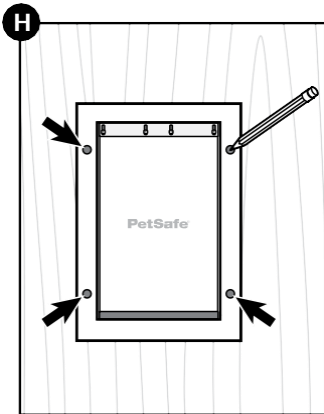



## A cica-kutyaajtó telepítése

**MEGJEGYZÉS:** Ha telepítési adaptert vásárolt, tegye a telepítés előtt ezt az adaptert a cica-kutyaajtó külső és belső keretére. A telepítési adapterre akkor van szüksége, ha a 38 mm-nél vékonyabb ajtóba vagy falba telepíti a cica-kutyaajtót. A további információkért keresse Ügyfélszolgálatunkat.

12. Helyezze a belső keretet (az egy csapóajtós keret) az ajtó belső oldalára (J).

13. Helyezze a külső keretet (a keret két csapóajtóval) az ajtó külső oldalán lévő nyílásba.

14. A csavarokat csavarozza a külső és belső keret nyílásain keresztül, és a csavarok meneteit kösse össze minden anyacsavarral.

**MEGJEGYZÉS:** A cica-kutyaajtóhoz fém és nylon csavarokat is mellékelünk. Ezeket szükség szerint használhatja. A nylon csavarok rugalmasak és könnyen lerövidíthetők, hogy tökéletesen illeszkedjenek az ajtó vastagságához.

15. Szorítsa meg a csavarokat, amíg a keretet rá nem szorítja a csavarokra, és nincsenek egy síkban a külső kerettel.

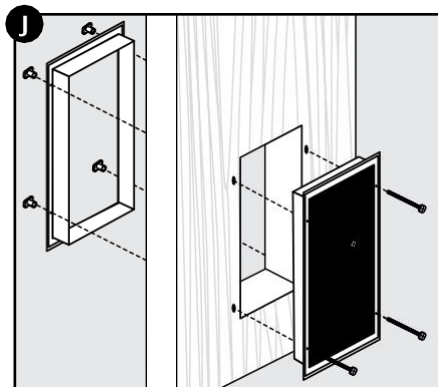

### NOTICE

A csavarok megszorítására használjon kézi csavarhúzó. Ne szorítsa meg túlzottan. A túlzott megszorítás miatt a csavarokról leválhat a szigetelés vagy eldeformálhatják a cica-kutyaajtó keretét.

16. Ha a nylon csavarokat használja, vágja le a csavarok felesleges hosszát egy drótvágó ollóval, és minden éles szélt csiszoljon le fém ráspollal.

17. A jobb időjárás ellenállóság érdekében a külső és a belső keretet is tömítse megfelelő tömítőanyaggal ott, ahol a keretek és az ajtó síkja találkozik.

18. Ha az ajtót leakasztotta az ajtópantról, most visszaakaszthatja.

## A házi kedvence kiképzése

19. Emelje fel a csapóajtót vagy ragassza fel egy ragasztószalaggal az ajtóhoz, amikor dicsérettel vagy jutalomfalattal arra ösztönzi a cicáját vagy kutyáját, hogy átbújjon az ajtón.

Segíthet, ha az ajtó egyik oldalán vagy másik oldalán hívogatja a cicáját vagy kutyáját. Ne kényszerítse soha áthaladni az ajtón a cicáját vagy kutyáját.

20. Ha a házi kiskedvence már átmént párszor a cica-kutyaajtón, engedje le a csapóajtót, hogy hozzáérjen a hátához, és hogy kényelmes legyen használnia az új átjárót.



## A zárópanel használata

A zárópanel leginkább kedvezőtlen időjárás esetén, vagy akkor előnyös, ha a meghatározott időszakban nem szeretné, hogy a kedvence használja az átjárót.

A zárópanel felhelyezéséhez tolja a panelt a cica-kutyaajtó keretének két oldalán lévő hornyába (L). Húzza meg és engedje el a zárókart, hogy rögzíthesse az adott helyen.

Ha szeretné eltávolítani a zárópanelt, húzza meg a zárókart, és húzza ki a zárópanelt felfelé a cica-kutyaajtó keretből kifelé.

Az időjárás viszonyosságokkal szembeni ellenállás növelésére használhat kiegészítő zárópanelt (külön rendelhető) a cica-kutyaajtó külső keretére.

## A csapóajtó méretre igazítása vagy cseréje

A cica-kutyaajtó vinil csapóajtója az évszakok váltakozása miatt igénybevételnek van kitéve, ezért szűkülhet vagy tágulhat. Szükség esetén cserélje ki vagy igazítsa méretre a csapóajtót, hogy elérhesse a maximális energiatékonyságot.

### A vinil csapóajtó cseréje

1. Csavarozza ki a csapóajtó csavarjait a cica-kutyaajtó keretének felső részéről (N).
2. Távolítsa el a vinil csapóajtót és a csapóajtó szorítóbilincset (O).  
A külső kereten található a csapóajtó rögzítése.
3. Helyezze az új vinil csapóajtót a cica-kutyaajtó kerete és a szorítóbilincs közé. A vinil csapóajtón jól olvashatóan látszik a PetSafe® logó.
4. Csavarozza vissza és részlegesen szorítsa meg a csavarokat.
5. Állítsa be a vinil csapóajtót függőlegesen és vízszintesen úgy, hogy középpontosítva legyen a cica-kutyaajtó keretében, és hogy a csapóajtó és a keret mágnesei érintkezzenek (P).
6. Szorítsa meg a csavarokat.

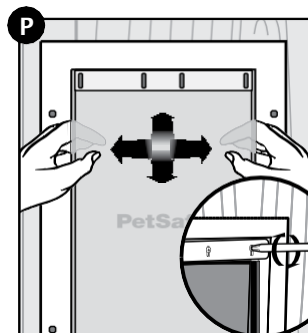
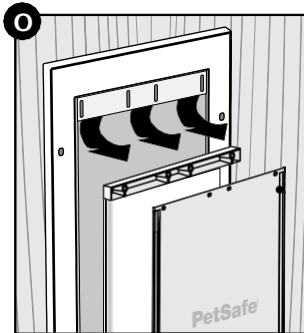
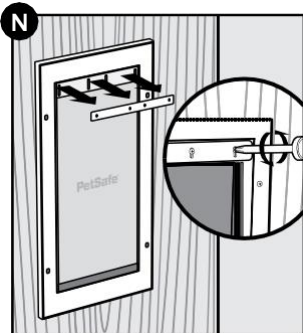
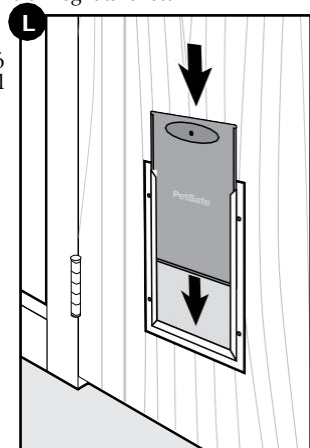

### A vinil csapóajtó méretre igazítása

1. Lazítsa meg a csapóajtó csavarjait a cica-kutyaajtó keretének felső részében (N).
2. Állítsa be a vinil csapóajtót függőlegesen és vízszintesen úgy, hogy középpontosítva legyen a cica-kutyaajtó keretében, és hogy a csapóajtó és a keret mágnesei érintkezzenek (P).
3. Szorítsa meg a csavarokat.

# A használat feltételei és a felelősség korlátozása

## 1. Használati feltételek

A termék használatához feltétel nélkül el kell fogadnia a termékhez mellékelte használati és figyelmeztetési feltételeket. A termék használata feltételezi a használati utasításban szereplő feltételek és figyelmeztetések elfogadását. Ha nem szeretné elfogadni ezeket a feltételeket és figyelmeztetéseket, adja vissza a terméket használat nélkül a saját költségeire és kockázatára a megfelelő ügyfélközpontban a vásárlási bizonylattal együtt, és mi visszafizetjük a termék teljes árát.

## 2. A helyes használat

A megfelelő használat feltételezi a teljes használati utasítás és minden specifikus biztonsági információ elolvasását. A házi kedvence temperamentuma vagy mérete/tömege miatt ez a termék nem szükségszerűen alkalmas az Ön kedvencének történő használatra. Ha nem biztos abban, hogy a termék alkalmas-e az Ön kutyájának, forduljon az állatorvosához vagy a tanúsítvánnyal rendelkező kutyakiképzőhöz. Azoknál a házi kedvenceknél, ahol kiképzés szükséges a Radio Systems Corporation társaság javasolja, hogy a terméket ne használja akkor, ha a cicája vagy kutyája agresszív, és nem vállalja a felelősséget a termék megfeleléség meghatározására az egyedi esetekben.

## 3. A jogszerűtlen vagy a tiltott felhasználás

A termék csak a házi kedvencekre történő használatra szolgál. A termék célja nem a sérülések vagy a provokáció okozása. A termék nem ajánlott használatának a következménye a szövetségi, állami vagy helyi törvények megsértése.

## 4. Korlátozott felelősség

A Radio Systems Corporation társaság sem más társvállalkozása semmilyen esetben nem vállalja a felelősséget (i) a közvetlen, közvetett, represszív, véletlenszerű, különleges vagy következményes károkért és/vagy (ii) bármilyen veszteségből eredő károkért, amelyek a termék használatából vagy a termékkel való visszaélésből erednek. A vevő vállalja a termék használatából eredő összes kockázatot és felelősséget a jogszabályban meghatározott maximálisan lehetséges mértékben.

## 5. A kereskedelmi feltételek módosítása

A Radio Systems Corporation társaság fenntartja a jogot a termék feltételeinek és figyelmeztetéseinek időről-időre történő változtatására. Ha ezeket a változtatásokat a termék használata előtt közölték Önnel, ezek kötelező érvényűek az Ön számára, mintha csak a jelen dokumentum részei volnának.

## Jótállás

A termék előnye az egy éves át nem ruházható jótállás (USA) vagy a három éves gyártói jótállás (Kanada, Európa, Ausztrália/Új-Zéland). A termékhez kapcsolódó bővebb információkért, a felhasználás feltételeiért keresse fel a [www.petsafe.com](http://www.petsafe.com) honlapunkat, vagy kérje ügyfélszolgálatainkon:

Európa: Radio Systems PetSafe Europe Ltd, 2. emelet, Elgee Building, Market Square Dundalk, Co. Louth, A91 YR9X Ireland

Eljárás a reklamáció során: A termék bármilyen reklamációját közvetlenül a Radio Systems Australia Pty Ltd. központi ügyfélszolgálatán érvényesítse a következő címen:

Radio Systems Australia Pty  
Ltd. PO Box 3442, Australia  
Fair QLD 4215, Australia

E-mail: [aus-info@petsafe.net](mailto:aus-info@petsafe.net)

A reklamáció érvényesítése esetén be kell mutatni a termék vásárlásáról kiállított bizonylatot. A vásárlás igazolása nélkül a Radio Systems nem javítja meg a terméket, és nem cseréli ki a hibás alkatrészeket. A Radio Systems társaság kéri a fogyasztót, hogy a termék elküldése előtt lépjen kapcsolatba a Radio Systems társaság központi ügyfélszolgálatával, és kérje a jótállás visszaadásának számát. Ellenkező esetben a javítás és a termékcsere késhet.

Ha a terméket hibásnak találták a vásárlástól számított 30 napon belül, a Radio Systems megszervezi a pótterméke elküldését még az eredeti hibás termék visszaküldése előtt. A hibás termék visszaküldéséhez a póttermék csomagolásába a hibás termék becsomagolására szolgáló táskát is küldünk. A terméket a póttermék átvételét követő 7 napon belül vissza kell adni. Ha a vásárlástól számított 30 napon túl észlel meghibásodást a terméken, a vevőnek a saját költségén kell a terméket visszaküldenie a Radio Systems társaságnak. A Radio Systems társaság leteszteli és kicseréli a hibás készüléket vagy annak hibás alkatrészét díjtalanul azzal a feltétellel, hogy a termék a jótállási időn belül van. Ez a jótállás kiegészítésként szolgál a jogszabályokban meghatározott további jogokhoz és jogorvoslati eszközökhöz. A Radio Systems társaság termékeire olyan jótállások vonatkoznak, amelyek nem zárhatók ki az ausztrál fogyasztói törvény értelmében. A termék teljes meghibásodása esetén igényt nyújthat be a térítésre vagy a termékcsereire, illetve minden további arányos veszteségre és kárra. Szintén jogosult a termék javítására vagy cseréjére, ha a termék nem elfogadható minőségű, és a meghibásodás nem jelent súlyos hibát.