

CHEERBLE WICKED BALL AIR

Interaktívna hračka pre psy

Používateľská príručka



Pred prvým použitím si pozorne prečítajte návod na použitie a uschovajte ho na bezpečnom mieste.

Ak v dôsledku nesprávnej manipulácie dôjde k zraneniu osôb, poškodeniu majetku alebo inej strate, spoločnosť nenesie zodpovednosť.

Pred použitím skontrolujte, či výrobok nie je poškodený. Ak je výrobok poškodený, okamžite ho prestaňte používať, aby ste predišli zraneniu.

OBSAH BALENIA

- Wicked Ball Air
- Nabíjací kábel typu C
- manuál

POPIS PRODUKTU

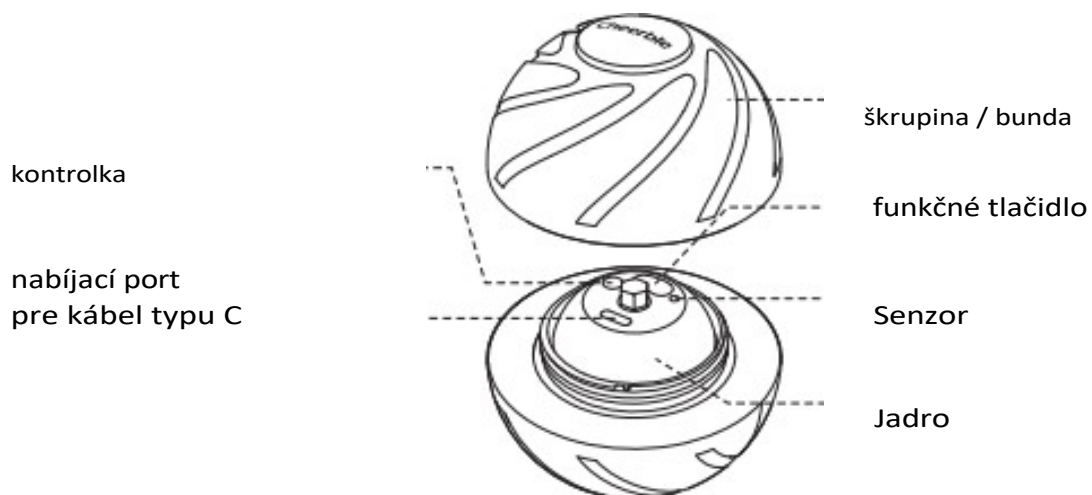

NÁVOD NA OBSLUHU

1. Otočením proti smeru hodinových ručičiek otvoríte vonkajší obal



2. Zapněte loptu a vyberte interaktivní režim.

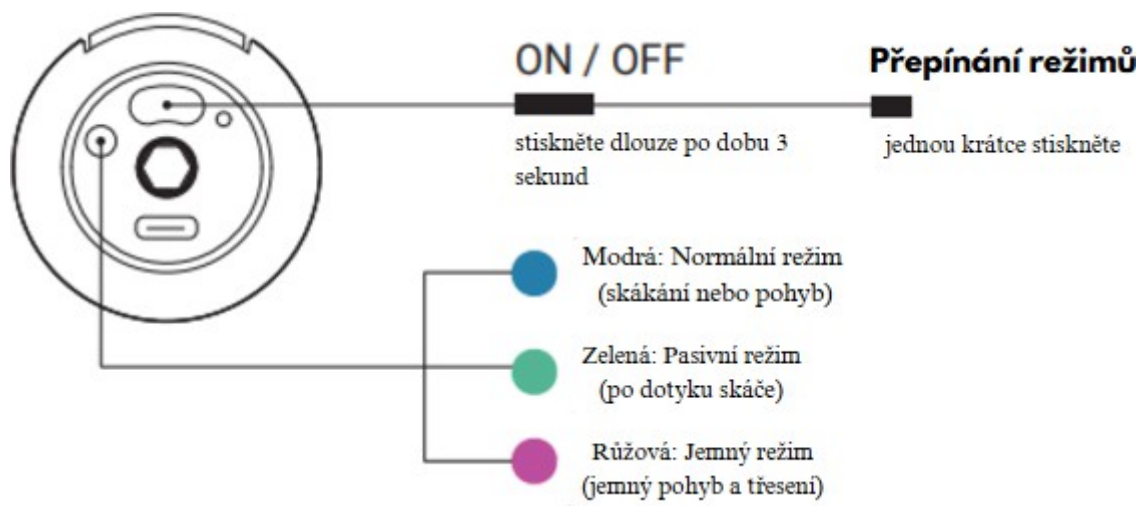

3. Vložte jadro do gule a zarovnejte ho s drážkou.

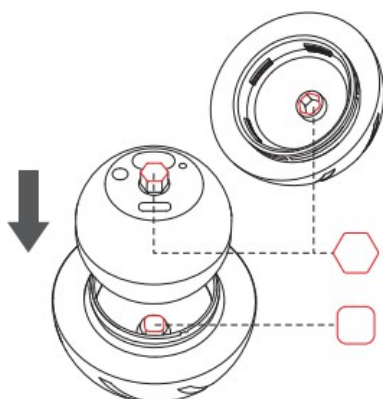

4. Otočením v smere hodinových ručičiek zatvorte vonkajší kryt.

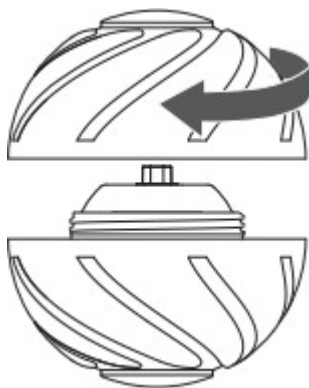

Po výbere režimu zatvorte vonkajší kryt do 5 minút, inak sa automaticky vypne.

5. Wicked Ball Air možno aktivovať 2 spôsobmi:



Dotknite sa ho alebo ním zatraste, čím ho okamžite aktivujete.

Počkajte 5 minút a loptička sa automaticky aktivuje.

Po 10 minútach hrania prejde Wicked Ball Air do 30-minútového režimu spánku. Tým sa zabráni vyčerpaniu vášho domáceho maznáčika. Ak sa Wicked Ball Air počas spánku opäť dotknete, predčasne ukončí svoj odpočinok a bude pokračovať v hre s vaším domácim miláčikom.

CHARGE

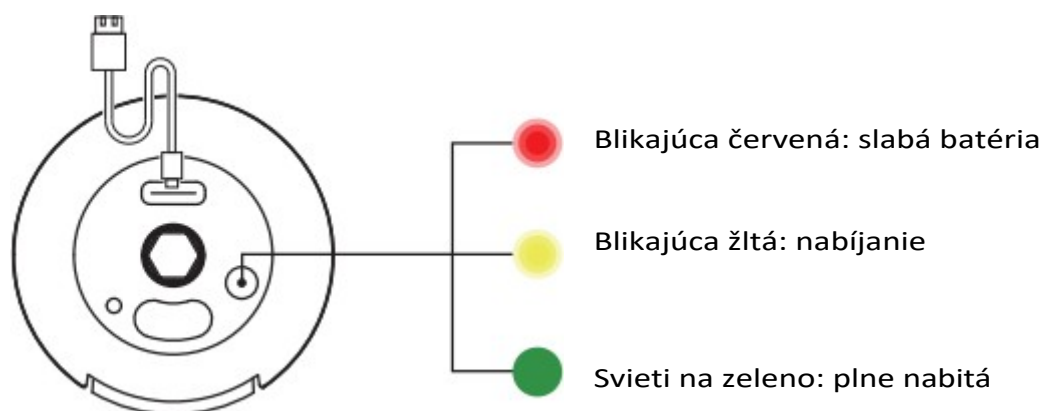

Pred nabíjaním vyčistite nabíjací port a udržiajte ho suchý. Ak zariadenie Wicked Ball Air vykazuje niektorý z nasledujúcich stavov, znamená to, že má vybitú batériu a je potrebné ju nabiť: 1. Kontrolka po zapnutí bliká na červeno a potom sa automaticky vypne. 2. Nereaguje na dlhé stlačenia funkčného tlačidla.

ŠPECIFIKÁCIE

Model výrobku:

Hmotnosť: 130 g

Kapacita batérie: 200 mAh

Prevádzkové napätie: 5V/1A

Prevádzková teplota: od 5 do 41 stupňov Celzia

Zariadenie bolo schválené na používanie v krajinách EÚ, a preto je označené značkou CE. Všetka potrebná dokumentácia je k dispozícii na webovej stránke: www.elektro-objky.cz

Zmeny technických parametrov, funkcií a tlačových chýb sa môžu zmeniť.

Servisné stredisko a distribúcia

Reedog, s.r.o.

Sedmidomky 459/8

101 00 Praha 10

Tel: +420 216 216 106

E-mail: info@elektro-objky.cz