

P 901 CH

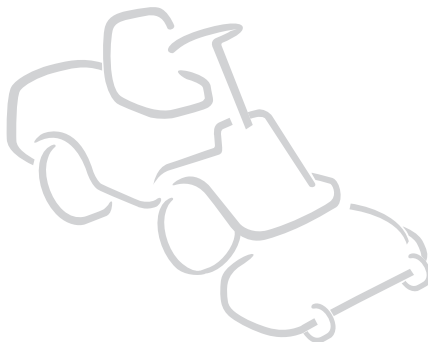

CS Sekačka se sedíci obsluhou
NÁVOD K POUŽITÍ

UPOZORNĚNÍ: před použitím stroje si pozorně přečtěte tento návod k použití.

PL Kosiarka akumulatorowa prowadzona przez operatora pieszego
INSTRUKCJE OBSŁUGI

OSTRZEŻENIE: przed użyciem maszyny, należy uważnie przeczytać niniejszą instrukcję.

ČESKY - Překlad původního návodu k používání **CS**

POLSKI - Tłumaczenie instrukcji oryginalnej **PL**

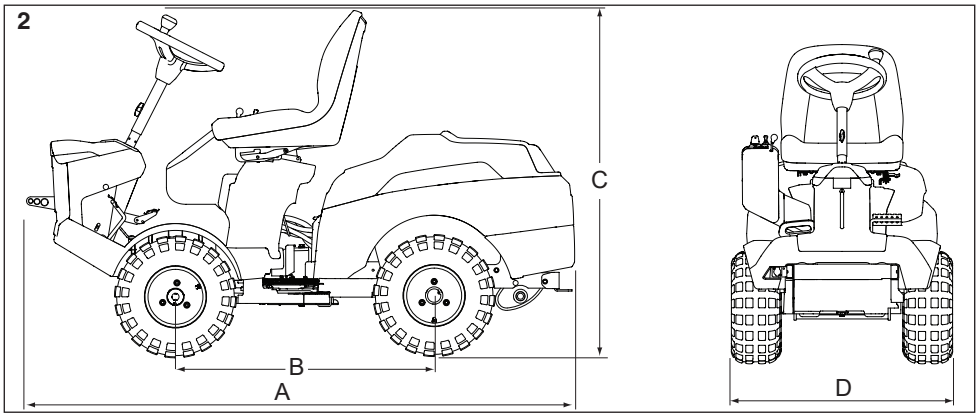
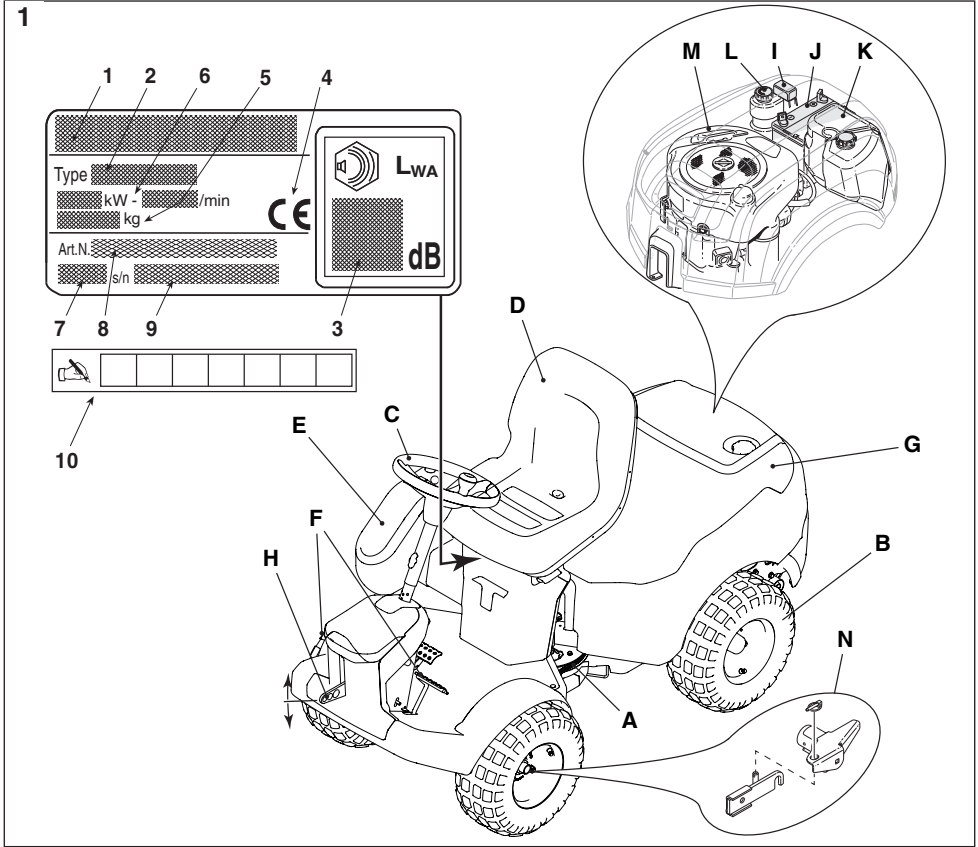

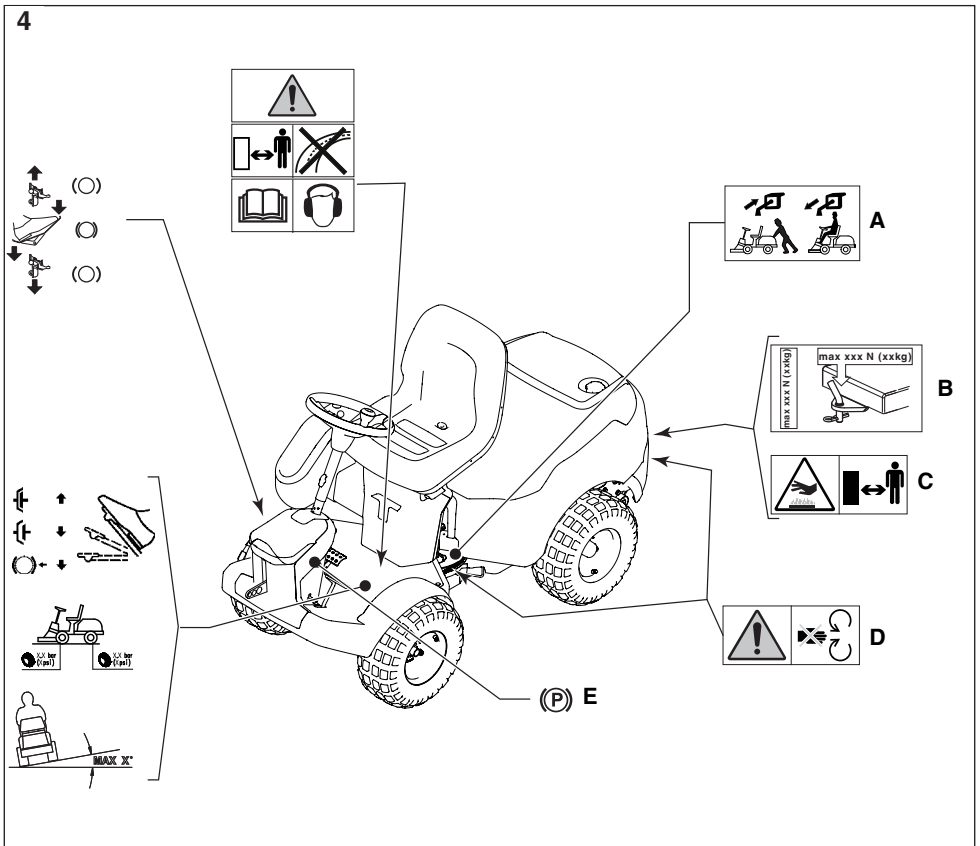
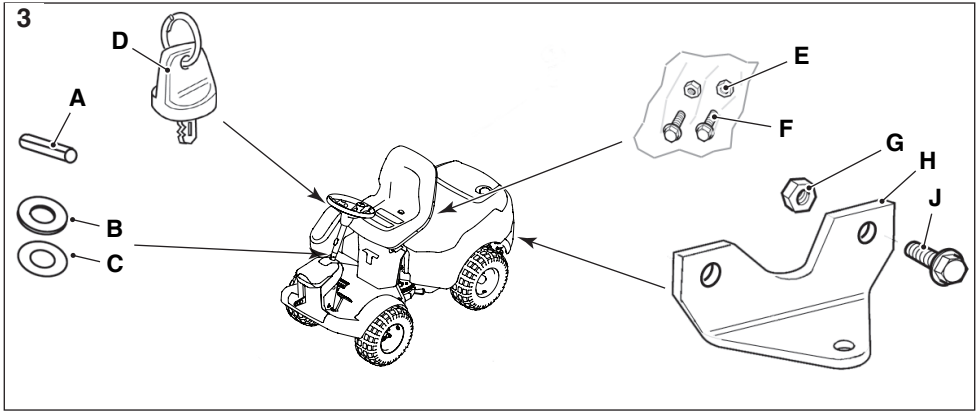

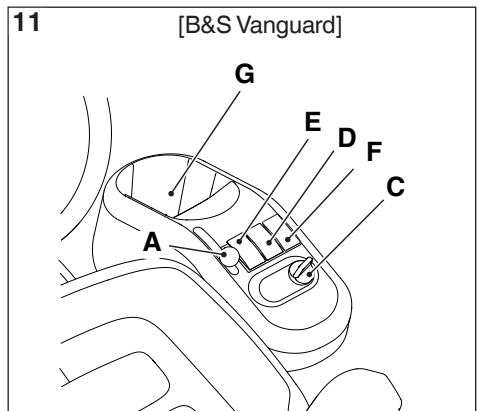
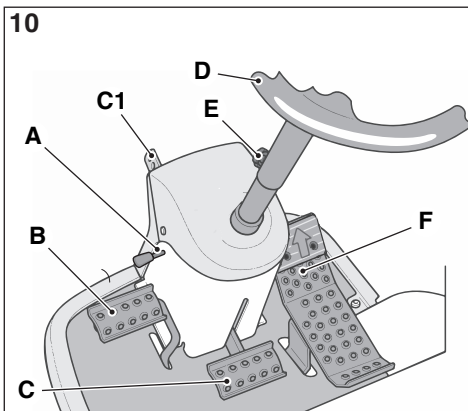
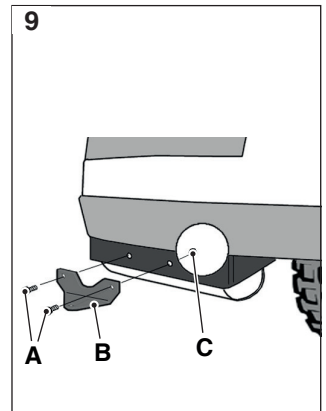
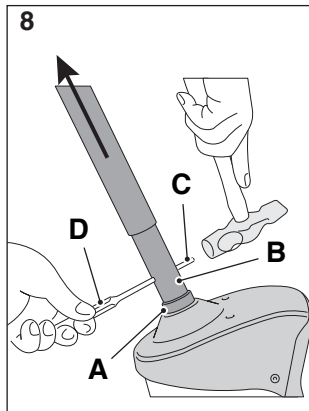
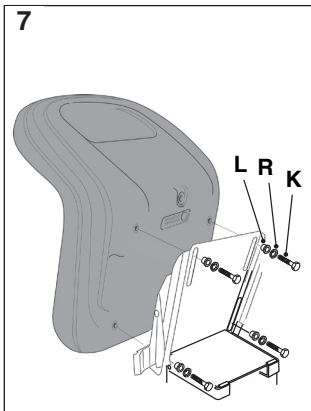
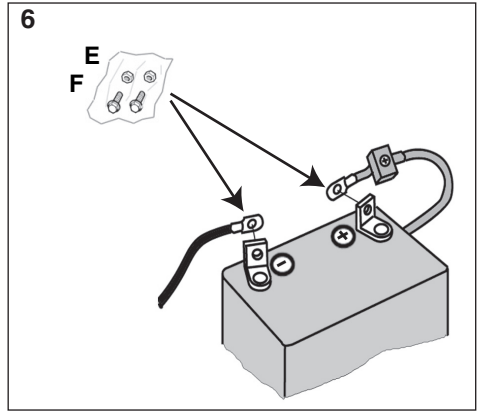
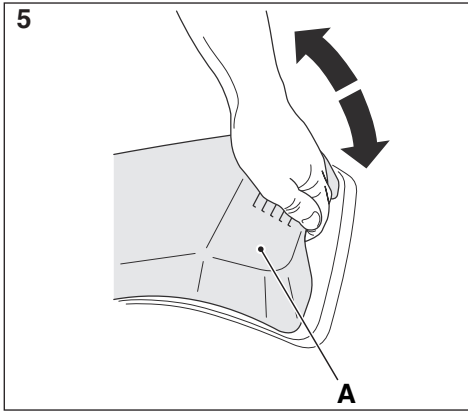

12

[ST.]

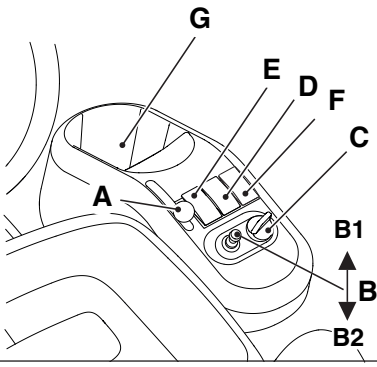

13

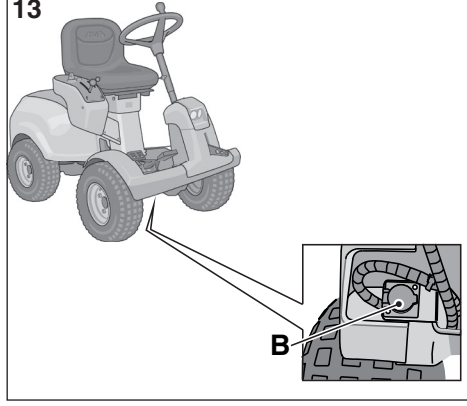

14

2WD

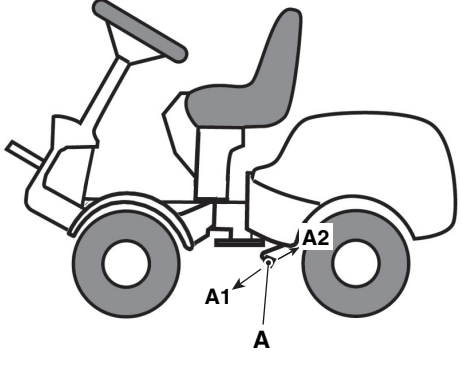

15

4WD

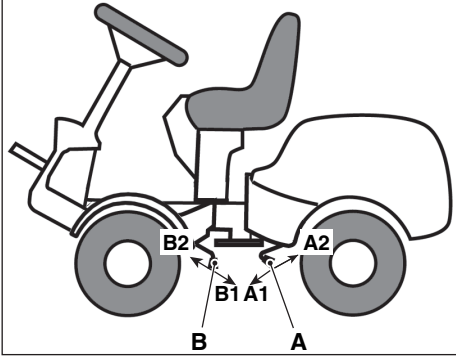

16

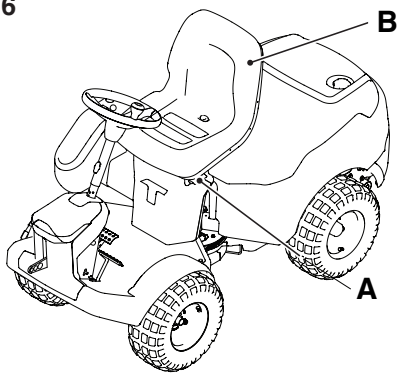

17

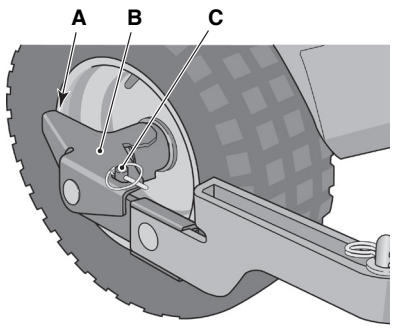

18

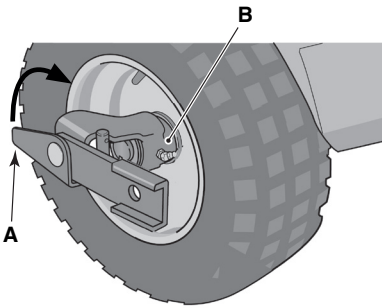

19

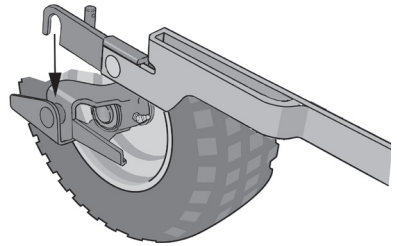

20

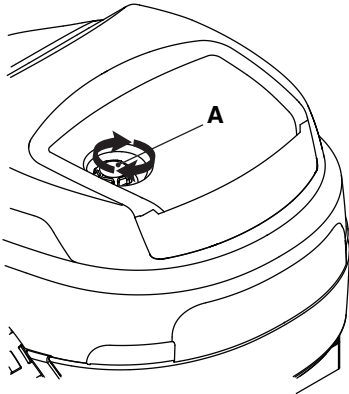

21 [ST. TRE 0801]

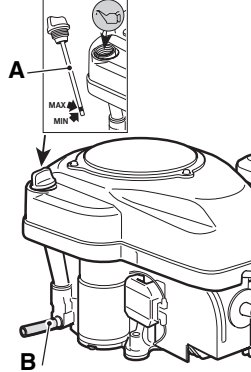

[ST. TRE 586V]

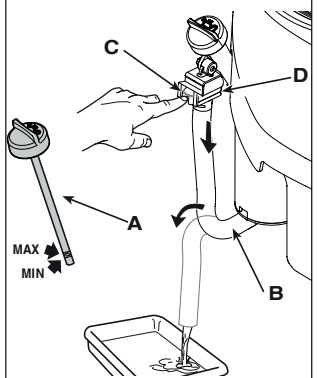

22

[B&S Vanguard]

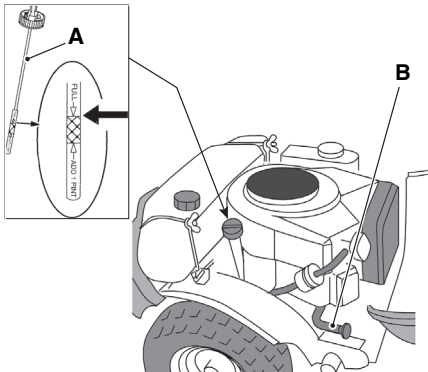

23

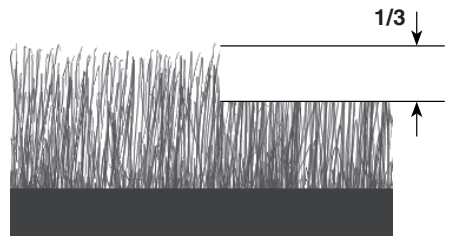

24

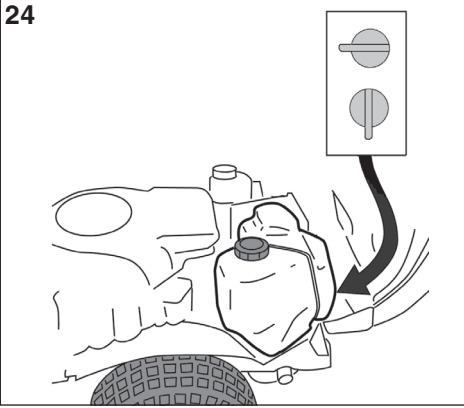

26

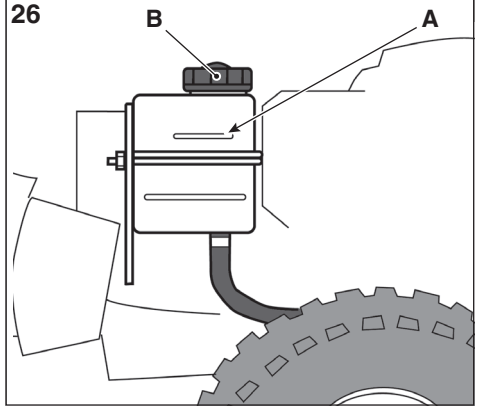

27

4WD

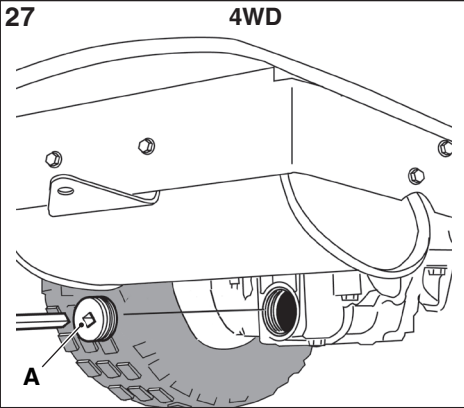

28

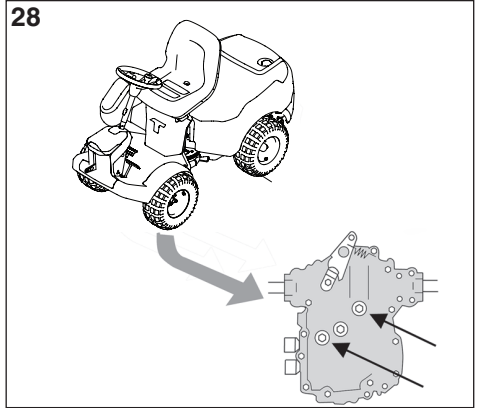

29

4WD

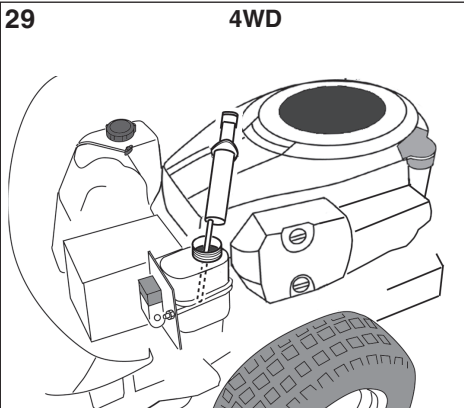

30

4WD

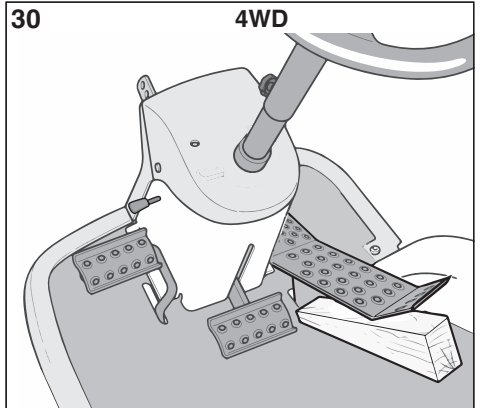

31

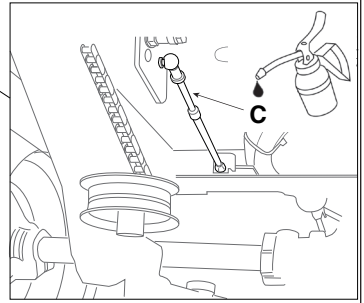
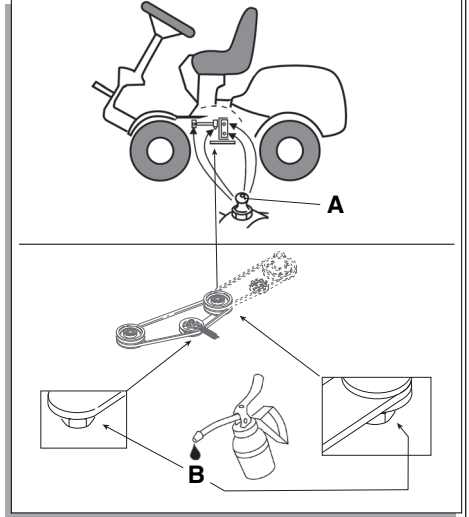
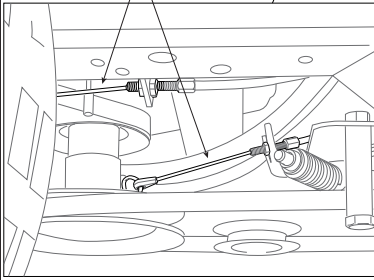
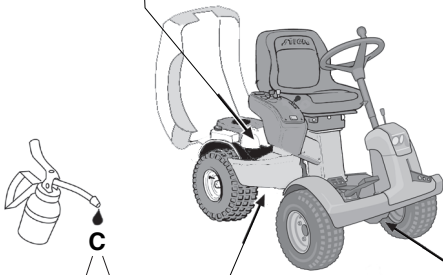
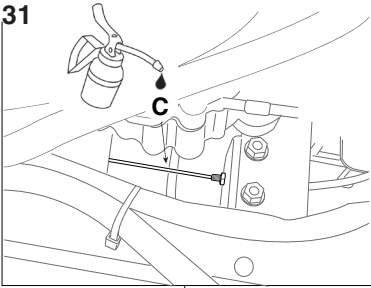

32

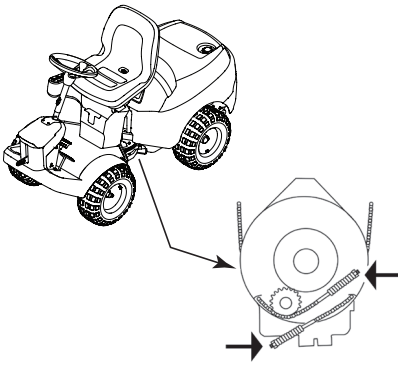

33

[B&S Vanguard]

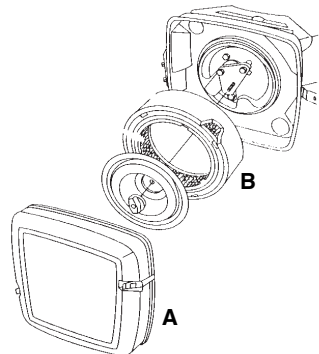

34

[ST.]

TRE 586V

TRE 0801

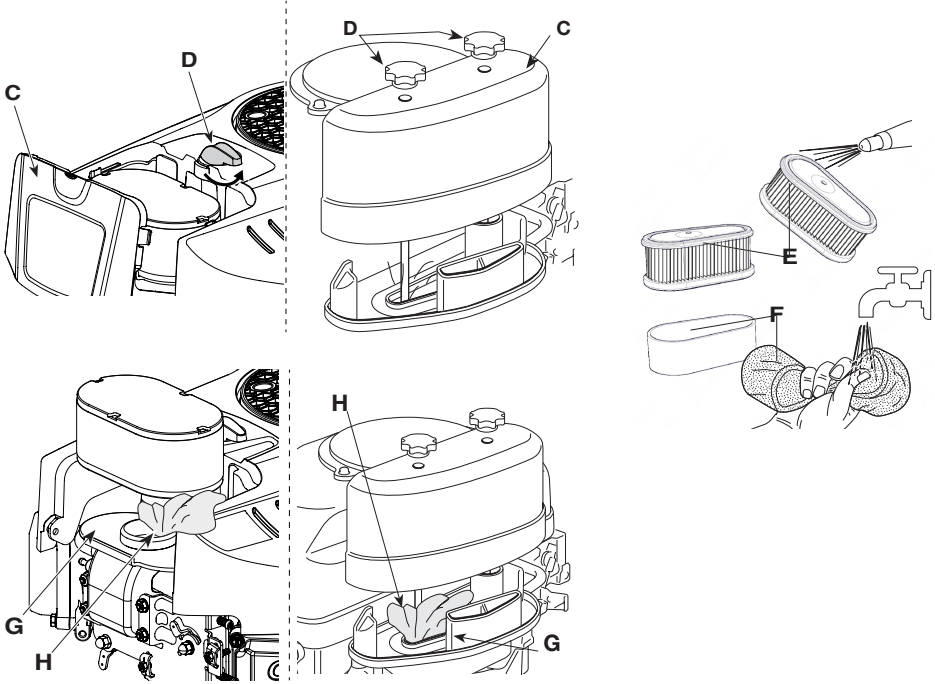

35

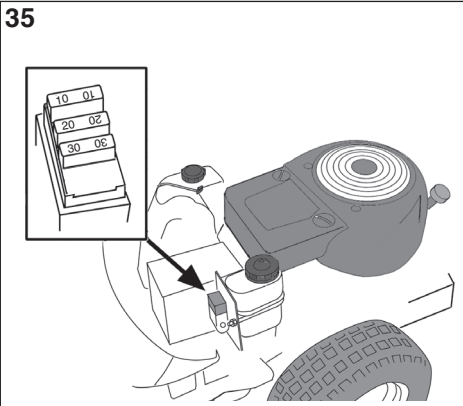

0 TABELLA DATI TECNICI

[1] Type		P 901 CH	P 901 CH	P 901 CH
[2] Modello		PARK 700 W	PARK 700 WX	PARK 900 WX
[3] Motore		ST600 (TRE 586V)	ST600 (TRE 586V)	ST650 (TRE 635V)
[4] Cilindrata	cc	586	586	635
[5] Trazione		2WD	4WD	4WD
[6] Potenza	kW	11,9	11,9	13,7
[7] Giri motore	rpm	3200	3200	3200
[8] Impianto elettrico		12 V	12 V	12 V
[9] Batteria		VRLA	VRLA	VRLA
[10] Carburante		[A] Benzina senza piombo	[A] Benzina senza piombo	[A] Benzina senza piombo
[11] Capacità serbatoio carburante	l	12	12	12
[12] Olio motore		SAE 10W-30	SAE 10W-30	SAE 10W-30
[13] Olio motore, classe di servizio		[A] SJ o superiore	[A] SF-SG o superiore	[A] SJ o superiore
[14] Capacità serbatoio olio motore, senza sostituzione del filtro	l	1,4	1,7	1,7
[15] Capacità serbatoio olio motore, con sostituzione del filtro	l	1,5	/	/
[16] Olio Trasmissione		5W-40 / 5W-50	5W-50	5W-50
[17] Quantità olio trasmissione al momento del cambio	l	3,6	3,6	3,6
[18] Candela		[A] Champion RN9YC o equivalente.	[A] Champion RN9YC o equivalente.	[A] Champion RN9YC o equivalente.
[19] Candela, distanza elettrodi	mm	0,6÷0,8	0,6 ÷ 0,8	0,6 ÷ 0,8
[20] Pneumatici	dim.	16x7.50-8	16x7.50-8	16x7.50-8
[21] Pressione pneumatici	anteriore	bar 0,6 - psi 9	bar 0,6 - psi 9	bar 0,6 - psi 9
	posteriore	bar 0,4 - psi 6	bar 0,4 - psi 6	bar 0,4 - psi 6
[22] Altezza di taglio	mm	[A] Per l'altezza di taglio, vedere la "Tabella Dati Tecnici" del manuale "assieme del dispositivo di taglio"		
[23] Velocità di avanzamento (indicativa), in marcia avanti	km/h	10	10	10
[24] Velocità di avanzamento (indicativa), in retromarcia	km/h	6	6	6
[25] Massa della macchina con serbatoio vuoto	kg	180±230		
[26] A = Lunghezza	mm	1960	1960	1960
[27] B = Passo	mm	992,5	992,5	992,5
[28] C = Altezza	mm	1236	1236	1236
[29] D = Larghezza	mm	864	864	864
[30] Livello di potenza sonora misurato	dB(A)	100	100	100
[31] Incertezza	dB(A)	0,64	0,64	0,7
[32] Livello di potenza sonora garantito	dB(A)	100	100	100
[33] Livello di pressione sonora	dB(A)	85	85	85
[34] Incertezza	dB(A)	1,45	1,45	0,6
[35] Valore delle vibrazioni al posto di guida	m/s ²	0,7	0,7	0,9















0 TABELLA DATI TECNICI

[36]	Incertezza	m/s ²	0,17	0,17	0,18
[37]	Valore delle vibrazioni al volante	m/s ²	2,8	2,8	2,7
[38]	Incertezza	m/s ²	0,55	0,55	1,5

[39]	ACCESSORI A RICHIESTA	
[40]	Descrizione	Type
[41]	Rimorchio	45-03453-997 / ST-1405
[42]	Fertilizzatore	45-03153-997
[43]	Raccogli foglie e erba	45-03313-997 (**) 45-02616-997 (**)
[44]	Rastrello	ST-1407 / ST-1408
[45]	Catene da neve	√
[46]	Ruote da fango / neve	√
[47]	Assieme del dispositivo di taglio	95CP / 95CP E
		95 CP E QF
		100C E
		100C E QF
		105C E
		105C E QF
		110C E
		110C E QF(**)
[48]	Erpice frontale	PA304 (**)
[49]	Trinciatrice	PA409 / PA409 E (**)
[50]	Spazzaneve a turbina	PA407 (**)
[51]	Spazzatrice frontale	PA501 / PVA101 / FKM 900 KA
[52]	Spalaneve a lama	ST-1404
[53]	Arieggiatore/scarificatore	LAR 1405 / LAR 1405 E
[54]	Contrappesi ruote posteriori	√
[55]	Sollevatore posteriore per accessori	ST-1406
[56]	 (**) Per i modelli 2WD, è obbligatorio installare i contrappesi sulle ruote posteriori.	

0 TABELLA DATI TECNICI

[57] TABELLA PER LA CORRETTA COMBINAZIONE DEGLI ACCESSORI

		[58] ACCESSORI POSTERIORI					
Accessorio [60]							
	[41]	[42]	[43]	[44]	[45]	[46]	
 [45]	√	√	-	-	-	-	
 [47]	√ (***)	√	√	√	-	√	
 [48]	√	-	-	√	-	-	
 [49]	-	-	√	-	-	√	
 [50]	-	√	-	-	√	√	
 [51]	-	√	-	-	√	√	
 [52]	-	√	-	-	√	√	
 [53]	-	-	√	-	-	-	

[61]



(***) Per i modelli 2WD, con l'applicazione contemporanea dell'insieme dei dispositivi di taglio "type 110C E, 110C E QF, 125C E QF" e del rimorchio è obbligatorio installare i contrappesi sulle ruote posteriori.

0 TABULKA TECHNICKÝCH ÚDAJŮ

[1]	Typ	[43]	Sběrač listí a trávy
[2]	Model	[44]	Pohrabovač
[3]	Motor	[45]	Sněhové řetězy
[4]	Objem motoru	[46]	Kola do bláta / sněhu
[5]	Trakce	[47]	Sekací jednotka
[6]	Výkon	[48]	Přední brána
[7]	Otáčky motoru	[49]	Řezačka
[8]	Elektrický systém	[50]	Turbinová sněhová fréza
[9]	Akumulátor	[51]	Přední zametací zařízení
[10]	Palivo	[52]	Sněhová radlice
[A]	Bezolovnatý benzín	[53]	Provdzušňovač/rozrývač
[11]	Kapacita palivové nádrže	[54]	Protizávaží na zadních kolech
[12]	Motorový olej	[55]	Zadní zdvih pro příslušenství
[13]	Motorový olej, provozní třída	[56]	(**) U modelů 2WD, je povinné nainstalovat protizávaží na zadních kolech.
[A]	SJ nebo vyšší	[57]	TABULKA PRO SPRÁVNOU KOMBINACI PŘÍSLUŠENSTVÍ
[14]	Kapacita olejové nádrže, bez výměny filtru	[58]	ZADNÍ PŘÍSLUŠENSTVÍ
[15]	Kapacita olejové nádrže, bez výměny filtru	[59]	FŘEDNÍ PŘÍSLUŠENSTVÍ
[16]	Převodový olej	[60]	Příslušenství
[17]	Množství převodového oleje v momentě převodu	[61]	(***) U modelů 2WD, při současném použití sekacích zařízení "typu 110C E, 110C E QF, 125C E QF" a přípojného vozidla, je povinné nainstalovat protizávaží na zadních kolech.
[18]	Svíčka		
[A]	Champion XC12YC nebo ekvivalentní typ		
[19]	Svíčka, vzdálenost elektrod		
[20]	Pneumatiky		
[21]	Plak v pneumatikách	přední pneumatikách	
		zadní pneumatiky	
[22]	Výška sekání		
[A]	Informace o výšce sekání naleznete v části "Tabulka technických údajů" manuálu "jednotky sekací jednotky"		
[23]	Rychlost postupu (indikativní) při postupu napřed		
[24]	Rychlost postupu (indikativní) při couvání		
[25]	Hmotnost stroje s prázdnou nádrží		
[26]	A = Délka		
[27]	B = Krok		
[28]	C = Výška		
[29]	D = Šířka		
[30]	Naměřená hladina akustického výkonu		
[31]	Nejistá		
[32]	Garantovaná hladina akustického výkonu		
[33]	Hladina akustického tlaku		
[34]	Nejistá		
[35]	Hodnota vibrací na místě řidiče		
[36]	Nejistá		
[37]	Hodnota vibrací u volantu		
[38]	Nejistá		
[39]	PŘÍSLUŠENSTVÍ NA POŽÁDANÍ		
[40]	Popis		
[41]	Přívěs		
[42]	Rozmetadlo hnojiv		

0 TABELA DANYCH TECHNICZNYCH

[1]	Typ	[41]	Przyczepa
[2]	Model	[42]	Urządzenie do nawożenia
[3]	Silnik	[43]	Urządzenie do zbierania liści i trawy
[4]	Pojemność skokowa	[44]	Zgrabiarka
[5]	Napęd	[45]	Łańcuchy śniegowe
[6]	Moc	[46]	Koła błotne / śnieżne
[7]	Obroty silnika	[47]	Zespół urządzenia tnącego
[8]	Instalacja elektryczna	[48]	Brona przednia
[9]	Akumulator	[49]	Kruszarka
[10]	Paliwo	[50]	Odśnieżarka turbinowa
[A]	Benzyna bezołowiowa	[51]	Zamiatarka przednia
[11]	Pojemność zbiornika paliwa	[52]	Plug śnieżny z ostrzem
[12]	Olej silnikowy	[53]	Aerator/ skaryfikator
[13]	Olej silnikowy, klasa użytkowa	[54]	Przeciwcieżary tylnych kół
[A]	SJ lub wyższy	[55]	Tylny podnośnik dla akcesoriów
[14]	Pojemność miski olejowej silnika, bez wymiany filtra	[56]	(**) W modelach 2WD obowiązkowe jest zainstalowanie przeciwcieżarów na tylnych kołach.
[15]	Pojemność miski olejowej silnika z wymianą filtra	[57]	TABELA WŁAŚCIWEGO ŁĄCZENIA AKCESORIÓW
[16]	Olej przekładniowy	[58]	AKCESORIA TYLNE
[17]	Ilość oleju przekładniowego w chwili wymiany	[59]	AKCESORIA PRZEDNIE
[18]	Świeca zapłonowa	[60]	Akcesorium
[A]	Champion XC12YC lub równoważny	[61]	(***) W modelach 2WD, przy jednoczesnym zastosowaniu zespołów urządzeń tnących "typ 110C E, 110C E QF, 125C E QF" i przyczepy, obowiązkowe jest zainstalowanie przeciwcieżarów na tylnych kołach.
[19]	Świeca, odległość elektrod		
[20]	Opony		
[21]	Ciśnienie w oponach		
		przód	
		tył	
[22]	Wysokość koszenia		
[A]	Odnośnie wysokości koszenia patrz "Tabela Danych Technicznych" w instrukcji "zespołu urządzenia tnącego".		
[23]	Prędkość jazdy (orientacyjnie) podczas ruchu do przodu		
[24]	Prędkość jazdy (orientacyjnie) podczas ruchu do tyłu		
[25]	Waga urządzenia z pustym zbiornikiem paliwa		
[26]	A = Długość		
[27]	B = Odstęp		
[28]	C = Wysokość		
[29]	D = Szerokość		
[30]	Mierzony poziom mocy akustycznej		
[31]	Margines niepewności		
[32]	Gwarantowany poziom mocy akustycznej		
[33]	Poziom ciśnienia akustycznego		
[34]	Margines niepewności		
[35]	Wartość wibracji na stanowisku kierowcy		
[36]	Margines niepewności		
[37]	Wartość wibracji przy kierownicy		
[38]	Margines niepewności		
[39]	AKCESORIA DOSTĘPNE NA ZAMÓWIENIE		
[40]	Opis		

1	ÚVOD	4
1.1	ROZVRŽENÍ NÁVODU	4
1.2	SYMBOLY	4
1.3	PŘECHOVÁVÁNÍ MANUÁLU	4
2	SEZNÁMENÍ SE STROJEM	4
2.1	MODELÝ [2WD]	4
2.2	MODELÝ [4WD]	4
2.3	POUŽITÍ V SOULADU S URČENÍM	5
2.3.1	Definování typu uživatele	5
2.4	NEVHODNÉ POUŽITÍ	5
2.5	VÝSTRAŽNÉ SYMBOLY	5
2.5.1	Nálepky (4)	5
2.6	IDENTIFIKAČNÍ ŠTÍTEK VÝROBKU	6
2.7	HLAVNÍ KOMPONENTY	6
3	BEZPEČNOSTNÍ POKYNY	6
3.1	OBEČNÁ DOPORUČENÍ	6
3.2	PŘÍPRAVA	7
3.3	BĚHEM POUŽITÍ	8
3.4	ÚDRŽBA A SKLADOVÁNÍ	10
3.5	PŘEPRAVA	11
3.6	OCHRANA ŽIVOTNÍHO PROSTŘEDÍ	11
4	SEKAČKU NA TRÁVU SI POJISTĚTE	11
5	MONTÁŽ	11
5.1	KOMPONENTY PRO MONTÁŽ (3)	11
5.2	MOTOROVÁ SKŘÍŇ (5:A)	12
5.3	AKUMULÁTOR	12
5.3.1	Připojení akumulátoru (6)	12
5.3.2	Nabití akumulátoru	12
5.4	SEADLO (7)	12
5.5	VOLANT (8)	12
5.6	VLEČNÁ TYČ (9)	12
5.7	DRŽÁKY S RYCHLÝM PŘIPOJENÍM (1:N)	13
5.8	TLAK V PNEUMATIKÁCH	13
5.9	PŘÍSLUŠENSTVÍ	13
6	OVLÁDACÍ PRVKY	13
6.1	MECHANICKÝ PEDÁL KE ZVEDÁNÍ PŘÍDAVNÝCH ZAŘÍZENÍ (10:C)	13
6.2	PEDÁL PARKOVACÍ BRZDY (10:B)	13
6.3	BLOKOVACÍ ZAŘÍZENÍ PARKOVACÍ BRZDY (10:A)	13
6.4	PEDÁL POHONU (10:F)	13
6.5	VOLANT (10:D)	13
6.6	OVLADAČ PLYNU (AKCELERÁTOR) (11:A; 12:A) MOD.: [B&S Vanguard] [ST.]	14
6.7	OVLADAČ SYTIČE (je-li součástí) (12:B) MOD.: [ST.]	14

6.8	ZÁMEK ZAPALOVÁNÍ (11:C, 12:C)	14
6.9	PTO (11:D; 12:D)	14
6.10	NASTAVENÍ VÝŠKY SEKÁNÍ (11:E; 12:E)	14
6.11	VYPÍNAČ SVĚTLOMETŮ (11:F; 12:F)	14
6.12	BLUETOOTH (JE-LI K DISPOZICI)	14
6.13	PROSTOR PRO PŘÍDAVNÁ ZAŘÍZENÍ (11:G, 12:G)	14
6.14	PÁKA K ZAPOJENÍ / ODPOJENÍ PŘEVODU (14; 15)	15
6.15	NASTAVENÍ SEDADLA (16:B)	15
6.16	KAPOTA MOTORU	15
6.17	RYCHLOUPÍNAČÍ ZÁVĚSY	15
7	SPUŠTĚNÍ A PROVOZ	16
7.1	OCHRANNÁ OPATŘENÍ PŘI POUŽITÍ	16
7.2	KOMBINOVANÉ POUŽITÍ PŘÍSLUŠENSTVÍ	16
7.3	DOPLŇOVÁNÍ PALIVA	16
7.4	KONTROLA ÚROVNĚ HLADINY OLEJE V MOTORU (21; 22)	16
7.5	KONTROLA ÚROVNĚ HLADINY OLEJE V PŘEVODU	16
7.6	BEZPEČNOSTNÍ KONTROLY	16
7.6.1	Celková bezpečnostní kontrola	17
7.6.2	Elektrická kontrola bezpečnosti	17
7.7	SPUŠTĚNÍ / PRÁCE	17
7.7.1	Provoz	17
7.8	ZASTAVENÍ	17
7.9	ČIŠTĚNÍ	18
8	POUŽITÍ PŘÍDAVNÉHO ZAŘÍZENÍ	18
8.1	VÝŠKA SEKÁNÍ	18
8.2	RADY PRO SEKÁNÍ	18
9	ÚDRŽBA	18
9.1	SERVISNÍ PROGRAM	18
9.2	PŘÍPRAVA	18
9.3	TABULKA ÚDRŽBY	19
9.4	TLAK V PNEUMATIKÁCH	19
9.5	DOLITÍ / VÝMĚNA MOTOROVÉHO OLEJE	19
9.5.1	Kontrola / doplnění (21; 22; 23)	19
9.5.2	Výměna / doplnění (21; 22, 23)	19
9.5.3	Olejový filtr (je-li přítomný)	20
9.6	VÝMĚNA PALIVOVÉHO FILTRU (21:C, 22:C, 23:E)	20
9.7	KONTROLA HLADINY PŘEVODOVÉHO OLEJE [4WD]	20
9.7.1	Kontrola / dolévání (26)	20
9.7.2	Výměna	20
9.8	KONTROLA JEDNOTKY S ŘEMENOVÝM PŘEVODEM	21
9.9	ŘÍZENÍ	21
9.9.1	Kontroly	21
9.9.2	Nastavení (32)	21

9.10	AKUMULÁTOR	21
9.10.1	Nabíjení pomocí motoru	22
9.10.2	Nabíjení akumulátoru pomocí nabíječky	22
9.10.3	Demontáž/montáž.	22
9.10.4	Čištění.	22
9.11	VZDUCHOVÝ FILTR, MOTOR	22
9.11.1	Čištění / Výměna	22
9.11.2	Výměna zapalovací svíčky	23
9.11.3	PŘÍVOD VZDUCHU	23
9.12	MAZANÍ (31)	23
9.13	MAZANÍ (35)	23
10	SERVISNÍ SLUŽBA A OPRAVY.	24
11	SKLADOVÁNÍ	24
12	NAKUPNÍ PODMÍNKY	24
13	SOUHRNNÁ TABULKA ÚDRŽBY	25
14	NÁVOD K IDENTIFIKACI ZÁVAD	27

1 ÚVOD



Než spustíte stroj, přečtěte si pozorně tento návod k provozu.

1.1 ROZVRŽENÍ NÁVODU

Návod se skládá z obálky, obsahu, částí, která obsahuje všechny obrázky a vysvětlujícího textu. Obsah je rozdělen na kapitoly, odstavce a pododstavce.

Tento manuál obsahuje několik tabulek, které se vztahují na motory zahrnuté (je-li k dispozici) Pro větší přehlednost zvýrazněte údaje týkající se vašeho modelu stroje nebo motoru.

Obrázky

Obrázky v tomto návodu jsou očíslovány 1, 2, 3 apod.

Součásti, které jsou uvedeny na obrázcích, jsou označeny písmeny A, B, C apod.

Odkaz na obrázek je označen způsobem (2).

Odkaz na komponent A na obrázku 2 je označen způsobem (2:A).

Nadpisy

Nadpisy v tomto návodu k provozu jsou očíslovány tak, jak je uvedeno na následujícím příkladu: „2.3 PŘEDPOKLÁDANÉ POUŽITÍ“ je titulek „2 SEZNÁMENÍ SE SE STROJEM“ a je zahrnut pod tímto nadpisem.

V odkazech na nadpisy jsou obvykle specifikována příslušná čísla, například „Viz 2.3.1“.

1.2 SYMBOLY



Symbol UPOZORNĚNÍ. Nedodržení těchto pokynů může vést k vážnému zranění osob nebo k poškození majetku.



Symbol POVINNOSTI. Označuje činnost, kterou je nutno povinně provést.



Symbol ZÁKAZU. Označuje zakázanou činnost.



Symbol POZNÁMKY. Označuje informaci nebo vysvětlení mimořádného významu.



Symbol ODKAZU. Označuje odkaz na informace, poznámka ukazuje, kde se informace nachází.

1.3 PŘECHOVÁVÁNÍ MANUÁLU

Manuál uchovávejte v dobrém a čitelném stavu, na známém místě, které je uživateli stroje snadno dostupné.

2 SEZNÁMENÍ SE STROJEM

Tento stroj je zařízení k použití v zahradě, přesněji zahradní sekačka trávy se sedící obsluhou a čelním sekáním.

Stroj je vybaven motorem, který aktivuje sekací jednotku, chráněný ochranným krytem, a jednotkou převodů, která stroj pohání.

Stroj je rozdělen. To znamená, že rám je rozdělen na přední část a na zadní část, které mohou být řízené ve vzájemném vztahu.

Kloubové řízení znamená, že stroj se může točit kolem stromů a jiných překážek s neobyčejně malým poloměrem otáčení.

Obsluha je schopna obsluhovat stroj a používat hlavní ovládací prvky tak, že vždy zůstane sedět na místě řidiče.

Bezpečnostní zařízení instalovaná na stroji zastaví motor a jednotku sekacího zařízení.

2.1 MODEL Y [2WD]

Stroj je vybaven zadním náhonem.

Zadní náprava je osazena hydraulickou převodovkou s plynule měnitelným převodem pro jízdu vpřed i vzad.

Zadní náprava je osazena také diferenciálem, který usnadňuje zatáčení.

Přídavná zařízení instalovaná na stroji vepředu jsou aktivována hnacími řemeny.

2.2 MODEL Y [4WD]

Stroj má pohon 4 kol.

Energie z motoru je hydraulicky přenášena na kola hnací nápravy.

Motor pohání olejové čerpadlo, které přes hydraulický okruh aktivuje zadní a přední hnací nápravu (kola).

Přední a zadní kola se otáčejí stejnou rychlostí. Aby se usnadnilo zatáčení, obě nápravy jsou vybaveny diferenciálem.

Přídavná zařízení instalovaná na stroji vepředu jsou aktivována hnacími řemeny.

2.3 POUŽITÍ V SOULADU S URČENÍM

Tento stroj byl navržen a vyroben pro sekání trávy.

Použití speciálního příslušenství, které je určeno Výrobce jako originální výbava, nebo příslušenství, které lze zakoupit samostatně, umožňuje provést tuto pracovní činnost v různých provozních režimech, které jsou ilustrovány v tomto návodu, nebo v pokynech, které jsou dodávány spolu s konkrétním příslušenstvím.

Rovněž možnost aplikace přídatné výbavy (je-li určena Výrobce) může rozšířit použití na další funkce v rámci limitů a podmínek uvedených v pokynech, které jsou dodávány spolu s jednotlivými zařízeními.



Stroj musí používat jediný člen obsluhy.



Stabilita stroje je snížena, pokud používané přední příslušenství je jiné než jednotka sekacího zařízení.



Stroj musí být používán alespoň s jednotkou sekacího zařízení nebo s jiným namontovaným předním příslušenstvím.

2.3.1 Definování typu uživatele

Tento stroj je určen pro zákazníky, tj. neprofesionální obsluhu.

Tento stroj je určen pro použití „domácími kutily“.

2.4 NEVHODNÉ POUŽITÍ

Každý jiný způsob použití, odlišný od výše uvedených může být nebezpečný a může způsobit zranění člověka a/nebo škodu na majetku. Do nevhodného použití patří (například, ale nejen):

- přepravovat na stroji nebo na přívěsu jiné osoby, zejména děti nebo zvířata.
- vléct nebo tlačít náklad bez použití příslušného předávného zařízení určeného k tažení.
- používat stroj na jízdu po nestabilním, kluzkém, zamrznutém, kamenitém nebo nesouvislém terénu, v kalužích nebo močálech, které neumožňují správné zhodnocení stability terénu.
- provozovat sekací zařízení v oblastech bez trávy.



Nevhodné použití stroje bude mít za následek propadnutí záruky a odmítnutí jakékoli odpovědnosti ze strany Výrobce, přičemž všechny náklady vyplývající ze škod nebo ublížení na zdraví samotného uživatele nebo třetích osob ponese uživatel.

2.5 VÝSTRAŽNÉ SYMBOLY

Bezpečnostní návěští na stroji informují uživatele o tom, jak má postupovat při provozu stroje a zvláště při činnostech, které vyžadují pozornost a opatrnost.



POZOR. Označuje nebezpečí. Je obvykle spojené s dalšími ukazateli, které označují jedinečnost nebezpečí.



Upozornění! Před prvním použitím stroje si pozorně přečtěte návod k použití.



Upozornění! Dávejte pozor na odhozené předměty. Pracujte v dostatečné vzdálenosti od přihlížejících lidí.



Upozornění! Vždy používejte chrániče sluchu.



Upozornění! Tento stroj není homologován pro použití na veřejných komunikacích.



Upozornění! Stroj vybavený jakýmkoliv originálním příslušenstvím nesmí pojíždět v žádném směru po svahu se sklonem větším než 10°.

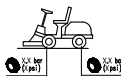

Tlak v pneumatikách. Na cedulce naleznete optimální hodnoty tlaku v pneumatikách- viz kap. „0 TABULKA TECHNICKÝCH ÚDAJŮ“. Správný tlak v pneumatikách je základní podmínka, aby jste dosáhli dobrých výsledků z používání stroje.

2.5.1 Nálepky (4)



Označuje zablokování parkovací brzdy.



Označení zapojení / uvolnění převodu (4:A).

Nálepka se nachází:

- v blízkosti páky zapojení/uvolnění převodu.

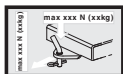

Údaj o maximální tažitelné hmotnosti (4:B).

Nálepka se nachází:

- v blízkosti tažného zařízení.



Upozornění! Nebezpečí popálení (4:C). Nedotýkejte se tlumiče výfuku.

Nálepka se nachází:

v blízkosti výfuku;



Upozornění! Nebezpečí skřípnutí (4:D). Udržujte ruce a nohy v bezpečné vzdálenosti od kloubu volantu a tažného zařízení, pokud je příslušenství připojené.

Nálepka se nachází:

- v blízkosti kloubu volantu;
- v blízkosti tažného zařízení.



Poškozene nebo již nečitelné výstražné štítky je třeba vyměnit.



Požádejte o nové štítky ve vašem autorizovaném servisním středisku.

2.6 IDENTIFIKAČNÍ ŠTÍTEK VÝROBKU

Identifikační štítek uvádí tyto údaje (viz. obr. 1):

1. Adresa výrobce
2. Typ stroje
3. Úroveň akustického výkonu
4. Označení shody CE
5. Hmotnost stroje s prázdnou nádrží v kg
6. Výkon a provozní otáčky motoru
7. Rok výroby
8. Výrobní číslo
9. Kód výrobku



Napište sériové číslo Vašeho stroje do určitého políčka na obrázku (1:10).

Identitu produktu určují tyto dva prvky:

- Kusové a sériové číslo stroje;
- Sériové číslo, typ a model motoru:



Při každé komunikaci s autorizovanou servisní dílnou používejte identifikační údaje



Příklad prohlášení o shodě se nachází na předposlední straně návodu.

2.7 HLAVNÍ KOMPONENTY

Stroj tvoří tyto hlavní komponenty (viz. obr. 1):

- A. Podvozek
- B. Kola
- C. Volant
- D. Sedadlo
- E. Ovládání
- F. Pedálové ovládače
- G. Kryt motoru
- H. Páka k zvedání čelního příslušenství
- I. Uložení pojistek
- J. Akumulátor
- K. Palivová nádrž
- L. Nádrž převodového oleje
- M. Motor
- N. Rychloupínací závěsy pro příslušenství

3 BEZPEČNOSTNÍ POKYNY



Před použitím stroje si pozorně přečtěte tyto pokyny.

3.1 OBECNÁ DOPORUČENÍ



UPOZORNĚNÍ! Před použitím stroje si pozorně přečtěte tyto pokyny.

Seznamte se s ovládacími prvky stroje a s jeho vhodným použitím.

Naučte se, jak stroj zastavit a rychle vypnout ovládací prvky.

Nedodržení varování a pokynů může vést k úrazu elektrickým proudem, požáru a/nebo vážným zraněním.

Uschovejte všechna upozornění z důvodu jejich budoucí konzultace.



Nikdy nepřipusťte, aby stroj používaly děti nebo osoby, které nejsou dokonale seznámeny s pokyny.

Zákony v jednotlivých zemích upřesňují minimální předepsaný věk pro uživatele.



Nepoužívejte stroj s osobami, obzvláště s dětmi, nebo se zvířaty v okolí.



Uživatel nesmí nikdy používat stroj, je-li unaven nebo pokud je mu nevolno nebo v případě, že užil léky, drogy, alkohol nebo jiné látky snižující jeho reflexní schopnosti a pozornost.



Pamatujte, že obsluha nebo uživatel nese odpovědnost za nehody a nepředvídané události způsobené jiným osobám nebo na jejich majetku. Zhodnocení možných rizik při práci na zvoleném terénu patří do odpovědnosti uživatele, který je také odpovědný za přijetí všech dostupných opatření k zajištění vlastní bezpečnosti a také bezpečnosti jiných osob, zvláště na svazích, nepravidelném, kluzkém a nestabilním terénu.



V případě, že chcete postoupit nebo půjčit stroj jiným osobám, ujistěte se, že se uživatel seznámí s pokyny pro použití, uvedenými v tomto návodu.



Nedovolte dětem ani jiným osobám, aby s vámi na zahradním traktoru pojížděly, mohly by spadnout a vážně se zranit, nebo bránit jeho bezpečnému řízení.



Obsluha stroje je povinná řídit se pokyny pro provoz, se zvláštní pozorností věnovanou především následujícím skutečnostem:

- a. Nerozptylovat se a udržovat potřebnou koncentraci během pracovní činnosti;
- b. Pamatujte, že pro znovuzískání kontroly nad strojem, klouzajícím po svahu, není možné použít brzdu. Hlavní důvody ztráty kontroly nad strojem jsou:
 - Nedostatečná přilnavost kol;
 - nadměrná rychlost;
 - nevhodný způsob brzdění;
 - použití stroje pro nevhodný účel;
 - nedostatečná informovanost o možných důsledcích jízdy při špatných podmínkách terénu, zvláště pak na svazích;
 - Zneužití, jako tažné vozidlo.



Váš stroj je vybaven řadou bezpečnostních mikropínačů a zařízení, které nesmějí být odstraňovány nebo upravovány. V opačném případě dojde ke zrušení záruky a ke zrušení odpovědnosti výrobce za vzniklé škody. Před použitím stroje je třeba vždy zkontrolovat funkčnost bezpečnostních zařízení.

3.2 PŘÍPRAVA

- Při práci se strojem vždy používejte odolnou a protiskluzovou pracovní obuv a dlouhé kalhoty.
- Nepracujte bosí nebo v otevřených sandálech.
- Vyhněte se nošení řetízků, náramků a oděvu s vlajícími součástmi nebo oděvu vybaveného šňůrkami a také se vyhněte nošení kravaty.
- Dlouhé vlasy sepněte. Vždy používejte chrániče sluchu.
- Zkontrolujte důkladně celou pracovní plochu a odstraňte všechny cizí předměty, které by mohly být strojem vymrštny (kameny, větve, dráty, kosti atd.)



UPOZORNĚNÍ: NEBEZPEČÍ! Palivo je vysoce hořlavé.

- a. Palivo skladujte v příslušných nádobách;
- b. palivo doplňujte s použitím trychtýře, a to pouze na otevřeném prostoru, a při tomto úkonu ani při žádném dalším zacházení s palivem nekuřte;
- c. Palivo doplňujte před nastartováním motoru; nedoplňujte palivo a nesnímejte víčko palivové nádrže za chodu motoru anebo je-li horký;
- d. Rozlijete-li palivo, nepokoušejte se nastartovat motor, ale přesuňte traktor na jiné místo a zabraňte vzniku nebezpečí požáru, dokud se rozlité palivo nevypaří a výpary se nerozptýlí;
- e. Vždy nasadte zpět a dotáhněte uzávěry palivové nádrže a nádoby s palivem.



Poškozený tlumič výfuku je nutno okamžitě vyměnit.



Před použitím vždy zkontrolujte stav stroje, především vzhled sekacího zařízení a zkontrolujte, aby šrouby a sekací zařízení nebyli opotřebené nebo poškozené.

Vyměňte sekací zařízení najednou s poškozenými nebo opotřebenými šrouby, aby bylo zachováno vyvážení stroje.

Případné opravy musí být provedeny ve specializovaném středisku.

 Pravidelně kontrolujte stav akumulátoru. V případě poškození jeho pláště, víka nebo svorek jej vyměňte.

3.3 BĚHEM POUŽITÍ

 Nespouštějte motor v uzavřených prostorech, kde se mohou hromadit nebezpečné výpary oxidu uhelnatého. Startování musí probíhat venku nebo v dobře větraném prostoru. Pamatujte vždy na to, že výfukové plyny jsou jedovaté.

 Pracujte pouze při denním světle nebo při dobrém umělém osvětlení. Vzdalte osoby, děti a zvířata z pracovního prostoru.

 Dle možností se vyhněte pracovní činnosti v mokré trávě. Nepracujte za deště a při riziku výskytu bouřek. Nepoužívejte stroj za špatného počasí, zejména v případě pravděpodobného výskytu blesků.

 Před nastartováním motoru, uvolněte nůž nebo PTO, uveďte převodovku do "neutrálu".

 Dávejte ještě větší pozor, blížíte-li se k překážkám, které vám zakrývají výhled.

 Při parkování použijte parkovací brzdu.

 Stroj nesmí v žádném směru pojíždět po svahu se sklonem větším než 10 ° (17%).

 Pamatujte, že neexistuje „bezpečný“ svah. Jízda na svahu vyžaduje zvýšenou pozornost. Aby se zabránilo převrácení stroje nebo ztrátě kontroly nad strojem:

- Nezastavujte a nerozjíždějte se prudce při jízdě do kopce nebo z kopce;
- náhon zařazujte velmi zvolna a mějte vždy zařazenou převodovku, zvláště při jízdě z kopce;
- při jízdě po svahu a při přejíždění prudkých zatáček snižte rychlost;
- Věnujte pozornost přejíždění hrbolů, jam a jiných skrytých nebezpečí;
- na svahu nikdy nesečte v příčném směru. Trávníky na svazích je třeba

prejíždět ve směru nahoru/dolů a nikdy ne napříč. Věnujte velkou pozornost změnám směru a také tomu, aby výše položená kola nepřejížděla přes překážky (skály, větve, kořeny atd.), které by mohly způsobit boční sklouznutí, převrácení nebo jinou příčinu ztráty kontroly nad strojem.

 Při jízdě na svahu, před jakoukoli změnou směru, snižte rychlost, a před každým opuštěním stroje zařaďte parkovací brzdu.

 Věnujte velkou pozornost blízkosti srázů, příkopů nebo mezí. Když jedno z kol zajede za okraj nebo když dojde k poklesnutí okraje, stroj se může převrátit.

 Buďte zvláště opatrní při práci ve zpětném chodu. Před zpětným chodem i během něj se ohlédněte za sebe, abyste se ujistili, že se tam nenacházejí překážky.

 Když táhnete těžký náklad nebo používáte přídatná zařízení s vyšší hmotností, věnujte pozornost následujícím pokynům:

- Pro uchycení tažných tyčí používejte jenom k tomu určené úchytné body;
- převázejte pouze takový náklad, který můžete během přepravy bezpečně kontrolovat;
- Vyhněte se prudkému zatažení; věnujte pozornost zpětnému chodu;
- Používejte protizávaží nebo závaží na kola vždy, když to doporučuje návod.

 Odpojte sekací zařízení nebo napájecí zásuvku při přechodech přes oblasti bez trávy, pokud se přesouváte do nebo z oblastí, která má být sekaná a uveďte sekací zařízení do nejvyšší polohy.

 Při použití stroje blízko silnice dávejte pozor na provoz.

 **UPOZORNĚNÍ!** Tento stroj není homologován pro použití na veřejných komunikacích. K jeho použití může docházet (ve smyslu Dopravních předpisů) jenom na soukromých pozemcích, uzavřených pro veřejnou dopravu.

 Nikdy nepoužívejte stroj, pokud kryty jsou poškozené.

 Nepřibližujte ruce a nohy do blízkosti rotujících částí. Vždy se zdržujte v dostatečné vzdálenosti od výstupního otvoru.

 Nenechávejte stroj se zapnutým motorem ve vysokém trávním porostu, abyste se vyhnuli riziku vzniku požárů.

 Při použití jakéhokoliv příslušenství nesmí jeho výstup směřovat k osobám nacházejícím se v blízkosti stroje.

 Používejte pouze příslušenství schválené výrobcem stroje.

 Nepoužívejte stroj, když příslušenství/nástroje není/nejsou nainstalováno/nainstalovány v určených místech. Pojízďení bez příslušenství může negativně ovlivnit stabilitu stroje.

 Věnujte pozornost použití sběrných košů a příslušenství, které by mohlo narušit stabilitu stroje, zejména na svazích.

 Neměňte nastavení motoru, a nedovolte, aby motor dosáhl příliš vysokých otáček.

 Nedotýkejte se součástí motoru které se za chodu zahřívají. Hrozí riziko popálení!

 Uvolněte sekací zařízení nebo napájecí zásuvku, zařaďte neutrál a zatáhněte parkovací brzdu, zastavte motor a vyjměte klíček, (ujistěte se, že se všechny pohyblivé části zcela zastavily):

- Při každém ponechání stroje bez dozoru nebo při opuštění místa řidiče;
- před odstraňováním příčin zablokování nebo před odstraňováním ucpání vyhazovacího kanálu;
- před kontrolou, čištěním nebo prováděním jakýchkoliv prací na stroji;
- po zásahu cizího předmětu. Prohlédněte celý stroj, zda nedošlo k poškození, a před dalším nastartováním poškozené části opravte;

 Uvolněte sekací zařízení nebo napájecí zásuvku a zastavte motor (ujistěte se, že se všechny pohyblivé části zcela zastavily):

- Před doplňováním paliva;
- při každém sejmutí nebo zpětném nasazení sběrného koše;
- před výškovým nastavením, když jej nelze provést z místa obsluhy.

 Uvolněte sekací zařízení nebo napájecí zásuvku během přepravy a pokaždé, když se nepoužívají.

 Snižte plynou před zastavením motoru. Po skončení pracovní činnosti zavřete přívod paliva podle pokynů uvedených v návodu.

 Dbejte na jednotku sekacích prvků s více než jedním sekacím zařízením, jelikož sekací zařízení v rotaci může způsobit rotaci dalších zařízení.

 **POZOR** – V případě poruchy nebo nehody při práci, okamžitě zastavte motor a přesuňte stroj tak, aby nezpůsobil další škody; V případě nehody se zraněním sobě nebo jakékoli třetí straně, okamžitě proveďte první pomoc nejvhodnějším způsobem pro danou situaci a obraťte se na Středisko zdravotní péče pro nezbytnou léčbu. Odstraňte jakékoli úlomky, které by mohly způsobit škody a ublížení na zdraví osob nebo zvířat ponechaných bez dozoru.

 **UPOZORNĚNÍ!** Úrovně hluku a vibrací, uvedené v tomto návodu, představují maximální hodnoty použití stroje. Použití nevyváženého sekacího prvku, příliš vysoká rychlost pohybu a chybějící údržba výrazně ovlivňují akustické emise a vibrace. Proto je třeba přijmout preventivní opatření pro odstranění možných škod způsobených vysokým hlukem a namáháním v důsledku vibrací; zajistěte údržbu stroje, používejte chrániče sluchu a během pracovní činnosti dělejte přestávky.

3.4 ÚDRŽBA A SKLADOVÁNÍ



UPOZORNĚNÍ! – Před každým čišťením nebo údržbou stroje vyjměte klíč a přečtěte si příslušné pokyny. Ve všech situacích, kdy existuje riziko pro vaše ruce, použijte vhodný oděv a pracovní rukavice.



UPOZORNĚNÍ! – Nikdy nepoužívejte stroj, který má opotřebenou nebo poškozenou součásti. Vadné nebo opotřebené součásti musí být nahrazeny a nikdy nesmí být opravovány. Používejte pouze originální náhradní díly: Použití neoriginálních a/nebo nesprávně namontovaných náhradních dílů může způsobit nehody nebo ublížení na zdraví osob a zbavuje Výrobce jakékoli povinnosti nebo odpovědnosti.



Všechny operace seřizování a údržby, které nejsou popsány v tomto návodu, musí být provedeny vaším Prodejcem nebo Autorizovaným servisním střediskem, které disponuje potřebnými znalostmi a vybavením, potřebným pro správné provedení uvedených operací při současném dodržení původní bezpečnostní úrovně stroje. Úkony prováděné u neautorizovaných organizací nebo úkony prováděné nekvalifikovaným personálem má za následek propadnutí jakékoli formy záruky a jakékoli povinnosti nebo odpovědnosti Výrobce.

- Po každém použití odejměte klíč a zkontrolujte případná poškození.
- Udržujte dotažení matic a šroubů, abyste si mohli být stále jisti bezpečným fungováním stroje. Pravidelná údržba je zásadou pro bezpečnost a pro zachování původní výkonnosti.
- Pravidelně kontrolujte, zda jsou řádně utaženy šrouby sekacího zařízení.



Používejte pracovní rukavice při manipulaci se sekacím zařízením, při rozebírání nebo opětném sestavení.



Při broušení dbejte na vyvážení sekacího zařízení. Veškeré operace na sekacím zařízením (demontáž, broušení, vyvážení, zpětná montáž a/nebo výměna) jsou náročné úlohy, které vyžadují

určité znalosti a použití speciálních zařízení; z bezpečnostních důvodů by proto měla být vždy provedené ve specializovaném centru.

- Pravidelně kontrolujte funkci brzd. Je důležité provádět údržbu brzdy a dle potřeby i jejich opravu.
- Vyměňte poškozené výstražné a instrukční nálepky.
- Jestliže neexistuje žádný mechanický uzávěr pro přepravní pozici stroje, při jeho zaparkování, skladování nebo ponechání bez dozoru je nutno spustit jeho přidavná zařízení k zemi.
- Stroj skladujte mimo dosah dětí.



Neskladujte stroj s palivem v nádrži v místnosti, kde může dojít ke styku výparů paliva s otevřeným ohněm, jiskrou nebo silným zdrojem tepla.

- Před umístěním stroje v jakémkoli prostředí nechte vychladnout motor.
- Abyste snížili riziko požáru, očistěte před uskladněním motor, výfuk, akumulátor a palivové vedení včetně nádrže na palivo od zbytků posečené travní hmoty, listů nebo nadměrného množství maziva.
- Abyste snížili riziko vzniku požáru, pravidelně kontrolujte, že nedochází k úniku oleje a/nebo paliva.
- Palivovou nádrž vypouštějte venku, a nechte motor před tím vychladnout.
- Klíček zapalování nesmí zůstat ve spínací skřínce a nesmí být přístupný dětem nebo cizím osobám. Před zahájením jakéhokoli zásahu údržby vyjměte klíč.



UPOZORNĚNÍ! - Kyselina obsažená v akumulátoru je korozivní. V případě mechanického poškození nebo přebíjení může kyselina vytéci. Zabraňte vdechování výparů kyseliny a kontakt s kteroukoliv částí těla.



Vdechování výparů kyseliny může způsobit poškození sliznic a dalších vnitřních orgánů. Vyhleďte okamžitě lékařskou pomoc.



UPOZORNĚNÍ! - Nikdy nepřebíjejte akumulátor. Přebíjení může způsobit výbuch baterie, při kterém se kyselina rozstříkne do všech stran.



UPOZORNĚNÍ! - Kyselina vážně poškozuje nástroje, oděvy a další materiály. Okamžitě opláchněte vodou část těla, která byla zasažena kyselinou.



Nezkratujte vývody akumulátoru. Při zkratu dochází k jiskření, které by mohlo způsobit vznícení.



UPOZORNĚNÍ na hydraulické komponenty. Únik hydraulické kapaliny pod tlakem může proniknout a způsobit vážné poškození kůže, které vyžaduje okamžitou lékařskou pomoc.

3.5 PŘEPRAVA



UPOZORNĚNÍ! - Při přepravě stroje na kamionu nebo přívěsném vozu použijte přístupové rampy, které jsou dostatečně odolné, široké a dlouhé.

Během přepravy uzavřete kohoutek přívodu paliva (je-li součástí), spusťte sekací zařízení nebo příslušenství do nejnižší polohy, zařaďte parkovací brzdou a zajistěte stroj vhodným způsobem jako přepravní prostředek prostřednictvím lan nebo řetězů.

3.6 OCHRANA ŽIVOTNÍHO PROSTŘEDÍ

- Ochrana životního prostředí musí představovat významný a prioritní aspekt použití stroje ve prospěch občanského spoluzití a prostředí, v němž žijeme. Vyvarujte se toho, abyste byli rušivým prvkem ve vztahu s vašimi sousedy.
- Důkladně dodržujte místní normy pro likvidaci obalů, olejů, paliva, filtrů, opotřebených součástí nebo jakéhokoli prvku se silným dopadem na životní prostředí; tyto odpadové materiály nesmí být odhozeny do běžného odpadu, ale musí být odděleny a odevzdány do příslušných sběrných středisek, která zajistí recyklaci materiálů.
- Pečlivě dodržujte místní předpisy pro likvidaci odpadních materiálů po sekání.
- Při vyřazení stroje z provozu jej nenechávejte volně v přírodě, ale obraťte se na sběrné středisko, které je v souladu s platnými místními předpisy.

4 SEKAČKU NA TRÁVU SI POJISTĚTE

Ověřte si možnosti pojištění své nové sekačky na trávu.

Spojte se s vaší pojišťovnou.

Měli byste si smluvit plné pojištění zahrnující krytí škod při dopravních nehodách, požáru, poškození a krádeži.

5 MONTÁŽ



Před prvním použitím akumulátor úplně nabijte.



Nepoužívejte stroj dříve, než provedete pokyny uvedené v kapitole „MONTÁŽ“.



Rozbalení a dokončení instalace musí být provedené na pevném a rovném povrchu s dostatečným prostorem pro pohyb stroje a obalů, a to vždy s použitím vhodných nástrojů.

5.1 KOMPONENTY PRO MONTÁŽ (3)

Stroj je dodáván se sedadlem, opěrkami, volantem, tažným zařízením, podporami pro rychlé uvolnění a s odpojenou baterií umístěnou na svém místě.

V obalu jsou obsaženy montážní komponenty (3) uvedeny v následující tabulce:

Poz.	N.	Popis	Rozměr
A	2	Čep	6 x 36
B	1	Distanční vložka	6x38x0,5
C	1	Distanční vložka	16x38x1,0
D	2	Klíček zapalování:	/
E	2	Matice pro akumulátor	/
F	2	Šroub pro akumulátor	/
G	2	Matice	M8
H	1	Vlečná deska	/
J	2	Šroub	8x20
R	4	Vrubované podložky grower	14x8,2x2

5.2 MOTOROVÁ SKŘÍŇ (5:A)



Chcete-li se dostat k palivovému kohoutu, akumulátoru a motoru, musíte otevřít motorovou skříň.

Motorová skříň se otevírá následujícím způsobem:

1. Uchopte a zvedněte kapotu motoru (5:A).



Je zakázáno spustit motor, když je motorová skříň otevřena.

5.3 AKUMULÁTOR

Informace o typu použitého akumulátoru naleznete v části „0 TABULKA TECHNICKÝCH ÚDAJŮ“



UPOZORNĚNÍ! Kyselina obsažená v akumulátoru je korozivní a kontakt kyseliny s kteroukoliv částí těla je škodlivý.

S akumulátorem manipulujte opatrně a dávejte pozor, aby kyselina nevytekla.



Nekontrolujte a/nebo nedoplňujte kapalinu v akumulátoru.

5.3.1 Připojení akumulátoru (6)

Pomocí šroubů a matic (6:F; 6:E) připojte akumulátor na elektrický systém stroje:

1. Připojte nejprve červený kabel ke kladnému pólu akumulátoru (+).
2. Poté připojte černý kabel k zápornému pólu akumulátoru (-).



Zapojením či odpojením kabelů nesprávným postupem může dojít ke zkratování a poškození akumulátoru.



Opačným zapojením kabelů by došlo k poškození generátoru a akumulátoru.



Dobře připevněte kabely. Uvolněné kabely mohou způsobit vznícení.



Nikdy nespouštějte motor bez řádně připojeného akumulátoru. Mohlo by dojít k vážnému poškození generátoru a celého elektrického systému.

5.3.2 Nabití akumulátoru



Před prvním použitím akumulátor úplně nabijte.



Postup nabíjení akumulátoru naleznete v části 9.10.

5.4 SEDADLO (7)

1. Z konzole sedadla odstraňte tyto díly:

- 4 matice (k zajištění při přepravě; nemají jinou funkci).
- 4 matice (7:K)
- 4 kuželové podložky (7:L)
- 4 Vrubované podložky grower (7:R)

2. Na montážní body konzoly položte sedadlo.

3. Na šrouby (7:K) nasadte podložky s nákrůžkem (7:L), s podložkami (7:R).

4. Do otvorů konzoly a upevňovací desky sedadla zasuňte šrouby s nasazenými kuželovými podložkami. Sedadlo přišroubujte.

Utahovací moment: $9 \pm 1,7$ Nm.



Utahením na moment větší než $9 \pm 1,7$ Nm by došlo k poškození sedadla.

5. Zkontrolujte, zda se sedadlo v otvorech konzoly volně pohybuje.

Sedadlo lze sklápět dopředu. Jestliže je stroj při dešti zaparkován venku, sklopte sedadlo dopředu, abyste zamezili zvlhnutí čalounění.

5.5 VOLANT (8)

K minimalizaci axiální vůle sloupku řízení je třeba mezi držák a plášť sloupku řízení, nasadit distanční vložky 0,5 mm a/nebo 1 mm (3:C, 3:B), poz. (8:A) následujícím způsobem.

1. Nasadte plášť (8:B) na sloupek řízení a upevněte jej zatlučením jednoho z čepů (8:C) přibližně do jedné třetiny délky.
2. Sloupek řízení vytáhněte společně s pláštěm nahoru.
3. Zkontrolujte, zda do mezery, která se vytvoří v bodě (8:A), není třeba vložit 0,5 mm nebo 1,0 mm distanční vložku, popřípadě obě vložky. Distanční vložky neinstalujte silou, protože je třeba zachovat malou axiální vůli.
4. Vytáhněte závlačku (8:C) pomocí vyrážače závlaček (8:D) a demontujte plášť sloupku řízení.
5. Namontujte odpovídající distanční vložku (vložky), viz výše, bod 3.
6. Nasadte plášť na sloupek řízení a upevněte jej zatlučením obou čepů v celé délce. Zajištěte sloupek řízení.

5.6 VLEČNÁ TYČ (9)

Namontujte vlečnou tyč (9:B) na zadní část stroje.

Použijte přiložené šrouby a matice (9:A; 9:C).

Utahovací moment: 22 Nm.

5.7 DRŽÁKY S RYCHLÝM PŘIPOJENÍM (1:N)

Rychloupínací závěsy a příslušné instalační díly se dodávají v samostatném obalu umístěném v balení stroje.

Rychloupínací závěsy namontujte na přední hřídele stroje.

5.8 TLAK V PNEUMATIKÁCH

Informace o tlaku v pneumatikách naleznete v části „0 TABULKA TECHNICKÝCH ÚDAJŮ“

5.9 PŘÍSLUŠENSTVÍ

Při instalaci přídatných zařízení se řiďte instalačními návody, které se dodávají s každým přídatným zařízením.

 **Poznámka: Jednotka sekacího zařízení je v tomto případě považována za přídatné zařízení.**

6 OVLÁDACÍ PRVKY

6.1 MECHANICKÝ PEDÁL KE ZVEDÁNÍ PŘÍDAVNÝCH ZAŘÍZENÍ (10:C)

Ovládá páku (10:C1), slouží k umístění přídatných zařízení do provozní a přepravní polohy.

- Přepravní poloha: úplně sešlápněte pedál a uvolněte jej, pedál zůstane sešlápnutý.
- Provozní poloha: sešlápněte pedál a pomalu jej uvolněte.

 **Nepřecházejte do přepravní polohy, je-li přídatné zařízení připojeno a v provozu. Poškodily by se řemenové pohony.**

6.2 PEDÁL PARKOVACÍ BRZDY (10:B)

 **Za jízdy nikdy nesešlapujte částečně pedál.**

Hrozí riziko přehřátí převodovky.

Pedál (10:B) má následující tři polohy:

 Volná. Pohon je zapnutý. Parkovací brzda není aktivována.

 Poloviční sešlápnutí pedálu. Náhon dopředného pohybu odpojen. Parkovací brzda není aktivována.

Naplno sešlápnutý pedál. Náhon dopředného pohybu odpojen. Parkovací brzda je plně aktivována, avšak není zablokována. Tato poloha slouží též jako pomocná brzda.

6.3 BLOKOVACÍ ZAŘÍZENÍ PARKOVACÍ BRZDY (10:A)

 Blokovací zařízení slouží k zajištění pedálu spojky - parkovací brzdy v sešlápnuté poloze. Tuto funkce lze použít k zajištění stroje ve svazích, při přepravě apod., když neběží motor.

Zajištění:

1. Úplně sešlápněte pedál (10:B).
2. Přesuňte nástroj (10:A) doprava.
3. Uvolněte pedál (10:B).
4. Uvolněte blokovací zařízení (10:A).



Uvolnění:

1. Sešlápněte a uvolněte pedál (10:B).

6.4 PEDÁL POHONU (10:F)

Pedál slouží k nastavení převodu mezi motorem a hnací nápravou (= rychlosti).

Je-li pedál uvolněný, provozní brzda je aktivována.

-  (○) - Pedál sešlápnutý dopředu, – stroj se pohybuje vpřed.
-  (○) - Na pedálu není žádná zátěž – stroj stojí.
-  (○) - Pedál sešlápnutý dozadu – stroj couvá.

- Uvolnění sešlápnutého pedálu – stroj brzdí.

V horní části pedálu je posuvná deska, která se může přizpůsobit velikosti chodidla řidiče.

 **Pokud stroj po uvolnění pedálu nebrzdí podle očekávání, použijte levý pedál (10:B) jako pomocnou brzdu.**

6.5 VOLANT (10:D)

Výška volantu je plynule nastavitelná.

Povolte nastavovací šroub (10:E) na sloupku volantu a volant vysuňte nebo zasuňte do požadované polohy. Utáhněte.

 **Volant nenastavujte za provozu.**

 **Když stroj stojí se spuštěným nástrojem, nikdy neotáčejte volantem. Hrozí riziko nadměrného zatížení posilovače a mechanismu řízení.**

6.6 OVLADAČ PLYNU (AKCELERÁTOR) (11:A; 12:A) MOD.: [B&S Vanguard] [ST.]

Ovládání k nastavení otáček motoru.



Plný plyn – při provozu stroje by měl být vždy nastaven plný plyn.



Chod naprázdno.

6.7 OVLADAČ SYTIČE (je-li součástí) (12:B) MOD.: [ST.]

Příkaz k uzavření vzduchu v případě startů za studena.



Sytič je plně vytažen (12:B1) – škrtkicí klapka je zavřená. Ke spuštění studeného motoru.

Sytič je zatlačen dovnitř (12:B2) – škrtkicí klapka v karburátoru je otevřená. Ke spuštění teplého motoru a při provozu stroje.



Nikdy nepoužívejte stroj s vytaženým sytičem, je-li motor teplý.



Některé modely jsou vybaveny systémem, který automaticky kontroluje polohu sytiče v karburátoru během startování motoru a zahřívání.

6.8 ZÁMEK ZAPALOVÁNÍ (11:C, 12:C)

Zámek zapalování se používá ke spuštění a vypnutí motoru.



Opustíte-li místo řidiče, nenechávejte klíč v poloze 2 nebo 3. Hrozí riziko požáru, palivo může vytéci přes karburátor do motoru a hrozí riziko vybití a poškození baterie.

Čtyři polohy klíče:



1. Poloha stop – motor je zkratován. Klíček lze vyjmout.



2. Provozní poloha



3. Provozní poloha



4. Startovací poloha – spuštění motoru se aktivuje po otočení klíčkem do této polohy. Jakmile se motor spustí, uvolněte klíček, který se vrátí do provozní polohy.

6.9 PTO (11:D; 12:D)



Pokud je zvedáč přidavného zařízení v přepravní poloze, nikdy neaktivujte PTO. Poškodily by se řemenové pohony.



Tlačítko pro zapojení / odpojení PTO (11:D, 12:D). Stiskněte tlačítko pro zapojení / odpojení PTO.

6.10 NASTAVENÍ VÝŠKY SEKÁNÍ (11:E; 12:E)

Stroj je vybaven ovladačem sekacího zařízení s elektrickým nastavováním výšky sekání.



Vypínač slouží k plynulému nastavování různých výšek sekání.

Sekací plošina je připojena ke kontaktu (13:B).

6.11 VYPÍNAČ SVĚTLOMETŮ (11:F; 12:F)



Tlačítko rozsvícení / zhasnutí světlometů (11:F, 12:F). Stiskněte tlačítko rozsvícení/zhasnutí světlometů.

6.12 BLUETOOTH (JE-LI K DISPOZICI)

Některé modely jsou vybaveny funkcí Bluetooth, která umožňuje přímé bezdrátové připojení mezi strojem a zařízeními na krátkou vzdálenost.

Na zařízení musí být nainstalována konkrétní aplikace pro výměnu dat, jejíž návod k použití je uveden samostatně.

Bluetooth se aktivuje při spuštění stroje a vypne se po vypnutí stroje.

Zkontrolujte, zda je připojení k zařízení/aplikaci aktivní.

6.13 PROSTOR PRO PŘÍDAVNÁ ZAŘÍZENÍ (11:G, 12:G)

Prostor pro přídatná zařízení.

6.14 PÁKA K ZAPOJENÍ / ODPOJENÍ PŘEVODU (14; 15)

Páka k vypínání proměnné převodovky.



Model 2WD je vybaven pákou připojenou k zadní nápravě. Viz (14:A).

Model 4WD je vybaven dvěma pákami připojenými k zadní nápravě (15:A) a k přední nápravě (15:B).



Páka zapojení / odblokování se nesmí nikdy nacházet mezi svoji vnější a vnitřní polohou. Tím se zahřívá a poškozuje převodovka.

Tyto páky umožňují pohybovat strojem ručně (vlečením nebo tlačení), bez pomoci motoru.

Dvě polohy jsou:

Převodovka zapojena (14:A1; 15:A1-B1) - převodovka je zapojena pro normální provoz.

Převodovka odpojena (14:A2; 15:A2-B2) - převodovka je odpojena. Strojem lze pohybovat ručně. Stroj se nesmí vléci na velké vzdálenosti nebo vysokou rychlostí. Mohlo by dojít k poškození převodovky.



Stroj se nesmí používat, je-li přední páka vysunuta. Hrozí nebezpečí poškození a úniku oleje z přední nápravy.

6.15 NASTAVENÍ SEDADLA (16:B)



Sedadlo je nastavitelné dopředu a dozadu, následujícím způsobem:

1. Ovládací páku (16:A) vysuňte směrem nahoru.
2. Nastavte sedadlo do požadované polohy.
3. Uvolněte ovládací páku (16:A); sedadlo se zajistí v nastavené poloze.

Sedadlo je vybaveno bezpečnostním spínačem, který je připojen k bezpečnostnímu systému stroje.

Znamená to, že pokud v sedadle nikdo nesedí, nelze zapnout stroj. (viz, 7.6.2).

6.16 KAPOTA MOTORU



Informace o tom jak se dostanete k palivovému kohoutu, akumulátoru a motoru naleznete v části 5.2.

6.17 RYCHLOUPÍNACÍ ZÁVĚSY



Rychloupínací spojky umožňují velmi snadný a rychlý přechod z jednoho zařízení na druhé.

Držáky s rychlým odpojením umožňují rychlý přesun jednotky sekacího zařízení mezi dvěma polohami, a to:

- Normální poloha s úplně napjatým popruhem.
- Opožděná poloha o 4 cm, než je normální, s volným popruhem, tak, aby se jednotka sekacího zařízení co nejvíce přiblížila k základně stroje.

Vzhledem k tomu, že napínák je propuštěn z popruhu, držáky s rychlým odpojením usnadňují výměnu popruhu a jednotky sekacího zařízení, a usnadní přechod do prací a pracovní polohy.

Uvolnění řemenu (17; 18)



Konzultujte také manuály dodané s přídatným zařízením a s rychloupínací spojkou.

1. Na obou stranách sundejte zajišťovací závlačky nebo čepy (17:C).
2. Patou sešlápněte zadní části rychloupínacích spojek a tím je otevřete (17:A).



Až se rychloupínací spojky otevřou, ramena plošiny budou volně spočívat v hřídelových částech, a spojení tedy již nebudou pevná.



Chcete-li provést jakoukoliv operaci nastavení nebo údržby, položte znovu ramena plošiny na spojku a znovu uzavřete.

1. Proveďte potřebné nápravné opatření, např.:
 - Sejměte řemen.
 - Vyvšešením plošinových ramen (19) vyměřte předavné zařízení/nástroj.

Napínání řemene (17; 18)

Podle níže uvedených pokynů napněte nejprve jednu stranu, a poté druhou stranu.



Neotáčejte páku rukama. Hrozí nebezpečí vážných poranění.

1. Položte nohu na páku (18:A) a opatrně ji otočte o půl otáčky dopředu.
2. Nasaďte závlačku nebo pojistný kolík (17:C).
3. Postup zopakujte na druhé straně.

7 SPUŠTĚNÍ A PROVOZ

7.1 OCHRANNÁ OPATŘENÍ PŘI POUŽITÍ

 **Vždy zkontrolujte, zda je v motoru správné množství oleje. To je důležité zejména při jízdě po svazích (viz 7.4).**

Dávejte pozor při sekání trávy na svazích: nerozjíždějte se ani nezastavujte prudce, nikdy nesekejte šikmo svahem, pohybujte se vždy shora dolů nebo zdola nahoru.

Při parkování použijte parkovací brzdu.

 **Stroj nesmí v žádném směru pojíždět po svahu se sklonem větším než 10°.**

 **Na svahu a v ostrých zatáčkách snižte rychlost, aby nedošlo k převrácení stroje nebo abyste neztratili kontrolu nad strojem.**

 **Je-li zařazen nejvyšší rychlostní stupeň a jedete na plný plyn, neotáčejte volantem až na doraz. Stroj by se mohl snadno převrátit.**

 **Ruce a prsty mějte v dostatečné vzdálenosti od kloubu hřídele volantu a konzoly sedadla. Hrozí nebezpečí vážných poranění.**

7.2 KOMBINOVANÉ POUŽITÍ PŘÍSLUŠENSTVÍ

 **Pro kombinované použití, viz „TABULKA PRO SPRÁVNOU KOMBINACÍ PŘÍSLUŠENSTVÍ“ v části „0 TABULKA TECHNICKÝCH ÚDAJŮ“**

7.3 DOPLŇOVÁNÍ PALIVA (20)

 **Používejte výhradně bezolovnatý benzin. Nikdy nesmíte používat benzin smíchaný s olejem.**

Informace o kapacitě nádrže naleznete v části "0 TABULKA TECHNICKÝCH ÚDAJŮ".

Pro doplnění paliva:

1. Odšroubujte uzávěr palivové nádrže a sejměte jej (obr. 20.A).
2. Doplníte palivo a dbejte přitom, aby nedošlo k úplnému naplnění nádrže. Nechte trochu místa (ve velikosti alespoň jednoho nálevacího nástavce + 1 - 2 cm) ve vrchní části

nádrže tak, aby zahřátý benzin mohl expandovat.

3. Po skončení doplňování řádně zašroubujte uzávěr palivové nádrže a očistěte případné úniky.

 **Dávejte pozor, abyste nevylili benzin na plastové součásti a nepoškodili je tím; v případě náhodného úniku je ihned opláchněte vodou. Záruka se nevztahuje na poškození plastových součástí karoserie nebo motoru způsobená benzinem.**

 **POZNÁMKA! Benzin podléhá zkáze a nesmí zůstat v nádrži déle než 30 dnů.**

Lze používat benzin šetrný k prostředí, tj. alkylátový benzin. Složení benzínu těchto typů je méně škodlivé pro lidi a přírodu.

Nejsou hlášeny žádné nežádoucí účinky spojené s jejich užíváním. Nicméně na trhu existují typy alkylátového benzínu, pro které není možné poskytnout přesné informace o jejich použití.

Pro více informací, prosím, postupujte podle pokynů a údajů poskytnutých výrobcem alkylátového benzínu.

 **Při použití, které předchází dlouhodobějšímu skladování (např. zimní sezóna), natočte do nádrže jen tolik benzínu, abyste mohli dokončit poslední práci. Před uskladněním stroje je nutno totiž benzinovou nádrž úplně vyprázdnit, (viz 11).**

7.4 KONTROLA ÚROVNĚ HLADINY OLEJE V MOTORU (21; 22)

Stroj je dodán s plnou olejovou nádrží.

 **Před spuštěním stroje zkontrolujte, zda je v motoru správné množství oleje.**

 **Informace o kontrole / dolévání motorového oleje naleznete v části 9.5.1.**

7.5 KONTROLA ÚROVNĚ HLADINY OLEJE V PŘEVODU

 **Informace o kontrole / doplnění převodového oleje viz 9.7.1.**

7.6 BEZPEČNOSTNÍ KONTROLY

Při zkoušení stroje zkontrolujte, zda bylo dosaženo výsledků bezpečnostní kontroly uvedených v následujících tabulkách.



Bezpečnostní kontroly proveďte před každým použitím.



Není-li dosaženo kteréhokoliv z výsledků uvedených v následujících tabulkách, stroj se nesmí používat!

Předejte jej servisní dílně ke kontrole a k provedení opravy.

7.6.1 Celková bezpečnostní kontrola

Předmět	Výsledek
Zařízení karburátoru a spojení.	Žádný únik.
Elektrické kabely	Nedotčená kompletní izolace. Žádné mechanické poškození.
Výstup.	Žádné úniky ve spojích. Všechny šrouby utažené.
Okruh oleje	Žádný únik. Žádné poškození.
Proveďte pohyb stroje dopředu / dozadu a uvolněte pedál pohonu.	Stroj se zastaví.
Zkušební řízení	Žádná poruchová vibrace. Žádný neobvyklý zvuk.

7.6.2 Elektrická kontrola bezpečnosti

Stav	Úkon	Výsledek
Pedál parkovací brzdy není sešlápnutý.	Pokuste se nastartovat.	Motor se nespustí.
Běžící motor.	Řidič se zvedne ze sedadla.	Motor se zastaví.

7.7 SPUŠTĚNÍ / PRÁCE



Stroj se nesmí používat bez zavřené a zajištěné motorové skříně.



Při provozu stroje by měl být vždy nastaven plný plyn.



Při uvádění stroje do chodu před startováním motoru uveďte klíček do zapnuté polohy a vyčkejte 2 sekundy.

1. Otevřete palivový kohout (24).
2. Zkontrolujte, zda jsou na zapalovacích svíčkách nainstalovány kabely.
3. Přesvědčete se, je-li odpojen vedlejší PTO (11:D,12:D).
4. Nenechávejte chodidlo na pedálu brzdy/pohonu. (10:F).

Startování za studena

Pro modely 2WD

1. Zařadte převod (14:A1).

Pro modely 4WD

1. Zařadte převod (15:A1-B1).
2. Aktivujte parkovací brzdu (10:B).
3. Sešlápněte pedál akcelérátoru na plný plyn (11:A; 12:A).
4. Zavřete sytič (12:B1) (je-li k dispozici).
5. Otočte klíčkem zapalování a spusťte stroj.



Před spuštěním stroje počkejte několik minut, než se olej zahřeje.

Startování za tepla

Pro modely 2WD

1. Zařadte převod (14:A1).

Pro modely 4WD

1. Zařadte převod (15:A1-B1).
2. Aktivujte parkovací brzdu (10:B).
3. Sešlápněte pedál akcelérátoru na plný plyn (11:A; 12:A).
4. Páka sytiče musí být stisknutá (12:B2) (je-li k dispozici).
5. Otočte klíčkem zapalování a spusťte stroj.



Informace o tom, jak postupovat dále, naleznete v paragrafu 7.7.1.

7.7.1 Provoz

Při práci se strojem postupujte následujícím způsobem:

- Úplně sešlápněte pedál (10:B) a uvolněte jej.
- Pro uvedení stroje do pohybu, sešlápněte pedál (10:F).
- Přesuňte se do pracovní zóny.
- V případě, že jsou nainstalována čelní přídatná zařízení, aktivujte vedlejší pohon. (11:D, 12:D)
- Začněte s provozem.

7.8 ZASTAVENÍ

Při zastavení stroje postupujte podle pokynů uvedených níže:

- Deaktivujte PTO (11:D, 12:D).
- Zatáhněte parkovací brzdu (10:B).
- Přibližně 1 až 2 minuty nechte motor běžet naprázdno.
- Vypněte motor otočením klíčku zapalování.
- Zavřete palivový kohout. Toto je velmi důležité, pokud hodláte stroj převážet například na vlečném voze.



Pokud chcete nechat sekačku bez dozoru, odpojte kabel od zapalovací svíčky a vytáhněte klíček ze zapalování.



Bezprostředně po vypnutí by motor mohl být velmi teplý. Nedotýkejte se tlumiče, válce ani chladicích žeber. Hrozí nebezpečí popálení.

7.9 ČIŠTĚNÍ



Abyste omezili nebezpečí vzniku požáru, pravidelně čistěte motor, tlumič výfuku, akumulátor a palivovou nádrž od trávy, listí a oleje.

Abyste snížili riziko vzniku požáru, pravidelně kontrolujte, že nedochází k úniku oleje a/nebo paliva.



Nikdy nepoužívejte vysokotlakou vodu. Mohla by poškodit těsnění hřídele, elektrické součásti nebo hydraulické ventily.

Vždy po použití stroj vyčistěte. Při čištění postupujte podle následujících pokynů:

- Nestříkejte vodu přímo na motor.
- Motor vyčistěte kartáčem a / nebo stlačeným vzduchem.
- Vyčistěte přívod vzduchu k chlazení motoru.
- Po vyčištění vodou, spusťte stroj a jednotku sekacího zařízení k odstranění veškeré vody, která by jinak mohla proniknout k ložiskům a způsobit tak škodu.

8 POUŽITÍ PŘÍDAVNÉHO ZAŘÍZENÍ



Zkontrolujte, zda tráva, která se má se-

kat, neobsahuje žádné cizorodé předměty, např. kameny atd.

8.1 VÝŠKA SEKÁNÍ

Nejlépších výsledků se dosáhne tehdy, když se seká horní třetina trávy. Viz obr. 23.

Pokud je tráva dlouhá a je ji třeba podstatně zkrátit, sekejte dvakrát s různými výškami sekání.

Pokud je povrch trávníku nerovný, nepoužívejte nejnižší výšky sekání.

Sekací zařízení by se mohlo poškodit o povrch a odstranit vrchní půdní vrstvu trávníku.

8.2 RADY PRO SEKÁNÍ

Řiďte se následujícími radami, pro dosažení nejlepších výsledků sekání:

- Trávu sekejte často.
- Udržujte motor v maximálních otáčkách.
- Tráva by měla být suchá.
- Používejte nabroušené sekací zařízení.
- Spodní stranu jednotky sekacího zařízení udržujte v čistém stavu.

9 ÚDRŽBA

9.1 SERVISNÍ PROGRAM

Aby byl stroj udržován v dobrém stavu, pokud jde o spolehlivost, bezpečnost jeho provozu a ochranu životního prostředí, dodržujte vždy pokyny uvedené v servisním programu firmy STIGA SpA. Servisní střediska, zajišťující technický servis dle tohoto plánu, jsou uvedena v příloženém manuálu k údržbě, vydaném firmou STIGA SpA.

Základní servis musí vždy provést autorizovaná dílna.

První servis a Průběžný servis by měla provést autorizovaná dílna, ale můžou být také v péči uživatele.

Tyto postupy jsou uvedeny v technickém průkazu a popsány v kapitole „7 SPUŠTĚNÍ A PROVOZ“, a také dále.

Servisní kontroly prováděné autorizovanou servisní dílnou jsou zárukou profesionální práce a originálních náhradních dílů.

V technickém průkazu výrobku bude každý Základní a Průběžný servis proveden autorizovanou dílnou potvrzen otiskem razítka. Technický průkaz

s těmito otisky razítka zvyšuje hodnotu stroje při prodeji z druhé ruky.

9.2 PŘÍPRAVA

 **Veškerý servis a údržba se musí provádět na zastaveném stroji s vypnutým motorem.**

 **Proti pohybu stroj vždy zajistěte parkovací brzdou.**

 **Vypněte motor.**

 **Abyste předešli neúmyslnému spuštění motoru, odpojte kabely od zapalovacích svíček a vytáhněte klíček ze zapalování.**

9.3 TABULKA ÚDRŽBY

 **Viz kapitolu „13 SOUHRNNÁ TABULKA ÚDRŽBY“. Níže uvedená tabulka má za úkol vám pomoci při udržování účinnosti a bezpečnosti vašeho stroje. Jsou v ní uvedeny základní úkony a interval, po kterém má být každý z nich proveden. Proveďte příslušný úkon podle toho, který ze dvou termínů pro provedení údržby nastane jako první.**

 **Pokud stroj pracuje v náročných podmínkách nebo za vysokých teplot, vyměňujte olej častěji.**

9.4 TLAK V PNEUMATIKÁCH

Tlak v pneumatikách nastavte podle toho jak je uvedeno v paragrafu „0 TABULKA TECHNICKÝCH ÚDAJŮ“.

9.5 DOLÍTÍ / VÝMĚNA MOTOROVÉHO OLEJE

 **Pokud jde o tento typ údržby, viz také návod k obsluze motoru dodávaného se strojem.**

9.5.1 Kontrola / doplnění (21; 22)

 **Před každým použitím zkontrolujte hladinu oleje. Při kontrole musí stroj stát na vodorovném povrchu.**

-  1. Otřete okolí odměrky.
2. Odšroubujte a odstraňte odměrku.

3. Otřete odměrku.

U motorů [ST.]

4. Odměrku zcela zasuňte do otvoru a zašroubujte ji (21:A).

U motorů [B&S Vanguard]

4. Odměrku zcela zasuňte do otvoru a zašroubujte ji (22:A).

5. Znovu vytáhněte odměrku a zkontrolujte úroveň hladiny oleje.

6. Pokud hladina nedosahuje značku horního omezení (21:A, 22:A) dolijte olej.

 **Hladina oleje nesmí nikdy překročit značku horního omezení. To by vedlo k přehřívání motoru. Pokud hladina oleje překročí značku horního omezení, olej je nutné vypustit, dokud nebude dosaženo správné hladiny.**

Pokud stroj pracuje v náročných podmínkách nebo za vysokých teplot, vyměňujte olej častěji.

9.5.2 Výměna / doplnění (21; 22)

 **Načasování údržby naleznete v kapitole 13.**

 **Informace o typu oleje, který má být použit, naleznete v paragrafu “0 TABULKA TECHNICKÝCH ÚDAJŮ”.**

Používejte výhradně olej bez přídavků.

Olej vyměňujte, když je motor teplý.

 **Pokud je olej vypouštěn bezprostředně po vypnutí motoru, mohl by být velmi teplý. Proto nechte před vypuštěním oleje motor několik minut chladnout.**

[ST. mod. TRE 0801], [B&S Vanguard]

Postupujte následujícím způsobem:

1. Umístěte stroj na rovný povrch.
2. Použijte parkovací brzdou.
3. Otevřete motorovou skříň.
4. Připevňte svorku na hadici pro vypouštění oleje. Použijte nastavovací kleště, papouška, nebo podobný typ (21:B, 22:B).
5. Posuňte svorku o 3 - 4 cm po vypouštěcí hadici směrem nahoru a vytáhněte zátku.
6. Olej slijte do sběrné nádoby.

 **POZNÁMKA! Zabraňte rozlítí oleje na**

hnací řemeny.

7. Nainstalujte vypouštěcí zátku a přesuňte svorku zpět, aby svírala hadici nad zátkou.
8. Očistěte případně uniklý olej.
9. Odstraňte olejovou odměrku a dolijte nový olej. Informace o množství oleje naleznete v části "0 TABULKA TECHNICKÝCH ÚDAJŮ".
10. Po doplnění oleje spusťte motor a nechejte jej 30 sekund běžet naprázdno.
11. Zkontrolujte, zda olej neuniká.
12. Vypněte motor. Počkejte 30 sekund a potom zkontrolujte úroveň hladiny oleje podle pokynů uvedených v odstavci 9.5.
13. Olej odevzdejte k likvidaci v souladu s místními předpisy.

[ST. mod. TRE 586V]

1. Umístěte stroj na rovný povrch.
2. Použijte parkovací brzdu.
3. Otevřete motorovou skříň.
4. K prodlužovací hadici (obr. 22.B) umístěte sběrnou nádobu.
5. Stiskněte závlačku (obr. 22.C);
6. Vyhákněte prodlužovací hadici z držáku a posuňte ji směrem dolů;
7. Ohněte prodlužovací hadici a vypusťte olej do vhodné nádoby;
8. Před doplněním oleje znovu namontujte prodlužovací hadici (obr. 22.B) k držáku (obr. 22.D).
9. Očistěte případně uniklý olej.

POZNÁMKA! Zabraňte rozlítí oleje na hnací řemeny.

10. Odstraňte olejovou odměrku a dolijte nový olej. Informace o množství oleje naleznete v části "0 TABULKA TECHNICKÝCH ÚDAJŮ".
11. Po doplnění oleje spusťte motor a nechejte jej 30 sekund běžet naprázdno.
12. Zkontrolujte, zda olej neuniká.
13. Vypněte motor. Počkejte 30 sekund a potom zkontrolujte hladinu oleje podle toho, jak je uvedeno v paragrafu 9.5.1.
14. Olej odevzdejte k likvidaci v souladu s místními předpisy.

9.5.3 Olejový filtr (je-li přítomný)

Informace o této údržbě najdete v návodu k obsluze motoru dodávaném se strojem.



Načasování údržby naleznete v kapitole 13.

Pro tuto údržbu doporučujeme obrátit se na autorizované servisní středisko.

Nejprve vypusťte motorový olej a nainstalujte vypouštěcí zátku, jak je popsáno výše.

Olej odevzdejte k likvidaci v souladu s místními předpisy.

9.6 VÝMĚNA PALIVOVÉHO FILTRU



Informace o této údržbě najdete v návodu k obsluze motoru dodávaném se strojem.



Načasování údržby naleznete v kapitole 13.

Jakmile nainstalujete nový filtr, zkontrolujte, zda palivo neuniká.

9.7 KONTROLA HLADINY PŘEVODOVÉHO OLEJE [4WD]



Načasování údržby naleznete v kapitole 13.



Informace o množství oleje naleznete v cap "0 TABULKA TECHNICKÝCH ÚDAJŮ".

9.7.1 Kontrola / dolévání (26)

1. Umístěte stroj na rovný povrch.
2. Zkontrolujte hladinu oleje v nádrži (26:A). Hladina by měla být v rovině s ryskou.
3. V případě potřeby olej doplňte.

9.7.2 Výměna

Vypouštění oleje

1. Nechte stroj běžet 10 - 20 minut při různých rychlostech, aby se zahřál převodový olej.
2. Umístěte stroj na rovný povrch.
3. Použijte parkovací brzdu.
4. Přesuňte obě odpojovací páky do polohy A1 - B1, jak je uvedeno na obr.(15:A, 15:B).
5. Pod přední i zadní osu postavte nádrže na olej.
6. Otevřete motorovou skříň a odstraňte uzávěr z olejové nádrže.



K odstranění vypouštěcí zátky oleje použijte pouze 3/8" čtvercový klíč. Jiný nástroj by mohl zátku poškodit.

7. Ze zadní osy odstraňte vypouštěcí zátku oleje (27:A).
8. Z přední osy odstraňte obě vypouštěcí zátky. Použijte 12 mm nástrčkový klíč. Olej z přední osy a potrubí (28) nechte vytéct.
9. Zkontrolujte, zda těsnění vypouštěcích zátek přední osy nejsou poškozena (28). Nainstalujte zátky zpět. Utažovací moment: 15-17 Nm.
10. Zkontrolujte, zda těsnění vypouštěcí zátky oleje na zadní ose není poškozeno (27:A). Vypouštěcí zátku našroubujte zpět. Utáhněte ji momentem 5 Nm.

 **Vypouštěcí zátku utahujte momentem nejvýše 5 Nm.**

11. Vyšší utažovací moment by ji poškodil. K odstranění oleje ze dna nádrže použijte čerpadlo (29).
12. Použitý olej zlikvidujte v souladu s místními předpisy.

Plnění

1. Do nádrže nalijte nový olej.
2. Zkontrolujte, zda je páka spojky zadní osy vysunuta.
3. Spusťte motor. Po spuštění motoru se páka odpojení pohonu přední osy automaticky zasune.

 **Nikdy nespouštějte motor, je-li páka odpojení pohonu zadní osy zasunuta a páka odpojení pohonu přední osy vysunuta (15:A; 15:B). Došlo by k poškození těsnění přední osy.**

 **Při spuštění motoru v uzavřených prostorech musí být výfuk motoru připojen k odsávacímu zařízení.**

4. Vytáhněte páku odpojení pohonu přední osy.

 **POZNÁMKA! Olej se do systému převodovky načerpá velmi rychle. Nádrž musí být plněna kontinuálně, dokud není zcela naplněna tak, aby se naplnil i celý okruh a abyste zabránili nasátí vzduchu do systému, k čemu by nemělo nikdy dojít.**

5. Dřevěným klínem zablokujte plynový pedál v poloze pro jízdu vpřed (30).
6. Minutu pojeďte se strojem směrem vpřed.
7. Přemístěte dřevěný klín tak, aby zajistil pedál akceleračního pedálu v poloze pro jízdu vzad. Pokračujte v doplňování oleje.
8. Minutu pojeďte se strojem směrem vzad.
9. Po každé minutě změňte směr jízdy, jak je

uvedeno výše, a dále doplňujte olej, až dokud bubláni v nádrži nepřestane.

10. Vypněte motor, namontujte kryt (26:B) olejové nádrže a uzavřete motorovou skříň.
11. Stroj nechte pracovat při různých rychlostech, na několik minut a v případě potřeby upravte výšku hladiny oleje v nádrži.

9.8 KONTROLA JEDNOTKY S ŘEMENOVÝM PŘEVODEM

Zkontrolujte, zda všechny pásy jsou neporušené.



Načasování údržby naleznete v kapitole 13.

9.9 ŘÍZENÍ



Načasování údržby naleznete v kapitole 13.

9.9.1 Kontroly

Otočte volantem mírně vzad a vpřed.

V řetězech řízení nesmí být žádná mechanická vůle.

9.9.2 Nastavení (32)

Podle potřeby seříd'te řetězy řízení následujícím způsobem:

1. Nastavte stroj do polohy pro přímou jízdu.
2. Seříd'te řetězy řízení dvěma maticemi umístěnými pod středem (32).
3. Nastavujte obě matice stejně, dokud vůle nezmizí.
4. Vyzkoušejte stroj jízdu vpřed v přímém směru a zkontrolujte, je-li volant správně vycentrován.
5. Není-li volant správně vycentrován, povolte jednu matici a utáhněte druhou.



Nenapínejte nadměrně řetězy řízení. To způsobí ztuhnutí řízení a zvýšení opotřebení řetězů.

9.10 AKUMULÁTOR

Informace o typu použitého akumulátoru naleznete v části "O TABULKA TECHNICKÝCH ÚDAJŮ"



UPOZORNĚNÍ! Kyselina obsažená v akumulátoru je korozivní a kontakt kyseliny s kteroukoliv částí těla je škodlivý.

S akumulátorem manipulujte opatrně a

dávejte pozor, aby kyselina nevytekla.



Pokud se kyselina dostane do kontaktu s očima nebo kůží, může způsobit vážná zranění. Pokud se jakákoliv část těla dostane do kontaktu s kyselinou, okamžitě ji omyjte spoustou vody a co nejdříve vyhledejte lékařskou pomoc.

Nekontrolujte a/nebo nedoplňujte kapalinu do akumulátoru.

Jediným zásahem potřebným pro údržbu akumulátoru je jeho nabíjení, například po dlouhodobém skladování.

Akumulátor lze nabíjet:

- pomocí motoru.
- pomocí nabíječky.

9.10.1 Nabíjení pomocí motoru

Tento režim je možné použít pouze v případě, že akumulátor je nabitý na minimum a je umožněno uvedení stroje do provozu.

- v případě nového akumulátoru, připojte kabely k akumulátoru.
- Vyjed'te se strojem venku.
- Nastartujte motor podle pokynů v tomto manuálu.
- Nechte motor běžet nepřetržitě po dobu 45 minut (čas potřebný k úplnému nabití akumulátoru).
- Vypněte motor.

9.10.2 Nabíjení akumulátoru pomocí nabíječky



Používejte nabíječku s konstantním napětím. Při použití standardní nabíječky může dojít k poškození akumulátoru.

Pro více informací kontaktujte svého prodejce.



Před připojením nabíječky, odpojte akumulátor od elektrického systému.

9.10.3 Demontáž/montáž

Akumulátor se nachází pod krytem motoru.

Pro přístup k akumulátoru postupujte tak, jak je uvedeno níže:

1. Při demontáži. Nejprve odpojte černý kabel od záporného pólu akumulátoru (-). Poté odpojte červený kabel od kladného pólu akumulátoru (+).

2. Při montáži. Nejprve připojte červený kabel ke kladnému pólu akumulátoru (+). Poté připojte černý kabel k zápornému pólu akumulátoru (-).



Zapojením či odpojením kabelů nesprávným postupem může dojít ke zkratování a poškození akumulátoru.

Opačným zapojením kabelů by došlo k poškození generátoru a akumulátoru.

Dobře připevněte kabely. Uvolněné kabely mohou způsobit vznícení.

Nikdy nespouštějte motor bez řádně připojeného akumulátoru. Mohlo by dojít k vážnému poškození generátoru a celého elektrického systému.

9.10.4 Čištění

Zoxidované vývody akumulátoru je nutno očistit.

Vývody akumulátoru očistěte drátěným kartáčem a namažte je mazivem na kontakty.

9.11 VZDUCHOVÝ FILTR, MOTOR



Načasování údržby naleznete v kapitole 13.



Informace o této údržbě najdete v návodu k obsluze motoru dodávaném se strojem.

9.11.1 Čištění / Výměna



Načasování údržby naleznete v kapitole 13.



POZNÁMKA! Pokud stroj pracuje v prašném prostředí, čistěte/vyměňujte filtry častěji.

Vzduchové filtry vyjměte/instalujte následujícím způsobem:

[B&S Vanguard] (33)

1. Pečlivě vyčistěte okolí krytu vzduchového filtru.
2. Demontujte kryt vzduchového filtru (33:A) tím, že odstraníte dvě svorky.
3. Demontujte sestavu filtru (33:B). Předfiltr je uložen na vzduchovém filtru. Dbejte, aby se

do karburátoru nedostaly žádné nečistoty. Očistěte kryt filtru.

4. Vyčistěte papírový filtr lehkým poklepáním na rovném povrchu. Pokud je filtr velmi znečištěn, vyměňte jej.
5. Vyčistěte předfiltr. Pokud je filtr velmi znečištěn, vyměňte jej.
6. Montáž proveďte v opačném pořadí.

[ST.] (34)

1. Vyčistěte oblast kolem víka (34:C) filtru.
mod. TRE 0801
2. Odšroubujte dva seřizovací šrouby (34:D) a odstraňte víko (34:C).

Mod. TRE 586 V

2. Otevřete víko (34:C) otočením rukojeti pro otevření (34:D).
3. Vytáhněte filtrační prvek (34:E, 34:F).
4. Vyjměte pěnový předfiltr (34:F) z filtrační vložky (34:E).
5. Oklepejte filtrační vložku (34:E) o pevný povrch a ofoukejte stlačeným vzduchem z vnitřní strany tak, abyste odstranili prach a zbytky částic.
6. Omyjte pěnový předfiltr (34:F) vodou a čisticím prostředkem a nechte ho oschnout na vzduchu.
7. Očistěte vnitřek uložení filtru (37:G) od prachu a částic, nezapomeňte uzavřít sací potrubí kusem hadru (34:H), aby se nečistoty nemohly nasát do motoru.
8. Odstraňte hadr (34:H), uložte filtrační prvek (34:E, 34:F) do svého uložení a namontujte zpět víko (34:C).

DŮLEŽITÁ INFORMACE *Nepoužívejte vodu, benzín, čisticí nebo jiné prostředky k čištění filtrační vložky.*

DŮLEŽITÁ INFORMACE *Pěnový předfiltr (34:F) se NESMÍ mazat olejem.*

9.11.2 Výměna zapalovací svíčky

Načasování údržby naleznete v kapitole 13.

Informace o této údržbě najdete v návodu k obsluze motoru dodávaném se strojem.

Než odpojíte zapalovací svíčku, očistěte její okolí.

Informace o typu svíčky a vzdálenosti elektrod naleznete v "0 TABULKA TECHNICKÝCH ÚDAJŮ".

9.11.3 PŘÍVOD VZDUCHU

Načasování údržby naleznete v kapitole 13.

Motor je chlazen vzduchem.

Zablokovaný systém chlazení může motor poškodit.

Ověřte, že přívod chladicího vzduchu není zacpaný.

Při každém Základním servisu se provádí pečlivější čištění chladicího systému.

9.12 MAZANÍ (31)

Načasování údržby naleznete v kapitole 13.

Předmět	Úkon	Obr.
Bod hlavní (nádraží)	Čtyři maznice. Použijte mazací lis naplněný univerzálním mazivem. Čerpejte, dokud vychází mazivo.	31A
Řetězy řízení.	Řetěz vyčistěte drátěným kartáčem. Namažte je univerzálním mazivem na řetězy ve spreji.	-
Napínací ramena	Namažte body podporou s olejem při aktivaci každého ovládacího prvku. Tuto operaci by měli provádět dvě osoby.	31B
Ovládací lana	Při aktivaci každého ovládacího prvku namažte konce lanka olejem. Tuto operaci by měli provádět dvě osoby.	31C

9.13 MAZANÍ (35)

Určení	Pojistka
Napájení palivového ventilu	10 A
Napájení elektrického nastavení výšky sekání	20 A
Napájení elektrického zařízení	30 A

10 SERVISNÍ SLUŽBA A OPRAVY

Tento návod poskytuje veškeré pokyny, potřebné pro obsluhu stroje a pro správnou základní údržbu, kterou může provádět uživatel.

Všechny úkony seřizování a údržby, které nejsou popsány v tomto návodu, musí být provedeny vaším Prodejcem nebo Specializovaným střediskem, které disponuje znalostmi a vybavením, které je nutné pro správné provedení potřebných prací při současném zachování původní bezpečnostní úrovně stroje.



Před zahájením jakéhokoliv servisního zásahu:

- Umístěte stroj na rovný povrch.
- Aktivujte parkovací brzdu (10:B).
- Vypněte motor.
- Vyjměte klíč ze zapalování.

Autorizované servisní dílny provádějí opravy a záruční servis.

Používejte pouze originální náhradní díly.



Originální náhradní díly a přídatná zařízení STIGA SpA byly vyvinuty speciálně pro stroje firmy STIGA SpA.

Veďte na vědomí, že neoriginální náhradní díly a příslušenství nebyly ověřeny a schváleny firmou STIGA SpA.



Použití neoriginálních náhradních dílů a příslušenství může mít negativní vliv na provoz a bezpečnost stroje.

Firma STIGA SpA nenese žádnou odpovědnost za škody nebo zranění způsobené takovými výrobky.

Originální náhradní díly jsou dodávány dílnami servisní služby a autorizovanými prodejci.



Doporučuje se svěřit stroj jednou ročně autorizované servisní dílně za účelem provedení údržby, servisu a kontroly bezpečnostních zařízení.

11 SKLADOVÁNÍ

- Vyprázdněte palivovou nádrž:
 - Spusťte motor stroje a nechte ho běžet, dokud se nezastaví.
- Vyměňte olej, dokud je motor ještě teplý.
- Vyčistěte celý stroj. Je obzvláště důležité vyčistit spodní části jednotky sekacího zařízení.
- V případě poškození laku proveďte opravu nátěru, aby se zabránilo šíření rzi.
- Stroj přechovávejte na zakrytém a suchém místě.

U strojů s elektrickým startérem:

Pokud je teplota skladování správná, pro udržování akumulátoru je dostačující nabíjení každé čtyři měsíce.



Před uložením stroje nabijte akumulátor.

Akumulátor utrpí vážné poškození, je-li uložen ve vybitém stavu.

12 NAKUPNÍ PODMÍNKY

Záruka se vztahuje na všechny vady materiálu a na výrobní vady.

Uživatel bude muset pozorně sledovat všechny pokyny dodané v příložené dokumentaci.

Záruka se nevztahuje na škody způsobené:

- Chybějícím seznámením s průvodní dokumentací.
- Nepozorností.
- Provoz a montáž provedeny nesprávným nebo povoleným způsobem.
- Použitím neoriginálních náhradních dílů.
- Použití přídatných zařízení nedodaných a neschválených firmou STIGA SpA.
- Záruka se nevztahuje na:
 - Běžné opotřebení spotřebního materiálu, jako jsou

šrouby, atd.

- Běžné opotřebení.
- Motory. Vztahují se na ně záruky výrobce motoru v uvedeném rozsahu a za uvedených podmínek.

Kupující je chráněn vlastními národními zákony. Práva kupujícího vyplývající z vlastních národních zákonů nejsou nijak omezena touto zárukou.

13 SOUHRNNÁ TABULKA ÚDRŽBY

Úkon údržby	Interval		Ods. / Ref. obr.
	provozní hodiny /	kalendářní měsíce	
	Poprvé	Následně	
STROJ			
Kontrola všech upevnění	-	Před každým použitím	-
Bezpečnostní kontroly / Ověření ovládání	-	Před každým použitím	-
Kontroly tlaku v pneumatikách	-	Před každým použitím	-
Celkové vyčištění a kontrola	-	Po každém použití	-
Celkové mazání	-	50 hodin a po každém mytí	9.12
Kontrola opotřebení přenosných popruhů	5 hodin	50 hodin	9.8
Kontrola / oprava volantu	5 hodin	100 hodin	9.9
Nabití akumulátoru	-	Před uskladněním. U strojů s elektrickým startérem: proveďte údržbové dobíjení každé 4 měsíce	9.10
Čištění svorek baterie	-	V přítomnosti oxidu	9.10.4
MOTORY / PŘEVOD (obecně)			
Kontrola / doplnění oleje motoru	-	Před každým použitím	9.5.1
Kontrola/doplnění hladiny převodového oleje	1 hodin	50 hodin	9.7.1
Výměna převodového oleje	5 hodin	200 hodin	9.7.2
Motor mod. B&S Vanguard			
Výměna motorového oleje	-	100 hodin / Jednou ročně	9.5.2
Výměna filtru oleje	-	100 hodin / Jednou ročně	9.5.3
Čištění filtru vzduchu	-	25 hodin / Jednou ročně	9.11.1 *
Výměna filtru vzduchu	-	100 hodin nebo jednou ročně	9.11.1 (*)
Výměna zapalovací svíčky	-	100 hodin / Jednou ročně	9.11.2
Přívod vzduchu	-	5 hodin / Po skončení každého použití	9.11.3
Kontrola/výměna palivového filtru	-	400 hodin / Jednou ročně	9.6 (**)
Motor mod. ST.			
Výměna motorového oleje (mod. TRE 586V)	5 hodin	100 hodin	9.5.2
Výměna motorového oleje (mod. TRE 0801)	5 hodin	50 hodin / Konec sezóny	9.5.2

Úkon údržby	Interval		Ods. / Ref. obr.
	provozní hodiny	kalendářní měsíce	
PŘÍVOD VZDUCHU	-	5 hodin / Po skončení každého použití	9.11.3
Čištění filtru vzduchu	-	5 hodin / Po skončení každého použití	9.11.1 *
Výměna papírového filtru vzduchu	-	50 hodin / Konec sezóny	9.11.1 *
Kontrola / nastavení svíčky	-	50 hodin / Konec sezóny	9.11.2
Výměna zapalovací svíčky	-	100 hodin	9.11.2
Kontrola / Výměna palivového filtru	-	100 hodin	9.6 **

(*) Čistěte častěji v obzvláště obtížných pracovních podmínkách nebo pokud se ve vzduchu nacházejí nečistoty.

(**) Zásahy, které musí provést Váš Prodejce nebo autorizované servisní středisko.

14 NÁVOD K IDENTIFIKACI ZÁVAD

Porucha	PRAVDĚPODOBNÁ PŘÍČINA	NÁPRAVA
1. Startér se neotáčí.	Nedostatečně nabitý akumulátor.	Nabijte baterii.
	Nesprávně zapojený akumulátor.	Zkontrolujte připojení
	Pojistka 20A je spálená	Vyměňte pojistku
2. Startér se otáčí, ale motor se nenastartuje S klíčkem zapalování ve spouštěcí poloze, startér se otáčí, ale motor se nenastartuje.	Palivový kohout uzavřen.	Otevřete palivový kohout.
	Chybějící přívod benzínu.	Zkontrolujte hladinu v nádrži. Zkontrolujte palivový filtr.
	Chyba v zapalování.	- Zkontrolujte upevnění krytu svíčky. - Zkontrolujte čistotu a správnou vzdálenost mezi elektrodami.
3. Startování je obtížné a činnost motoru nepravidelná.	Problémy s karburací.	Vyčistěte nebo vyměňte vzduchový filtr.
4. Pokles výkonu motoru při řezání.	Příliš vysoká rychlost pojezdu vzhledem ke zvolené výšce sečení.	Snižte rychlost posuvu a/nebo zvýšte výšku sekání.
5. Motor se zastaví, bez zjevného důvodu.	- Došlo palivo. - Pokud se znovu nastartovat motor.	Doplňte palivo (pokud problém přetrvává, obraťte se na autorizované servisní středisko).

Porucha	PRÁVĚPODOBŇÁ PŘIČINA	NÁPRAVA
6. Nepravidelné sekání.		Zkontrolujte tlak v pneumatikách.
	Ostření sekacích zařízení se sníženě.	Obraťte se na autorizované servisní středisko.
	Příliš velká rychlost vzhledem k výšce sečené trávy.	Snižte rychlost posuvu a/nebo zvyšte výšku sekání.
	Jednotka sekacího zařízení je plná trávy.	- Vyčkejte dokud tráva není suchá. - Vyčistěte jednotku sekacího zařízení.
7. Abnormální vibrace během provozu.	- Sekací zařízení jsou nevyvážená. - Sekací zařízení jsou uvolněná. - části jsou uvolněné. - případná poškození.	Obraťte se na autorizované servisní středisko pro kontroly, opravy nebo výměny.
8. Po sešlápnutí pedálu náhonu s motorem v chodu se stroj nerozjede.	Páka k «odpojení převodu» v poloze odpojení.	Vložit převod.
Dojde-li k jakékoliv z níže uvedených závad, vyměňte příslušnou pojistku.		
9. Motor se nespustí nebo se spustí a ihned se zastaví. Akumulátor je nabitý.	Pojistka 10A je spálená.	Vyměňte pojistku 10A.
10. Elektrické nastavování výšky sekání je nefunkční.	Pojistka 20A je spálená.	Vyměňte pojistku 20A.
11. Všechny elektrické funkce jsou mimo provoz. Akumulátor je nabitý.	Pojistka 30A je spálená.	Vyměňte pojistku 30A.

Když problémy přetrvávají i po provedení výše uvedených úkonů, obraťte se na vašeho Prodejce.



Upozornění! Nikdy se nepokoušejte sami provádět komplikovanější opravy, pokud vám chybí nutné vybavení nebo technické znalosti. Každá špatně provedená oprava automaticky vede ke zrušení platnosti Záruky a jakékoli odpovědnosti Výrobce.

1	WSTĘP	4
1.1	STRUKTURA INSTRUKCJI	4
1.2	SYMBOLE	4
1.3	PRZECHOWYWANIE INSTRUKCJI	4
2	ZAPOZNANIE SIĘ Z MASZYNĄ	4
2.1	MODELE [2WD]	4
2.2	MODELE [4WD]	4
2.3	UŻYTKOWANIE ZGODNE Z PRZEZNACZENIEM	5
2.3.1	Określenie rodzaju użytkownika	5
2.4	NIEWŁAŚCIWE UŻYTKOWANIE	5
2.5	OZNAKOWANIE BEZPIECZEŃSTWA	5
2.5.1	Etykiety samoprzylepne (4)	5
2.6	ETYKIETA IDENTYFIKACYJNA PRODUKTU	6
2.7	GŁÓWNE CZĘŚCI	6
3	ZASADY BEZPIECZEŃSTWA	6
3.1	SZKOLENIE	6
3.2	CZYNNOŚCI WSTĘPNE	7
3.3	PODCZAS UŻYTKOWANIA	8
3.4	KONSERWACJA I PRZECHOWYWANIE	10
3.5	TRANSPORT	11
3.6	OCHRONA ŚRODOWISKA	11
4	UBEZPIECZENIE TRAKTORA DO KOSZENIA TRAWY	11
5	MONTAŻ	12
5.1	ELEMENTY MONTAŻOWE (3)	12
5.2	OSŁONA SILNIKA (5:A)	12
5.3	AKUMULATOR	12
5.3.1	Podłączenie akumulatora (6)	12
5.3.2	Ładowanie akumulatora	12
5.4	FOTEL (7)	12
5.5	KIEROWNICA (8)	13
5.6	BELKA ZACZEPOWA (9)	13
5.7	WSPORNIKI Z SZYBKOZŁĄCZAMI (1:N)	13
5.8	CIŚNIENIE W OPONACH	13
5.9	AKCESORIA	13
6	STEROWANIE	13
6.1	MECHANICZNY PEDAŁ PODNOŚNIKA WYPOSAŻENIA (10:C)	13
6.2	PEDAŁ HAMULCA POSTOJOWEGO (10:B)	13
6.3	DŹWIGNIA BLOKADY HAMULCA POSTOJOWEGO (10:A)	13
6.4	PEDAŁ NAPĘDOWY (10:F)	14
6.5	KIEROWNICA (10:D)	14
6.6	DŹWIGNIA GAZU (DŹWIGNIA REGULACJI OBROTÓW SILNIKA)(11:A; 12:A) MOD.: [B&S Vanguard] [ST].	14
6.7	DŹWIGNIA POWIETRZA (JEŻELI JEST PRZEWIDZIANA) (12:B) MOD.: [ST].	14

6.8	STACYJKA (11:C; 12:C)	14
6.9	WAŁ ODBIORU MOCY (11:D; 12:D)	14
6.10	REGULACJA WYSOKOŚCI KOSZENIA (11:E; 12:E)	15
6.11	PRZEŁĄCZNIK ŚWIATEŁ (11:F; 12:F)	15
6.12	BLUETOOTH (O ILE PRZEWIDZIANO)	15
6.13	SCHOWEK NA AKCESORIA (11:G; 12:G)	15
6.14	DŹWIGNIA ZAŁĄCZANIA / ZWALNIANIA PRZEKŁADNI (14; 15)	15
6.15	REGULACJA FOTEŁA (16:B)	15
6.16	OSŁONA SILNIKA	15
6.17	SZYBKOZŁĄCZA	15
7	URUCHOMIENIE I PRACA	16
7.1	ŚRODKI OSTROŻNOŚCI	16
7.2	ZESTAWIENIE AKCESORIÓW	16
7.3	UZUPEŁNIANIE PALIWA	16
7.4	SPRAWDZANIE POZIOMU OLEJU SILNIKOWEGO (21;22)	17
7.5	SPRAWDZANIE POZIOMU OLEJU PRZEKŁADNIOWEGO	17
7.6	KONTROLE BEZPIECZEŃSTWA	17
7.6.1	Ogólna kontrola bezpieczeństwa	17
7.6.2	Kontrola bezpieczeństwa elektrycznego	17
7.7	ROZRUCH / PRACA	17
7.7.1	Praca	18
7.8	ZATRZYMANIE	18
7.9	CZYSZCZENIE	18
8	UŻYTKOWANIE AKCESORIUM	19
8.1	WYSOKOŚĆ KOSZENIA	19
8.2	WSKAZÓWKI DOTYCZĄCE KOSZENIA	19
9	KONSERWACJA	19
9.1	PROGRAM OBSŁUGI SERWISOWEJ	19
9.2	CZYNNOŚCI WSTĘPNE	19
9.3	TABELA KONSERWACJI	19
9.4	CIŚNIENIE W OPONACH	19
9.5	UZUPEŁNIANIE / WYMIANA OLEJU SILNIKOWEGO	19
9.5.1	Kontrola / uzupełnianie (21; 22; 23)	19
9.5.2	Wymiana / uzupełnianie (21; 22; 22)	20
9.5.3	Wymiana filtra oleju (jeśli obecne)	21
9.6	WYMIANA FILTRA PALIWA (21:C, 22:C, 23:E)	21
9.7	KONTROLA / UZUPEŁNIANIE OLEJU NAPĘDOWEGO [4WD]	21
9.7.1	Sprawdzanie/uzupełnianie (26)	21
9.7.2	Wymiana	21
9.8	KONTROLA PRZEKŁADNI PASOWYCH	22
9.9	UKŁAD KIEROWNICZY	22
9.9.1	Kontrole	22
9.9.2	Regulacja (32)	22

9.10	AKUMULATOR	22
9.10.1	Ładowanie za pomocą silnika	22
9.10.2	Ładowanie za pomocą ładowarki do akumulatorów	22
9.10.3	Demontaż/Montaż.	23
9.10.4	Czyszczenie	23
9.11	FILTR POWIETRZA, SILNIK	23
9.11.1	Czyszczenie / Wymiana	23
9.11.2	Wymiana świecy zapłonowej	24
9.11.3	Czyszczenie wlotu powietrza	24
9.12	SMAROWANIE (31)	24
9.13	BEZPIECZNIKI (35)	24
10	SERWIS I NAPRAWA	24
11	MAGAZYNOWANIE.	25
12	WARUNKI SPRZEDAŻY.	25
13	TABELA ZBIORCZA KONSERWACJI	26
14	PRZEWODNIK IDENTYFIKACJI NIEPRAWIDŁOWOŚCI	27

1 WSTĘP



Przed uruchomieniem maszyny należy dokładnie zapoznać się z niniejszą instrukcją obsługi.

1.1 STRUKTURA INSTRUKCJI

Instrukcja składa się z okładki, spisu treści, sekcji zawierającej wszystkie rysunki i tekstu z objaśnieniami.

Zawartość jest podzielona na rozdziały, punkty i podpunkty.

Niniejsza instrukcja zawiera tabele dotyczące różnych silników (jeśli dostępne).

Aby ułatwić odczyt, należy odnaleźć dane, które odnoszą się do danej maszyny lub silnika.

Rysunki

Rysunki w niniejszej instrukcji zostały kolejno ponumerowane: 1, 2, 3, itd.

Elementy przedstawione na rysunkach zostały oznaczone literami A, B, C, itd.

Odniesienie do rysunku oznaczone jest cyfrą (2).

Odniesienie do komponentu A na rysunku 2 jest oznaczone poprzez (2:A).

Nagłówki

Nagłówki niniejszej instrukcji obsługi zostały ponumerowane tak jak wskazano w następującym przykładzie:

Podtytuł rozdziału „2.3 UŻYCIE ZGODNE Z PRZEZNACZENIEM” brzmi „2 POZNAJEMY MASZYNĘ” i zawarty jest w niniejszym nagłówku.

W odniesieniu do nagłówków, na ogół zostają podane tylko ich oznaczenia cyfrowe, na przykład „Patrz 2.3.1”.

1.2 SYMBOLE



Sybol OSTRZEŻENIA. Niezastosowanie się do dostarczonych instrukcji może prowadzić do poważnych obrażeń ciała i/ lub uszkodzenia mienia.



Sybol NAKAZU. Oznacza operację, którą należy przeprowadzić obowiązkowo.



Sybol ZAKAZU. Oznacza operację zabronioną.



Sybol UWAGA. Oznacza informację lub wskazówkę o szczególnym znaczeniu.



Sybol ODSYŁACZA. Wskazuje odsyłanie do innej informacji, dopisek wskazuje

je, gdzie znajduje się dana informacja.

1.3 PRZECHOWYWANIE INSTRUKCJI

Przechowywać instrukcję w stanie niezniszczonym i czytelnym, w miejscu znanym i łatwo dostępnym dla użytkownika maszyny.

2 ZAPOZNANIE SIĘ Z MASZYNĄ

Niniejsza maszyna jest sprzętem ogrodniczym, a dokładnie kosiarką do trawy, obsługiwaną przez osobę kierującą w pozycji siedzącej, z systemem tnącym w części przedniej.

Maszyna wyposażona jest w silnik, który napędza mechanizm tnący, zabezpieczony osłoną, a ponadto zespół przenoszenia napędu, który zapewnia ruch maszyny.

Maszyna posiada przegub. Oznacza to, że rama jest podzielona na część przednią i część tylną, które poruszają się zależnie jedna od drugiej.

Zastosowanie przegubu w kierowaniu maszyną powoduje, że maszyna może okrążyć drzewa i inne przeszkody z bardzo ograniczonym promieniem skrętu.

Osoba kierująca jest w stanie prowadzić maszynę i uruchamiać główne funkcje pozostając w pozycji siedzącej na stanowisku kierowania.

Urządzenia bezpieczeństwa zamontowane w maszynie umożliwiają zatrzymanie silnika oraz agregatu tnącego.

2.1 MODELE [2WD]

Maszyna jest wyposażona w napęd na koła tylne.

Tylna oś jest wyposażona w przekładnię hydrostatyczną o bezstopniowych przełożeniach do jazdy naprzód i wstecz.

Tylna oś jest również wyposażona w mechanizm różnicowy ułatwiający skręcanie.

Akcesoria mocowane z przodu są napędzane paskami napędowymi.

2.2 MODELE [4WD]

Maszyna posiada napęd na 4 koła.

Moc z silnika do kół napędowych przekazywana jest hydraulicznie.

Silnik napędza pompę olejową, która za pomocą obwodu hydraulicznego napędza osie (koła) tylne i przednie.

Koła przednie i tylne obracają się z taką samą prędkością.

Aby ułatwić skręcanie, obie osie wyposażono w mechanizm różnicowy.

Akcesoria mocowane z przodu są napędzane paskami napędowymi.

2.3 UŻYTKOWANIE ZGODNE Z PRZEZNACZENIEM

Niniejsza maszyna została zaprojektowana i skonstruowana w celu koszenia trawy. Stosowanie specjalnych akcesoriów dostarczanych przez producenta wraz z wyposażeniem standardowym lub nabywanych oddzielnie umożliwia wykonywanie pracy różnymi metodami, które są opisane w niniejszych instrukcjach lub w instrukcjach towarzyszących poszczególnym akcesoriom. Również możliwość zastosowania wyposażenia dodatkowego (jeśli Producent przewidział) może poszerzać zakres użycia zgodnego z przeznaczeniem do innych funkcji, w ramach ograniczeń i warunków określonych w instrukcjach dołączonych do wymienionego wyposażenia.



Maszyna musi być używana tylko przez jedną osobę kierującą.



Stabilność maszyny zmniejszona jest w przypadku użycia przedniego akcesorium odmiennego od agregatu tnącego.



Maszyna może być użytkowana z zamontowanym agregatem tnącym lub innych akcesorium przednim.

2.3.1 Określenie rodzaju użytkownika

Niniejsza maszyna przeznaczona jest do używania przez konsumentów, tzn. osoby niewykształcone.

Niniejsza maszyna jest przeznaczona "do użytku hobbystycznego".

2.4 NIEWŁAŚCIWE UŻYTKOWANIE

Jakiegokolwiek inne zastosowanie odbiegające od powyżej opisanego, może okazać się niebezpieczne i powodować szkody wobec osób i/lub rzeczy

Niewłaściwe użycie stanowią (przykładowo podane czynności, ale nie tylko):

- przewożenie na maszynie lub na przyczepie innych osób, dzieci lub zwierząt;
- holowanie lub pchanie ciężarów bez użycia odpowiedniego akcesorium przeznaczonego do holowania;
- użycie maszyny do poruszania się po niestabilnym, śliskim, oblodzonym, kamienistym lub nierównym podłożu, kałużach lub mokradłach, które uniemożliwiają dokonanie oceny konsystencji podłoża;

- włączanie urządzeń tnących na odcinkach pozbawionych trawy.



Niewłaściwe użytkowanie maszyny prowadzi do utraty gwarancji i zwalnia producenta od wszelkiej odpowiedzialności, obciążając użytkownika wszelkimi zobowiązaniami wynikającymi ze szkód lub strat spowodowanych, własnych lub wobec osób trzecich.

2.5 OZNAKOWANIE BEZPIECZEŃSTWA

Oznakowanie bezpieczeństwa obecne na maszynie informuje użytkownika na temat działań, jakie należy wykonać na maszynie, w szczególności podczas działań wymagających zachowania ostrożności i uwagi.



UWAGA. Wskazuje niebezpieczeństwo. Zazwyczaj jest połączone z innymi znakami wskazującymi na szczególny charakter zagrożenia.



Uwaga! Przed użyciem maszyny należy uważnie przeczytać niniejszą instrukcję obsługi.



Uwaga! Uważać na wyrzucane przedmioty. Zwracać uwagę na wszystkie osoby obecne w danym miejscu.



Uwaga! Zawsze stosować ochroniacze słuchu.



Uwaga! Maszyna nie posiada homologacji dla jej używania na drogach publicznych.

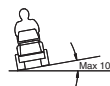

Uwaga! Maszyna z zainstalowanymi oryginalnymi akcesoriami może pracować w terenie o maksymalnym nachyleniu wynoszącym 10°, niezależnie od kierunku jazdy.

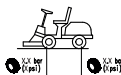

Ciśnienie opon. Etykieta zawiera optymalne wartości ciśnienia opon - patrz rozdz. „0 TABELA DANYCH TECHNICZNYCH”. Poprawne ciśnienie w oponach jest zasadniczym warunkiem dla zagwarantowania wydajnego używania maszyny.

2.5.1 Etykiety samoprzylepne (4)



Wskazanie blokady hamulca postojowego.



Wskazanie załączenie / odłączenia przekładni (4:A).

Etykieta znajduje się:

- w pobliżu dźwigni załączania / odłączania przekładni.

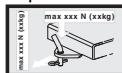

Wskazanie maksymalnej masy ciągnionej (4:B).

Etykieta znajduje się:

- w pobliżu belki zaczepowej.



Uwaga! Niebezpieczeństwo poparzeń (4:C). Nie dotykać tłumika.

Etykieta znajduje się:

w pobliżu tłumika;



Uwaga! Zagrożenie przygnieceniem (4:D). Trzymać ręce i stopy z dala od przegubu sterowniczego i od zaczepu, kiedy przyłączone jest akcesorium.

Etykieta znajduje się:

- w pobliżu przegubu sterowniczego układu kierowniczego;
- w pobliżu belki zaczepowej.



Należy wymienić uszkodzone lub nieczytelne etykiety.



Zwrócić się o nowe etykiety do autoryzowanego serwisu.

2.6 ETYKIETA IDENTYFIKACYJNA PRODUKTU

Etykieta identyfikacyjna zawiera następujące dane (patrz rys. 1):

- Adres producenta
- Typ maszyny
- Poziom mocy akustycznej
- Znak zgodności CE
- Waga urządzenia z pustym zbiornikiem paliwa w kg
- Moc i obroty silnika
- Rok produkcji
- Numer fabryczny
- Kod wyrobu



Wpisać numer fabryczny maszyny w odpowiednim polu na rysunku (1:10).

Produkt jest identyfikowany dzięki:

- Numerem artykułu i serii maszyny;
- Numerem seryjnym, typowi i modelowi silnika.



Podczas każdorazowego kontaktu z autoryzowanym warsztatem należy wskazać nazwy identyfikacyjne



Przykład deklaracji zgodności znajduje się na przedostatniej stronie instrukcji.

2.7 GŁÓWNE CZĘŚCI

Maszyna składa się z następujących elementów (patrz rys. 1):

- Rama
- Koła
- Kierownica
- Fotel
- Konsola
- Polecenia obsługiwane pedałem
- Oslona silnika
- Dźwignia podnoszenia akcesoriów przednich
- Gniazdo bezpieczników
- Akumulator
- Zbiornik paliwa
- Zbiornik oleju napędowego
- Silnik
- Wsporniki z szybkozłączami do akcesoriów

3 ZASADY BEZPIECZEŃSTWA



Przed użyciem maszyny zapoznać się z niniejszą instrukcją.

3.1 SZKOLENIE



UWAGA! Przed użyciem maszyny zapoznać się z niniejszą instrukcją.

Zapoznać się dokładnie z systemem sterowania i właściwym sposobem użytkowania maszyny.

Nauczyć się zatrzymywać maszynę i szybko wyłączać polecenia.

Nieprzestrzeganie ostrzeżeń i instrukcji może spowodować porażenie prądem elektrycznym, pożary i/lub ciężkie zranienia.

Zachować wszelkie ostrzeżenia i instrukcje do przyszłej konsultacji.



W żadnym razie nie należy pozwolić, aby urządzenie było użytkowane przez dzieci lub osoby nieposiadające wystarczającej wiedzy na temat instrukcji obsługi.

Miejscowe przepisy prawne mogą określić najniższą granicę wieku dla użytkowników.

 Nigdy nie używać maszyny w przypadku gdy użytkownik jest zmęczony lub w złym stanie zdrowotnym, lub po zażyciu leków, narkotyków, alkoholu i substancji negatywnie wpływających na jego zdolność reakcji i uwagi.

 Nigdy nie używać maszyny w przypadku gdy użytkownik jest zmęczony lub w złym stanie zdrowotnym, lub po zażyciu leków, narkotyków, alkoholu i substancji negatywnie wpływających na jego zdolność reakcji i uwagi.

 Należy pamiętać, że operator lub użytkownik jest odpowiedzialny za wypadki i nieoczekiwane wydarzenia, które mogą zaistnieć wobec innych osób lub ich własności.

Ocena ryzyka związanego z cechami terenu przeznaczonego do pracy, a także wybór środków ostrożności gwarantujących bezpieczeństwo działania zarówno sobie, jak i osobom postronnym, wchodzi w zakres obowiązków osób użytkujących urządzenie zwłaszcza jeśli chodzi o pracę na zboczach, terenach nieregularnych, śliskich lub niestabilnych.

 W przypadku odstąpienia lub wypożyczenia maszyny osobom trzecim, należy upewnić się, że użytkownik zapoznał się z instrukcjami użytkownika zawartymi w niniejszej instrukcji obsługi.

 Nie przewozić na maszynie dzieci lub innych pasażerów. Mogą one spaść i doznać poważnych obrażeń, a także uniemożliwić bezpiecznie kierowanie maszyną.

 Kierowca maszyny musi dokładnie przestrzegać instrukcji dotyczących prowadzenia maszyny, a zwłaszcza:

- a. Nie rozpraszać się i utrzymywać koncentrację w czasie pracy;
- b. Nie zapominać, iż w razie straty kontroli nad ruchem urządzenia zjeżdżającego ze zbocza hamulce nie wystarczą, by opanować sytuację. Podstawowe przyczyny utraty kontroli nad ruchem są następujące:
 - Niewystarczająca przyczepność kół;
 - Nadmierna prędkość;
 - Nieodpowiednie hamowanie;
 - Maszyna nieodpowiednia do danego typu

pracy;

- Brak znajomości efektów, które mogą wynikać przy szczególnych warunkach terenu, zwłaszcza na zboczach;
- Niestosowne używanie jako pojazdu holowniczy.

 Maszyna wyposażona jest w szereg mikro wyłączników i urządzeń bezpieczeństwa, którymi nie należy nigdy manipulować, ani nie należy ich usuwać, gdyż powoduje to unieważnienie gwarancji i producent odmawia ponoszenia jakiegokolwiek za to odpowiedzialności. Przed każdym użyciem maszyny należy sprawdzić, czy urządzenia zabezpieczające działają.

3.2 CZYNNOŚCI WSTĘPNE

- W czasie używania maszyny należy zawsze ubierać odporne i przeciwpoślizgowe obuwie robocze oraz długie spodnie.
- Nie należy włączać maszyny będąc na boso ani w odkrytym obuwiu.
- Unikać noszenia łańcuszków, bransoletek i odzieży z powiewnymi luźnymi częściami lub zaopatrzonej w długie sznurowadła lub krawaty.
- Odpowiednio związać długie włosy. Zawsze stosować ochroniacze słuchu.
- Dogłębnie skontrolować obszar roboczy i usunąć wszystko to co mogłoby być wydalone przez maszynę lub zniszczyć zespół tnący i silnik (kamienie, gałęzie, druty, kości, itp.).

 **UWAGA: ZAGROŻENIE! Paliwo jest wysoce łatwopalne.**

- a. Przechowywać paliwo w odpowiednich zbiornikach;
- b. Dolewać paliwo przy użyciu lejka, wyłączenie na świeżym powietrzu i nie palić podczas tych czynności, jak zawsze, gdy ma się do czynienia z paliwem;
- c. Uzupełnić poziom przed uruchomieniem silnika; nie uzupełniać paliwa i nie usuwać korka zbiornika gdy silnik jest w działaniu lub jest gorący;
- d. W przypadku wycieku paliwa nie uruchamiać silnika, lecz oddalić maszynę od obszaru wycieku paliwa i unikać powstania źródła zapłonu, dopóki paliwo nie odparuje a jego opary nie zostaną rozproszone;
- e. Zawsze umieszczać i dokładnie dokręcać korki zbiornika oraz pojemnika paliwa.



Wymienić wadliwe tłumiki.



Przed użyciem, wykonać ogólny przegląd maszyny a w szczególności wyglądu urządzenia tnącego i sprawdzić, czy śruby i urządzenia tnące nie są zużyte lub uszkodzone.

Wymienić urządzenie tnące w stanie zablokowanym, wraz z uszkodzonymi lub zużytymi śrubami, w celu utrzymania wyważenia.

Ewentualne naprawy muszą być wykonywane w specjalistycznym serwisie.



Okresowo sprawdzać stan akumulatora. Należy wymienić go w przypadku widocznych uszkodzeń na obudowie, osłonie lub zaciskach.

3.3 PODCZAS UŻYTKOWANIA



Nie używać silnika w zamkniętych pomieszczeniach, w których mogą się nagromadzić niebezpieczne spaliny zawierające tlenek węgla.

Czynności rozruchu muszą być wykonywane na świeżym powietrzu lub w pomieszczeniu o dobrej wentylacji.

Pamiętać, że spaliny silnika są trujące.



Pracować tylko przy źródle światła dziennego lub dobrym sztucznym świetle i w warunkach dobrej widoczności.

Oddalić z miejsca pracy osoby postronne, dzieci i zwierzęta.



W miarę możliwości, unikać pracy na wilgotnej trawie. Unikać pracy podczas deszczu i kiedy występuje zagrożenie wystąpieniem burz. Nie używać maszyny w obecności złych warunków pogodowych, zwłaszcza z prawdopodobieństwem wystąpienia wyładowań atmosferycznych - piorunów.



Przed włączeniem silnika, odłączyć agregat tnący lub jednostkę poboru mocy, umieścić przekładnię na biegu "jałowym".



Podczas zbliżania się do przeszkód ograniczających widoczność należy zachować ostrożność.



Zaciągać hamulec postojowy, kiedy odstawia się maszynę.



Maszyny nie wolno używać na terenach o pochyleniu większym niż 10° (17%), niezależnie od kierunku jazdy.



Należy pamiętać, że nie istnieją "bezpieczne" tereny pochyłe. Poruszanie się na terenach pochyłych wymaga zachowania szczególnej uwagi. Aby uniknąć przewrócenia się lub utraty kontroli nad maszyną:

- a. Nie zatrzymywać się, ani nie ruszać gwałtownie, zarówno podczas jazdy w górę jak i w dół;
- b. Naciskać łagodnie na sprzęgło i mieć zawsze włączony bieg, zwłaszcza przy terenach pochyłych;
- c. Należy zmniejszać szybkość na zbozczach i ostrych zakrętach;
- d. Uważać na wzniesienia, wyboje i ukryte zagrożenie.
- e. Nigdy nie kosić trawy w poprzek zbocza.

Po trawnikach położonych na zboczach należy poruszać się w kierunku od dołu do góry, nigdy w kierunku poprzecznym, zwracając dużą uwagę w momencie zmiany kierunku, aby koła zwrócone w górę, nie napotkały na przeszkody (kamienie, gałęzie, korzenie itd.), które mogłyby spowodować poślizg boczny lub utratę kontroli nad maszyną.



Ograniczyć prędkość przed jakkolwiek zmianą kierunku na terenach pochyłych i zawsze zaciągnąć hamulec postojowy przed pozostawieniem maszyny zatrzymanej i nienadzorowanej.



Bardzo uważać w pobliżu urwisk, rowów i nasypów. Maszyna może się przewrócić, jeżeli jedno koło przekroczy krawędź lub nastąpi osunięcie się zbocza.



Zachować ostrożność podczas poruszania naprzód i podczas cofania. Przed i w trakcie cofania należy oglądać się za siebie, żeby w porę spostrzec ewentualne przeszkody.



Uważać ciągnąc ładunki lub używając ciężkich przyrządów:

- a. Dla belek zaczepowych stosować wyłącznie przeznaczone do tego punkty połączenia;
- b. Ograniczyć ładunki do tych, które można łatwo kontrolować;

- c. Nie wykonywać nagłych skrętów.
Zachować ostrożność podczas jazdy wstecz;
- d. Stosować przeciwwagę lub obciążenie kół w przypadkach, w których jest to zalecane przez instrukcję.

 **Odłączyć agregat tnący lub jednostkę poboru mocy podczas przemieszczania się po strefach pozbawionych trawy, kiedy przechodzi się z lub ku obszarowi, który będzie koszony i umieścić agregat tnący w jak najwyższej pozycji.**

 **Podczas korzystania z maszyny w pobliżu drogi, należy uważać na ruch uliczny.**

 **UWAGA! Maszyna nie posiada homologacji dla jej używania na drogach publicznych. Użytkowanie maszyny (zgodnie z Kodeksem Drogowym) powinno się odbywać wyłącznie w granicach terenów prywatnych, gdzie obowiązuje zakaz ruchu kołowego.**

 **Nigdy nie używać maszyny w przypadku uszkodzenia osłon,**

 **Nie zbliżać rąk i stop do lub pod części obracające się. Trzymać się zawsze z dala od otworu wyrzutowego.**

 **Nie pozostawiać zatrzymanej maszyny na wysokiej trawie z poruszającym się silnikiem, aby uniknąć spowodowania pożaru.**

 **Podczas używania akcesoriów, nigdy nie należy kierować wylotu na przebywające obok osoby.**

 **Należy używać wyłącznie akcesoriów zatwierdzonych przez Producenta maszyny.**

 **Nie wolno używać maszyny, jeżeli akcesoria/narzędzia nie zostały zainstalowane w przewidzianych punktach. Prowadzenie bez akcesoriów może mieć niekorzystny wpływ na stabilność maszyny.**

 **Podczas używania zbieracza trawy i innych akcesoriów należy zachować ostrożność. Mogą one wpływać na stabilność maszyny, szczególnie na terenach pochylonych.**

 **Nie zmieniać regulacji silnika i nie pozwalać aby chodził na zbyt wysokich**

obrotach.

 **Nie należy dotykać elementów silnika, które nagrzewają się podczas pracy. Niebezpieczeństwo poparzeń.**

 **Odłączyć agregat tnący lub jednostkę poboru mocy, umieścić na biegu jałowym i zaciągnąć hamulec postojowy, zatrzymać silnik i wyjąć klucz, (upewniając się, że wszystkie części poruszające się całkowicie się zatrzymały):**

- a. Wyżej opisane czynności wykonać za każdym razem, w przypadku pozostawienia maszyny bez nadzoru lub opuszczenia miejsca za kierownicą;
- b. Przed usunięciem przyczyny zablokowania lub oczyszczeniem kanału wyrzutu;
- c. Przed kontrolą, czyszczeniem lub dokonywaniem prac konserwacyjnych przy maszynie;
- d. Po uderzeniu o jakiś twardy przedmiot. Sprawdzić ewentualne uszkodzenie maszyny i wykonać niezbędne naprawy przed jej ponownym użyciem;

 **Odłączyć agregat tnący lub jednostkę poboru mocy i zatrzymać silnik (upewniając się, że wszystkie części poruszające się całkowicie się zatrzymały):**

- a. Przed przystąpieniem do tankowania paliwa;
- b. Za każdym razem, gdy zdejmie się lub zakłada pojemnik na trawę;
- c. Przed przystąpieniem do regulacji wysokości koszenia, jeżeli czynność ta nie może być wykonana z miejsca roboczego operatora.

 **Odłączyć agregat tnący lub jednostkę poboru mocy podczas transportu i zawsze gdy nie są one używane.**

 **Zmniejszyć gaz przed zatrzymaniem silnika. Odciąć zasilanie paliwa po zakończeniu pracy, śledząc instrukcje opisane w publikacji.**

 **Zwrócić uwagę na zespół elementów tnących z więcej niż jednym agregatem tnącym, gdyż obracający się agregat tnący może powodować obracanie innych agregatów.**

 **UWAGA – W przypadku uszkodzeń lub wypadków podczas pracy, natychmiast**

zatrzymać silnik i oddalić maszynę tak, aby nie spowodować jej większego uszkodzenia; w przypadku wypadków powodujących obrażenia osobiste lub innych osób, natychmiast zastosować procedury pierwszej pomocy, odpowiednie dla sytuacji i zwrócić się o przepisanie koniecznego leczenia w Strukturze Sanitarnej. Odpowiednio usunąć ewentualne resztki, które mogłyby spowodować uszkodzenie lub zranienie osób lub zwierząt, w przypadku ich niezauważenia.



UWAGA! Poziom hałas i drgań podany w niniejszych instrukcjach stanowi maksymalną dopuszczalną wartość tych parametrów podczas użytkowania maszyny. Stosowanie źle wyważonego narzędzia tnącego, zbyt wysoka prędkość, nieprawidłowe wykonywanie konserwacji lub jej brak wpływają w istotny sposób na zwiększenie emisji hałasu i poziomu drgań. W związku z powyższym jest konieczne powzięcie środków zapobiegawczych mających na celu usunięcie ewentualnych skutków zbyt wysokiego hałasu i nadmiernych drgań; dokonać konserwacji maszyny, stosować ochroniacze słuchu oraz dokonywać przerw podczas pracy.

3.4 KONSERWACJA I PRZECHOWYWANIE



UWAGA! – Wyjąć kluczyk i przeczytać stosowne instrukcje przed rozpoczęciem jakiegokolwiek czynności czyszczenia lub konserwacji. Założyć odpowiedni ubiór i rękawice robocze odpowiednie we wszystkich sytuacjach zagrożenia dla rąk.



UWAGA! – Nigdy nie używać maszyny z zużytymi lub zniszczonymi częściami. Zużyte lub uszkodzone części muszą być wymienione, nie mogą być nigdy naprawiane. Należy stosować wyłącznie oryginalne części zamienne: użycie nieoryginalnych części zamiennych i/lub nieprawidłowo zamontowanych wystawia na ryzyko bezpieczeństwa maszyny, może spowodować wypadki lub obrażenia osobiste i zwalnia producenta od wszelkich zobowiązań lub odpowiedzialności.



Wszelkie czynności związane z regulacją i konserwacją, które nie zostały opisane

w niniejszej instrukcji muszą być wykonywane przez lokalnego Sprzedawcę lub wyspecjalizowane Centrum serwisowe, które dysponuje wiedzą i odpowiednim sprzętem niezbędnym do prawidłowego wykonania pracy, zachowując stopień bezpieczeństwa oraz oryginalny stan maszyny. Czynności wykonywane przez nieodpowiednie struktury lub osoby niewykwalifikowane powodują unieważnienie każdej formy Gwarancji i zwalniają Producenta z zobowiązań i odpowiedzialności.

- Po każdym użyciu, wyjąć klucz i sprawdzić czy maszyna nie jest uszkodzona.
- Utrzymywać dociśnięte nakrętki i śruby, aby zagwarantować działanie maszyny w warunkach bezpieczeństwa. Regularna konserwacja jest niezbędna dla bezpieczeństwa i dla zachowania poziomu wydajności.
- W regularnych odstępach czasu należy sprawdzać, czy śruby agregatu tnącego są dokręcone prawidłowo.



Ubiierać rękawice robocze chwytając za agregat tnący w celu jego montażu lub demontażu.



Zadbać o wyważenie agregatu tnącego kiedy jest on ostrzony. Wszystkie czynności związane z agregatem tnącym (demontaż, ostrzenie, wyważanie, ponowny montaż i/lub wymiana) są wymagające i wymagają specyficznych kompetencji, a także użycia specjalistycznych przyrządów; ze względów bezpieczeństwa, należy więc powierzać ich wykonanie wyspecjalizowanemu zakładowi.

- Regularnie sprawdzać działanie hamulców. Istotne jest, aby w przypadku potrzeby przeprowadzić konserwację bądź naprawę hamulców.
- Wymienić uszkodzone nalepki, zawierające instrukcje oraz komunikaty ostrzegawcze, jeśli zniszczone.
- Jeżeli maszyna nie jest wyposażona w blokady mechaniczne w celach transportowych, akcesoria należy zawsze oprzeć o podłoże podczas postoju maszyny bądź pozostawiania jej bez nadzoru.
- Przechowywać maszynę w miejscu niedostępnym dla dzieci.



Nie przechowywać maszyny z paliwem w zbiorniku w miejscu, w którym opary paliwa mogłyby dotrzeć do otwartego płomienia, iskry lub silnego źródła ciepła.

- Poczekać na ostygnięcie silnika przed umieszczeniem maszyny w jakimkolwiek obszarze.
- Aby zmniejszyć zagrożenie pożarowe, należy utrzymywać silnik, tłumik, komorę baterii i obszar magazynowania paliwa w stanie wolnym od trawy, liści oraz nadmiernej ilości smaru.
- Aby zmniejszyć zagrożenie pożarowe, regularnie sprawdzać, czy nie ma wycieków oleju i/lub benzyny.
- W przypadku konieczności opróżnienia zbiornika należy wykonywać niniejszą operację na zewnątrz oraz przy ostygniętym silniku.
- Nigdy nie pozostawiać kluczy w stacyjce lub w zasięgu dzieci bądź osób nieuprawnionych. Przed rozpoczęciem jakiegokolwiek operacji konserwacyjnej należy zawsze usunąć klucz.



UWAGA! – Kwas zawarty w akumulatorze powoduje korozję. W przypadku uszkodzeń mechanicznych lub przeładowania istnieje ryzyko wycieku. Unikać wdychania i kontaktu z jakąkolwiek częścią ciała.



Wdychanie oparów elektrolitu powoduje uszkodzenie błon śluzowych i organów wewnętrznych. W takim wypadku należy natychmiast zgłosić się do lekarza.



UWAGA! – Nie przeładowywać akumulatora. Przeładowanie może spowodować jego wybuch i rozrzućenie elektrolitu we wszystkich kierunkach.



UWAGA! – Elektrolit powoduje poważne uszkodzenia narzędzi, odzieży i innych materiałów. Rozlany elektrolit należy natychmiast spłukać wodą.



Nie powodować zwarcia zacisków akumulatora. Powstałe iskry mogą wywołać pożar.



UWAGA na komponenty hydrauliczne. Wyciek płynu hydraulicznego będącego pod ciśnieniem może przeniknąć i poważnie uszkodzić skórę, co wymaga natychmiastowej pomocy medycznej.

3.5 TRANSPORT



UWAGA! - W przypadku konieczności transportu maszyny na samochodzie ciężarowym lub przyczepie, należy użyć ramp dostępu charakteryzujących się odpowiednią wytrzymałością, szerokością i długością.

Podczas transportu zamknąć zawór paliwa (jeżeli został przewidziany), obniżyć zespół urządzenia tnącego lub akcesorium, aktywować hamulec postojowy oraz odpowiednio przymocować maszynę do środka transportu za pośrednictwem lin lub łańcuchów.

3.6 OCHRONA ŚRODOWISKA

- Ochrona środowiska musi stanowić główny oraz pierwszorzędny aspekt podczas korzystania z maszyny, na rzecz społeczeństwa oraz środowiska, w którym żyjemy. Unikać sytuacji, w której staje się ona elementem zakłócającym spokój otoczenia.
- Należy dokładnie przestrzegać lokalnych przepisów w zakresie usuwania materiałów opakowaniowych, olejów, paliwa, filtrów, uszkodzonych części lub jakichkolwiek elementów charakteryzujących się znaczącym wpływem na środowisko; niniejsze odpady nie mogą być usuwane wraz ze zwykłymi odpadami, lecz muszą zostać posegregowane oraz dostarczone do odpowiednich punktów zbiórki, które zapewnią recykling materiałów.
- Dokładnie przestrzegać lokalnych przepisów dotyczących utylizacji odpadów po cięciu.
- W momencie likwidacji nie wolno pozostawiać maszyny w środowisku, lecz należy zwrócić się do punktu zbiórki, zgodnie z obowiązującymi przepisami lokalnymi.

4 UBEZPIECZENIE TRAKTORA DO KOSZENIA TRAWY

Należy sprawdzić ubezpieczenie traktorka do koszenia trawy.

W tym celu należy skontaktować się z firmą ubezpieczeniową.

Należy wykupić pełne ubezpieczenie komunikacyjne, od pożaru, szkód i kradzieży.

5 MONTAŻ



Przed pierwszym użyciem całkowicie naładować akumulator.



Nie używać maszyny, dopóki nie zostaną przeprowadzone wszystkie czynności opisane w rozdziale „MONTAŻ”.



Rozpakowywanie i dokończanie montażu muszą być wykonywane na powierzchni płaskiej i solidnej, z wystarczającą ilością miejsca do poruszania maszyny i opakowań, stosując zawsze stosowne środki pomocnicze.

5.1 ELEMENTY MONTAŻOWE (3)

Maszyna jest dostarczana ze zdjętym fotelem i kierownicą, belką zaczepową, wspornikami z szybkozłączkami i akumulatorem umieszczonym w gnieździe, ale rozłączonym.

W opakowaniu znajdują się elementy przeznaczone do montażu (3) wymienione w poniższej tabeli:

Poz.	Nr	Opis	Wymiar
A	2	Sworzeń	6 x 36
B	1	Podkładka dystansowa	6x38x0,5
C	1	Podkładka dystansowa	16x38x1,0
D	2	Klucz do stacyjki	/
E	2	Nakrętka do akumulatora	/
F	2	Śruby do akumulatora	/
G	2	Nakrętka	M8
H	1	Belka zaczepowa	/
J	2	Śruba	8x20
R	4	Podkładki grower	14 x 8,2 x 2

5.2 OSŁONA SILNIKA (5:A)



W celu uzyskania dostępu do zaworu paliwowego, akumulatora i silnika, należy podnieść maskę silnika.

Osłonę silnika podnosi się w następujący sposób:

1. Chwycić i unieść osłonę silnika (5:A).



Zabrania się uruchamiania silnika, podczas gdy jego maska jest otwarta.

5.3 AKUMULATOR

W celu sprawdzenia typu akumulatora użytego w maszynie patrz „0 TABELA DANYCH TECHNICZ-

NYCH”



UWAGA! Kwas zawarty w akumulatorze powoduje korozję, a kontakt z nim jest niebezpieczny.

Z akumulatorem należy obchodzić się ostrożnie, zwracając szczególną uwagę, aby nie spowodować wycieków.



Nie sprawdzać i/lub nie uzupełniać elektrolitu w akumulatorze

5.3.1 Podłączenie akumulatora (6)

Podłączyć akumulator do instalacji elektrycznej maszyny za pomocą śrub i nakrętek (6:F; 6:E):

1. Podłączyć czerwony kabel do dodatniego zacisku akumulatora (+).
2. Podłączyć czarny kabel do ujemnego zacisku akumulatora (-).



Jeśli kable zostaną odłączone/podłączone nieprawidłowo, istnieje ryzyko zwarcia i uszkodzenia akumulatora.



W przypadku zamiany kabli dojdzie do uszkodzenia prądnicy i akumulatora.



Dokręć mocno przewody. Luźne przewody mogą spowodować pożar.



Nigdy nie wolno uruchamiać silnika przy odłączonym akumulatorze. Grozi to poważnym uszkodzeniem prądnicy i instalacji elektrycznej.

5.3.2 Ładowanie akumulatora



Przed pierwszym użyciem całkowicie naładować akumulator.



Aby zapoznać się z procedurą ładowania patrz 9.10.

5.4 FOTEL (7)

1. Zdemontować następujące części ze wspornika fotela:
 - 4 nakrętki (do zablokowania podczas transportu, nie będą później używane).
 - 4 śruby (7:K).
 - 4 podkładki pasowane (7:L).
 - 4 podkładki grower (7:R).

2. Ustawić fotel na odpowiednim oparciu we wsporniku fotela.
3. Założyć podkładki pasowane (7:L) na śruby (7:K), z podkładkami (7:R).

4. Wsunąć śruby z podkładkami pasowanymi do otworów wspornika fotela i do otworów płyty fotela. Przykręcić fotel w odpowiednie położenie. Moment obrotowy: $9 \pm 1,7$ Nm.

 **Jeśli śruby zostaną dokręcone momentem przekraczającym $9 \pm 1,7$ Nm, fotel ulegnie uszkodzeniu.**

5. Sprawdzić, czy fotel przesuwają się lekko w otworach we wsporniku.

Fotel można składać. Jeśli maszyna jest zaparkowana na zewnątrz w czasie deszczu, należy złożyć fotel do przodu, aby chronić go przed zamoknięciem.

5.5 KIEROWNICA (8)

Aby zminimalizować luz osiowy w kolumnie kierownicy, należy założyć na nią podkładki ustalające 0,5 mm i/lub 1 mm (3:C; 3:B) na kolumnie kierownicy między uchwytami poz. (8:A) w następujący sposób.

1. Założyć osłonę kolumny kierownicy (8:B) na kolumnę i zamocować, wbijając jedną z zawleczek (8:C) na około 1/3 długości.
2. Pociągnąć do góry osłonę kolumny kierownicy wraz z kolumną.
3. Sprawdzić od zewnątrz, czy nie można włożyć podkładki 0,5 mm, 1 mm lub obu w szczeplinę, którą właśnie utworzyliśmy - punkt (8:A). Podkładki/podkładek nie wolno wciskać na siłę, ponieważ należy zostawić niewielki luz osiowy.
4. Wyjąć sworzeń (8:C) przy pomocy ściągacza (8:D), zdjąć osłonę kolumny kierownicy.
5. Założyć podkładkę/podkładek zgodnie z punktem 3 powyżej.
6. Założyć osłonę kolumny kierownicy na kolumnę i zamocować, wbijając do końca obie zawlecзки. Zablokować kolumnę kierownicy.

5.6 BELKA ZACZEPOWA (9)

Zamontować belkę zaczepową (9:B) z tyłu maszyny. Założyć śruby i nakrętki (9:A; 9:C).
Moment obrotowy: 22 Nm.

5.7 WSPORNIKI Z SZYBKOZŁĄCZAMI (1:N)

Wsporniki z szybkozłączkami oraz odpowiednie instrukcje montażu zostały dołączone w oddzielnym opakowaniu, dołączonym do opakowania maszyny. Zainstalować wsporniki z szybkozłączkami na przednich półosiach maszyny.

5.8 CIŚNIENIE W OPONACH

Dla ciśnienia w oponach patrz „0 TABELA DANYCH TECHNICZNYCH”

5.9 AKCESORIA

Instrukcje dotyczące instalacji akcesoriów znajdują się w instrukcji montażu dołączonej do danego akcesorium.

 **Uwaga: W niniejszym przypadku agregat tnący został zaliczony do akcesoriów.**

6 STEROWANIE

6.1 MECHANICZNY PEDAŁ PODNOŚNIKA WYPOSAŻENIA (10:C)

Sturjeje dźwignią (10:C1), służy do podnoszenia akcesoriów z pozycji roboczej do pozycji transportowej.

- Pozycja transportowa: wcisnąć do oporu pedał i cofnąć stopę, pedał pozostaje wciśnięty.
- Pozycja robocza: wcisnąć i powoli uwalniać pedał.

 **Nie przechodzić do pozycji transportowej w trakcie pracy akcesorium. Może to spowodować uszkodzenia paska napędowego.**

6.2 PEDAŁ HAMULCA POSTOJOWEGO (10:B)

 **Nie wciskać pedału podczas jazdy. Istnieje niebezpieczeństwo przegrzania napędu.**

Pedał (10:B) ustawia się w trzech następujących pozycjach:

 Zwolniony. Napęd jest włączony. Hamulec postojowy nie jest włączony.

 Wciśnięty do połowy. Napęd do przodu jest wyłączony. Hamulec postojowy nie jest włączony.

 Całkowicie wciśnięty. Napęd do przodu jest rozłączony. Hamulec postojowy jest w pełni aktywny, ale nie jest zablokowany. Takie ustawienie jest używane również jako hamulec awaryjny.

6.3 DŹWIGNIA BLOKADY HAMULCA POSTOJOWEGO (10:A)

 Blokada unieruchamia pedał sprzęgła-hamulca w pozycji wciśniętej. Funkcja ta służy do blokowania maszyny na pochyłościach, podczas transportu, itp., kiedy silnik jest wyłączony.

Blokowanie:

1. Wcisnąć pedał (10:B) do oporu.
2. Przesunąć blokadę (10:A) w prawo.
3. Zwolnić pedał (10:B).

4. Zwolnić blokadę (10:A).

Odblokowanie:

1. Nacisnąć i zwolnić pedał (10:B).

6.4 PEDAŁ NAPĘDOWY (10:F)

Pedał determinuje stosunek przetożenia między silnikiem i kołami napędowymi (= prędkość).

Po zwolnieniu pedału włącza się hamulec główny.



- (○) - Nacisnąć pedał do przodu – maszyna porusza się do przodu.
- (○) - Brak nacisku na pedał – maszyna stoi w miejscu.
- (○) - Nacisnąć pedał do tyłu – maszyna cofa.

- Zmniejszyć nacisk na pedał – maszyna hamuje.

W górnej części pedału znajduje się płytka regulacyjna, którą można ustawić odpowiednio do stopy kierowcy.



Jeśli maszyna nie hamuje prawidłowo po zwolnieniu pedału, należy wykorzystać lewy pedał (10:B) jako hamulec awaryjny.

6.5 KIEROWNICA (10:D)

Wysokość kierownicy można regulować w dużym zakresie.

Odkręcić pokrętkę regulacji (10:E) na kolumnie kierownicy i unieść lub opuścić ją do żądanej pozycji. Dokręcić.



Nie regulować pozycji kierownicy podczas jazdy.



Nigdy nie kręcić kierownicą, kiedy maszyna stoi z opuszczonym akcesorium. Grozi to nieprawidłowym obciążeniem mechanizmu serwa i kierownicy.

6.6 DŹWIGNIA GAZU (DŹWIGNIA REGULACJI OBROTÓW SILNIKA)(11:A; 12:A) MOD.: [B&S Vanguard] [ST.]

Regulacja prędkości silnika.



Pełny gaz – używać zawsze podczas pracy maszyny.



Bieg jałowy.

6.7 DŹWIGNIA POWIETRZA (JEŻELI JEST PRZEWDZIANA) (12:B) MOD.: [ST.]

Załączane przez zamknięcie powietrza w przypadku rozruchu zimnego silnika.



Ssanie całkowicie wyciągnięte (12:B1) - przepustnica w gaźniku zamknięta. Do rozruchu zimnego silnika.

Ssanie wciśnięte (12:B2) - przepustnica otwarta. Uruchamianie ciepłego silnika oraz praca maszyny.



Nie pracować z wyciągniętym ssaniem, kiedy silnik jest ciepły.



Niektóre modele są wyposażone w system kontrolujący samodzielnie pozycję choke w gaźniku podczas zapłonu silnika i ogrzewania.

6.8 STACYJKA (11:C; 12:C)

Stacyjka służy do uruchamiania i zatrzymywania silnika.



Nie zostawiać maszyny z kluczykiem w pozycji 2 lub 3. Grozi to pożarem, dostaniem się paliwa do silnika przez gaźnik oraz rozładowaniem i uszkodzeniem akumulatora.

Dostępne są cztery położenia:



1. Pozycja stop – silnik jest w zwarciu. Można wyjąć kluczyk.



2. Pozycja „na biegu”.



3. Pozycja „na biegu”.



4. Pozycja start – po przekręceniu kluczyka do pozycji startowej włącza się elektryczne uruchamianie silnika. Po uruchomieniu silnika kluczyk powinien powrócić do pozycji roboczej.

6.9 WAŁ ODBIORU MOCY (11:D; 12:D)



Nigdy nie należy załączać wału odbioru mocy, kiedy zamontowany z przodu element wyposażenia jest w pozycji transportowej. Spowoduje to uszkodzenie napędu pasowego.



Przycisk włączania / wyłączania wału odbioru mocy (11:D, 12:D). Nacisnąć przycisk, by włączyć / wyłączyć wał odbioru mocy.

6.10 REGULACJA WYSOKOŚCI KOSZENIA (11:E; 12:E)

Maszyna jest wyposażona w polecenie do użycia agregatu tnącego z elektrycznym regulatorem wysokości koszenia.



Przełącznik służy do płynnej regulacji wysokości koszenia.

Agregat tnący jest podłączony do wądu odbioru mocy (13:B).

6.11 PRZEŁĄCZNIK ŚWIATEŁ (11:F; 12:F)



Przycisk włączania / wyłączenia świateł (11:F, 12:F). Nacisnąć przycisk, aby włączyć / wyłączyć światła.

6.12 BLUETOOTH (O ILE PRZEWIDZIANO)

Niektóre modele są wyposażone w funkcję Bluetooth, które umożliwiają bezpośrednie połączenie bezprzewodowe między maszyną i urządzeniem na krótkiej odległości.

Każde urządzenie powinno posiadać odpowiednią Aplikację do wymiany danych, której instrukcje użytkownika są dostarczone oddzielnie.

Bluetooth jest aktywowany po włączeniu maszyny i wyłączany po wyłączeniu maszyny.

Upewnij się, że połączenie do urządzenia/Aplikacji jest aktywne.

6.13 SCHOWEK NA AKCESORIA (11:G; 12:G)

Schówek przydatny do przechowywania akcesoriów.

6.14 DŹWIGNIA ZAŁĄCZANIA / ZWALNIANIA PRZEKŁADNI (14; 15)

Dźwignia wyłączająca zmienny napęd.



Model 2WD jest wyposażony w dźwignię podłączoną do tylnej osi. Patrz (14:A).

Model 4WD jest wyposażony w dwie dźwignie, podłączone do osi tylnej (15:A) i przedniej (15:B).



Dźwignia załączania / zwalniania nie może się nigdy znajdować pomiędzy położeniem zewnętrznym i wewnętrznym. Powoduje to przegrzanie i uszkodzenie przekładni.

Dźwignie te umożliwiają ręczne przesuwanie maszyny (pchanie lub ciągnięcie) bez pomocy silnika.

Dostępne są dwa położenia:

Dźwignia włączona (14:A1; 15:A1-B1) - przekładnia załączona do normalnej pracy.

Dźwignia wyłączona (14:A2; 15:A2-B2) - przekładnia wysprężona. Maszynę można przesuwac ręcznie.

Nie wolno holować maszyny na dużych odległościach lub z dużą prędkością. Może dojść do jej uszkodzenia.



Nie aktywować maszyny z odblokowanym napędem (dźwignia do środka). Istnieje ryzyko uszkodzeń i wycieku oleju w przedniej osi.

6.15 REGULACJA FOTEŁA (16:B)



Fotel jest regulowany poprzez przesunięcie do przodu i do tyłu, jak wskazano poniżej:

1. Przesunąć dźwignię sterującą (16:A) w górę.
2. Ustawić fotel w żądanej pozycji.
3. Zwolnić dźwignię sterującą (16:A), aby zablokować fotel.

Fotel został wyposażony w wyłącznik bezpieczeństwa, podłączony do systemu bezpieczeństwa maszyny.

Oznacza to, że kiedy na fotelu nie ma kierowcy, uruchomienie maszyny jest niemożliwe. (patrz 7.6.2).

6.16 OSŁONA SILNIKA



Odnosnie sposobu uzyskania dostępu do zaworu paliwowego, akumulatora i silnika patrz 5.2.

6.17 SZYBKOKŁĄCZA



Te szybkołączka umożliwiają szybką i łatwą zmianę akcesoriów.

Wsporniki z szybkołączkami umożliwiają szybkie przemieszczanie agregatu tnącego pomiędzy dwiema pozycjami, a mianowicie:

- Pozycja standardowa z paskiem maksymalnie naprężonym.
- Pozycja wycofana o 4 cm w stosunku do pozycji standardowej, z poluzowanym paskiem, dzięki czemu agregat tnący zostaje maksymalnie przybliżony do maszyny podstawowej.

Ponieważ napinacz jest uwolniony od paska, wsporniki z szybkołączkami ułatwiają wymianę paska oraz agregatu, a także przechodzenie do pozycji czyszczenia i pozycji roboczej.

Luzowanie naprężenia paska (17; 18)



Patrz także instrukcje załączone do akcesorium i wspornika z szybkołączkami.

1. Wyjąć kołki i zawlecзки zabezpieczające (17:C)

po obu stronach.

2. Rozłączyć szybkozłączka, naciskając ich tylne części piętą (17:A).



Po otwarciu wsporników z szybkozłączkami, ramiona akcesorium będą swobodnie spoczywać, czyli nie będą już trwale złączone.



Aby przeprowadzić regulację lub konserwację, z powrotem wprowadzić ramiona w szybkozłączka i zablokować je.

1. Przeprowadź wymaganą regulację, np.:
 - Odczepić pasek.
 - Wymienić akcesorium, odczepiając jego ramiona (19).

Napinanie paska (17; 18)

Najpierw naprężyc jedną stronę, a następnie drugą, zgodnie z poniższą instrukcją.



Nie obracać dźwigni dłońmi. Istnieje ryzyko zgniecenia.

1. Postawić stopę na dźwigni (18:A) i ostrożnie obrócić ją o pół obrotu do przodu.
2. Założyć kolek lub zawleczkę zabezpieczającą (17:C).
3. Wykonać powyższe czynności po drugiej stronie.

7 URUCHOMIENIE I PRACA

7.1 ŚRODKI OSTROŻNOŚCI



Zawsze należy sprawdzać, czy w silniku znajduje się odpowiednia ilość oleju. Jest to szczególnie ważne podczas pracy na pochyłościach (patrz 7.4).

Zachować szczególną ostrożność kiedy kosi się na pochyłościach: nie przyspieszać gwałtownie ani nie hamować, nie jeździć w poprzek zbocza, tylko prowadzić maszynę z góry na dół lub z dołu do góry.

Zaciągać hamulec postojowy, kiedy odstawia się maszynę.



Maszyny nie wolno używać na pochyłościach powyżej 10°, niezależnie od kierunku jazdy.



Zwolnić na pochyłościach i na ostrych zakrętach, aby nie przechylić się i nie

stracić panowania nad maszyną.



Jadąc z maksymalną prędkością nie wykonywać ostrych skrętów kierownicą. Grodzi to przewróceniem się maszyny.



Trzymać dłonie i palce z dala od przegubu sterowniczego i wspornika siedzenia. Istnieje ryzyko zgniecenia.

7.2 ZESTAWIENIE AKCESORIÓW



Zestawianie akcesoriów w „TABELI POPRAWNEGO ZESTAWIANIA AKCESORIÓW” w sekcji “0 TABELA DANYCH TECHNICZNYCH”

7.3 UZUPEŁNIANIE PALIWA (20)



Stosować wyłącznie benzynę bezołowiową. Nie mieszać benzyny z olejem.

Aby sprawdzić pojemność zbiornika paliwa patrz „0 TABELA DANYCH TECHNICZNYCH”.

W celu napełnienia:

1. Odkręcić korek wlewu i wyjąć go (rys. 20.A).
2. Zatankować paliwo uważając, aby nie napełnić całkowicie zbiornika. Pozostawić niewielką ilość wolnego miejsca (mniej więcej tyle, ile zawiera wlew paliwa + 1 - 2 cm powyżej zbiornika) tak, aby w przypadku nagrzania benzyny mogła się ona swobodnie rozprężyć, nie przelewając się przez korek.
3. Po zakończeniu uzupełniania benzyny należy mocno zakręcić korek wlewu paliwa i wytrzeć ewentualne wycieki.



Unikać rozlewania benzyny na częściach wykonanych z tworzywa sztucznego, aby nie uszkodzić ich; w wypadkach przypadkowych wycieków, splukać natychmiast wodą. Gwarancja nie pokrywa uszkodzeń części plastikowych obudowy lub silnika spowodowanych kontaktem z benzyną.



UWAGA! Benzyna traci swoje właściwości i nie powinna przebywać w zbiorniku dłużej niż 30 dni.

Możliwe jest używanie paliw ekologicznych, jak na przykład benzyna alkiolowana. Skład niniejszej benzyny ma mniejszy wpływ na zdrowie człowieka oraz środowisko naturalne.

Nie zasygnalizowano szkodliwych skutków jej używania. W handlu występują jednakże rodzaje benzyny alkilowanej, o których używaniu nie można znaleźć precyzyjnych informacji.

Więcej informacji w instrukcjach i danych dostarczonych przez producenta benzyny alkilowanej.

 **Podczas użycia przed przechowywaniem długookresowym (np. przed zimą), nalewać benzyny tylko tyle, żeby zużyć ją w trakcie ostatniej pracy przed postojem. Oznacza to, że przed odstawieniem maszyny do magazynu należy całkowicie opróżnić zbiornik paliwa (patrz. 11).**

7.4 SPRAWDZANIE POZIOMU OLEJU SILNIKOWEGO (21;22)

Maszyna jest dostarczana napełniona olejem silnikowym.

 **Przed uruchomieniem maszyny sprawdzić poziom oleju silnikowego.**

 **Aby sprawdzić / uzupełnić olej silnikowy patrz 9.5.1.**

7.5 SPRAWDZANIE POZIOMU OLEJU PRZEKŁADNIOWEGO

 **Aby sprawdzić / uzupełnić olej przekładniowy patrz 9.7.1.**

7.6 KONTROLE BEZPIECZEŃSTWA

Podczas testowania maszyny należy sprawdzić, czy wyniki poniższych kontroli są zgodne z danymi zawartymi w tabeli poniżej.

 **Kontrolę bezpieczeństwa należy zawsze przeprowadzać przed każdym użyciem.**

 **W przypadku nie osiągnięcia poniższych wyników nie wolno używać maszyny!**

W takim przypadku należy zawieźć maszynę do serwisu w celu sprawdzenia i naprawy.

7.6.1 Ogólna kontrola bezpieczeństwa

Część	Wynik
Przewody paliwowe i złącza.	Brak wycieków.
Przewody elektryczne	Cała izolacja w stanie nienaruszonym. Brak uszkodzeń mechanicznych.

Część	Wynik
Układ wydechowy.	Brak nieszczelności na złączach. Wszystkie śruby dokręcone.
Obwód oleju	Brak wycieków. Brak uszkodzeń.
Ruszyć maszyną naprzód / wstecz i zwolnić pedał napędowy.	Maszyna zatrzyma się.
Jazda próbna	Brak nietypowych wibracji. Brak nietypowych dźwięków.

7.6.2 Kontrola bezpieczeństwa elektrycznego

Stan	Działanie	Wynik
Hamulec postojowy nie jest zaciągnięty.	Wykonać próbę wprowadzenia w ruch.	Silnik nie uruchamia się.
Silnik włączony.	Kierowca maszyny wstał z fotela.	Silnik wyłączy się.

7.7 ROZRUCH / PRACA

 **Podczas użycia urządzenia, maska musi być zamknięta i zablokowana.**

 **Podczas pracy maszyny należy zawsze używać pełnego gazu.**

 **Podczas uruchamiania maszyny odczekać 2 sekundy w pozycji startowej przed uruchomieniem silnika.**

- Otworzyć kurek paliwa (24).
- Sprawdzić, czy przewody świec zapłonowych są podłączone do odpowiednich świec.
- Sprawdzić, czy wał odbioru mocy jest włączony (11:D; 12:D).
- Nie trzymać stopy na pedale hamulca głównego/sprzęgła (10:F).

Uruchamianie zimnego silnika

Dla modeli 2WD

- Włączyć pobór mocy (14:A1).

Dla modeli 4WD

- Włączyć wał poboru mocy (15:A1-B1).
- Zaciągnąć hamulec postojowy (10:B).
- Ustawić przyspieszenie na pełnym gazie (11:A; 12:A).
- Włączyć ssanie (12:B1) (jeśli przewidziane).

5. Przekręcić kluczyk stacyjki i włączyć silnik.

 **Przed rozpoczęciem pracy na maszynie, odczekać chwilę, aż olej nagrzej się.**

Uruchomienie na gorąco

Dla modeli 2WD

1. Włączyć pobór mocy (14:A1).

Dla modeli 4WD

1. Włączyć wał poboru mocy (15:A1-B1).
2. Zaciągnąć hamulec postojowy (10:B).
3. Ustawić przyspieszenie na pełnym gazie (11:A; 12:A).
4. Nacisnąć dźwignię powietrza (12:B2) (jeśli występuje).
5. Przekręcić kluczyk stacyjki i włączyć silnik.

 **Aby kontynuować patrz wskazówki w punkcie 7.7.1.**

7.7.1 Praca

W celu uruchomienia maszyny należy postępować w następujący sposób:

- Wcisnąć do oporu pedał (10:B) i zwolnić go.
- Wcisnąć pedał (10:F), aby maszyna ruszyła.
- Przenieść się w obszar roboczy.
- Jeśli zainstalowano akcesoria z przodu, włączyć jednostkę poboru mocy (11:D, 12:D).
- Rozpocząć pracę.

7.8 ZATRZYMANIE

Aby zatrzymać maszynę należy wykonać następujące czynności:

- Wyłączyć wał odbioru mocy (11:D; 12:D).
- Zaciągnąć hamulec postojowy (10:B).
- Umożliwić obrót silnika na minimalnych obrotach przez jedną lub dwie minuty.
- Wyłączyć silnik przekręcając kluczyk.
- Zamknąć korek paliwa. Niniejsza wskazówka jest szczególnie ważna, jeżeli maszyna musi zostać przetransportowana na przyczepie lub innym pojeździe.

 **Jeśli oddalamy się od maszyny, należy odłączyć ze świec przewody i zabrać kluczyk ze stacyjki.**

 **Tuż po wyłączeniu silnika może on być bardzo rozgrzany. Nie dotykać gaźnika, silnika ani osłony chłodnicy. Istnieje nie-**

bezpieczeństwo poparzeń.

7.9 CZYSZCZENIE

 **Aby zmniejszyć zagrożenie pożarowe, upewnić się, że na silniku, tłumiku, akumulatorze i zbiorniku paliwa nie zostały resztki trawy, liści i oleju.**

Aby zmniejszyć zagrożenie pożarowe, regularnie sprawdzać, czy nie ma wycieków oleju i/lub benzyny.

 **Nigdy nie używać wody pod ciśnieniem. Może ona uszkodzić uszczelki wału, elementy instalacji elektrycznej i zawory hydrauliczne.**

Zawsze wyczyścić maszynę po użyciu. Odnośnie czyszczenia należy postępować zgodnie z poniższymi instrukcjami:

- Nie rozpylać wody bezpośrednio na silnik.
- Oczyszczyć silnik przy użyciu szczotki i/lub sprężonego powietrza.
- Oczyszczyć wlot powietrza chłodzenia silnika.
- Po umyciu wodą, uruchomić maszynę i agregat tnący w celu usunięcia wody, która mogłaby przeniknąć do łożysk i spowodować ich uszkodzenie.

8 UŻYTKOWANIE AKCESORIUM

 **Sprawdzić, czy w trawie przeznaczonych do koszenia nie ma ciał obcych, takich jak np. kamienie.**

8.1 WYSOKOŚĆ KOSZENIA

W celu uzyskania najlepszych rezultatów kosić jedną trzecią wysokości trawy. Patrz rys. 23.

Jeżeli trawa jest wysoka i musi zostać skoszona w znaczący sposób, należy wykonać podwójne koszenie, ustawiając dwie odmiennie wysokości koszenia.

Nie należy stosować minimalnej wysokości koszenia, w przypadku gdy powierzchnia jest nierówna.

Urządzenia tnące mogłyby ulec uszkodzeniu uderzając o podłoże oraz zrywając górną powierzchnię trawy.

8.2 WSKAZÓWKI DOTYCZĄCE KOSZENIA

W celu uzyskania optymalnych rezultatów koszenia, należy postępować zgodnie z instrukcjami podanymi poniżej.

- Kosić trawę często.
- Utrzymywać pracę silnika na pełnych obrotach.

- Trawa nie może być mokra.
- Używać ostrych urządzeń.
- Utrzymywać w czystości dolną część agregatu tnącego.

9 KONSERWACJA

9.1 PROGRAM OBSŁUGI SERWISOWEJ

Aby zapewnić utrzymanie maszyny w dobrym stanie, jej niezawodne, bezpieczne i przyjazne dla środowiska funkcjonowanie należy zawsze przestrzegać programu obsługi serwisowej STIGA SpA.

Operacje należące do tego programu zostały przedstawione w załączonej instrukcji konserwacji STIGA SpA.

Przeгляд podstawowy powinien być zawsze wykonywany przez autoryzowany serwis.

Pierwszy przegląd i drugi przegląd powinny być także wykonywane przez autoryzowany serwis, ale mogą być także wykonywane przez użytkownika we własnym zakresie.

Procedury zostały opisane w książce serwisowej i zawarte w rozdziale „7 URUCHOMIENIE I PRACA”, innym niż umieszczone w niniejszej instrukcji.

Przeglądy wykonywane przez autoryzowany serwis dają gwarancję profesjonalnej obsługi i oryginalnych części.

Książka serwisowa jest stemplowana przy każdym przeglądzie podstawowym i przy każdym kolejnym przeglądzie w autoryzowanym serwisie. Książka serwisowa podnosi wartość maszyn odsprzedawanych kolejnym użytkownikom.

9.2 CZYNNOŚCI WSTĘPNE

 **Wszystkie kontrole i prace konserwacyjne muszą być przeprowadzone przy unieruchomionej maszynie i wyłączonym silniku.**

 **Zaciągać hamulec postojowy, aby uniemożliwić poruszenie się maszyny.**

 **Wyłączyć silnik.**

 **Aby nie doszło do przypadkowego uruchomienia silnika zdjąć przewody ze świec i wyjąć kluczyk ze stacyjki.**

9.3 TABELA KONSERWACJI



Patrz rozdział „13 TABELA ZBIORCZA KONSERWACJI”. Tabela ma za zadanie pomóc w utrzymaniu skuteczności i bezpieczeństwa Państwa maszyny. Są w niej podane najważniejsze czynności oraz częstotliwość ich wykonywania. Wykonać odpowiednie czynności konserwacyjne, przestrzegając terminu przeglądu.



Wymieniać olej częściej, jeśli silnik pracuje w trudnych warunkach lub w wysokiej temperaturze otoczenia.

9.4 CIŚNIENIE W OPONACH

Ustawić ciśnienie w oponach do wartości podanych w paragrafie “0 TABELA DANYCH TECHNICZNYCH”.

9.5 UZUPEŁNIANIE / WYMIANA OLEJU SILNIKOWEGO



Do tej czynności zapoznać się z instrukcją silnika dołączoną do maszyny.

9.5.1 Kontrola / uzupełnianie (21; 22)



Przed każdorazowym użyciem sprawdzić poziom oleju. Maszyna powinna stać na równym podłożu.



1. Wytrzeć miejsce wokół wskaźnika poziomu oleju.

2. Następnie ponownie odkręcić i wyciągnąć wskaźnik poziomu oleju.

3. Wytrzeć wskaźnik poziomu oleju.

Do silników [ST.]

4. Wsunąć bagnet całkowicie, bez dokręcania (21:A).

Do silników [B&S Vanguard]

4. Wsunąć bagnet całkowicie i przykręcić w pozycję (22:A).

5. Ponownie wyciągnąć wskaźnik poziomu oleju i sprawdzić poziom oleju.

6. Uzupełnić olej, jeśli jego poziom znajduje się poniżej dolnego limitu (21:A, 22:A).



Poziom oleju nigdy nie powinien przekraczać górnego limitu. Spowoduje to przegrzanie silnika. Jeśli poziom oleju przekracza górny limit, należy wypuścić olej,

aż do uzyskania prawidłowego poziomu.

Wymieniać olej częściej, jeśli silnik pracuje w trudnych warunkach lub w wysokiej temperaturze otoczenia.

9.5.2 Wymiana / uzupełnianie (21; 22)



Okresy wykonywania czynności wskazane są w rozdz. 13.



Aby sprawdzić jaki typ oleju ma być użyty patrz punkt „0 TABELA DANYCH TECHNICZNYCH”.

Używać oleju bez dodatków.

Olej należy wymieniać przy ciepłym silniku.



Olej może być bardzo gorący, jeśli jest wymieniany natychmiast po wyłączeniu silnika. W związku z tym, przed usunięciem oleju należy pozostawić silnik na kilka minut, umożliwiając jego ostygnięcie.

[ST. mod. TRE 0801], [B&S Vanguard]

Należy postępować następująco:

1. Ustawić maszynę na płaskim i równym podłożu.
2. Zaciągnąć hamulec postoju.
3. Podnieść osłonę silnika.
4. Przymocować zacisk na wężyku do spuszczenia oleju. Można do tego wykorzystać zacisk Polygrip lub podobny (21:B, 22:B).
5. Przesunąć zacisk o 3-4 cm w górę po wężyku do spuszczenia oleju i wyciągnąć korek.
6. Olej należy spuścić do przygotowanego wcześniej naczynia.



UWAGA! Nie rozlać oleju na paski napędowe.

7. Założyć korek spustu oleju i wycofać zacisk, aby znalazł się nad korkiem.
8. Usunąć ewentualne wycieki oleju.
9. Wyjąć wskaźnik poziomu oleju i wlać nowy olej. W sprawie ilości oleju patrz punkt „0 TABELA DANYCH TECHNICZNYCH”.
10. Przy każdym uzupełnieniu oleju należy uruchomić silnik i pozostawić go na 30 sekund.
11. Sprawdzić, czy nie nastąpił wyciek oleju.
12. Wyłączyć silnik. Odczekać 30 sekund i ponownie sprawdzić poziom oleju zgodnie z punktem 9.5.
13. Zużyty olej należy oddać do utylizacji zgodnie z lokalnymi przepisami.

[ST. mod. TRE 586V]

1. Ustawić maszynę na płaskim i równym podłożu.
2. Zaciągnąć hamulec postoju.
3. Podnieść osłonę silnika.
4. Ustawić pojemnik na olej na wysokości rury rurki przedłużającej (rys. 22.B);
5. Nacisnąć zawleczkę (rys. 22.C);
6. Odczepić rurkę przedłużającą od wspornika, kierując ją w dół;
7. Zagiąć wężyk przedłużacza i rozładować olej do odpowiedniego pojemnika;
8. Przed uzupełnieniem poziomu oleju zawiesić rurkę przedłużającą (rys. 22.B) na wsporniku (rys. 22.D).
9. Usunąć ewentualne wycieki oleju.



UWAGA! Nie rozlać oleju na paski napędowe.

10. Wyjąć wskaźnik poziomu oleju i wlać nowy olej. W sprawie ilości oleju patrz punkt „0 TABELA DANYCH TECHNICZNYCH”.
11. Przy każdym uzupełnieniu oleju należy uruchomić silnik i pozostawić go na 30 sekund.
12. Sprawdzić, czy nie nastąpił wyciek oleju.
13. Wyłączyć silnik. Odczekać 30 sekund i sprawdzić poziom oleju zgodnie z punktem 9.5.1.
14. Zużyty olej należy oddać do utylizacji zgodnie z lokalnymi przepisami.

9.5.3 Wymiana filtra oleju (jeśli obecne)



W sprawie konserwacji silnika należy zapoznać się z instrukcją obsługi silnika, dołączoną do maszyny.



Okresy wykonywania czynności wskazane są w rozdz. 13.

Dla niniejszej operacji konserwacyjnej zaleca się skontaktowanie z autoryzowanym centrum serwisowym.

Najpierw należy spuścić olej silnikowy i założyć korek spuszczenia oleju, jak opisano powyżej.

Zużyty olej należy oddać do utylizacji zgodnie z lokalnymi przepisami.

9.6 WYMIANA FILTRA PALIWA



Do tej czynności zapoznać się z instrukcją silnika dołączoną do maszyny.



Okresy wykonywania czynności wskazane są w rozdz. 13.

Po założeniu nowego filtra należy sprawdzić szczelność instalacji paliwowej.

9.7 KONTROLA / UZUPEŁNIANIE OLEJU NAPĘDOWEGO [4WD]



Okresy wykonywania czynności wskazane są w rozdz. 13.



Jeśli chodzi o typ oleju i jego ilość, patrz punkt „0 TABELA DANYCH TECHNICZNYCH”.

9.7.1 Sprawdzanie/uzupełnianie (26)

1. Ustawić maszynę na płaskim i równym podłożu.
2. Sprawdzić poziom oleju w zbiorniku (26:A).
Poziom musi się znaleźć na linii.
3. Uzupelnić w razie konieczności.

9.7.2 Wymiana

Spuszczanie oleju

1. Uruchomić maszynę i zmieniać biegi przez 10-20 minut, aby rozgrzać olej przekładniowy.
2. Ustawić maszynę na płaskim i równym podłożu.
3. Zaciągnąć hamulec postojowy.
4. Dźwignię odłączającą napęd ustawić w pozycji A1 - B1 jak pokazuje rysunek (15:A; 15:B).
5. Ustawić jedno naczynie pod osiá tylná, a drugie pod osiá przedniá.
6. Podnieć osłonę silnika i wyjąć korek ze zbiornika oleju.



Do korka spustowego oleju używać tylko klucza imbusowego 3/8". Inne narzędzia mogą uszkodzić korek.

7. Odkręcić korek spustu oleju z osi tylnej (27:A).
8. Wyjąć 2 korki spustu oleju z osi przedniej. Użyć klucza nasadowego 12 mm. Spuścić olej z osi przedniej i przewodów (28).
9. Sprawdzić, czy uszczelki przy korkach spustowych w osi przedniej są w dobrym stanie (28). Założyć korki. Moment obrotowy: 15-17 Nm.
10. Sprawdzić, czy uszczelka przy korku spustu oleju w osi tylnej jest w dobrym stanie (27:A). Założyć korek w osi tylnej. Dokręcić korek momentem 5 Nm.



Korek spustu oleju może zostać uszkodzony jeśli użyje się do dokręcania momentu ponad 5 Nm.

11. Zassać olej z głębszej części zbiornika używając ściązacza oleju (29).
12. Pozbyć się oleju zgodnie z lokalnymi przepisami.

Napełnianie

1. Napełnić zbiornik nowym olejem.
2. Upewnić się, że dźwignia zwalniania sprzęgła tylnej osi jest odłączona.
3. Uruchomić silnik. Po jego uruchomieniu dźwignia zwalniania sprzęgła przedniej osi automatycznie przesuwa się do wewnątrz.



Nie wolno uruchamiać silnika, kiedy dźwignia zwalniania sprzęgła tylnej osi jest wciśnięta, a przedniej osi wyciągnięta (15:A; 15:B). Doprowadzić to może do uszkodzenia uszczelek przedniej osi.



Jeśli silnik ma pracować w pomieszczeniu, należy podłączyć urządzenie pochłaniające spaliny do rury wydechowej silnika.

4. Wyciągnąć dźwignię zwalniania sprzęgła przedniej osi.



UWAGA! Olej zostanie bardzo szybko wciągnięty przez układ. Poziom oleju w zbiorniku należy stale uzupełniać. Nie wolno dopuścić do zassania powietrza.

5. Ustawić pedał gazu w położeniu jazdy do przodu, blokując go drewnianym klinem (30).
6. Pracować w tym trybie przez jedną minutę.
7. Wyjąć drewniany klin i ustawić pedał gazu w położeniu jazdy do tyłu. Kontynuować uzupełnianie oleju.
8. Przejsz do pracy w odwrotnym kierunku, pracować tak przez jedną minutę.
9. Zmieniać kierunek jazdy co minutę, jak opisano powyżej, kontynuując uzupełnianie oleju, aż przestaną wpływać pęcherzyki na powierzchnię zbiornika.
10. Wyłączyć silnik, założyć pokrywę (26:B) zbiornika oleju i zamknąć osłonę silnika.
11. Przejechać się na próbę przez kilka minut i jeśli trzeba wyregulować poziom oleju w zbiorniku.

9.8 KONTROLA PRZEKŁADNI PASOWYCH

Sprawdzić czy wszystkie paski są nienaruszone.



Okresy wykonywania czynności wskazane są w rozdz. 13.

9.9 UKŁAD KIEROWNICZY



Okresy wykonywania czynności wskazane są w rozdz. 13.

9.9.1 Kontrole

Delikatnie kręcić kierownicą w prawo i w lewo.

W łańcuchach układu kierowniczego nie może być żadnego luzu mechanicznego.

9.9.2 Regulacja (32)

W razie potrzeby należy wyregulować łańcuchy kierownicy w następujący sposób:

1. Ustawić prosto koła maszyny.
2. Wyregulować łańcuchy kierownicy za pomocą dwóch nakrętek, umieszczonych pod punktem środkowym (32).
3. Wyregulować obie nakrętki przez jednakowy obrót, aż do zlikwidowania luzu.
4. Przeprowadzić jazdę próbną maszyny i sprawdzić, czy kierownica nie znajduje się poza środkiem.
5. Jeśli kierownica jest poza centrum, należy odkręcić jedną nakrętkę i dokręcić drugą.



Łańcuchów nie należy dokręcać zbyt mocno. Spowoduje to utrudnienie w kierowaniu i zwiększy ich zużycie.

9.10 AKUMULATOR

W celu sprawdzenia typu akumulatora użytego w maszynie patrz "0 TABELA DANYCH TECHNICZNYCH"



UWAGA! Kwas zawarty w akumulatorze powoduje korozję, a kontakt z nim jest niebezpieczny.

Z akumulatorem należy obchodzić się ostrożnie, zwracając szczególną uwagę, aby nie spowodować wycieków.



Jeśli dojdzie do kontaktu kwasu z oczami lub skórą może to spowodować poważne obrażenia. Jeśli dojdzie do kontaktu elektrolitu z dowolną częścią ciała, należy natychmiast spłukać go dużą ilością wody i szybko zgłosić się do lekarza.

Ilości elektrolitu w akumulatorze nie kontroluje się ani nie uzupełnia.

Jedyną czynnością obsługową jest ładowanie akumulatora, na przykład po dłuższym postoju w magazynie.

Akumulator można ładować:

- za pomocą silnika
- za pomocą ładowarki.

9.10.1 Ładowanie za pomocą silnika

Taka możliwość pojawia się jedynie wtedy, gdy aku-

mulator ma jeszcze minimum ładunku, który pozwoli na uruchomienie silnika.

- w przypadku nowego akumulatora, podłączyć przewody do akumulatora.
- Maszynę wyprowadzić na zewnątrz.
- Uruchomić silnik zgodnie niniejszą instrukcją.
- Pozostawić pracujący silnik na 45 minut (czas konieczny do całkowitego naładowania akumulatora).
- Wyłączyć silnik.

9.10.2 Ładowanie za pomocą ładowarki do akumulatorów



Używać ładowarki z ciągłym ładowaniem. Użycie standardowej ładowarki grozi uszkodzeniem akumulatora.

Aby zakupić taką ładowarkę należy skontaktować się z lokalnym sprzedawcą.



Przed podłączeniem ładowarki, odłączyć akumulator od instalacji elektrycznej.

9.10.3 Demontaż/Montaż

Akumulator znajduje się pod osłoną silnika.

W trakcie demontażu /montażu akumulatora należy się stosować do następujących wskazówek przy odłączaniu/podłączaniu kabli:

1. Podczas demontażu. Najpierw odłączyć czarny kabel od ujemnego zacisku akumulatora (-). Następnie odłączyć czerwony kabel od dodatniego zacisku akumulatora (+).
2. Montaż. Najpierw podłączyć czerwony kabel do dodatniego zacisku akumulatora (+). Następnie podłączyć czarny kabel do ujemnego zacisku akumulatora (-).



Jeśli kable zostaną odłączone/podłączone nieprawidłowo, istnieje ryzyko zwarcia i uszkodzenia akumulatora.

W przypadku zamiany kabli dojdzie do uszkodzenia prądnicy i akumulatora.

Dokręć mocno przewody. Luźne przewody mogą spowodować pożar.

Nigdy nie wolno uruchamiać silnika przy odłączonym akumulatorze. Grozi to poważnym uszkodzeniem prądnicy i instalacji elektrycznej.

9.10.4 Czyszczenie

Jeśli końcówki akumulatora są pokryte tlenkiem, należy je oczyścić.

Oczyścić zaciski akumulatora szczotką drucianą, a następnie nasmarować.

9.11 FILTR POWIETRZA, SILNIK



Okresy wykonywania czynności wskazane są w rozdz. 13.



W sprawie konserwacji silnika należy zapoznać się z instrukcją obsługi silnika, dołączoną do maszyny.

9.11.1 Czyszczenie / Wymiana



Okresy wykonywania czynności wskazane są w rozdz. 13.



UWAGA! Gdy maszyna pracuje na bardzo zapyłonym terenie, należy częściej czyścić / wymienić filtry.

Wyjąć/zainstalować filtry powietrza w następujący sposób:

[B&S Vanguard] (33)

1. Dokładnie wyczyścić obszar wokół pokrywy filtra powietrza.
2. Zdemontować pokrywę filtra powietrza (33:A), wyjmując zaciski.
3. Zdemontować zespół filtra (33:B). Filtr wstępny znajduje się nad filtrem powietrza. Nie dopuścić, aby brud znalazł się w gaźniku. Wyczyścić gniazdo filtra powietrza.
4. Wyczyścić papierowy filtr, delikatnie uderzając nim w płaską powierzchnię. Jeśli filtr jest bardzo brudny, należy go wymienić.
5. Wyczyścić filtr wstępny. Jeśli jest bardzo brudny, należy go wymienić.
6. Złożyć całość powtarzając czynności w odwrotnej kolejności.

[ST.] (34)

1. Oczyścić strefę wokół pokrywy (34:C) filtra.
mod. TRE 0801
2. Zdjąć pokrywę (34:C), odkręcając dwa pokręta (34:D).
mod. TRE 586 V
2. Otworzyć pokrywę (34:C), odkręcając dźwignię otwarcia (34:D).
3. Wyjąć element filtracyjny (34:E, 34:F).

4. Wyjąć gąbkowy filtr wstępny (34:F) z wkładu (34:E).
5. Uderzyć wkładem (34:E) o twardą powierzchnię i przedmuchać sprężonym powietrzem od wewnątrz, aby usunąć pyły i osady.
6. Przepłukać gąbkowy filtr wstępny (34:G) w wodzie z detergentem i pozostawić go na powietrzu do wyschnięcia.
7. Wyczyścić wnętrze komory filtra (37:G) z pyłów i osadów, zatykając przewód zasysania szmatką (34:H), aby zapobiec przedostaniu się ich do silnika.
8. Wyjąć szmatkę (34:H), włożyć wkład filtra (34:E, 34:F) do jego komory i ponownie zamontować pokrywę (34:C).

WAŻNE

Nie używać benzyny, detergentów lub innych podobnych środków do czyszczenia filtra.

WAŻNE

NIE pokrywać olejem gąbkowego filtra wstępnego (34: F).

9.11.2 Wymiana świecy zapłonowej



Okresy wykonywania czynności wskazane są w rozdz. 13.



W sprawie konserwacji silnika należy zapoznać się z instrukcją obsługi silnika, dołączoną do maszyny.

Przed odłączeniem świecy zapłonowej, należy oczyścić miejsce jej montażu.

Jeśli chodzi o rodzaj świecy i odległość elektrod, patrz punkt „0 TABELA DANYCH TECHNICZNYCH”.

9.11.3 Czyszczenie wlotu powietrza



Okresy wykonywania czynności wskazane są w rozdz. 13.

Silnik jest chłodzony powietrzem.

Zablokowany system chłodzenia może go uszkodzić.

Sprawdzić, czy otwory wentylacyjne nie są zasłonięte.

Dokładniejsze czyszczenie systemu chłodzącego przeprowadza się przy każdym przeglądzie podstawowym.

9.12 SMAROWANIE (31)



Okresy wykonywania czynności wskazane są w rozdz. 13.

Część	Działanie	Rys.
Punkt centralny	4 smarownice Napełnić uniwersalnym smarem przy użyciu smarownicy. Pompować tak długo, aż smar nie zacznie się wydostawać	31A
Łańcuchy układu kierowniczego	Wyczyścić łańcuch szczotką drucianą. Nasmarować uniwersalnym sprayem do łańcuchów	-
Ramiona napinające	Nasmarować punkty wsparcia olejem po aktywacji elementów sterowania. Działanie to powinno być wykonane w dwie osoby.	31B
Przewody sterownicze	Nasmarować końce kabli olejem po włączeniu każdego polecenia. Działanie to powinno być wykonane w dwie osoby.	31C

9.13 BEZPIECZNIKI (35)

Przeznaczenie	Bezpiecznik
Zasilanie zaworu paliwa	10 A
Zasilanie regulatora elektrycznego wysokości koszenia.	20 A
Zasilanie instalacji elektrycznej.	30 A

10 SERWIS I NAPRAWA

Niniejsza instrukcja zawiera wszelkie informacje niezbędne do posługiwania się maszyną i poprawnego wykonania podstawowych czynności z zakresu konserwacji dokonanych przez samego użytkownika.

Wszelkie czynności związane z regulacją i naprawą, które nie zostały opisane w niniejszej instrukcji muszą być wykonywane przez lokalnego sprzedawcę lub wyspecjalizowany serwis, który dysponuje wiedzą i odpowiednim sprzętem niezbędnym do prawidłowego wykonania pracy, zachowując stopień bezpieczeństwa oraz oryginalny stan maszyny.



Przed rozpoczęciem jakiejkolwiek czynności serwisowej:

- Ustawić maszynę na płaskim i równym podłożu.
- Zaciągnąć hamulec postojowy (10:B).
- Wyłączyć silnik.
- Wyjąć klucz z stacyjki.

Autoryzowane punkty serwisowe wykonują naprawy oraz konserwację objętą gwarancją.

Używając wyłącznie oryginalnych części zamiennych.



Oryginalne części zamienne oraz akcesoria STIGA S.p.A. zostały opracowane specjalnie dla maszyn STIGA S.p.A. Należy pamiętać, że inne niż oryginalne części zamienne oraz akcesoria nie zostały sprawdzone i zatwierdzone przez firmę STIGA S.p.A.



Użycie nieoryginalnych akcesoriów lub części zamiennych może mieć negatywny wpływ na działanie oraz bezpieczeństwo maszyny.

Firma STIGA S.p.A. nie ponosi żadnej odpowiedzialności za szkody i obrażenia spowodowane stosowaniem tego rodzaju produktów.

Oryginalne części zamienne są dostarczane przez punkty serwisowe i autoryzowanych sprzedawców.



Zaleca się, aby raz w roku skontrolować działanie maszyny w autoryzowanym centrum serwisowym w celu jej konserwacji, napraw serwisowych i kontroli urządzeń zabezpieczających.

11 MAGAZYNOWANIE

- Opróżnić zbiornik paliwa:
 - Uruchomić silnik i odczekać na jego zatrzymanie.
- Wymienić olej, gdy silnik jest jeszcze ciepły.
- Wyczyścić całą maszynę. Szczególnie ważne jest czyszczenie dolnej części agregatu tnącego.
- Jeśli farba jest uszkodzona, należy wyretuszować ją, aby zapobiec rdzewieniu.
- Odstawić maszynę w suche oraz zadane miejsce.

W maszynach z rozrusznikiem elektrycznym:

Jeśli temperatura magazynu jest prawidłowa wystarczy jedno ładowanie konserwujące akumulatora raz na cztery miesiące.



Przed odstawieniem maszyny do magazynu należy naładować akumulator.

Akumulator może ulec poważnemu uszkodzeniu, jeśli zostanie pozostawiony bez naładowania.

- Niedbałości.
- Nieprawidłowego i niedopuszczonego użycia i montażu.
- Użycia nieoryginalnych części zamiennych.
- Użycia akcesoriów niedostarczonych lub niezatwierdzonych przez STIGA S.p.A.

Gwarancja nie obejmuje:

- Normalnego zużycia materiałów eksploatacyjnych tj. ślimaki, itp.
- Normalnego zużycia.
- Silników. Elementy te są objęte gwarancją producenta silnika, zawierającą oddzielne warunki i postanowienia.

Kupujący podlega przepisom prawa danego kraju. Niniejsza gwarancja w żaden sposób nie ogranicza praw, które przysługują kupującemu w ramach tych przepisów.

12 WARUNKI SPRZEDAŻY

Wady produkcyjne i materiałowe są objęte pełną gwarancją.

Użytkownik powinien dokładnie przestrzegać instrukcji podanych w załączonej dokumentacji.

Gwarancja nie obejmuje uszkodzeń spowodowanych w wyniku:

- Niezapoznania się użytkowników z załączoną dokumentacją.

13 TABELA ZBIORCZA KONSERWACJI

Interwencja	Częstotliwość godziny działania / miesiące kalendarzowe		Punkt / Rys. odn.
	Po raz pierwszy	Po raz kolejny	
MASZYNA			
Kontrola wszystkich mocowań	-	Każdorazowo przed rozpoczęciem użytkowania	-
Kontrole bezpieczeństwa / Sprawdzanie poleceń sterujących	-	Każdorazowo przed rozpoczęciem użytkowania	-
Kontrola ciśnienia w oponach	-	Każdorazowo przed rozpoczęciem użytkowania	-
Czyszczenie ogólne i kontrola	-	Po każdym użyciu	-
Ogólne smarowanie	-	50 godzin i po każdym myciu	9.12
Kontrola zużycia pasów napędowych	5 godzin	50 godzin	9.8
Kontrola / poprawianie układu sterowniczego	5 godzin	100 godzin	9.9
Ładowanie akumulatora	-	Przed magazynowaniem. W maszynach z rozrusznikiem elektrycznym: wykonywać doładowanie konserwacyjne co 4 miesiące	9.10
Czyszczenie zacisków akumulatora	-	W obecności tlenków	9.10.4
SILNIKI / PRZEKŁADNIA (ogólne)			
Kontrola / uzupełnianie oleju silnikowego	-	Każdorazowo przed rozpoczęciem użytkowania	9.5.1

Interwencja	Częstotliwość godziny działania / miesiące kalendarzowe		Punkt / Rys. odn.
Kontrola/uzupełnianie poziomu oleju przekładniowego	1 godzina	50 godzin	9.7.1
Wymiana oleju przekładniowego	5 godzin	200 godzin	9.7.2
Silnik mod. B&S Vanguard			
Wymiana oleju w silniku	-	100 godzin funkcjonowania lub raz w roku	9.5.2
Wymiana filtra oleju	-	100 godzin funkcjonowania lub raz w roku	9.5.3
Czyszczenie filtra powietrza	-	25 godzin funkcjonowania lub raz w roku	9.11.1 *
Wymiana filtra powietrza	-	100 godzin funkcjonowania lub raz w roku	9.11.1 (*)
Wymiana świecy zapłonowej	-	100 godzin funkcjonowania lub raz w roku	9.11.2
Czyszczenie wlotu powietrza	-	5 godzin / Po każdym użyciu	9.11.3
Kontrola / Wymiana filtra paliwa	-	400 godzin funkcjonowania lub raz w roku	9.6 (**)
Silnik mod. ST.			
Wymiana oleju w silniku (mod. TRE 586V)	5 godzin	100 godzin	9.5.2
Wymiana oleju w silniku (mod. TRE 0801)	5 godzin	50 godzin / koniec sezonu	9.5.2
Czyszczenie wlotu powietrza	-	5 godzin / Po każdym użyciu	9.11.3
Czyszczenie filtra powietrza	-	5 godzin / Po każdym użyciu	9.11.1 *
Wymiana papierowego filtra powietrza	-	50 godzin / koniec sezonu	9.11.1 *
Kontrola / regulacja świecy	-	50 godzin / koniec sezonu	9.11.2
Wymiana świecy zapłonowej	-	100 godzin	9.11.2
Kontrola / Wymiana filtra paliwa	-	100 godzin	9.6 **
(*) Zwiększyć częstotliwość czyszczenia w cięższych warunkach pracy lub w przypadku obecności osadów w powietrzu.			
(**) Czynność, która musi być wykonana przez Państwa sprzedawcę lub przez autoryzowane centrum serwisowe.			

14 PRZEWODNIK IDENTYFIKACJI NIEPRAWIDŁOWOŚCI

Nieprawidłowość	Prawdopodobna przyczyna	Środek zaradczy
1. Rozrusznik nie obraca się.	Akumulator nienaładowany	Doładować akumulator.
	Akumulator źle podłączony.	Sprawdzić podłączenia
	Bezpiecznik 20A przepalony	Wymienić bezpiecznik

Nieprawidłowość	Prawdopodobna przyczyna	Środek zaradczy
2. Silniczek rozruchowy działa, ale silnik nie uruchamia się Z kluczem uruchamiającym w pozycji uruchamiania silniczek rozruchowy działa, ale silnik się nie uruchamia.	Korek paliwa zamknięty. Brak dopływu benzyny. Wada zapłonu.	Otworzyć korek paliwa. - Sprawdzić poziom w zbiorniku. - Sprawdzić filtr paliwa. - Sprawdzić zamocowanie nasadki świecy. - Sprawdzić czystość i poprawną odległość między elektrodami.
3. Trudne uruchamianie lub nieprawidłowe działanie silnika.	Problemy z dopływem paliwa.	Wyczyścić lub wymienić filtr powietrza.
4. Spadek wydajności silnika podczas koszenia.	Zbyt duża szybkość postępu w stosunku do wysokości koszenia.	Zmniejszyć prędkość przesuwu i/lub zwiększyć wysokość koszenia.
5. Silnik zatrzymuje się bez wyraźnego powodu.	- Paliwo wyczerpane. - Spróbować ponownie uruchomić silnik.	Zatankować do pełna (jeśli nieprawidłowość nie zostanie rozwiązana, należy się zwrócić do autoryzowanego centrum serwisowego).
6. Nieregularne koszenie.	Ostrzenie urządzeń tnących jest zmniejszone. Zbyt wysoka prędkość jazdy w stosunku do wysokości koszonej trawy. Agregat tnący jest wypełniony trawą.	Sprawdzić ciśnienie w oponach. Zwrócić się do autoryzowanego centrum serwisowego. Zmniejszyć prędkość przesuwu i/lub zwiększyć wysokość koszenia. - Odczekać aż trawa będzie sucha. - Oczyszczyć agregat tnący.
7. Nieprawidłowe wibracje podczas używania.	- Urządzenia tnące niesymetryczne. - Urządzenia tnące poluzowane. - Poluzowane części. - Ewentualne uszkodzenia.	Zwrócić się do autoryzowanego centrum serwisowego w celu przeprowadzenia kontroli, wymian lub napraw.
8. Podczas pracy silnika, naciskanie na pedał jazdy nie skutkuje ruchem maszyny do przodu.	Dźwignia «odłączania przekładni» w pozycji odłączenia.	Załączyć przekładnię.
Jeśli wystąpią opisane poniżej problemy, należy wymienić właściwy bezpiecznik.		
9. Silnik nie uruchamia się lub uruchamia się i natychmiast zatrzymuje. Akumulator jest naładowany.	Bezpiecznik 10A uszkodzony.	Wymienić bezpiecznik 10A.
10. Elektryczny regulator wysokości koszenia nie działa.	Bezpiecznik 20A uszkodzony.	Wymienić bezpiecznik 20A.
11. Nie działają żadne funkcje elektryczne. Akumulator jest naładowany.	Bezpiecznik 30A uszkodzony.	Wymienić bezpiecznik 30A.

Jeśli nieprawidłowości dalej występują po wykonaniu powyżej wskazanych czynności, należy skontaktować się ze Sprzedawcą.



Uwaga! Nigdy nie próbować naprawiania maszyny nie posiadając koniecznych środków i znajomości technicznych. Wszelkie naprawy źle wykonane pociągają za sobą automatycznie utratę praw gwarancyjnych i zwalniają producenta z jakiegokolwiek odpowiedzialności.

DICHIARAZIONE CE DI CONFORMITÀ (Istruzioni Originali)
(Direttiva Macchine 2006/42/CE, Allegato II, parte A)

1. La Società: ST. S.p.A. – Via del Lavoro, 6 – 31033 Castelfranco Veneto (TV) – Italy

2. Dichiaro sotto la propria responsabilità, che la macchina:

Tosaerba con conducente a bordo seduto (taglio erba)

a) Tipo / Modello Base:	P 901 C - P 901 CH - P 901 P - P 901 PH - P 901 CW - P 901 C 4W
c) Numero di Serie:	22A**FMV000001 ÷ 99L**FMV999999
d) Motore:	a scoppio

3. È conforme alle specifiche delle direttive:

- MD: 2006/42/EC
- OND: 2000/14/EC, ANNEX VI - 2005/88/EC
D. Lgs. 262/2002, ANNEX VI, proc. 1 (Italy)

e) Ente certificatore: N. 0197 – TÜV Rheinland LGA Products GmbH
Tillystrasse 2, 90431 Nürnberg – Germany

- EMCD: 2014/30/EU
- RoHS II: 2011/65/EU - 2015/863/EU

4. Riferimento alle norme armonizzate:

EN ISO 5395-1:2013 + A1:2018
EN ISO 5395-3:2013 + A1:2017 + A2:2018
EN 55012:2007 + A1:2009
EN ISO 14982:2009
EN 63000:2018

g) Livello di potenza sonora misurato: 100 dB(A)
h) Livello di potenza sonora garantito: 100 dB(A)
i) Ampiezza di taglio: 95, 100, 105, 110, 125 cm

n) Persona autorizzata a costituire il Fascicolo Tecnico: ST. S.p.A.
Via del Lavoro, 6
31033 Castelfranco Veneto (TV) - Italia

o) Castelfranco Veneto, 01/10/2022

CEO Stiga Group
Sean Robinson

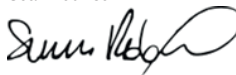

CS (Překlad původního návodu k používání)

ES – Prohlášení o shodě
(Směrnice o Strojních zařízeních
2006/42/ES, Příloha II, část A)

1. Společnost
2. Prohlašuje na vlastní odpovědnost, že stroj: Sekačka se sedící obsluhou/ sekačka na trávu
- a) Typ / Základní model
- c) Výrobní číslo
- d) Motor: spalovací motor
3. Je ve shodě s nařízeními směrnic:
- e) Certifikační orgán
4. Odkazy na Harmonizované normy
- g) Naměřená úroveň akustického výkonu
- h) Zaručená úroveň akustického výkonu
- i) Šířka řezání
- n) Osoba autorizovaná pro vytvoření Technického spisu:
- o) Místo a Datum

PL (Tłumaczenie instrukcji oryginalnej)

Deklaracja zgodności WE
(Dyrektywa maszynowa 2006/42/WE,
Załącznik II, część A)

1. Spółka
2. Oświadcza na własną odpowiedzialność, że maszyna: Kosiarka z operatorem jadącym, w pozycji siedzącej na maszynie/ cięcie trawy
- a) Typ / Model podstawowy
- c) Numer seryjny
- d) Silnik: silnik o zapłonie iskrowym
3. Spełnia podstawowe wymogi następujących Dyrektyw:
- e) Jednostka certyfikująca
4. Odniesienie do Norm zharmonizowanych
- g) Zmierzony poziom mocy akustycznej
- h) Gwarantowany poziom mocy akustycznej
- i) Szerokość cięcia
- n) Osoba upoważniona do zredagowania Dokumentacji technicznej:
- o) Miejsowość i data

© by STIGA S.p.A.

CS • Obsah a obrázky v tomto návodu k použití byly zpracovány jménem společnosti STIGA S.p.A. a jsou chráněny autorským právem – Reprodukce či nepovolené pozměňování tohoto dokumentu, a to i částečné, je zakázáno.
PL • Treść oraz ilustracje zawarte w niniejszej instrukcji obsługi powstały na zlecenie spółki STIGA S.p.A. i są chronione prawami autorskimi – Zabrania się wszelkiego kopiowania bądź modyfikowania, także częściowego, niniejszego dokumentu bez uzyskania stosownej zgody.



.....	
Type:	 LWA dB
Art.N	
.....-s/n	CE

ST. S.p.A.

Via del Lavoro, 6

31033 Castelfranco Veneto (TV) ITALY