

STIHL

STIHL HL-KM

Návod k použití



Obsah

KombiSystém	2
Vysvětlivky k tomuto návodu k použití	2
Bezpečnostní pokyny a pracovní technika	2
Použití	6
Přípustné kombimotory	9
Montáž kombinástroje	9
Kompletace stroje	9
Nastavení postřihové lišty	10
Nasazení závěsného zařízení	12
Startování / vypínání stroje	13
Mazání převodovky	14
Skladování stroje	15
Pokyny pro údržbu a ošetřování	15
Ostření nožů postřihové lišty	15
Jak minimalizovat opotřebení a jak zabránit poškození	16
Důležité konstrukční prvky	17
Technická data	18
Pokyny pro opravu	19
Likvidace stroje	19
Prohlášení o konformitě EU	19
Adresy	20

Vážená zákaznice, vážený zákazníku, děkujeme Vám, že jste se rozhodli pro jakostní výrobek firmy STIHL.

Tento produkt byl vyroben za použití moderních výrobních technologií a obsáhlých opatření pro zajištění jakosti. Snažíme se udělat vše pro to, abyste s tímto výrobkem byli spokojeni a mohli s ním bez problémů pracovat.

Pokud budete mít dotazy týkající se Vašeho stroje, obraťte se laskavě buď na Vašeho obchodníka či přímo na naši distribuční společnost.

Váš



Dr. Nikolas Stihl

STIHL

KombiSystém

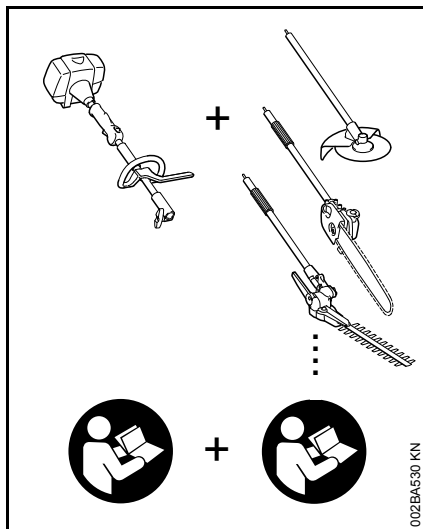

U KombiSystému STIHL se kombinací různých KombiMotorů a KombiNástrojů sestavují samostatné kompletní stroje. Funkční jednotka vytvořená z KombiMotoru a KombiNástroje je v tomto návodu k použití nazývána (motorovým) strojem.

Z toho vyplývá, že návody k použití KombiMotoru a KombiNástroje tvoří společně kompletní návod k použití stroje.

Ještě před prvním uvedením stroje do provozu si bezpodmínečně pozorně přečtete vždy **oba dva** návody k použití a bezpečně je uložte pro pozdější použití.

Vysvětlivky k tomuto návodu k použití

Obrázkové symboly

Veškeré na stroji zobrazené symboly jsou vysvětleny v tomto návodu k použití.

Označení jednotlivých textových pasáží

VAROVÁNÍ

Varování jak před nebezpečím úrazu či poranění osob, tak i před závažnými věcnými škodami.

UPOZORNĚNÍ

Varování před poškozením stroje jako celku či jeho jednotlivých konstrukčních částí.

Další technický vývoj

STIHL se neustále zabývá dalším vývojem veškerých strojů a přístrojů; z tohoto důvodu si musíme vyhradit právo změny objemu dodávek ve tvaru, technice a vybavení.

Z údajů a vyobrazení uvedených v tomto návodu k použití nemohou být proto odvozovány žádné nároky.

Bezpečnostní pokyny a pracovní technika



Dodatková bezpečnostní opatření jsou při práci s prodlouženými zahradními nůžkami nezbytná, protože se pracuje s noži, pohybujícími se velmi velkou rychlostí, navíc jsou nože postřihové lišty velice ostré a stroj má velký dosah.



Ještě před prvním uvedením stroje do provozu si bezpodmínečně pozorně přečtete oba dva návody k použití (pro KombiMotor a KombiNástroj) a bezpečně je uložte pro pozdější použití. Nedbání pokynů v návodech k použití může být životu nebezpečné.

Stroj předávejte či zapůjčujte pouze těm osobám, které jsou s tímto modelem a jeho obsluhou obeznámeny – vždy jim zároveň předejte i návody k použití KombiMotoru a KombiNástroje.

Prodloužené zahradní nůžky používejte výlučně jen k postřihu živých plotů, keřů, křovin, houští apod.

K jiným účelům nesmí být stroj používán – **hrozí nebezpečí úrazu!**

Používejte pouze takové postřihové lišty (nože) či příslušenství, které jsou firmou STIHL pro tento stroj povoleny či technicky adekvátní díly. V případě dotazů k tomuto tématu se informujte u odborného prodejce.

Používejte pouze vysokojakostní nástroje či příslušenství. V opačném případě může hrozit nebezpečí úrazu či poškození stroje.

STIHL doporučuje používat originální nástroje a příslušenství značky STIHL. Jsou svými vlastnostmi optimálně přizpůsobeny jak výrobku samotnému, tak i požadavkům uživatele.

Na stroji neprovádějte žádné změny – mohlo by to vést k ohrožení bezpečnosti. STIHL vylučuje jakoukoli zodpovědnost a ručení za osobní a věcné škody, způsobené použitím nedovolených adaptérů.

K čištění stroje nikdy nepoužívejte vysokotlaké čističe. Prudký proud vody by mohl poškodit jednotlivé díly stroje.

Oblečení a výstroj

Noste předpisům odpovídající oblečení a výstroj.



Oblečení musí být účelné a nesmí překážet v pohybu. Těsně přiléhající oděv – pracovní overal, v žádném případě pracovní plášť.

Nikdy nenoste oděvy, které by se mohly zachytit ve dřevě, chrastí nebo v pohybujících se částech stroje. Ani žádné šály, kravaty či šperky a ozdoby. Dlouhé vlasy nenoste rozpuštěné, svažte je a zajistěte (šátkem, čepicí, přílbou atd.).



Noste bezpečnostní vysoké boty s hrubou, neklouzavou podrážkou a ocelí vyztuženou špičkou.



VAROVÁNÍ



Ke snížení nebezpečí očních úrazů noste těsně přiléhající ochranné brýle podle normy EN 166. Dbejte na správné nasazení a přilehnutí ochranných brýlí.

Noste "osobní" ochranu sluchu – např. ochranné kapsle do uší.

Noste ochrannou přílbu pokud hrozí nebezpečí shora padajících předmětů.



Noste robustní pracovní rukavice z odolného materiálu (například kůže).

STIHL nabízí kompletní bezpečnostní program osobního ochranného vybavení.

Při přepravě stroje

Vždy zásadně vypněte motor.

Vždy zásadně nasadte ochranný kryt postřihové lišty – i při přepravě na krátké vzdálenosti.

U strojů s přestavitelnou postřihovou lištou: postřihovou lištu nechte zaaretovat.

U strojů s definovanou přepravní polohou: postřihovou lištu uveďte do přepravní polohy a v ní ji nechte zaaretovat.

Stroj přenášejte pouze vyvážený za tyč – postřihová lišta přitom směřuje dozadu.

Nedotýkejte se horkých částí stroje a převodovky – **hrozí nebezpečí popálení!**

Při přepravě ve vozidlech: stroj zajistěte proti převržení, poškození jakož i vytečení paliva.

Před nastartováním

Zkontrolujte provozně bezpečný stav stroje – dbejte na patřičné kapitoly v návodech k použití pro KombiMotor a KombiNástroj:

- Postřihová lišta: správná montáž, pevné usazení a bezzávadný stav (nože jsou čisté, s lehkým chodem a nejsou zdeformované), nože jsou naostřené a dobře nasprejované rozpouštědlem pryskyřic STIHL (mazivem)
- U strojů s přestavitelnou postřihovou lištou: přestavovací mechanismus musí být zaaretován v poloze určené pro start
- U strojů s definovanou přepravní polohou (postřihová lišta je sklopená k tyči): stroj nikdy nespustíte v přepravní poloze
- Na ovládacích a bezpečnostních zařízeních neprovádějte žádné změny

- Rukojeti musejí být čisté a suché, beze stop oleje či nečistot – je to důležité pro bezpečné vedení stroje
- Závěsné zařízení a rukojeti nastavte podle postavy pracovníka. Dbejte na kapitulu "Nasazení závěsného zařízení"

Stroj smí být provozován pouze v provozně bezpečném stavu – **hrozí nebezpečí úrazu!**

Pro nouzový případ při použití závěsného zařízení: je třeba předem nacvičit rychlé odložení stroje. Při nácvičku však nikdy stroj neodhazujte na zem, zabrání se tím jeho poškození.

Jak stroj držet a vést

Stroj držte vždy pevně oběma rukama za rukojeti.

Zaujměte pevný a bezpečný postoj a stroj ved'te tak, aby se postříhová lišta nacházela vždy na odvrácené straně těla pracovníka.

Podle druhu provedení může být stroj nošen na závěsném zařízení, které nese hmotnost stroje.

Stroje s kruhovou trubkovou rukojetí

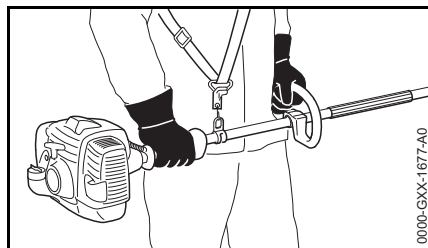

Pravá ruka je na ovládací rukojeti, levá ruka na rukojeti na tyči – toto platí i pro leváky. Rukojeti pevně obemkněte palci.

Stroje s hadicovým hmatcem

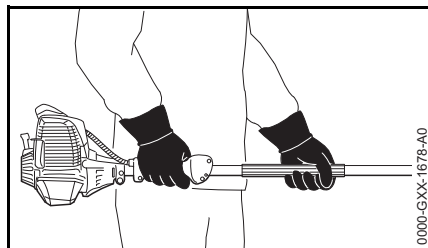

Pravá ruka je na ovládací rukojeti, levá ruka na pryžovém hmatci na tyči – toto platí i pro leváky. Rukojeti pevně obemkněte palci.

Při práci

V případě hrozícího nebezpečí resp. v nouzovém případě motor okamžitě vypněte – kombinovaný ovladač / zastavovací spínač / zastavovací tlačítko přesuňte na **0** resp. **STOP**.



Tento stroj není izolován. Zachovávejte odstup od elektrických vedení – **hrozí smrtelné nebezpečí úrazu elektrickým proudem!**

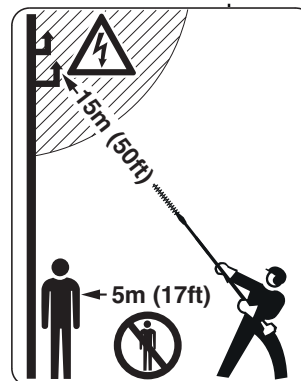

V okruhu 15 m se nesmí zdržovat žádná další osoba – pohybujícími se noži postříhové lišty a z výšky padajícími odřezky **hrozí nebezpečí úrazu!** Tento odstup zachovávejte i k věcem (vozidlům, oknům) – **hrozí hmotné škody!**

Hrot postříhové lišty musí být vždy vzdálen minimálně 15 m od kabelů vodících elektrický proud. U vysokonapětového vedení může dojít k přeskočení elektrického proudu i vzduchem na větší vzdálenost. Při práci v bližším okolí kabelů vodících elektrický proud je nutné elektrický proud vypnout.

Dbejte na správně seřízený volnoběh, aby nože postříhové lišty po puštění plynové páčky neběžely dál. Pravidelně kontrolujte resp. korigujte seřízení volnoběhu. Pokud se nože postříhové lišty přesto ve volnoběhu pohybují,

nechte u odborného prodejce provést opravu. Pravidelně kontrolujte resp. korigujte seřízení volnoběhu.

Stále sledujte postřihovou lištu/nože – nikdy nepostřihujte pásma živého plotu, na která není vidět.

Pracujte s maximální opatrností při postřihu vysokých živých plotů – mohl by se za nimi někdo zdržovat – bezpodmínečně se předem podívejte.



Převodová skříň je během práce velice horká. Nedotýkejte se převodové skříňe – **hrozí nebezpečí popálení!**

Pozor při náledí, v mokru, na sněhu, na svazích nebo na nerovném terénu atd. – **hrozí nebezpečí uklouznutí!**

Padající větve, křoví a odřezky odstraňte z pracovního prostoru.

Dbejte na překážky: pařezy, kořeny – **hrozí nebezpečí zakopnutí!**

Dbejte vždy na pevný a bezpečný postoj.

Při práci ve výšce:

- Vždy používejte vysokozdviznou plošinu
- Nikdy nepracujte na žebříku nebo ve stoje v koruně stromu
- Nikdy nepracujte na nestabilních místech
- Nikdy nepracujte jenom jednou rukou

Při práci s ochranou sluchu je třeba zvýšená pozornost a opatnost – schopnost vnímání zvuků, ohlašujících nebezpečí (křik, zvukové signály a pod.), je omezena.

Práci včas přerušujte přestávkami, aby se zabránilo stavu únavy a vyčerpání – **hrozí nebezpečí úrazu!**

Pracovat klidně a s rozvahou – pouze za dobrých světelných podmínek a při dobré viditelnosti. Prozíravostí při práci vylučte jakékoli ohrožení jiných osob.

Zkontrolujte živý plot a pracovní pásmo – tím se zabráni poškození nožů postřihové lišty:

- Odstraňte kameny, kovové díly a jiné pevné předměty.
- Dbejte na to, aby se mezi nože nedostal žádný písek a žádné kameny např. při práci nízko nad zemí.
- U živých plotů s drátěnými ploty se nože nikdy nesmějí drátu dotknout.

Vyhnete se jakémukoli kontaktu s elektrickým vedením – nikdy nepřehřezávejte elektrické dráty – **hrozí úraz elektrickým proudem!**



Nikdy se nedotýkejte nožů postřihové lišty za běžícího motoru. Pokud by došlo k zablokování postřihových nožů nějakým předmětem, okamžitě zastavte motor – a teprve potom předmět odstraňte – **hrozí nebezpečí úrazu!**

Blokováním nožů a paralelním přidáváním plynu se zvyšuje zátěž stroje a redukuje se pracovní otáčky motoru.

Toto vede kvůli permanentnímu prokluzování spojky k přehřívání a k poškození důležitých funkčních částí (např. spojky, částí tělesa z plastu) – v důsledku toho **hrozí nebezpečí úrazu** např. ve volnoběhu běžícími noži postřihové lišty!

Pokud byl stroj vystaven námaze neodpovídající jeho určení (např. působení hrubého násilí při úderu či pádu), je bezpodmínečně nutné před dalším provozem důkladně zkontrolovat stav provozní bezpečnosti – viz také "Před nastartováním". Zkontrolujte zejména funkčnost bezpečnostních zařízení. Stroje, jejichž funkční bezpečnost již není zaručena, nesmějí být v žádném případě dále používány. V nejasných případech vyhledejte odborného prodejce.

U silně zaprášených či znečištěných živých plotů nastříkejte nože postřihové lišty rozpouštědlem pryskyřic značky STIHL – dle potřeby. Tím se docílí důrazného snížení tření nožů postřihové lišty, agresivního působení rostlinných šťáv a usazování částic nečistot.

V pravidelných, krátkých časových intervalech provádějte kontrolu nožů postřihové lišty a při znatelných změnách proveďte kontrolu okamžitě:

- Vypněte motor
- Počkejte, až se nože postřihové lišty zastaví
- Zkontrolujte jeho stav a pevné upnutí, dbejte na praskliny
- Zkontrolujte stav naostření

Po skončení práce

Po skončení práce resp. před opuštěním stroje: vypněte motor.

Stroj očistěte od prachu a nečistot – nikdy k tomu nepoužívejte tuky rozpouštějící prostředky.

Nože postřihové lišty nastříkejte rozpouštědlem pryskyřic STIHL – motor několikrát za sebou nastartujte, aby se sprej mohl správně a rovnoměrně rozdělit.

Pokyny pro údržbu a opravy

Pravidelně provádět úkony pro údržbu stroje. Provádět pouze takové údržbářské a opravářské úkony, které jsou uvedeny v návodech k použití kombinástrojů a kombimotoru. Veškeré ostatní práce nechat provést u odborného prodejce.

STIHL doporučuje nechat provádět údržbářské a opravářské úkony pouze u autorizovaného, odborného prodejce výrobků STIHL. Autorizovaným odborným prodejcům výrobků STIHL jsou pravidelně nabízena odborná školení a k jejich dispozici jsou dodávány Technické informace.

Používat pouze vysokojakostní náhradní díly. Jinak hrozí eventuální nebezpečí úrazů nebo poškození stroje. V případě dotazů k tomuto tématu se informujte u odborného prodejce.

STIHL doporučuje používat originální náhradní díly STIHL. Jsou svými vlastnostmi optimálně přizpůsobeny jak stroji, tak i požadavkům uživatele.

K provedení oprav, údržbářských úkonů a čištění vždy zásadně **vypnout motor – hrozí nebezpečí úrazu!**

Použití

Postřihová sezóna

Při postřihu živých plotů dbát na specifické předpisy dané země resp. na komunální předpisy.

S prodlouženými zahradními nůžkami nikdy nepracovat během všeobecné doby klidu.

Postup při postřihu

Pokud je nutné provést značně velký sestřih živého plotu – pak pracovat postupně v několika pracovních operacích.

Středně silné a silné větve předem odstranit vyvívovacími nůžkami.

Nejdříve živý plot ostříhat z obou stran, poté jeho vrchní část.

Likvidace

Odřezky nevyhazovat do domácího odpadu – lze je kompostovat.

Příprava

- U nastavitelné převodovky: nastavit úhel postřihové lišty.
- Odstranit ochranný kryt postřihové lišty.
- Startování motoru
- Při používání nosného popruhu: nosný popruh nasadit a stroj na něj zavěsit.

Pracovní technika

Vodorovný postřih (s pod úhlem nastavenou postřihovou lištou)

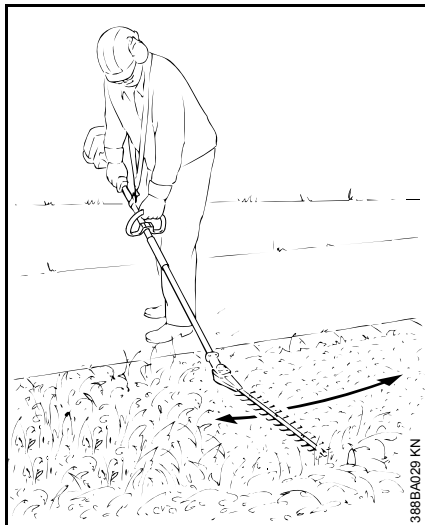

Postřih nízko nad zemí – např. plazivých porostů – ve stoje.

Prodlouženými zahradními nůžky pohybovat při pomalém postupu vpřed srovinným pohybem – k postřihu použít obě strany nožů, postřihovou lištu nepokládat na zem.

Kolmý postřih (s pod úhlem nastavenou postřihovou lištou)



Postřih bez přímého postoje u živého plotu, např. když mezi pracovníkem a živým plotem leží květinové záhony.

Prodloužené zahradní nůžky vést při pomalém postupu vpřed obloukovitým pohybem nahoru a dolů – využít obě stříhající strany nožů.

Kolmý postřih (s rovně nastavenou postřihovou lištou)

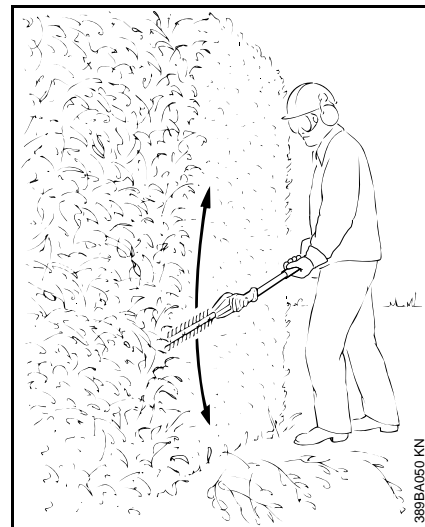

Velký dosah – i bez dalších pomocných prostředků.

Prodloužené zahradní nůžky vést při pomalém postupu vpřed obloukovitým pohybem nahoru a dolů – využít obě stříhající strany nožů.

Postřih ve výšce nad hlavou (s pod úhlem nastavenou postřihovou lištou)

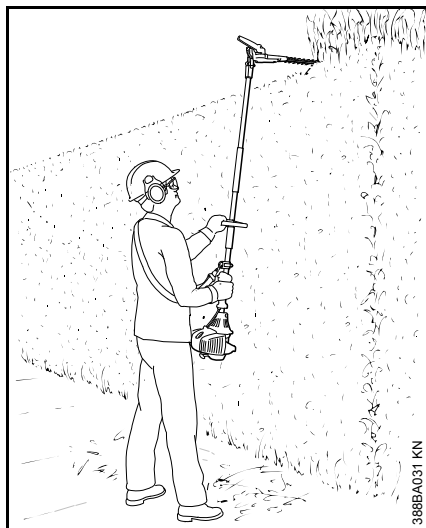

Prodloužené zahradní nůžky držet kolmo a pohybovat jimi výkyvným pohybem sem a tam, tím se docílí velkého dosahu ve výšce.

VAROVÁNÍ

Pracovní pozice při práci nad hlavou jsou únavné a mělo by se v nich z důvodů pracovní bezpečnosti pracovat jen krátkodobě. Přestavitelné postřihové lišty nastavit do polohy s co možná největším úhlem – tak lze stroj přes velký dosah vést v nižší, méně únavné poloze.

Vodorovný střih (s přímým nastavením postřihové lišty)

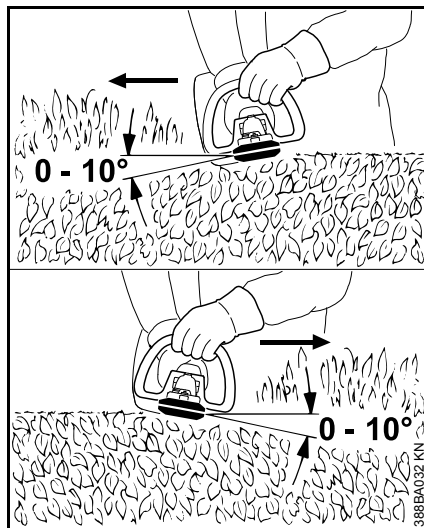

Postřihovou lištu nasadit v úhlu mezi 0° až 10° – stroj však vést vodorovně.

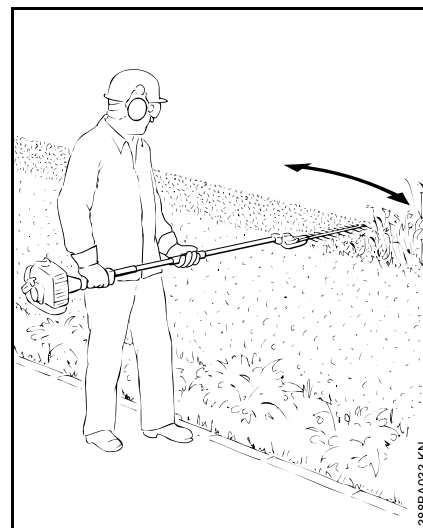

Přitom pohybovat prodlouženými zahradními nůžkami srovnaným pohybem k okraji živého plotu, aby odříznuté větvičky padaly na zem.

Doporučení: Postřih provádět jenom na živých plotech, nesahajících výše než do podpaží pracovníka.

Přípustné kombimotory

KombiMotory

Používejte pouze KombiMotory, které firma STIHL dodala nebo které pro montáž výslovně povolila.

Provoz tohoto KombiNástroje je povolen pouze s níže uvedenými KombiMotory:

KM 56 R, KM 85 R¹⁾, KM 94 R,
KM 111 R, KM 131, KM 131 R, KMA
130 R

! VAROVÁNÍ

KombiMotory s řídkovou rukojetí nesmějí být osazovány nástrojem HL-KM 0°.

Motorové vyžínače s dělitelným hřídelem

Tímto KombiNástrojem je dovoleno osazovat také vyžínače STIHL s dělitelným hřídelem (modely "T") (základní stroje).

Provoz tohoto KombiNástroje je proto navíc povolen i s následujícím strojem:

STIHL FR 131 T

! VAROVÁNÍ

Při použití omezovače kroků dbejte na návod k použití stroje.

Montáž kombinástroje

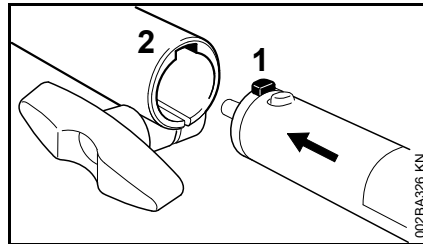

- Čep (1) na tyči zasunout až na doraz do drážky (2) spojovací objímky.

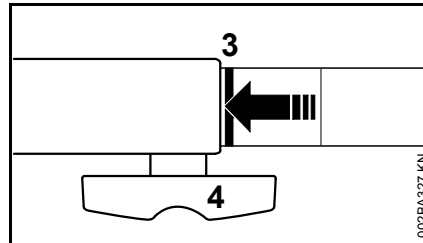

Při správném zasunutí musí červená čára (3 = špička šipky) lícovat se spojovací objímkou.

- Roubíkový šroub (4) **pevně** utáhnout.

Demontáž kombinástroje

- Tyč sejmout v opačném pořadí

Kompletace stroje

Sejmutí krytky

Pokud se na KombiNástroji resp. na základním stroji nachází krytka na konci tyče:

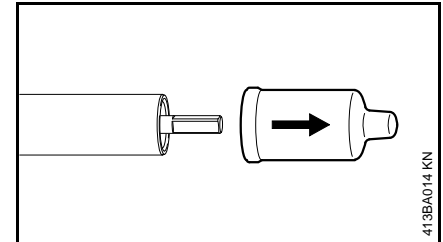

- Krytku z konce tyče stáhnout (a uložit).

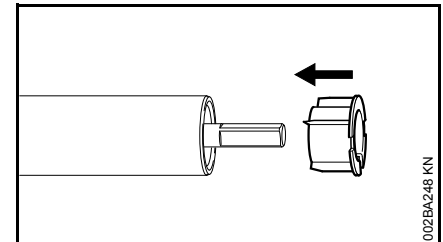

Pokud při stahování krytky dojde k vytažení zátky z tyče:

- zátku až na doraz do tyče zasunout.

Montáž převodovky

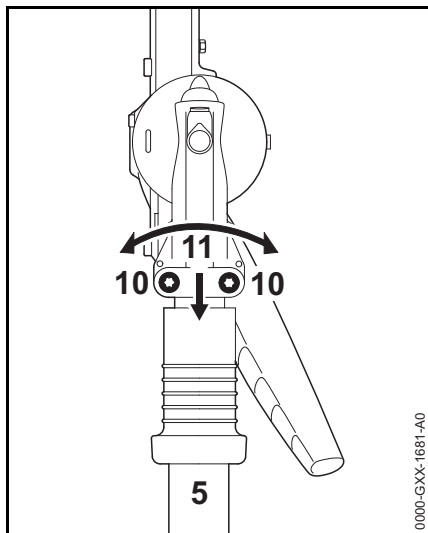

- Svěrací šrouby (10) povolit.
- Převodovku (11) nasunout na tyč (5), převodovkou (11) přitom otáčet mírně sem a tam.

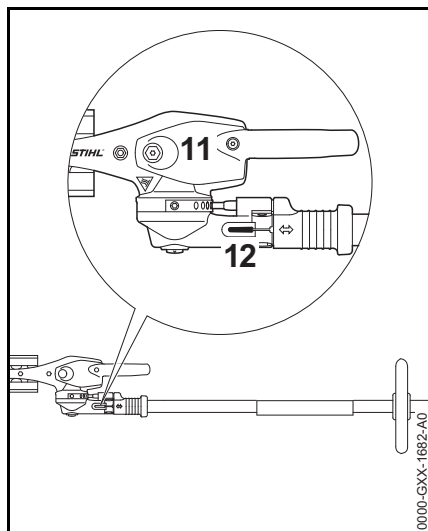

Když konec tyče již není vidět ve svěracím zářezu (12):

- Převodovku (11) posunout dál až na doraz.
- Svěrací šrouby až na doraz zašroubovat.
- Převodovku (11) vyrovnat podle motorové jednotky.
- Svěrací šrouby pevně utáhnout.

Nastavení postřihové lišty

Přestavné zařízení 145°

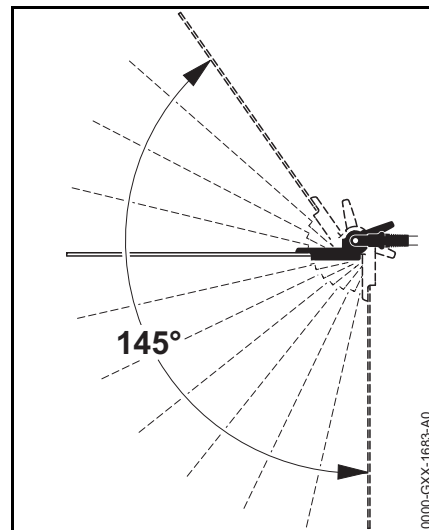

Úhel postřihové lišty k tyči lze přestavovat v rozmezí 0° (zcela přímá) až 55° (ve 4 stupních směrem nahoru) jakož i v 7 stupních až do 90° (pravý úhel směrem dolů). Možné je individuální nastavení 12 pracovních poloh.

VAROVÁNÍ

Přestavování provádět pouze v případě, že nože postřihové lišty stojí – motor je ve volnoběhu – **hrozí nebezpečí úrazu!**

! VAROVÁNÍ

Převodovka dosahuje za provozu vysokých teplot. Nikdy se převodové skříně nedotýkat – **hrozí nebezpečí popálení!**

! VAROVÁNÍ

Při přestavování poloh se nikdy nedotýkat nožů postříhové lišty – **hrozí nebezpečí úrazu!**

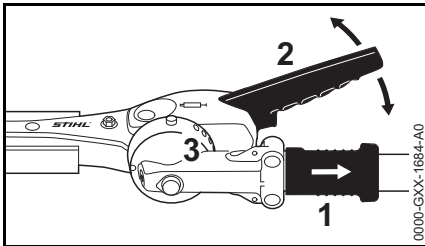

- Posuvnou objímku (1) stáhnout dozadu a páčkou (2) přestavit kloub o jeden nebo o více zarážkových otvorů.
- Posuvnou objímku (1) opět uvolnit a čep nechat zapadnout do aretační lišty (3).

Přepravní poloha

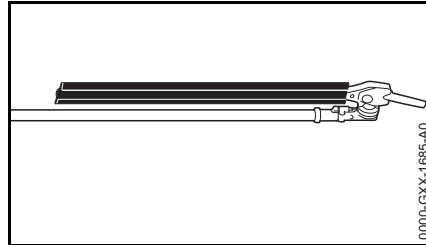

Za účelem prostorově úsporné přepravy stroje lze postříhovou lištu u tohoto provedení sklopit paralelně k tyči a v této poloze ji zaaretovat.

! VAROVÁNÍ

Přestavování postříhové lišty do přepravní polohy resp. z přepravní polohy do pracovní polohy provádět jen při vypnutém motoru – k tomu stisknout zastavovací tlačítko – ochranný kryt nožů je nasunut – **hrozí nebezpečí úrazu!**

! VAROVÁNÍ

Převodovka dosahuje za provozu vysokých teplot. Nikdy se převodové skříně nedotýkat – **hrozí nebezpečí popálení!**

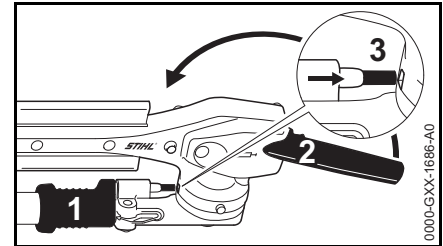

- Vypnutí motoru
- Nasunout ochranný kryt nožů.
- Převlečnou objímku (1) stáhnout dozadu a páčkou (2) sklopit kloub dolů směrem k tyči tak, aby postříhová lišta byla rovnoběžná s tyčí.
- Převlečnou objímku (1) opět pustit a aretační čep nechat zapadnout do požadované zarážkové polohy (3) u tělese.

Nasazení závěsného zařízení

Druh a provedení závěsného popruhu, závěsného oka a háku karabiny jsou závislé na odběratelském trhu.

Jednoramenní závěsné zařízení

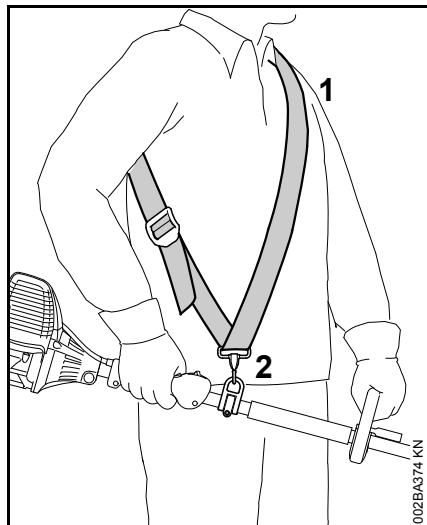

- Nasadit jednoramenní závěsné zařízení (1).
- Délku popruhu nastavte tak, aby hák karabiny (2) byl asi ve výši pravého boku.

Dvouramenní závěsné zařízení

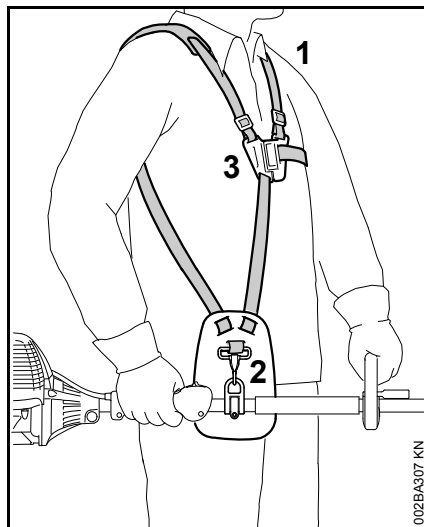

- Nasadit dvojitý ramenní popruh (1).
- Délku popruhu nastavit tak, aby hák karabiny (2) byl asi ve výši pravého boku.
- Zámkovou desku (3) uzavřít.

Zavěšení stroje na nosné zařízení

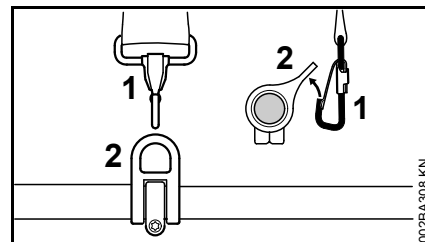

- Háček karabiny (1) zavěsit do závěsného držáku (2) na tyči – závěsný držák přitom pevně přidržet.

Vyvěšení stroje ze závěsného zařízení

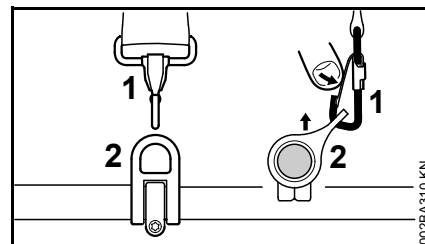

- Styčnici na háku karabiny (1) stisknout a závěsný držák (2) vytáhnout z háku.

Rychlé odhození stroje

! VAROVÁNÍ

V okamžiku přímo hrozícího nebezpečí musí být stroj rychle odložen. Rychlé odložení stroje předem nacvičit. Při nácvičení však nikdy stroj neodhazovat na zem, zabrání se tím jeho poškození.

Pro rychlé odhození je třeba si nacvičit rychlé vyvěšení stroje z karabinového háku – přitom postupovat podle pokynů v části "Vyvěšení stroje z nosného popruhu".

Při použití jednoramenního popruhu: nacvičit stažení nosného popruhu z ramene.

Při použití dvojrarmenního popruhu: na dvojrarmenním popruhu nacvičit rychlé otevření zámkové desky a stažení nosného popruhu z ramen.

Startování / vypínání stroje

Startování motoru

Pro nastartování je třeba zásadně dbát na pokyny pro obsluhu KombiMotoru resp. základního stroje!

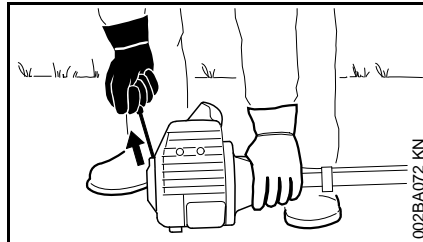
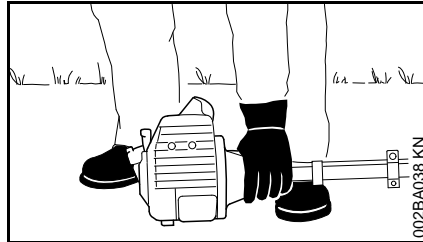

- Stroj uvést do bezpečné startovací polohy: podpěrka na motoru a převodovka nožů postříhové lišty leží na zemi.
- Na stroji s přestavitelnou postříhovou lištou: postříhovou lištu uvést do rovné, natažené polohy (0°).
- Sejmout kryt postříhové lišty.

Žací nože se nesmějí dotýkat země ani žádných předmětů – **hrozí nebezpečí úrazu!**

- Podle potřeby položit převodovku na zvýšenou podložku (například půdní vyvýšeninu, cihlu apod.).
- Zaujmout bezpečný postoj – možnosti: ve stoje, v předklonu nebo vkleče.
- Stroj levou rukou **pevně** přitlačit k zemi – přitom se nedotýkat ovládacích prvků na ovládací rukojeti – viz návod k použití pro KombiMotor resp. základní stroj.



UPOZORNĚNÍ

Nikdy nestoupat nohou na tyč, ani na ni neklekat.



VAROVÁNÍ

Při startování motoru může po jeho naskočení dojít k okamžitému pohánění řezného nástroje – proto ihned po naskočení motoru krátce stisknout plynovou páčku – motor přejde do volnoběhu.

Další postup při startování je popsán v návodu k použití KombiMotoru resp. základního stroje.

Vypnutí motoru

- viz návod k použití pro KombiMotor resp. pro základní stroj.

Mazání převodovky

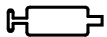

Převodovka nožů

Pro převodovku nožů používat převodový tuk STIHL pro zahradní nůžky (zvláštní příslušenství).

Provedení HL 0°

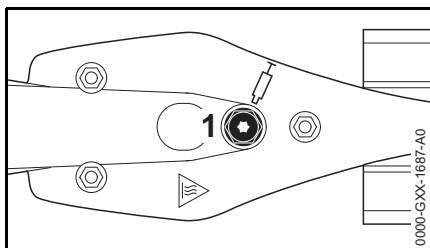

Provedení HL 145° přestavitelné

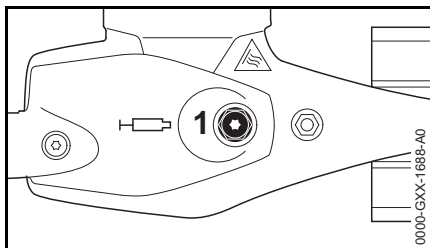

- Nápěň mazacího tuku pravidelně kontrolovat po cca. každých 25 provozních hodinách, k tomu vyšroubovat uzávěrací šroub (1) –

pokud na jeho vnitřní straně není vidět žádný tuk, pak našroubovat tubu s převodovým tukem.

- Do skříně převodovky vmáčknout až 10 g (2/5 oz.) tuku.

UPOZORNĚNÍ

Převodovou skříně nikdy zcela nenaplňovat tukem.

- Tubu s tukem vyšroubovat.
- Uzávěrný šroub opět zašroubovat a pevně utáhnout.

Úhlová převodovka

Pro úhlovou převodovku používat převodový tuk STIHL pro zahradní nůžky (zvláštní příslušenství).

Provedení HL 145° přestavitelné

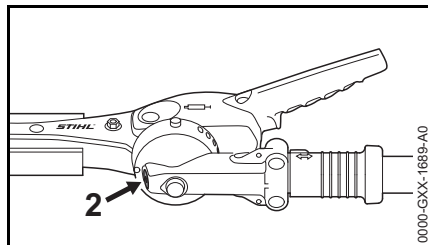

- Nápěň mazacího tuku pravidelně kontrolovat po cca. každých 25 provozních hodinách, k tomu vyšroubovat uzávěrací šroub (2) – pokud na jeho vnitřní straně není vidět žádný tuk, pak našroubovat tubu s převodovým tukem.
- Do skříně převodovky vmáčknout až 5 g (1/5 oz.) tuku.

UPOZORNĚNÍ

Převodovou skříně nikdy zcela nenaplňovat tukem.

- Tubu s tukem vyšroubovat.
- Uzávěrný šroub opět zašroubovat a pevně utáhnout.

Skladování stroje

Při provozních přestávkách delších než cca. 3 měsíce

- Nože postřihové lišty vyčistit, zkontrolovat jejich stav a nastříkat rozpouštědlem pryskyřic značky STIHL.
- Nasadit ochranný kryt postřihové lišty.
- Je-li KombiNástroj skladován odděleně od KombiMotoru: ochrannou krytku nasunout na tyč, zabrání se tím znečištění.
- Stroj uskladnit na suchém a bezpečném místě. Chránit před použitím nepovolanými osobami (např. dětmi).

Pokyny pro údržbu a ošetřování

Následující údaje se vztahují na běžné provozní podmínky. Při ztížených podmínkách (velký výskyt prachu atd.) a v případě delší denní pracovní doby se musejí zde uvedené intervaly odpovídajícím zkrátit.

Přístupné šrouby a matice

- zkontrolovat a v případě potřeby dotáhnout, kromě šroubů a matic nožů postřihové lišty

Nože postřihové lišty

- provést ptickou kontrolu před započítím práce
- v případě potřeby doostřit
- v případě poškození vyměnit

Mazání převodovky

- zkontrolovat před započítím práce
- v případě potřeby doplnit

Bezpečnostní nálepka

- nečitelné bezpečnostní nálepky vyměnit

Ostření nožů postřihové lišty

Pokud klesá řezný výkon, nože špatně stříhají, větvičky často uváznou mezi noži postřihové lišty: nože postřihové lišty je třeba znovu naostřit.

Naostření by se mělo nechat provést u odborného prodejce pomocí ostřicího přístroje. STIHL doporučuje odborného prodejce výrobků STIHL.



UPOZORNĚNÍ

Nikdy nepracovat s tupými nebo poškozenými noži postřihové lišty – následkem je příliš silné zatížení stroje a neuspokojivý postřihový výkon.

Jak minimalizovat opotřebení a jak zabránit poškození

Dodržením pokynů uvedených v tomto návodu k použití a pokynů v návodu k použití pro kombimotor se zabrání přílišnému opotřebení a poškození stroje.

Použití, údržbu a skladování stroje je bezpodmínečně nutné provádět pečlivě tak, jak je to popsáno v tomto návodu k použití.

Za veškeré škody, které budou způsobeny nedodržením bezpečnostních předpisů a pokynů pro obsluhu a údržbu, nese odpovědnost sám uživatel. Toto platí speciálně pro níže uvedené případy:

- firmou STIHL nepovolené změny provedené na výrobku
- použití nástrojů nebo příslušenství, které nejsou pro stroj povoleny, nejsou vhodné nebo jsou provedeny v méněhodnotné kvalitě
- účelu stroje neodpovídajícím použití
- použití stroje při sportovních a soutěžních akcích
- škody, vzniklé následkem dalšího použití stroje s poškozenými konstrukčními díly

Údržbářské úkony

Veškeré, v kapitole "Pokyny pro údržbu a ošetřování" uvedené úkony musejí být prováděny pravidelně. Pokud tyto úkony nemůže provést sám uživatel, musí jimi být pověřen odborný prodejce.

STIHL doporučuje nechat provádět údržbářské a opravářské úkony pouze u autorizovaného, odborného prodejce výrobků STIHL. Autorizovaným odborným prodejcům výrobků STIHL jsou pravidelně nabízena odborná školení a k jejich dispozici jsou dodávány Technické informace.

V případě neprovedení nebo při neodborném provedení těchto úkonů může dojít ke škodám na stroji, za které nese zodpovědnost pouze sám uživatel. Toto platí zejména pro níže uvedené případy:

- škody způsobené korozi a jiné škody vzniklé následkem nesprávného skladování
- škody na stroji způsobené použitím náhradních dílů podřadné kvality

Součásti podléhající opotřebení

Některé díly stroje (např. nože postřihové lišty) podléhají i při předpisům a určení odpovídajícímu používání přirozenému opotřebení a v závislosti na druhu a délce použití je třeba tyto díly včas vyměnit.

Důležité konstrukční prvky

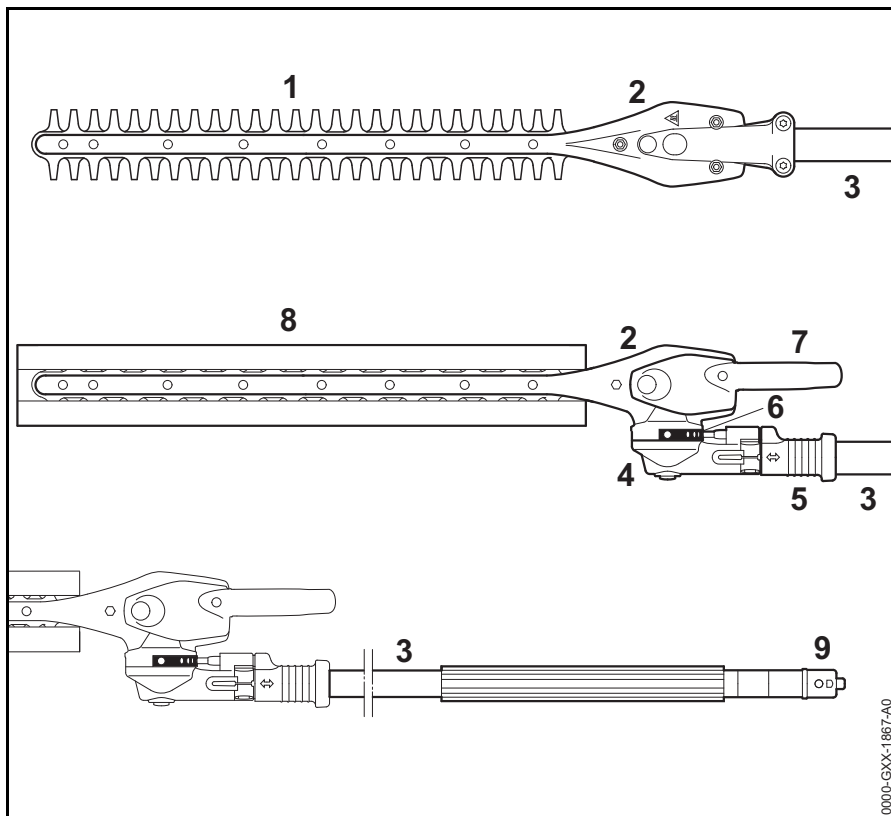

- 1 nože postřihové lišty
- 2 převodovka nožů
- 3 tyč
- 4 úhlová převodovka
- 5 přesuvná objímka
- 6 zarážková lišta
- 7 výkyvná páčka
- 8 ochranný kryt postřihové lišty
- 9 krytka

Technická data

Nože postřihové lišty

Druh postřihu:	s oboustranně řezajícími noži
Řezná délka:	500 mm, 600 mm
Vzdálenost zubů:	34 mm
Výška zubů:	22 mm
Úhel ostření:	45° k rovině postřihové lišty

Hmotnost

HL-KM 0° 500 mm:	1,7 kg
HL-KM 145° 500 mm:	2,4 kg
HL-KM 145° 600 mm:	2,6 kg

Akustické a vibrační hodnoty

Ke zjištění akustických a vibračních hodnot se u strojů s KombiNástrojem HL-KM zohledňují provozní stavy volnoběhu a jmenovitých maximálních otáček v poměru 1 : 4.

Podrobnější údaje ke splnění směrnice pro zaměstnavatele Vibrace 2002/44/ES viz www.stihl.com/vib.

Hladina akustického tlaku L_{peq} podle ISO 22868

	0°	145°
	500 mm	500 mm, 600 mm
HL-KM		
KM 56 R:	95 dB(A)	92 dB(A)
KM 85 R:	95 dB(A)	94 dB(A)
KM 94 R:	95 dB(A)	93 dB(A)
KM 111 R:	93 dB(A)	93 dB(A)
KM 131:	-	94 dB(A)
KM 131 R:	94 dB(A)	94 dB(A)
KMA 130 R:	83 dB(A)	83 dB(A)
FR 131 T:	94 dB(A)	94 dB(A)

Hladina akustického výkonu L_w podle ISO 22868

	0°	145°
	500 mm	500 mm, 600 mm
HL-KM		
KM 56 R:	108 dB(A)	106 dB(A)
KM 85 R:	109 dB(A)	109 dB(A)
KM 94 R:	106 dB(A)	106 dB(A)
KM 111 R:	108 dB(A)	108 dB(A)
KM 131:	-	109 dB(A)
KM 131 R:	109 dB(A)	109 dB(A)
KMA 130 R:	94 dB(A)	93 dB(A)
FR 131 T:	109 dB(A)	109 dB(A)

Vibrační hodnota $a_{hv,eq}$ podle ISO 22867

HL-KM 0° 500 mm	Rukojeť vlevo	Rukojeť vpravo
KM 56 R:	7,9 m/s ²	7,9 m/s ²
KM 85 R:	6,2 m/s ²	6,8 m/s ²
KM 94 R:	6,6 m/s ²	6,9 m/s ²
KM 111 R:	6,2 m/s ²	4,2 m/s ²

HL-KM 0° 500 mm	Rukojeť vlevo	Rukojeť vpravo
KM 131 R:	6,1 m/s ²	4,3 m/s ²
KMA 130 R:	3,5 m/s ²	3,0 m/s ²
FR 131 T	8,5 m/s ²	5,3 m/s ²

HL-KM 145° 500 mm, 600 mm	Rukojeť vlevo	Rukojeť vpravo
KM 56 R:	5,9 m/s ²	7,9 m/s ²
KM 85 R:	3,7 m/s ²	4,6 m/s ²
KM 94 R:	5,5 m/s ²	4,6 m/s ²
KM 111 R:	3,8 m/s ²	3,7 m/s ²
KM 131:	2,9 m/s ²	3,2 m/s ²
KM 131 R:	3,4 m/s ²	5,2 m/s ²
KMA 130 R:	2,5 m/s ²	2,3 m/s ²
FR 131 T:	4,2 m/s ²	2,9 m/s ²

Pro hladinu akustického tlaku a hladinu akustického výkonu činí faktor-K podle RL 2006/42/EG = 2,0 dB(A); pro vibrační hodnotu činí faktor-K podle RL 2006/42/EG = 2,0 m/s².

REACH

REACH je názvem vyhlášky EG o registraci, klasifikaci a povolení chemikálií.

Informace ke splnění vyhlášky (EG) REACH č. 1907/2006 viz www.stihl.com/reach

Pokyny pro opravu

Uživatelé tohoto stroje smějí provádět pouze takové údržbářské a ošetrovací úkony, které jsou popsány v tomto návodu k použití. Obsáhlejší opravy smějí provádět pouze odborní prodejci.

STIHL doporučuje nechat provádět údržbářské a opravářské úkony pouze u autorizovaného, odborného prodejce výrobků STIHL. Autorizovaným odborným prodejcům výrobků STIHL jsou pravidelně nabízena odborná školení a k jejich dispozici jsou dodávány Technické informace.

Při opravách do stroje montovat pouze firmou STIHL pro daný typ stroje povolené náhradní díly nebo technicky adekvátní díly. Používat pouze vysokojakostní náhradní díly. Jinak hrozí eventuální nebezpečí úrazů nebo poškození stroje.

Firma STIHL doporučuje používat originální náhradní díly značky STIHL.

Originální náhradní díly značky STIHL se poznají podle číselného označení náhradních dílů STIHL, podle loga **STIHL** a případně podle znaku  pro náhradní díly STIHL (na drobných součástkách může být také uveden pouze tento znak).

Likvidace stroje

Při likvidaci dbát na v dané zemi platné předpisy o likvidaci.

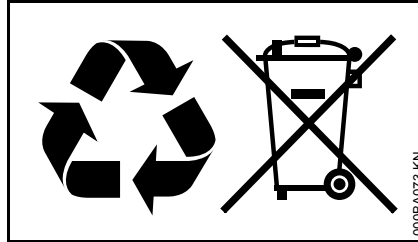

Výrobky STIHL nepatří do domácího odpadu. Výrobek STIHL, akumulátor, příslušenství a obal odevzdat do sběrný pro recyklaci zohledňující ochranu životního prostředí.

Aktuální informace o likvidaci jsou k dostání u odborného, autorizovaného prodejce výrobků STIHL.

Prohlášení o konformitě EU

ANDREAS STIHL AG & Co. KG
Badstr. 115
D-71336 Waiblingen

Německo

na vlastní zodpovědnost prohlašuje, že

konstrukce: KombiNástroj
„Prodloužené
zahradní nůžky“

tovární značka: STIHL

typ: HL-KM

sériová identifikace: 4243

odpovídá příslušným předpisům směrnic 2006/42/ES a 2000/14/ES a byl vyvinut a vyroben ve shodě s níže uvedenými verzemi norem platnými k datu výroby:

EN ISO 12100, EN ISO 10517 (ve spojení s uvedenými stroji KM)

EN ISO 12100, EN 60745-1, EN 60745-2-15 (v kombinaci s uvedenými stroji KMA)

EN ISO 12100 (ve spojení s uvedenými stroji FR)

Ke zjištění naměřené a zaručené hladiny akustického výkonu se postupovalo dle směrnice 2000/14/ES, příloha V, za aplikace normy ISO 11094.

Naměřená hladina akustického výkonu

s KM 56 R: 102 dB(A)

s KM 85 R: 103 dB(A)

s KM 94 R: 101 dB(A)

s KM 111 R: 101 dB(A)

s KM 131: 102 dB(A)

česky

s KM 131 R: 102 dB(A)
s KMA 130 R: 93 dB(A)
s FR 131 T: 102 dB(A)

Zaručená hladina akustického výkonu

s KM 56 R: 104 dB(A)
s KM 85 R: 105 dB(A)
s KM 94 R: 103 dB(A)
s KM 111 R: 103 dB(A)
s KM 131: 104 dB(A)
s KM 131 R: 104 dB(A)
s KMA 130 R: 95 dB(A)
s FR 131 T: 104 dB(A)

Technické podklady jsou uloženy u:

ANDREAS STIHL AG & Co. KG
Homologace výrobku

Rok výroby je uveden na stroji.

Waiblingen, 07.03.2018

ANDREAS STIHL AG & Co. KG

v zast.



Thomas Elsner

vedoucí managementu výrobků a
služeb



Adresy

Hlavní sídlo firmy STIHL

ANDREAS STIHL AG & Co. KG
Postfach 1771
71307 Waiblingen

Distribuční společnosti STIHL

NĚMECKO

STIHL Vertriebszentrale AG & Co. KG
Robert-Bosch-Straße 13
64807 Dieburg
Telefon: +49 6071 3055358

RAKOUSKO

STIHL Ges.m.b.H.
Fachmarktstraße 7
2334 Vösendorf
Telefon: +43 1 86596370

ŠVÝCARSKO

STIHL Vertriebs AG
Isenrietstraße 4
8617 Mönchaltorf
Telefon: +41 44 9493030

ČESKÁ REPUBLIKA

Andreas STIHL, spol. s r.o.
Chrlická 753
664 42 Modřice

Dovozci firmy STIHL

BOSNA-HERCEGOVINA

UNIKOMERC d. o. o.
Bišće polje bb
88000 Mostar
Telefon: +387 36 352560
Fax: +387 36 350536

CHORVATSKO

UNIKOMERC – UVOZ d.o.o.

Sjedište:
Amruševa 10, 10000 Zagreb

Prodaja:
Ulica Kneza Ljudevita Posavskog 56,
10410 Velika Gorica

Telefon: +385 1 6370010
Fax: +385 1 6221569

TURECKO

SADAL TARIM MAKİNALARI DIŞ
TİCARET A.Ş.
Alsancak Sokak, No:10 I-6 Özel Parsel
34956 Tuzla, İstanbul
Telefon: +90 216 394 00 40
Fax: +90 216 394 00 44

0458-475-1021-C

tschechisch



www.stihl.com



0458-475-1021-C