

ANTH BOT

Smart Bot for the Easy Life

Řada M LiDAR

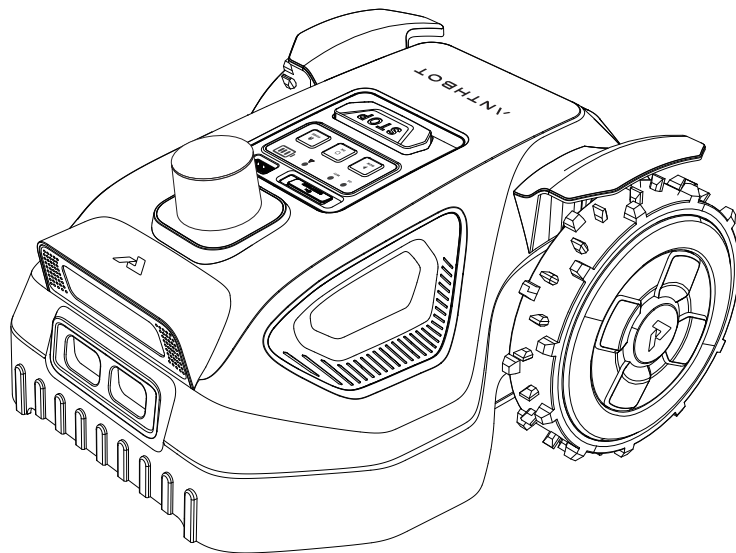

Návod k obsluze Původní návod

Vítejte u používání robotické sekačky řady M LiDAR. Před použitím si nejprve přečtete tento návod, aby byl zajištěn bezpečný a efektivní provoz.
Poznámka: Pokud výrobek obsluhuje dítě, musí být obsluhován a pod dohledem dospělé osoby.

Vítejte

Děkujeme, že jste si vybrali robotickou sekačku ANTHBOT. Před instalací robota si přečtěte níže uvedené pokyny.







Bezpečnostní pokyny

Důležité! Přečtěte si všechna bezpečnostní upozornění a všechny pokyny. Seznamte se s ovládacími prvky a správným používáním stroje. Pokyny uschovejte pro pozdější použití!

Vysvětlení symbolů na stroji

 	VAROVÁNÍ -Držte si návod k obsluze před obsluhou stroje.	 	VAROVÁNÍ -Před prací na stroji nebo jeho zvedáním vyjměte blokovací zařízení.	 	VAROVÁNÍ -Udržujte bezpečnou odstup od stroje během provozu.	 	VAROVÁNÍ -Na stroji nejezděte.
	Stroje třídy III.		Elektrické spotřebiče nesmí být likvidovány s domovním odpadem.				
	Výrobek splňuje příslušná evropská směrnice a byl dodeřen postup posouzení shody podle těchto směrnic.		Toto zařízení splňuje část 15 pravidel FCC. Provoz podléhá následujícím dvěma podmínkám: (1) zařízení nesmí způsobovat škodlivé rušení a (2) musí přijmout jakékoli přijatá rušení včetně rušení, které může způsobit nežádoucí provoz.				

Vysvětlení symbolů na obalu

	Recyklovatelné		Křehké		Touto stranou nahoru		Chraňte před vlhkostí		Limit vrstev stohování:6		Nestoupat
-----------------------------------------------------------------------------------	----------------	-----------------------------------------------------------------------------------	--------	-----------------------------------------------------------------------------------	----------------------	-----------------------------------------------------------------------------------	-----------------------	------------------------------------------------------------------------------------	--------------------------	-------------------------------------------------------------------------------------	-----------

BEZPEČNOSTNÍ UPOZORNĚNÍ

ОБЩИ ПИЛ

► Před použitím

1. Sekačku a nabíjecí stanici instalujte a provozujte podle pokynů.
2. Používání sekačky k jiným účelům než k sečení může způsobit vážné zranění. Abyste snížili riziko zranění, přečtěte si všechna varování a upozornění a porozumějte jim. Dodržováním pokynů a varování v tomto návodu můžete riziko snížit, nelze jej však zcela odstranit. Obsluha nebo uživatel odpovídá za nehody nebo nebezpečí způsobené jiným osobám na svém pozemku.

3. ANTHBOT je vybaven mnoha bezpečnostními senzory, které chrání uživatele, bezpečnostní rizika však přesto existují. Naplánujte sečení na dobu, kdy na trávníku nejsou žádné osoby ani domácí zvířata. Informujte sousedy o riziku nehod nebo nebezpečí. Při používání sekačky na veřejném trávníku nebo pokud je váš trávník otevřen směrem k sousedům či ulici, trávník zabezpečte nebo oplocťte, případně umístěte kolem pracovní oblasti výstražnou ceduli s textem: VAROVÁNÍ! Automatická sekačka! Udržujte odstup od stroje! Dohlížejte na děti! NEUPRAVUJTE sekačku svépomocí. Úpravy mohou narušit provoz sekačky, způsobit vážné zranění a/nebo škodu, případně zrušit platnost omezené záruky.
4. Před prací na samotné sekačce (např. údržba, výměna nástroje apod.) a také při přepravě a skladování sekačku vypněte stisknutím a podržením tlačítka zapnutí/vypnutí po dobu 15 s.
5. Výrobce doporučuje věk uživatele 18-70 let. Před obsluhou stroje absolvujte potřebné školení. Nikdy nedovolte, aby stroj používaly děti, osoby se sníženými fyzickými, smyslovými nebo duševními schopnostmi, osoby bez zkušeností a znalostí nebo osoby neseznámené s těmito pokyny; místní předpisy mohou omezovat věk obsluhy.
- 7.

► Před sečením

1. Pravidelně kontrolujte, zda všechny části sekačky fungují normálně.
2. Stroj používejte pouze tehdy, když je prostor pro baterii uzavřen krytem a všechny šrouby jsou na místě. Tím je baterie chráněna proti vlhkosti.
3. Udržujte všechny napájecí a/nebo prodlužovací kabely mimo pohyblivé nebezpečné části a pracovní oblast, aby nedošlo k poškození kabelů, které může vést ke kontaktu s částmi pod napětím.
4. Nepřipojujte poškozený kabel k napájení ani se poškozeného kabelu nedotýkejte, dokud není odpojen od napájení, protože poškozené kabely mohou vést ke kontaktu s částmi pod napětím.
5. Pro nejlepší výsledky sečení se doporučuje sekat za suchého počasí. Při sečení za deště se může tráva na výrobek lepit a sekačka může prokluzovat. NESEČTE za nepříznivého počasí, jako je silný déšť, bouřky nebo sníh.
6. Pravidelně kontrolujte prostor, kde má být stroj používán, a odstraňte všechny kameny, klacky, dráty, kosti a jiné cizí předměty. Omezená záruka se nevztahuje na škody způsobené předměty ponechanými na trávníku. Aby nedošlo k možnému poškození, udržujte pracující sekačku nejméně 1 m (3 ft) od hlavic zavlažovačů. Sekačka a zavlažovače NESMĚJÍ pracovat současně. Nastavte čas sekačky tak, aby pracovala v jinou dobu než zavlažovače.
7. NIKDY nedovolte dětem dotýkat se napájecí jednotky, nabíjecí stanice, nožů, prostoru pro baterii ani žádných částí s mezerami, jako jsou kola. Periferní zařízení připojujte pouze k napájecímu obvodu chráněnému proudovým chráničem (RCD) s vybavovacím proudem nejvýše 30 mA.
- 7.
- 8.
- 9.

► Sečení

1. Při provozu i při přibližování k sekačce dbejte vždy dostatečné opatrnosti, abyste udrželi rovnováhu, zejména na svazích a mokré trávě. Neobsluhujte sekačku ve spěchu.
2. Při ovládání stroje ručními ovládacími prvky nepracujte naboso ani v otevřených sandálech. Vždy noste pevnou obuv a dlouhé kalhoty.

3. Při ručním ovládní se doporučuje použít nízkou rychlost a udržovat sekačku v pomalém a plynulém pohybu.
4. Vyhněte se sečení za nepříznivého počasí, zejména hrozí-li blesk.
5. Pokud sekačka neobvykle vibruje, vydává neobvyklý zvuk nebo signalizuje alarm, ihned stiskněte tlačítko STOP.
6. NENECHÁVEJTE stroj pracovat bez dozoru, pokud víte, že se v blízkosti nacházejí domácí zvířata, děti nebo jiné osoby.
7. NEDOVOLTE dětem být v blízkosti stroje ani si s ním hrát, když je v provozu.
8. NEZVĚDEJTE sekačku za provozu. NEJEZDĚTE na sekačce.
9. NESEČTE na plochách se sklonem větším než maximální sklon v pracovní oblasti (45 %) a také na hranici (15 %).
10. NEDOTYKĚJTE se pohyblivých nebezpečných částí, dokud se zcela nezastaví.

Laserová bezpečnost

Laserový snímač vzdálenosti tohoto výrobku splňuje normy pro laserové výrobky třídy I podle IEC 60825-1, EN 50689 a nevytváří nebezpečné laserové záření.

Bezpečné používání

1. NEPROVOZUJTE (včetně režimu nabíjení) sekačku mimo teplotní rozsah 3-45°C (37.4-113°F), protože nízké/vysoké teploty mohou snížit výkon sekačky a vést i k nehodám.
2. NEPOKLÁDEJTE nic na sekačku ani na nabíjecí stanici.
3. Doporučuje se pravidelná údržba sekačky prováděná dospělou osobou.
4. Pravidelně kontrolujte výstražná zařízení a ověřujte, že jsou účinná. Mezi tato zařízení patří bzučák a LED světla na sekačce a světla na nabíjecí stanici.
5. Před nabíjením si přečtěte část Jak nabíjet v kapitole Nastavení nabíjecí stanice. Nesprávné použití může způsobit úraz elektrickým proudem, přehřátí nebo únik korozivní kapaliny.
6. Doporučuje se každých šest měsíců kontrolovat sekačku, nabíjecí stanici, napájecí kabel a prodlužovací kabel, zda nevykazují známky poškození nebo stárnutí. Pokud jsou sekačka a nabíjecí stanice vadné nebo jsou napájecí kabel a prodlužovací kabel poškozené, sekačku nepoužívejte a kontaktujte poprodejní servis.

Vypněte sekačku stisknutím a podržením tlačítka zapnutí/vypnutí

- Před odstraněním zablokování.
- Před kontrolou a čištěním.
- Před skladováním.
- Pokud stroj neobvykle vibruje (zastavte a ihned zkontrolujte).
- Po nárazu do cizího předmětu zkontrolujte stroj, zda není poškozen, a o nezbytných opravách se poraďte se svým poprodejním servisem.
- Pokud stroj začne neobvykle vibrovat, před opětovným spuštěním zkontrolujte poškození;

Údržba

1. Při manipulaci s ostrými noži nebo práci v jejich blízkosti používejte zahradnické rukavice.
2. Před prací na nabíjecí stanici nebo napájecím zdroji vytáhněte zástrčku ze sítě.
3. Vyčistěte vnější část stroje. Odstraňte veškerou trávu a nečistoty, zejména z krytu žacího kotouče.

4. Obratíte sekačku vzhůru nohama a pravidelně čistíte oblast nožů a otočná kolečka. K odstranění ztuhlých posečených tráv použijte tuhý kartáč nebo vodu.
5. Ujistěte se, že jsou všechny matice, šrouby a vruty pevně utažené, aby byla zajištěna bezpečná práce se zahradním nářadím.
6. Pravidelně stroj vizuálně kontrolujte a z bezpečnostních důvodů vyměňte opotřebené nebo poškozené díly.
7. Zajistěte, aby byly používány pouze oficiální náhradní díly.
8. Podle potřeby vyměňujte všechny nože a šrouby jako sadu.
9. Pokud je nutné vyměnit baterii, otevřete držák baterie podle označeného symbolu.

Skladování

1. Před skladováním nabijte baterii na 80 % nebo více a teprve poté sekačku vypněte. Provedete to stisknutím a podržením tlačítka napájení po dobu 15 sekund, dokud sekačka nepípne. Zabrání se tak nadměrnému vybití, které může způsobit trvalé poškození.
2. Skladujte v chladném a suchém vnitřním prostoru.
3. Udržujte sekačku, nabíjecí stanici a napájecí zdroj mimo zdroje tepla (např. kamna, radiátory apod.) nebo chemikálie.
4. Chraňte napájecí zdroj před vlhkostí a skladujte jej na dobře větraném místě.
5. Sekačku skladujte pouze v teplotním rozsahu od -20°C do 60°C. Například v létě nenechávejte sekačku v autě.

O baterii

Neotevírejte prostor pro baterii. Poloha baterie je vyznačena symbolem, nedoporučuje se jej však otevírat. Hrozí riziko zkratu. Chraňte baterii před teplem (např. před trvalým intenzivním slunečním zářením), ohněm, vodou a vlhkostí. Hrozí riziko výbuchu. Udržujte jakoukoli nepoužívanou baterii mimo kancelářské sponky, mince, klíče, hřebíky, šrouby nebo jiné malé kovové předměty, které by mohly propojit jeden kontakt s druhým. Zkratování kontaktů baterie může způsobit popáleniny nebo požár. Při poškození a nesprávném použití akumulátoru mohou unikat výpary. Vyvětrejte prostor a v případě potíží vyhledejte lékařskou pomoc. Výpary mohou dráždit dýchací soustavu. Baterie může být poškozena špičatými předměty, jako jsou hřebíky nebo šroubováky, nebo vnější silou. Může dojít k vnitřnímu zkratu a baterie může hořet, kouřit, explodovat nebo se přehřívat. Při nesprávném použití nebo poškození baterie může z baterie vytékat hořlavá kapalina. Zabraňte kontaktu s touto kapalinou. Při náhodném kontaktu opláchněte vodou. Pokud se kapalina dostane do očí, vyhledejte další lékařskou pomoc. Kapalina vytékající z baterie může způsobit podráždění nebo popáleniny. Baterii nezkratujte. Hrozí riziko výbuchu. Používejte pouze originální akumulátory určené speciálně pro tento stroj. Použití jiných akumulátorů může způsobit riziko zranění a požáru. Před vložením baterie se ujistěte, že je robot vypnutý. Vložení akumulátoru do zapnutých strojů může způsobit nehodu. ANTHBOT bude pracovat (včetně režimu nabíjení) v rozsahu 3°C až 45°C. Pokud je teplota baterie mimo tento rozsah, APP zobrazí zprávu a robot neopustí nabíjecí stanici. Pokud pracuje, robot se vrátí do nabíjecí stanice nebo zůstane na místě. Nabíjejte pouze v originální nabíjecí stanici. Tento spotřebič obsahuje baterie, které smí vyměňovat pouze kvalifikované osoby.

Zamýšlené použití

1. Sekačka je určena k sečení domácích trávníků.
2. Nepoužívejte sekačku uvnitř.
3. Nepoužívejte sekačku k žádnému jinému účelu kvůli zvýšenému riziku nehod a poškození sekačky.
3. Nikdy se nepokoušejte sekačku jakkoli upravovat, protože by to mohlo vést k nehodám nebo poškození sekačky.
- 4.

Regulační informace



Tento výrobek a případně také dodané příslušenství jsou označeny značkou „CE“, a proto splňují příslušné harmonizované evropské normy uvedené ve směrnici o strojních zařízeních 2006/42/EC, směrnici o rádiových zařízeních 2014/53/EU a směrnici RoHS 2011/65/EU.



Výrobky označené tímto symbolem nesmějí být v Evropské unii likvidovány jako netříděný komunální odpad. Pro správnou recyklaci vraťte tento výrobek místnímu dodavateli při nákupu rovnocenného nového zařízení nebo jej odevzdejte na určených sběrných místech.



Tento symbol znamená: Tento výrobek obsahuje baterii, která v Evropské unii nesmí být likvidována jako netříděný komunální odpad. Konkrétní informace o baterii naleznete v dokumentaci k výrobku. Baterie je označena tímto symbolem, který může obsahovat písmena označující kadmium (Cd), olovo (Pb) nebo rtuť (Hg). Pro správnou recyklaci vraťte baterii dodavateli nebo na určené sběrné místo.

Prohlášení o shodě

Úplné znění PROHLÁŠENÍ O SHODĚ je k dispozici na následujícím webovém odkazu: <https://www.anthbot.com/pages/doc-list>

Recyklace a likvidace po skončení životnosti

1. NELIKVIDUJTE tento výrobek jako domovní odpad. Informace o recyklaci získáte u služby pro nakládání s domovním odpadem, na obecním úřadě nebo v místě prodeje.
2. Otázky k vyjmutí baterie naleznete v části O baterii.
2. VAROVÁNÍ: NELIKVIDUJTE tento výrobek na skládce, spalováním ani smícháním s komunálním odpadem. Kvůli elektrickým součástem může dojít k nebezpečí nebo vážnému zranění.
- 3.

Obsah balení

Hlavní jednotka

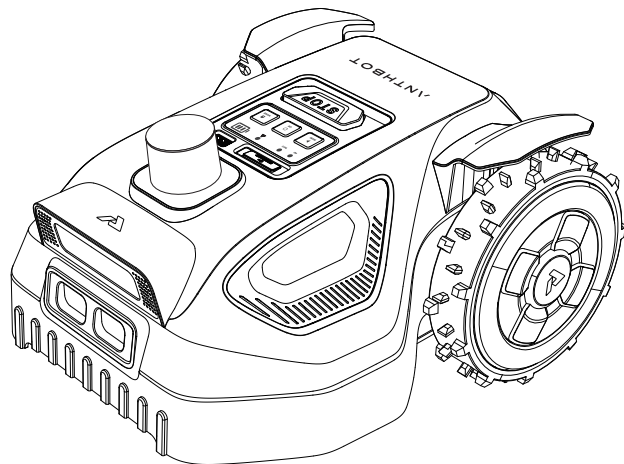

Nabíjecí stanice a instalační sada

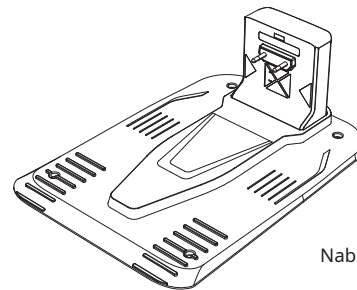

Nabíjecí stanice



x 5

Upevňovací spona kabelu adaptéru



x 6

Upevňovací šroub

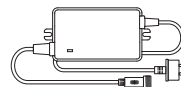

Adaptér nabíjecí stanice

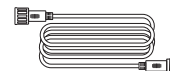

Adaptér nabíjecí stanice
Prolužovací kabel



Imbusový klíč (6 mm)



Šroubovák

Rychlý návod

Rychlý návod

Návod k obsluze

Návod k obsluze

Přehled produktu

Robotická sekačka

POHLED SHORA

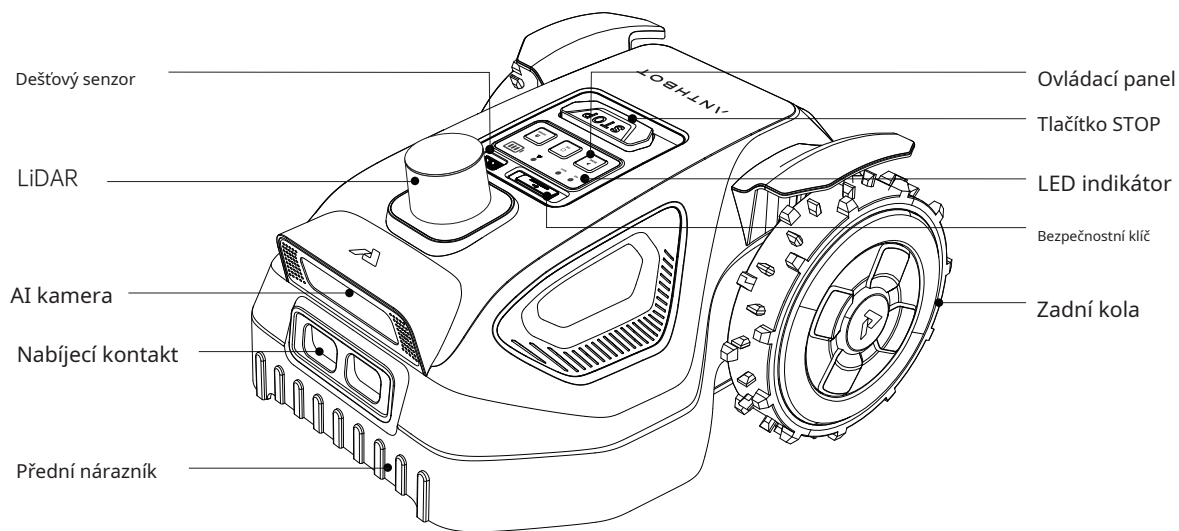

Robotická sekačka

POHLED ZESPOD

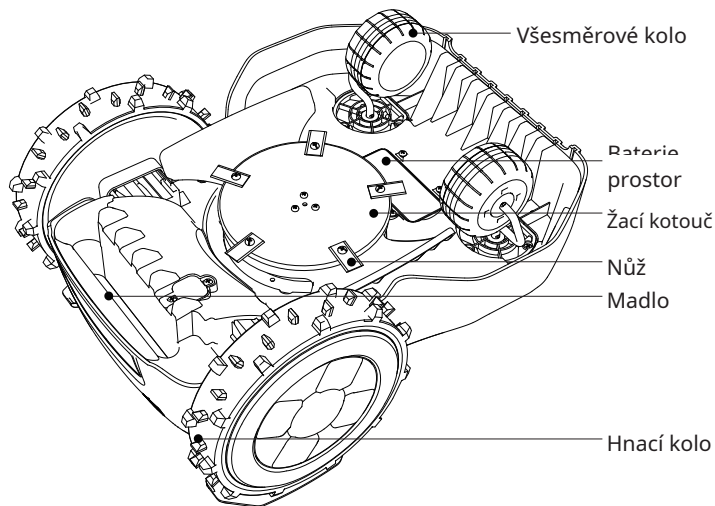

Nůž: Nože se po připevnění k žacímu kotouči mohou volně otáčet. Při sečení vytváří rotující žací kotouč odstředivou sílu, která udržuje nože směrem ven, aby mohly sekat trávu. Při nárazu do překážky se nůž otočí dovnitř. Žací kotouč: Nastavení výšky žacího kotouče prostřednictvím ANTHBOT App.

POZNÁMKA: Pokud sekačka spadne do vody, ihned ji vyjměte a postavte správnou stranou nahoru, aby vytekla voda. Nikdy sekačku neponořujte do vody, jinak může dojít k poškození součástí a zrušení platnosti omezené záruky.

Nabíjecí základna

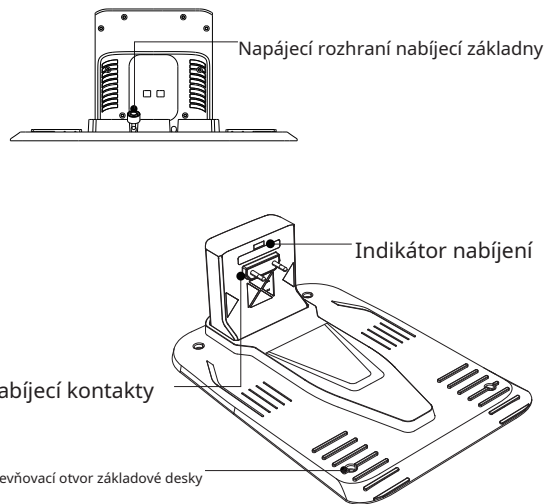

Indikátor	Stav	Popis
Nabíjecí stanice LED indikátor	Svítil bíle	Pohotovost nabíjecí stanice
	Bliká zeleně	Nabíjení
	Svítil zeleně	Plně nabit
	Svítil žlutě	Aktualizace nabíjecí stanice

Indikátory sekačky a ovládací panel

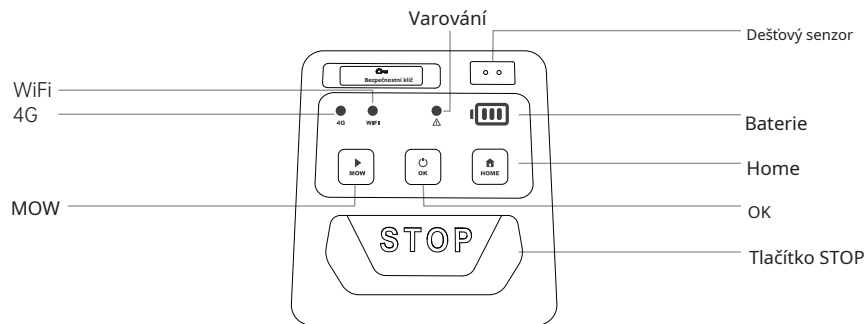

Indikátor	Popis
4G	Svítlí: 4G normální Bliká: 4G nedostupné Vypnuto: funkce 4G není povolena
WI-FI	Svítlí: WiFi normální Bliká: WiFi nedostupné Vypnuto: WiFi odpojeno
Varování	Svítlí: uzamčeno Bliká: chyba nevymazána Vypnuto: bez chyby a odemčeno
Úroveň baterie	Plné nabití je 100 %; pokud poslední dílek bliká, je nutné dobít

Požadavky na prostředí instalace nabíjecí stanice

Zde je několik příkladů, které jasně ukazují správné a nesprávné uspořádání:

1. Umístěte nabíjecí stanici na rovný trávník.
2. Neinstalujte nabíjecí stanici do rohu budovy ve tvaru L ani do úzkého průchodu mezi dvěma budovami.
3. Mezi nabíjecí stanicí a dokovacím bodem nesmí být žádné překážky ani jiné předměty.
4. Základová deska nabíjecí stanice nesmí být ohnutá ani nakloněná.

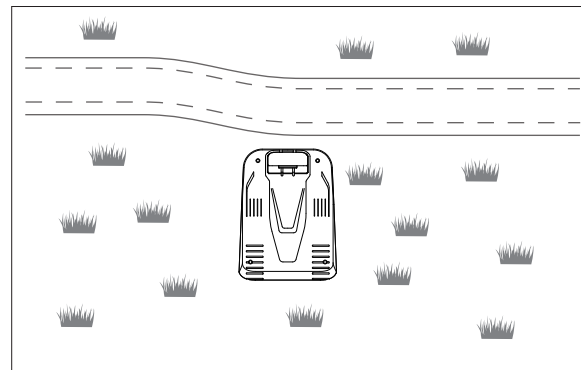
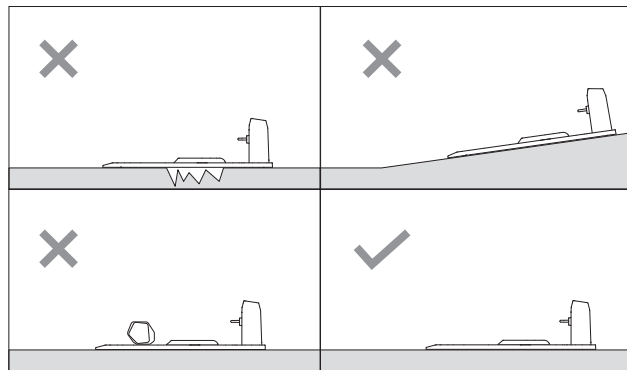

Instalace nabíjecí stanice

Umístění nabíjecí stanice na trávník

Umístěte nabíjecí stanici na pevný, rovný povrch těsně ke stěně a zajistěte volný prostor bez překážek 2 m vpředu a 2 m na každé straně.

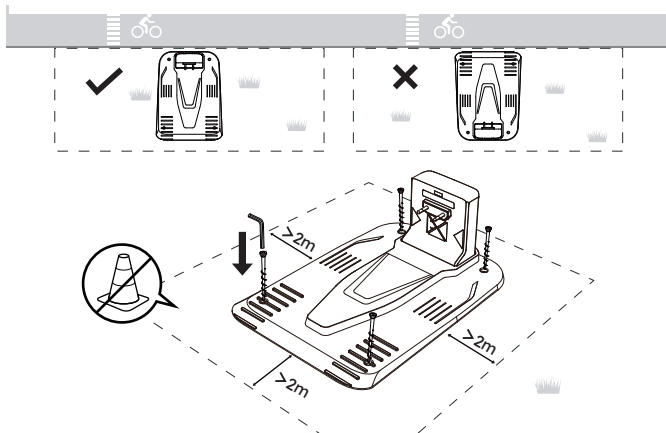

Umístění nabíjecí stanice uvnitř

Umístěte nabíjecí stanici na pevný, rovný povrch těsně ke stěně a zajistěte volný prostor bez překážek 2 m vpředu a 2 m na každé straně.

POZNÁMKA: Mezi nabíjecí stanicí a trávníkem musí být volná, ničím neblokovaná cesta, aby sekačka mohla vjet do oblasti sečení.

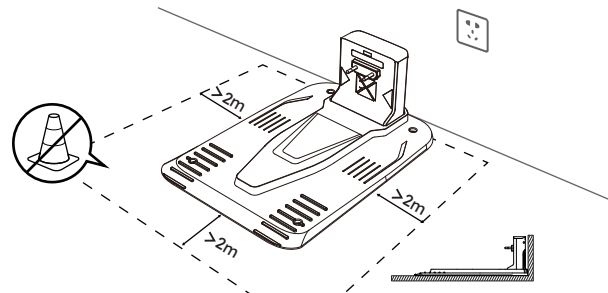

Připojte napájecí rozhraní nabíjecí stanice k adaptéru a poté jej zapojte do elektrické zásuvky. V případě potřeby použijte prodlužovací kabel.

Poznámka:
Indikátor na nabíjecí stanici po zapnutí napájení trvale svítí bíle.
Neponořujte adaptér do vody.

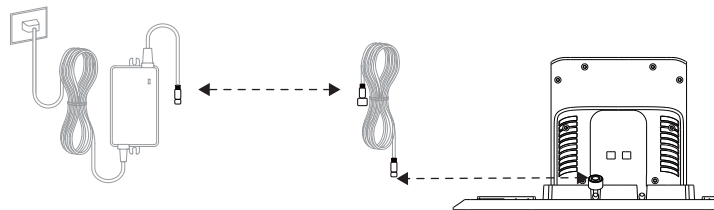

Varování:

1. Při prvním použití vytvořte mapu. Postup vytvoření najdete v průvodci ovládáním v APP.
2. Po přemístění nabíjecí stanice je nutné mapu znovu vytvořit.
3. Přesuňte sekačku k nabíjecí stanici a připravte ji k provozu.
4. Pomocí funkce Zakázaná zóna v APP označte nebezpečnou oblast, aby zařízení nezajelo nesprávným směrem.
5. Při použití automatického vytváření mapy se ujistěte, že má trávník jasné hranice.

Popis jasných hranic:

Stěny: Stěny jsou nejběžnější hranicí; mohou to být cihlové zdi, ploty, kovové ploty apod. Hranice se obvykle určuje pomocí detekce senzorem nebo vizuální identifikace.

Budovy: Budovy, jako jsou domy, chatky nebo garáže, mohou na mapě také sloužit jako zřetelné hranice.

Stromy a keře: Velké stromy nebo husté keře mohou sloužit jako hranice, protože je sekačky obvykle nepřejíždějí.

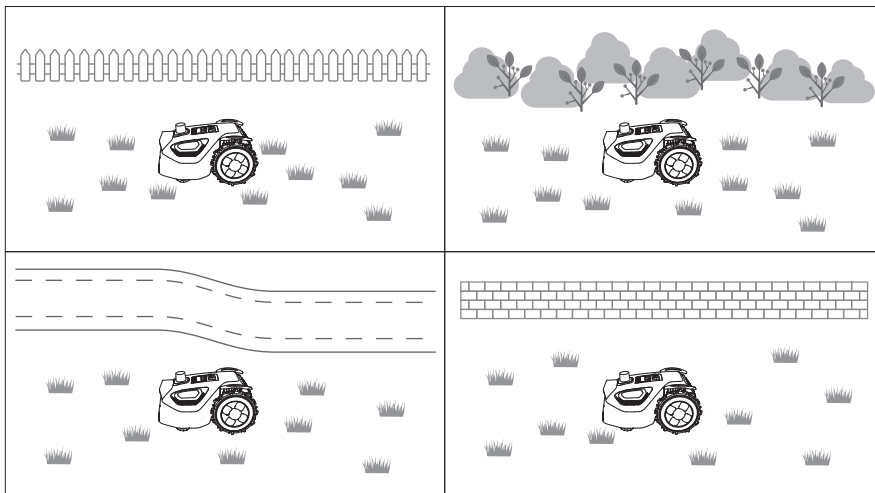

Poznámka: Pokud je sekačka uzamčena, nejprve vložte bezpečnostní klíč.

Zapnutí/vypnutí

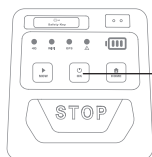

Stiskněte a podržte 3 s

Zastavit provoz sekačky



Stiskněte STOP

Vstup do režimu mapování ACC

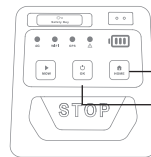

① Podržte 5 s
② Stiskněte

Zahájit globální sečení

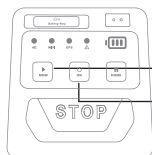

① Stiskněte
② Stiskněte

Zahájit sečení oblasti

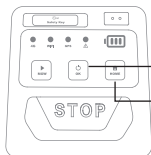

① Stiskněte
② Podržte 3 s

Zrušení hlášení chyby

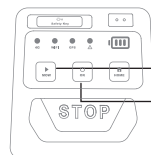

① Stiskněte
② Stiskněte

Návrat sekačky do nabíjecí stanice

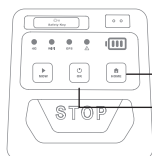

① Stiskněte
② Stiskněte

Obnovit tovární nastavení

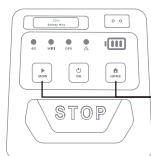

Stiskněte MOW Home současně 5 s zařízení obnoví tovární nastavení

Stáhněte si ANTHBOT App

ANTHBOT APP lze stáhnout z Apple APP Store nebo Google Play. Případně naskenujte QR kód a stáhněte a nainstalujte ANTHBOT APP. Podle pokynů v APP přidejte zařízení.



Běžné závady

Chybová hlášení

	Hlášení	Příčina	Akce
E1XX (komunikace související)	E105 Deska algoritmu chyba	čistý kontakt kabelu desky algoritmu kontakt	Opakujte, restartujte stroj nebo kontaktujte zákaznický servis
	E107 Senzor radaru porucha	Abnormální odezva radaru	Zkuste restart. Pokud chyba přetrvává, kontaktujte zákaznický servis.
E2XX (senzory)	E202 Inicializace dat IMU je abnormální	Zařízení je inicializováno abnormálně nebo stroj při spuštění není umístěn na rovném povrchu	Udržujte stroj vodorovně a restartujte zařízení. Pokud chyba přetrvává, kontaktujte zákaznický servis
	E203 Detekce deště abnormalita senzoru	Senzor detekce deště je znečištěný nebo poškozený	Zkuste senzor detekce deště očistit nebo vyčistit. Pokud chyba přetrvává, kontaktujte poprodejní zákaznický servis
	E204 Zařízení zvednuto	Zařízení je během provozu zvednuto nebo pokleslé	Přesuňte zařízení do bezpečné oblasti a restartujte
	E205 Nůž vypadl	a. Nůž není dostatečně bezpečně nainstalován a je uvolněný, takže vypadne. b. Nůž se zlomí při sečení tvrdého povrchu.	Znovu nainstalujte nůž.
	E214 Polohování radaru selhalo	a. Znečištění radaru; b. Radar je blokován	Otřete znečištění z povrchu radaru.
E3XX (závislé na trase)	E301 Dobíjení selhalo	a. Kolem nabíjecí stanice jsou překážky nebo vysoká tráva u nabíjecí základny b. Nabíjecí elektroda má špatný kontakt c. Napájení nestačí pro podporu všechných základny d. Nabíjecí základna není zapnutá e. Na čočce jsou nečistoty	a. Odstraňte překážky a vysokou trávu kolem nabíjecí stanice a zkuste dobíjení znovu. b. Zkontrolujte, zda není nabíjecí pól znečištěný. Pokud ano, očistěte jej a zkuste dobíjení znovu. c. Nainstalujte nabíjecí základnu co nejvíce uprostřed hranice travnatá plochy. d. Zkontrolujte, zda je napájení nabíjecí základny nřinženo a zda je napájení v pořádku. e. Očistěte čočku, aby nebylo ovlivněno rozpoznání nabíjecí základny

	Hlášení	Příčina	Akce
E3XX (závislé na trase)	E302 Stroj uvázl	a. Zařízení uvázlo v prohlubni a nelze jej vyprostit b. Zařízení je v oblasti s vysokou trávou c. Zařízení pracuje v malém rohu nebo složité oblasti, což vede k tomu, že zařízení nelze vyprostit	a. Před spuštěním přesuňte zařízení do bezpečného b. Před sečením zkratke vysokou trávou na méně než 7cm c. Nebezpečná místa, kde lze snadno uvíznout, omezte jako zakázané oblasti
	E303 Start na svahu	a. Zařízení bylo spuštěno na svahu b. Nabíjecí základna je instalována pod úhlem	a. Přesuňte zařízení na rovný povrch a restartujte jej b. Nainstalujte nabíjecí stanici na rovný povrch
	E304 Přemístění selhalo	Signál RTK je slabý a zařízení nepracuje v rozsahu mapy	Umístěte zařízení na mobilní nabíjecí stanici a restartujte
	E305 Signál polohování abnormální	a. Zařízení není v oblasti pokrytí signálem a je mimo dosah signálu b. Zařízení pracuje v blokované oblasti	a. Ujistěte se, že zařízení pracuje v hranicích mapy b. Zkontrolujte, zda nejsou základnová stanice RTK a zařízení blokovány, a nepracují za deštivých dnů
	E306 Zařízení mimo hranice	a. Zařízení není v pracovní oblasti hranice mapy b. Mapa je posunutá	a. Přesuňte zařízení do hranic mapy a restartujte b. Znovu vytvořte mapu a zkuste restartovat
	E309 Polohování radaru selhalo	a. Přemístění radaru selhalo b. Nabíjecí stanice byla přesunuta	a. Restartujte sekačku b. Vraťte nabíjecí stanici do původní polohy.
E4XX (motor)	E400 Motor levého kola abnormální	Motor levého kola je zaseknutý nebo má přerušovaný obvod	Zkontrolujte, zda není motor levého kola zaseknutý. Pokud ne, restartujte zařízení. Pokud chyba nezmizí, kontaktujte zákaznický servis.
	E410 Motor pravého kola abnormální	Motor pravého kola je zaseknutý nebo má přerušovaný obvod	Zkontrolujte, zda není motor pravého kola zaseknutý. Pokud ne, restartujte zařízení. Pokud chyba nezmizí, kontaktujte zákaznický servis.
	E420 Zdvíhací motor abnormální	Zdvíhací motor je zaseknutý nebo má přerušovaný obvod	Zkontrolujte, zda není zdvihací motor zaseknutý. Pokud ne, restartujte zařízení. Pokud chyba nezmizí, kontaktujte zákaznický servis.

	Hlášení	Příčina	Akce
E4XX (motor)	E430 Abnormalita motoru nože	Motor nože je zaseknutý nebo má přerušovaný obvod	Zkontrolujte, zda není zdvihací motor zaseknutý. Pokud ne, restartujte zařízení. Pokud chyba nezmizí, kontaktujte zákaznický servis.
E5XX (baterie související)	E501 Abnormalita nabíjení	Abnormální ochrana nabíjení	Dobíječe zařízení. Pokud chyba přetrvává, kontaktujte zákaznický servis.
	E502 Teplota baterie příliš vysoká	Okolní teplota je příliš vysoká	Ujistěte se, že zařízení pracuje v běžném pracovním prostředí. Doporučená pracovní teplota zařízení je 5 až 40 stupňů Celsia.
	E503 Teplota baterie příliš nízká	Okolní teplota je příliš nízká	Ujistěte se, že zařízení pracuje v běžném pracovním prostředí. Doporučená pracovní teplota zařízení je 5 až 40 stupňů Celsia.
E6XX (kamera související)	E601 Přední levá kamera abnormální	Kamera je znečištěná nebo blokována (dešť, bláto apod.)	Zkontrolujte, zda není čočka znečištěná nebo blokována. Pokud je blokována, před spuštěním ji vyčistěte.
	E602 Přední pravá kamera abnormální		
	E603 Abnormalita levé kamery		
	E604 Abnormalita pravé kamery		
	E605 Přední levá kamera abnormální	Inicializace modulu kamery je abnormální	Restartujte zařízení. Pokud chyba přetrvává, kontaktujte zákaznický servis
	E606 Přední pravá kamera abnormální		
	E607 Abnormalita levé kamery		
	E608 Abnormalita pravé kamery		
E7XX (jir ² abnormality)	E700 Aktivace bezpečnostní ochrany	a. Během provozu bylo aktivováno neuvolňovací tlačítko (STOP) b. Zařízení bylo během provozu zvednuto	Nejprve stiskněte tlačítko MOW a poté tlačítko OK pro uvolnění bezpečnostní ochrany před provedením sekačky
	E703 Bezpečnostní klíč vyjmut	Bezpečnostní klíč vyjmut	Znovu nainstalujte bezpečnostní klíč a stiskněte MOW+OK pro zahájení sečení.

Název produktu: ANTHBOT
Typ/model: M5 LiDAR / M9 LiDAR
Naměřená hladina akustického výkonu LwA: <70dB(A)
Hladina akustického tlaku LpA: 60dB(A)
Nejistota akustického tlaku KpA: 3.0dB(A)

Akustické údaje:

VAROVÁNÍ: Používejte pouze napájecí jednotku dodanou s tímto spotřebičem.

M5 LiDAR
M9 LiDAR

DZ048BWL240200V / DZ048BWL240200U / DZ048BWL240200B / DZ048BWL240200S
FY0622402000E / FY0622402000U / FY0622402000S



Uživatelský návod

Naskenujte QR kód a stáhněte si elektronický návod, který nabízí vícejazyčné pokyny a podrobnější představení produktu.

ANTHBOT

Smart Bot for the Easy Life

Výrobce: ANTHBOT (SG) PTE. LTD.

Adresa: 14 ROBINSON ROAD #02 - 01 FAR EAST FINANCE BUILDING, 048545 SINGAPORE

Zákaznický servis: support@anthbot.com Oficiální web: <https://www.anthbot.com>

ANTH BOT

Smart Bot for the Easy Life

Séria M LiDAR

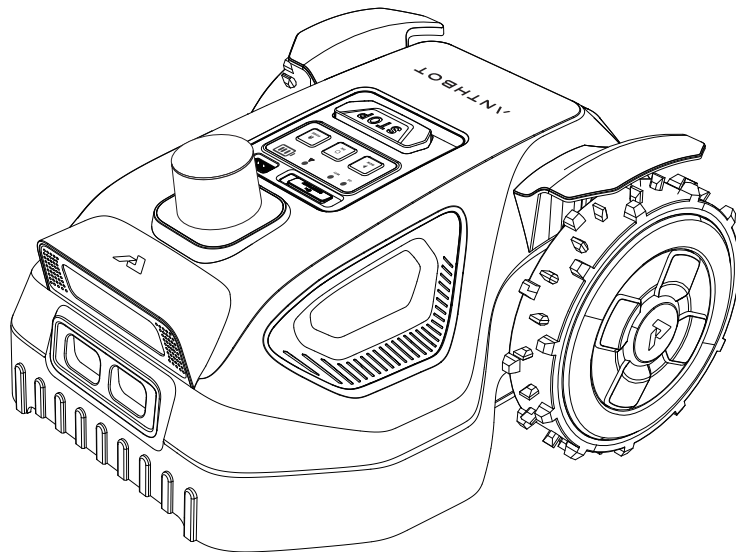

Návod na obsluhu Pôvodný návod

Vitajte pri používaní robotickéj kosačky série M LiDAR. Pred použitím si najprv prečítajte tento návod, aby bola zaistená bezpečná a efektívna prevádzka.

Poznámka: Ak výrobok obsluhuje dieťa, musí byť pod dohľadom dospeléj osoby.

Vitajte

Ďakujeme, že ste si vybrali robotickú kosačku ANTHBOT. Pred inštaláciou robota si prečítajte nižšie uvedené pokyny.







Bezpečnostné pokyny

Dôležité! Prečítajte si všetky bezpečnostné upozornenia a všetky pokyny. Oboznámte sa s ovládacími prvkami a správnym používaním stroja. Pokyny si uschovajte na neskoršie použitie!

Vysvetlenie symbolov na stroji

 	VAROVANIE -Drečítajte si návod k obsluhu pred obsluhou stroja.	 	VAROVANIE -Pred prácou na stroji alebo jeho zvedaním vyjmiete blokovací zariadenie.	 	VAROVANIE Udržujte bezpečnú odstup od stroja bĕhem prevádzky.	 	VAROVANIE -Na stroji nejezdĕte.
	Stroje triedy III.		Elektrické spotrebiĕe nesmĕjí býť likvidovány s domovým odpadom.				
	Výrobok splňuje príslušné európske smernice a bol dodrĕzen postup posouzení shody podle těchto smĕrníc.		Toto zariadenie splňuje ĕasť 15 prĕvidel EEC. Prĕvez podlĕhĕ následujícím dvěma podmĕnkám: (1) zariadenie nesmĕ způsobovat škodlivĕ rušení a (2) musí přijat' akĕkoliv přijatĕ rušení včetně rušení, které mĕže spĕsobilĕ nežĕdĕcí prevĕzka.				

Vysvetlenie symbolov na obale

	Recyklovateľné		Kĕrhké		Touto stranou nahoru		Chraňte pred vlhkostou		Limit vrstev stohování:6		Nestoupat
-----------------------------------------------------------------------------------	----------------	-----------------------------------------------------------------------------------	--------	-----------------------------------------------------------------------------------	----------------------	-----------------------------------------------------------------------------------	------------------------	-------------------------------------------------------------------------------------	--------------------------	-------------------------------------------------------------------------------------	-----------

BEZPEČNOSTNÉ UPOZORNENIA

OPĀCI IILIA

► Pred použitím

1. Kosaĕku a nabíjacíu stanicu inštalujte a prevádzkujte podľa pokynov.
2. Používanie kosaĕky na iné účely než kosenie mĕže spĕsobilĕ vĕĕne zranenie. Aby ste znížili riziko zranenia, prečítajte si vĕtĕky varovania a upozornenia a porozumejte im. Dodrĕžovaním pokynov a varovaní v tomto návode mĕžete riziko znížiť, nemoĕno ho vĕĕak úplne odstrĕniť. Obsluha alebo používateľ zodpovedĕ za nehody alebo nebezpeĕcnosť spĕsobené iným osobám na svojom pozemku.

3. ANTHBOT je vybavený mnohými bezpečnostnými senzormi na ochranu používateľov, bezpečnostné riziká však stále existujú. Naplánujte kosenie na čas, keď na trávniku nie sú žiadne osoby ani domáce zvieratá. Informujte susedov o riziku nehôd alebo nebezpečenstiev. Pri používaní kosačky na verejnom trávniku alebo ak je váš trávnik otvorený smerom k susedom či ulici, trávnik zabezpečte alebo oplotte, prípadne okolo pracovnej oblasti umiestnite výstražnú tabuľu s textom: VAROVANIE! Automatická kosačka! Držte sa ďalej od stroja! Dohliadajte na deti!
4. NEUPRAVUJTE kosačku svojpomocne. Úpravy môžu narušiť prevádzku kosačky, spôsobiť vážne zranenie a/alebo škodu, prípadne zrušiť platnosť obmedzenej záruky.
5. Pred prácou na samotnej kosačke (napr. údržba, výmena nástroja a pod.), ako aj počas prepravy a skladovania, kosačku vypnite stlačením a podržaním tlačidla zapnutia/vypnutia na 15 s.
6. Výrobca odporúča vek používateľa 18-70 rokov. Pred obsluhou stroja absolvujte potrebné školenie.
7. Nikdy nedovoľte, aby stroj používali deti, osoby so zníženými fyzickými, zmyslovými alebo duševnými schopnosťami, osoby bez skúseností a znalostí alebo osoby neoboznámene s týmito pokynmi; miestne predpisy môžu obmedzovať vek obsluhy.

► Pred kosením

1. Pravidelne kontrolujte, či všetky časti kosačky fungujú normálne.
2. Stroj používajte iba vtedy, keď je priestor pre batériu uzavretý krytom a všetky skrutky sú na mieste. Tým je batéria chránená pred vlhkosťou.
3. Udržujte všetky napájacie a/alebo predlžovacie káble mimo pohyblivých nebezpečných častí a pracovnej oblasti, aby nedošlo k poškodeniu káblov, ktoré môže viesť ku kontaktu s časťami pod napätím.
4. Nepripájajte poškodený kábel k napájaniu ani sa ho nedotýkajte, kým nie je odpojený od napájania, pretože poškodené káble môžu viesť ku kontaktu s časťami pod napätím.
5. Pre najlepšie výsledky kosenia sa odporúča kosiť za suchého počasia. Pri kosení v daždi sa môže tráva na výrobok lepiť a kosačka sa môže šmykať. NEKOSTE za nepriaznivého počasia, ako je silný dážď, búrka alebo sneh.
6. Pravidelne kontrolujte priestor, kde sa má stroj používať, a odstráňte všetky kamene, konáre, drôty, kosti a iné cudzie predmety. Obmedzená záruka sa nevzťahuje na škody spôsobené predmetmi ponechanými na trávniku.
7. Aby sa predišlo možnému poškodeniu, udržiavajte pracujúcu kosačku najmenej 1 m (3 ft) od hlavic zavlažovačov. Kosačka a zavlažovače NESMÚ pracovať súčasne. Nastavte čas kosačky tak, aby pracovala v inom čase než zavlažovače.
8. NIKDY nedovoľte deťom dotýkať sa napájacej jednotky, nabíjacej stanice, nožov, priestoru pre batériu ani žiadnych častí s medzerami, ako sú kolesá.
9. Periférne zariadenia pripájajte iba k napájaciemu obvodu chránenému prúdovým chráničom (RCD) s vybavovacím prúdom najviac 30 mA.

► Kosenie

1. Počas prevádzky aj pri približovaní ku kosačke dbajte vždy na dostatočnú opatrnosť, aby ste udržali rovnováhu, najmä na svahoch a mokrej tráve. Neobsluhujte kosačku v zhone.
2. Pri ovládaní stroja ručnými ovládacími prvkami nepracujte naboso ani v otvorených sandáloch. Vždy noste pevnú obuv a dlhé nohavice.

3. Pri ručnom ovládaní sa odporúča použiť nízku rýchllosť a udržiavať kosačku v pomalom a plynulom pohybe.
4. Vyhnite sa koseniu za nepriaznivého počasia, najmä ak hrozí blesk.
5. Ak kosačka neobvykle vibruje, vydáva neobvyklý zvuk alebo signalizuje alarm, ihneď stlačte tlačidlo STOP.
6. NENECHÁVAJTE stroj pracovať bez dozoru, ak viete, že sa v blízkosti nachádzajú domáce zvieratá, deti alebo iné osoby.
7. NEDOVOLTE deťom byť v blízkosti stroja ani sa s ním hrať, keď je v prevádzke.
8. NEZDVIHAJTE kosačku počas prevádzky. NEJAZDITE na kosačke.
9. NEKOSTE na plochách so sklonom väčším než maximálny sklon v pracovnej oblasti (45 %) a tiež na hranici (15 %).
10. NEDOTYKAJTE sa pohyblivých nebezpečných častí, kým sa úplne nezastavia.

Laserová bezpečnosť

Laserový snímač vzdialenosti tohto výrobku spĺňa normy pre laserové výrobky triedy I podľa IEC 60825-1, EN 50689 a nevytvára nebezpečné laserové žiarenie.

Bezpečné používanie

1. NEPREVÁDZKUJTE (vrátane režimu nabíjania) kosačku mimo teplotného rozsahu 3-45°C (37.4-113°F), pretože nízke/vysoké teploty môžu znížiť výkon kosačky a dokonca viesť k nehodám.
2. NEKLADTE nič na kosačku ani na nabíjaciu stanicu.
3. Odporúča sa pravidelná údržba kosačky vykonávaná dospelou osobou.
4. Pravidelne kontrolujte výstražné zariadenia, aby ste sa uistili, že sú účinné. Tieto zariadenia zahŕňajú bzučiak a LED svetlá na kosačke a svetlá na nabíjacej stanici.
5. Pred nabíjaním si prečítajte časť Ako nabíjať v kapitole Nastavenie nabíjacej stanice. Nesprávne použitie môže spôsobiť úraz elektrickým prúdom, prehriatie alebo únik korozívnej kvapaliny.
6. Odporúča sa každých šesť mesiacov skontrolovať kosačku, nabíjaciu stanicu, napájací kábel a predlžovací kábel, či nevykazujú známky poškodenia alebo starnutia.
7. Ak sú kosačka a nabíjacia stanica chybné alebo ak sú napájací kábel a predlžovací kábel poškodené, kosačku nepoužívajte a kontaktujte popredajný servis.

Vypnite kosačku stlačením a podržaním tlačidla zapnutia/vypnutia

- Pred odstránením zablokovania.
- Pred kontrolou a čistením.
- Pred skladovaním.
- Ak stroj neobvykle vibruje (zastavte a okamžite skontrolujte).
- Po náraze do cudzieho predmetu skontrolujte stroj, či nie je poškodený, a o potrebných opravách sa poraďte so svojim popredajným servisom.
- Ak stroj začne neobvykle vibrovať, pred opätovným spustením skontrolujte poškodenie;

Údržba

1. Pri manipulácii s ostrými nožmi alebo práci v ich blízkosti používajte záhradnícke rukavice.
2. Pred prácou na nabíjacej stanici alebo napájacom zdroji vytiahnite zástrčku zo siete.
3. Vyčistite vonkajšiu časť stroja. Odstráňte všetku trávu a nečistoty, najmä z krytu žacieho kotúča.

- Otočte kosačku hore nohami a pravidelne čistite oblasť nožov a otočné kolieska. Na odstránenie zhutnenej pokosenej trávy použite tuhú kefu alebo vodu.
- Uistite sa, že všetky matice, skrutky a vruty sú pevne utiahnuté, aby bola zaistená bezpečná práca so záhradným náradím.
- Pravidelne stroj vizuálne kontrolujte a z bezpečnostných dôvodov vymeňte opotrebované alebo poškodené diely.
- Zaistite, aby sa používali iba oficiálne náhradné diely.
- Podľa potreby vymieňajte všetky nože a skrutky ako súpravu.
- Ak je potrebné vymeniť batériu, otvorte držiak batérie podľa označeného symbolu.
-

Skladovanie

- Pred skladovaním nabite batériu na 80 % alebo viac a až potom kosačku vypnite. Urobíte to stlačením a podržaním tlačidla napájania na 15 sekúnd, kým kosačka nepípne. Tým sa zabráni nadmernému vybitiu, ktoré môže spôsobiť trvalé poškodenie. Skladujte v chladnom a suchom vnútornom priestore.
- Udržujte kosačku, nabíjajúcu stanicu a napájací zdroj mimo zdrojov tepla (napr. kachlí, radiátorov a pod.) alebo chemikálií.
- Chráňte napájací zdroj pred vlhkosťou a skladujte ho na dobre vetranom mieste.
- Kosačku skladujte iba v teplotnom rozsahu od -20°C do 60°C. Napríklad v lete nenechávajte kosačku v aute.
-

O batérii

Neotvárajte priestor pre batériu. Poloha batérie je vyznačená symbolom, neodporúča sa ho však otvárať. Hrozí riziko skratu. Chráňte batériu pred teplom (napr. pred trvalým intenzívnym slnečným žiarením), ohňom, vodou a vlhkosťou. Hrozí riziko výbuchu. Udržujte každú nepoužívanú batériu mimo kancelárskych spiniek, mincí, kľúčov, klinčov, skrutiek alebo iných malých kovových predmetov, ktoré by mohli prepojiť jeden kontakt s druhým. Skratovanie kontaktov batérie môže spôsobiť popáleniny alebo požiar. Pri poškodení a nesprávnom použití akumulátora môžu unikáť výpary. Vytvetrajte priestor a v prípade ťažkostí vyhľadajte lekársku pomoc. Výpary môžu dráždiť dýchaciu sústavu. Batéria sa môže poškodiť špicatými predmetmi, ako sú klince alebo skrutkovače, alebo vonkajšou silou. Môže dôjsť k vnútornému skratu a batéria môže horieť, dymiť, explodovať alebo sa prehrievať. Pri nesprávnom použití alebo poškodení batérie môže z batérie vytekať horľavá kvapalina. Zabráňte kontaktu s touto kvapalinou. Pri náhodnom kontakte opláchnite vodou. Ak sa kvapalina dostane do očí, vyhľadajte ďalšiu lekársku pomoc. Kvapalina vytekajúca z batérie môže spôsobiť podráždenie alebo popáleniny. Batériu neskratujte. Hrozí riziko výbuchu. Používajte iba originálne akumulátory určené špeciálne pre tento stroj. Použitie iných akumulátorov môže spôsobiť riziko zranenia a požiaru. Pred vložením batérie sa uistite, že je robot vypnutý. Vloženie akumulátora do zapnutého stroja môže spôsobiť nehodu. ANTHBOT bude pracovať (vrátane režimu nabíjania) v rozsahu 3°C až 45°C. Ak je teplota batérie mimo tento rozsah, APP zobrazí správu a robot neopustí nabíjajúcu stanicu. Ak pracuje, robot sa vráti do nabíjajúcej stanice alebo zostane na mieste. Nabíjajte iba v originálnej nabíjajúcej stanici. Tento spotrebič obsahuje batérie, ktoré smú vymieňať iba kvalifikované osoby.

Zamýšľané použitie

1. Kosačka je určená na kosenie domácich trávnikov.
2. Nepoužívajte kosačku v interiéri.
3. Nepoužívajte kosačku na žiadny iný účel z dôvodu zvýšeného rizika nehôd a poškodenia kosačky.
3. Nikdy sa nepokúšajte kosačku akýmkoľvek spôsobom upravovať, pretože to môže viesť k nehodám alebo poškodeniu
4. kosačky.

Regulačné informácie



Tento výrobok a prípadne aj dodané príslušenstvo sú označené značkou „CE“, a preto spĺňajú príslušné harmonizované európske normy uvedené v smernici o strojových zariadeniach 2006/42/EC, smernici o rádiových zariadeniach 2014/53/EU a smernici RoHS 2011/65/EU.



Výrobky označené týmto symbolom nesmú byť v Európskej únii likvidované ako netriedený komunálny odpad. Pre správnu recykláciu vráťte tento výrobok miestnemu dodávateľovi pri kúpe ekvivalentného nového zariadenia alebo ho odovzdajte na určenom zbernom mieste.



Tento symbol znamená: Tento výrobok obsahuje batériu, ktorá nesmie byť v Európskej únii likvidovaná ako netriedený komunálny odpad. Konkrétne informácie o batérii nájdete v dokumentácii k výrobku. Batéria je označená týmto symbolom, ktorý môže obsahovať písmená označujúce kadmium (Cd), olovo (Pb) alebo ortuť (Hg). Pre správnu recykláciu vráťte batériu dodávateľovi alebo ju odovzdajte na určenom zbernom mieste.

Vyhlásenie o zhode

Úplné znenie VYHLÁSENIA O ZHODE je k dispozícii na nasledujúcom webovom odkaze: <https://www.anthbot.com/pages/doc-list>

Recyklácia a likvidácia po skončení životnosti

1. NELIKVIDUJTE tento výrobok ako domový odpad. Informácie o recyklácii získate od služby nakladania s domovým odpadom, svojej obce alebo v mieste predaja.
2. Otázky týkajúce sa vybratia batérie nájdete v časti O batérii.
2. VAROVANIE: NEVYHÁDZUJTE tento výrobok na skládku, nespálujte ho ani ho nemiešajte s domovým odpadom. Z dôvodu elektrických
3. komponentov môže dôjsť k nebezpečenstvu alebo vážnemu zraneniu.

Obsah balenia

Hlavná jednotka

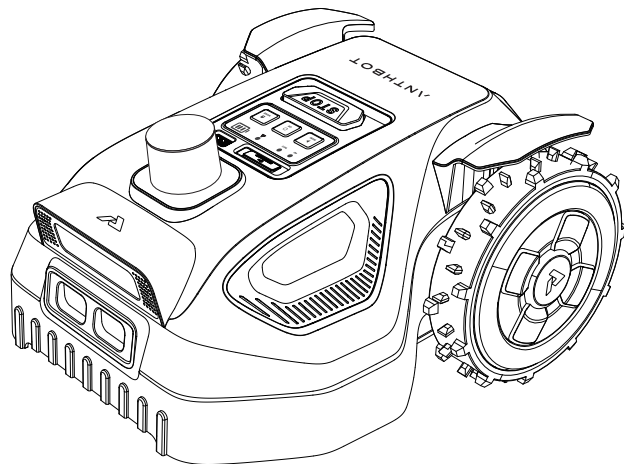

Nabíjacia stanica a inštalačná súprava

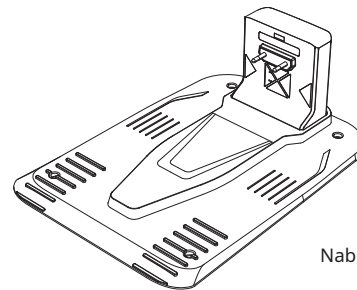

Nabíjacia stanica



x 5

Upevňovacia spona kábla adaptéra



x 6

Upevňovacia skrutka

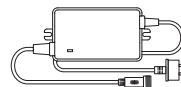

Adaptér nabíjacej stanice

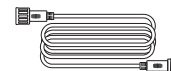

Adaptér nabíjacej stanice
Predlžovací kábel



Imbusový kľúč (6 mm)



Skrutkovač

Rýchly návod

Rýchly návod

Návod na obsluhu

Návod na obsluhu

Prehľad produktu

Robotická kosačka

POHLAD ZHORA

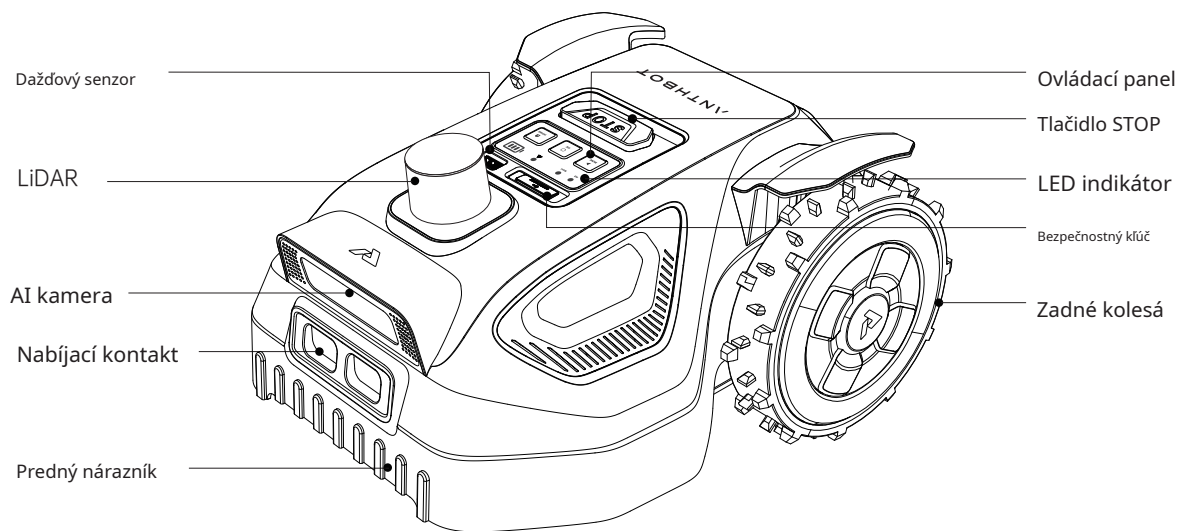

Robotická kosačka

POHLAD ZOSPOD

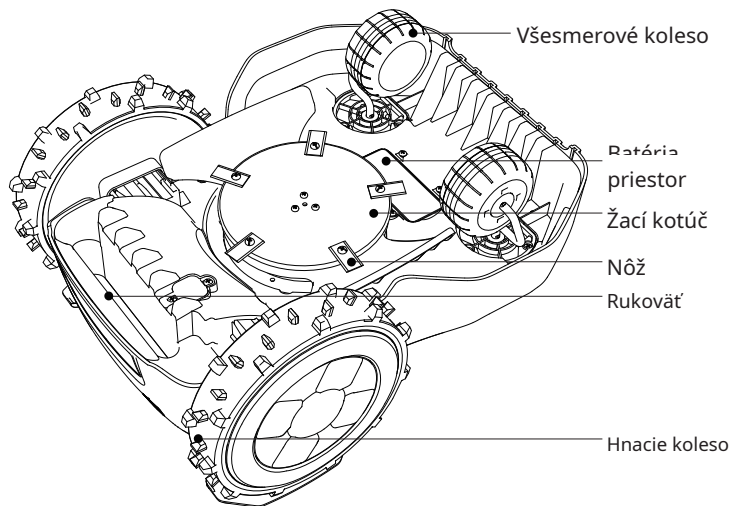

Nôž: Nože sa po pripevnení k žaciemu kotúču môžu voľne otáčať. Pri kosení vytvára rotujúci žací kotúč odstredivú silu, ktorá udržiava nože smerom von, aby mohli kosiť trávu. Pri náraze do prekážky sa nôž otočí dovnútra. Žací kotúč: Nastavenie výšky žacieho kotúča cez ANTHBOT App.

POZNÁMKA: Ak kosačka spadne do vody, okamžite ju vyberte a postavte správnou stranou nahor, aby z nej vytiekla voda. Kosačku nikdy neponárajte do vody, inak sa môžu poškodiť komponenty a obmedzená záruka zanikne.

Nabíjacia základňa

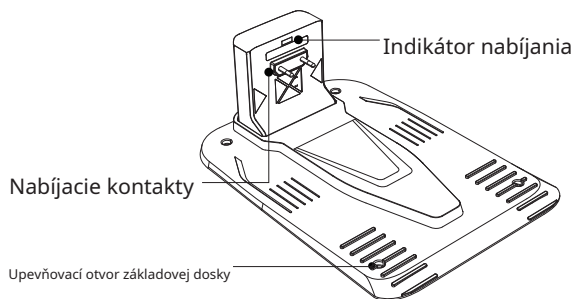

Indikátor	Stav	Popis
Nabíjacia stanica LED indikátor	Svieti bielo	Pohotovosť nabíjacej stanice
	Bliká nazeleno	Nabíjanie
	Svieti nazeleno	Úplne nabité
	Svieti nažltlo	Aktualizácia nabíjacej stanice

Indikátory kosačky a ovládací panel

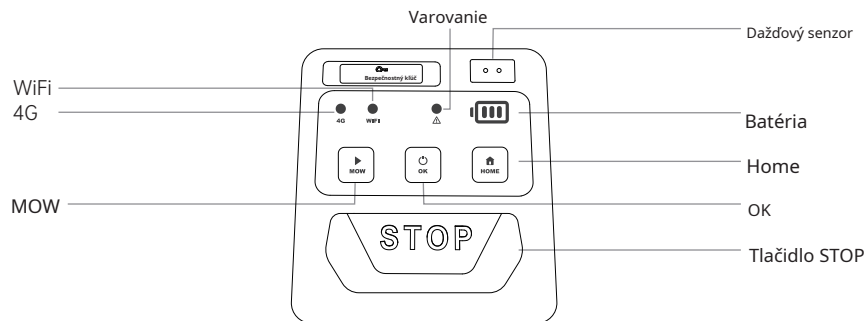

Indikátor	Popis
4G	Svíťí: 4G normálne Bliká: 4G nedostupné Vypnuté: funkcia 4G nie je povolená
WI-FI	Svíťí: WiFi normálne Bliká: WiFi nedostupné Vypnuté: WiFi odpojené
Varovanie	Svíťí: uzamknuté Bliká: chyba nevymazaná Vypnuté: bez chyby a odomknuté
Úroveň batérie	Plné nabitie je 100 %; ak posledný dielik bliká, je potrebné dobiť

Požiadavky na prostredie inštalácie nabíjacej stanice

Tu je niekoľko príkladov, ktoré jasne znázorňujú správne a nesprávne usporiadanie:

1. Umiestnite nabíjajúcu stanicu na rovný trávnik.
2. Neinštalujte nabíjajúcu stanicu do rohu budovy v tvare L ani do úzkeho priechodu medzi dvoma budovami.
3. Medzi nabíjajúcou stanicou a dokovacím bodom nesmú byť žiadne prekážky ani iné predmety.
- 4.

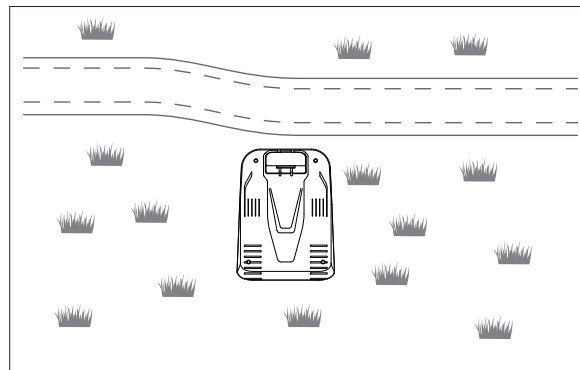
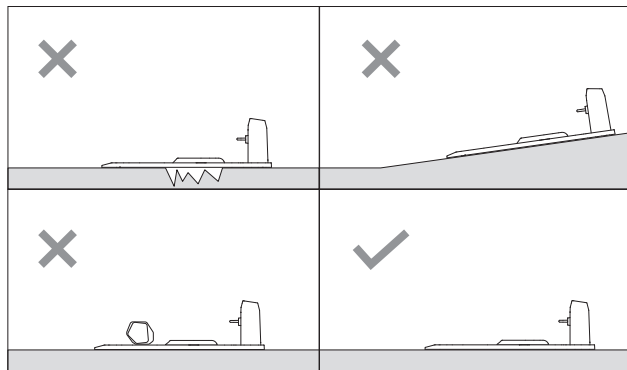

Inštalácia nabíjacej stanice

Umiestnenie nabíjacej stanice na trávnik

Umiestnite nabíjaciu stanicu na pevný, rovný povrch tesne k stene a zabezpečte voľný priestor bez prekážok 2 m vpredu a 2 m na každej strane.

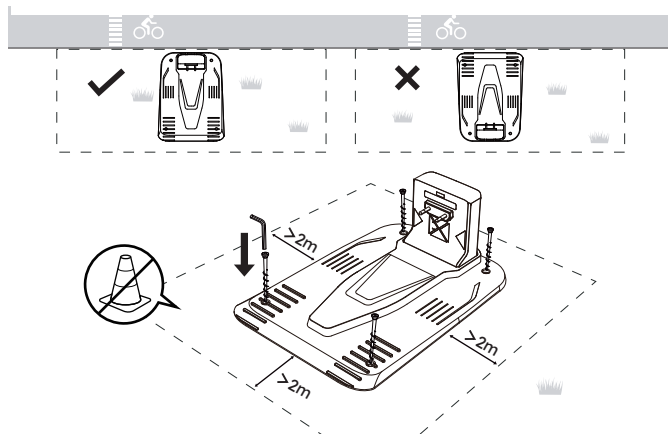

Umiestnenie nabíjacej stanice vnútri k stene a zabezpečte voľný priestor bez prekážok 2 m

POZNÁMKA: Medzi nabíjacou stanicou a trávnikom musí byť voľná, ničím neblokovaná cesta, aby kosačka mohla vojsť do oblasti kosenia.

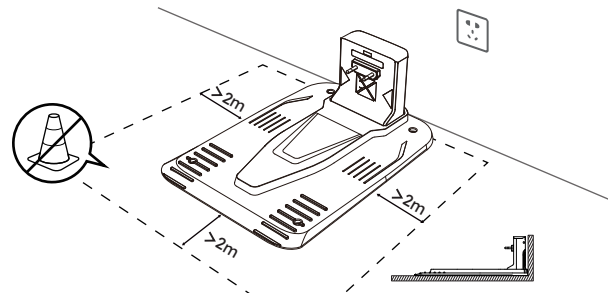

Pripojte napájacie rozhranie nabíjacej stanice k adaptéru a potom ho zapojte do elektrickej zásuvky. V prípade potreby použite predlžovací kábel.

Poznámka:
Indikátor na nabíjacej stanici po zapnutí napájania trvale svieti bielo.
Neponárajte adaptér do vody.

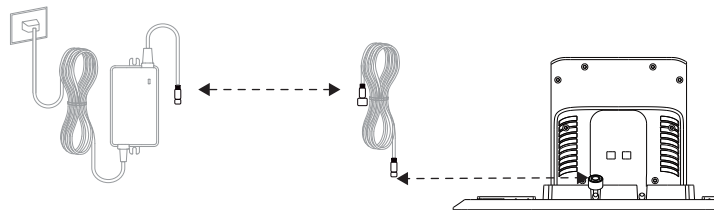

Varovanie:

1. Pri prvom použití vytvorte mapu. Postup vytvorenia nájdete v návode na ovládanie v APP.
2. Po premiestnení nabíjacej stanice je potrebné mapu vytvoriť znova.
3. Presuňte kosačku do nabíjacej stanice a pripravte ju na prevádzku.
4. Pomocou funkcie Zakázaná zóna v APP označte nebezpečnú oblasť, aby zariadenie nezablúdilo.
5. Pri automatickom vytváraní mapy sa uistite, že má trávnik jasné hranice.

Opis jasných hraníc:

Steny: Steny sú najbežnejšou hranicou; môžu to byť tehlové múry, ploty, kovové ploty a pod. Hranica sa zvyčajne určuje pomocou sensorovej detekcie alebo vizuálnej identifikácie.

Budovy: Budovy, ako sú domy, chatky alebo garáže, môžu na mape slúžiť aj ako zreteľné hranice.

Stromy a kríky: Veľké stromy alebo husté kríky môžu slúžiť ako hranice, pretože kosačky cez ne zvyčajne neprechádzajú.

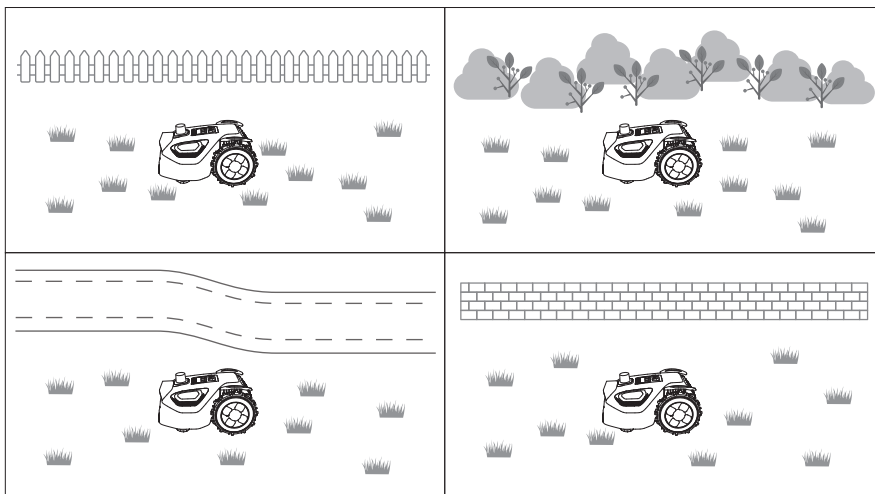

Poznámka: Ak je kosačka uzamknutá, najprv vložte bezpečnostný kľúč.

Zapnutie/vypnutie

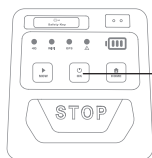

Stlačte a podržte 3 s

Zastaviť prevádzku kosačky



Stlačte STOP

Vstup do režimu mapovania ACC

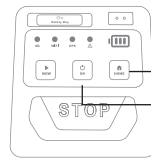

1 Podržte 5 s
2 Stlačte

Zčať globálne kosenie

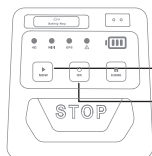

1 Stlačte
2 Stlačte

Zčať kosenie oblasti

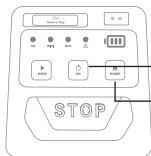

1 Stlačte
2 Podržte 3 s

Zrušenie hlásenia chyby

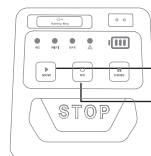

1 Stlačte
2 Stlačte

Návrat kosačky do nabíjacej stanice

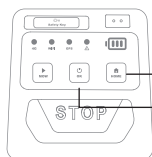

1 Stlačte
2 Stlačte

Obnoviť výrobné nastavenia

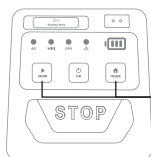

Stlačte MOW Home súčasne 5 s zariadenie obnoví výrobné nastavenia

Stiahnite si ANTHBOT App

ANTHBOT APP je možné stiahnuť z Apple APP Store alebo Google Play. Prípadne naskenujte QR kód, stiahnite a nainštalujte ANTHBOT APP.

Podľa pokynov v APP pridajte zariadenie.



Bežné poruchy

Chybové hlásenia

	Hlásenie	Príčina	Akcia
E1XX (komunikácia související)	E105 Doska algoritmu chyba	7ký kontakt kábla desky algoritmu kontakt	Opakujte, reštartujte stroj nebo kontaktujte zákaznický servis
	E107 Senzor radaru porucha	Abnormálna odozva radaru	7kúste reštart. Ak chyba pretrvá, kontaktujte zákaznický servis.
E2XX (senzory)	E202 Inicializácia dát IMU je abnormálna	Zariadenie je iničalizované abnormálne alebo stroj pri spustení není umiestnen na rovnom povrchu	Udržujte stroj vodorovný a reštartujte zariadenie. Ak chyba pretrvá, kontaktujte zákaznický servis
	E203 Detekcia dažďa abnormalita senzoru	Senzor detekcie dažďa je znečistený alebo poškodený	7kúste senzor detekcie dažďa očistiť nebo vyčistiť. Ak chyba pretrvá, kontaktujte poprodejní zákaznický servis
	E204 Zariadenie zdvihnuté	Zariadenie je bĕhem prevádzky zdvihnuté nebo pokleslé	Presuňte zariadenie do bezpečnej oblasti a reštartujte
	E205 Nůž vypadl	a. Nůž není dostatečně rovně nainstalován a je uvolněný, takže vypadne. b. Nůž se zlomí při kosění tvrdého povrchu.	Znova nainstalujte nůž.
	E214 Polohování radaru selhalo	a. znečistenie radaru; b. Radar je blokováň	Otrĕte znečistenie z povrchu radaru.
E3XX (závislé od trasy)	E301 Dobĕjení selhalo	a. Kolem nabĕjící stanice jsou překážky nebo vysoká tráva u nabĕjící základny b. Nabĕjící elektroda má zlý kontakt c. Napájení nestačí pro podporu nabĕjící základny d. Nabĕjící základna není zapnutá e. Na čočce jsou nečistoty	a. Odtráĕte překážky a vysokú trávu kolem nabĕjící stanice a zkúste dobĕjení znovu. b. Skontrolujte, zda není nabĕjící pól znečistĕný. Ak ano, očistite ho a zkúste dobĕjení znovu. c. Nainstalujte nabĕjící základnu co nejvíce uprostřed hraniče travnaté plochy. d. Skontrolujte, zda je napájení nabĕjící základny pripojené a zda je napájená v pořádku. e. Otrĕte čočku, aby nebylo ovlivněno rozpoznání nabĕjící základny

	Hlásenie	Príčina	Akcia
E3XX (závislé od trasy)	E302 Stroj uvázl	a. Zariadenie uviazlo v priehlbine a nemožno íj vyslobodiť b. Zariadenie íe v oblasti s vysokou trávou c. Zariadenie pracuje v malém rohu alebo zležiíkej oblasti, čoš veda k tomu, že zariadenie nemožno vyslobodiť	a. Pred spustením presuňte zariadenie do bezpečného b. Pred kosením zkratke vysokú trávu na méně naž 7cm c. Nebezpečná miesta, kde lze snadno uvíznout, omezte jako zakázané oblasti
	E303 Spustenie na svahu	a. Zariadenie bylo spustené na svahu b. Nabíjacia základňa je instalována pod uhlom	a. Presuňte zariadenie na rovný povrch a reštartujte íj b. Nainstalujte nabíjaciú stanicu na rovný povrch
	E304 Premiestnenie zlyhalo	Signál RTK íe slabý a zariadenie nepracuje v rozsahu mapy	Umiestete zariadenie na mobilnú nabíjaciú stanicu a reštartujte
	E305 Signál polohování abnormálne	a. Zariadenie nepíj v oblasti nekrotíj signálom a íe mimo dosahu signálu b. Zariadenie pracuje v blokovanej oblasti	a. Uistíte sa, že zariadenie pracuje v hraníiach mapy b. Skontrolujte, zda nejsou základnová stanice RTK a zariadenie blokované, a nepracuje za daždivých dní
	E306 Zariadenie mimo hraniče	a. Zariadenie nepíj v pracovnej oblasti hraniče mapy b. Mapa je posunutá	a. Presuňte zariadenie do hranič mapy a reštartujte b. Znova vytvorte mapu a zkusíte reštartovať
	E309 Polohování radaru selhalo	a. Premiestnenie radaru selhalo b. Nabíjacia staníia byla přesunuta	a. Reštartujte kosačku b. Vraťte nabíjaciú stanicu do původní polohy.
E4XX (motor)	E400 Motor ľavého kolesa abnormálne	Motor ľavého kolesa je zaseknutý alebo má prerušený obvod	Skontrolujte, zda není motor ľavého kolesa zaseknutý. Ak ne, reštartujte zariadenie. Ak chyba nezmizí, kontaktujte zákaznický servis.
	E410 Motor pravého kolesa abnormálne	Motor pravého kolesa je zaseknutý alebo má prerušený obvod	Skontrolujte, zda není motor pravého kolesa zaseknutý. Ak ne, reštartujte zariadenie. Ak chyba nezmizí, kontaktujte zákaznický servis.
	E420 Zdvíhací motor abnormálne	Zdvíhací motor je zaseknutý alebo má prerušený obvod	Skontrolujte, zda není zdvíhací motor zaseknutý. Ak ne, reštartujte zariadenie. Ak chyba nezmizí, kontaktujte zákaznický servis.

	Hlásenie	Príčina	Akcia
E4XX (motor)	E430 Abnormalita motoru nože	Motor noža je zaseknutý alebo má prerušený obvod	Skontrolujte, zda není zdvihací motor zaseknutý. Ak ne, reštartujte zariadenie. Ak chyba nezmizí, kontaktujte zákaznícky servis.
E5XX (batéria související)	E501 Abnormalita nabíjania	Abnormálna ochrana nabíjania	Debite zariadenie. Ak chyba pretrvá, kontaktujte zákaznícky servis.
	E502 Teplota batérie prilíš vysoká	Okolité teplota je príliš vysoká	Uistite sa, že zariadenie pracuje v bežnom pracovnom prostredí. Doporučená pracovná teplota zariadenie je 5 až 40 stupňov Celzia.
	E503 Teplota batérie prilíš nízka	Okolité teplota je príliš nízka	Uistite sa, že zariadenie pracuje v bežnom pracovnom prostredí. Doporučená pracovná teplota zariadenie je 5 až 40 stupňov Celzia.
E6XX (kamera související)	E601 Predná ľavá kamera abnormálne	Kamera je značiťná alebo blokováná (dážď, bláto apod.)	Skontrolujte, zda není čočka značiťná alebo blokováná. Ak je blokováná, pred spustením ju vyčistite.
	E602 Predná pravá kamera abnormálne		
	E603 Abnormalita ľavé kamery		
	E604 Abnormalita pravé kamery		
	E605 Predná ľavá kamera abnormálne	Inicializace modulu kamery je abnormálne	Reštartujte zariadenie. Ak chyba pretrvá, kontaktujte zákaznícky servis
	E606 Predná pravá kamera abnormálne		
	E607 Abnormalita ľavé kamery		
	E608 Abnormalita pravé kamery		
E7XX (jir ² abnormality)	E700 Aktivace bezpečnostnej ochrany	a. Během prevádzky bolo aktivované nůžkové tlačítko (STOP) b. Zariadenie bylo během prevádzky zdvihnuté	Nejnovo stlačte tlačítko MOW a potom tlačítko OK pre uvoľnení bezpečnostnej ochrany pred provedením kosačky
	E703 Bezpečnostný klúč vyjmut	Bezpečnostný klúč vyjmut	Znova nainštalujte bezpečnostný klúč a stlačte MOW+OK pro zahájení kosenia.

Názov produktu: ANTHBOT
Typ/model: M5 LiDAR / M9 LiDAR
Nameraná hladina akustického výkonu LwA: <70dB(A)
Hladina akustického tlaku LpA: 60dB(A)
Neistota akustického tlaku KpA: 3.0dB(A)
DZ048BWL240200V / DZ048BWL240200U / DZ048BWL240200B / DZ048BWL240200S
FY0622402000E / FY0622402000U / FY0622402000S
Akustické údaje:
VAROVANIE: Používajte iba napájaciu jednotku dodanú s týmto spotrebičom.

Akustické údaje:

VAROVANIE: Používajte iba napájaciu jednotku dodanú s týmto spotrebičom.

M5 LiDAR

DZ048BWL240200V / DZ048BWL240200U / DZ048BWL240200B / DZ048BWL240200S

M9 LiDAR

FY0622402000E / FY0622402000U / FY0622402000S



Používateľský návod

Naskenujte QR kód a stiahnite si elektronický návod, ktorý poskytuje viacjazyčné pokyny a podrobnejšie predstavenie produktu.

ANTHBOT

Smart Bot for the Easy Life

Výrobca: ANTHBOT (SG) PTE. LTD.

Adresa: 14 ROBINSON ROAD #02 - 01 FAR EAST FINANCE BUILDING, 048545 SINGAPORE

Zákaznícky servis: support@anthbot.com Oficiálna webová stránka: <https://www.anthbot.com>