



RockMow Z120 LiDAR

Robotic Lawn Mower User Manual

Read this user manual carefully before using this product and store it properly for future reference.



English	004
Deutsch	016
Français	029
Italiano	041
Nederlands	053
Dansk	065
Svenska	077
Norsk	089
Suomi	101
Polski	113
Čeština	125
Español	137
Português	150
Lëtzebuergesch	163

Original instructions.

This is a multilingual manual prepared with English as the base language. In case of any discrepancies between the English and other language versions, the English version shall prevail.

EN

Images are for illustration purposes only and may not exactly represent the product.

English

Contents

005	Product Overview
009	Preparation and Installation
011	Ready for Mowing
011	Maintenance
013	Long-Term Storage
013	Troubleshooting
013	Laser Safety
014	Technical Data
015	EU Declaration of Conformity

Product Overview

- ⚠ The mower is pre-installed with blades at its bottom. Always wear protective gloves when lifting the mower, and ensure the blade side is facing outward.
- ⚠ To avoid pinching, keep your hands away from any gaps on the mower while moving it.



Mower

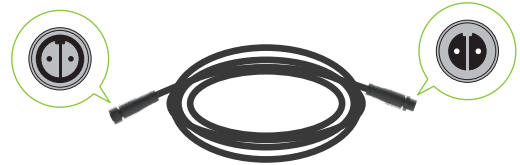

Extension Cable for Battery Charger

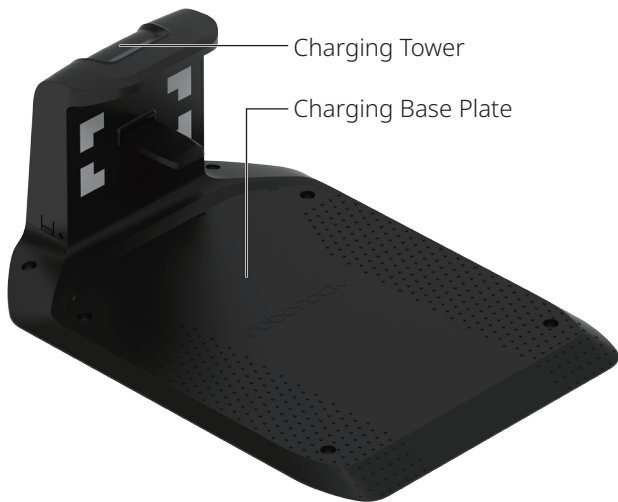

Charging Station

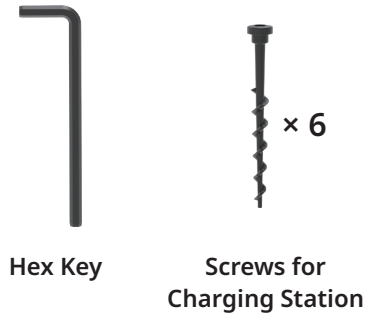

Hex Key

Screws for Charging Station



Spare Blade Kit



Battery Charger



Lint-Free Cloth

Robotic Mower (Top View)

EN



Robotic Mower (Bottom View)

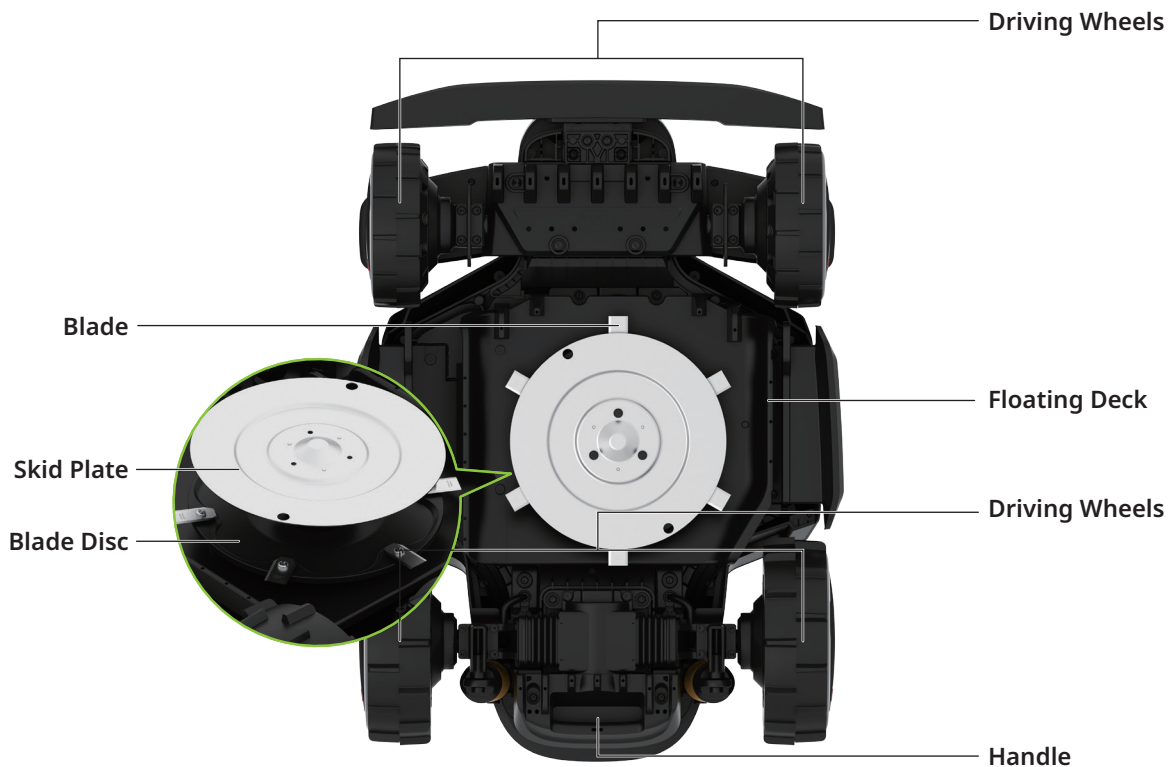

User Interface

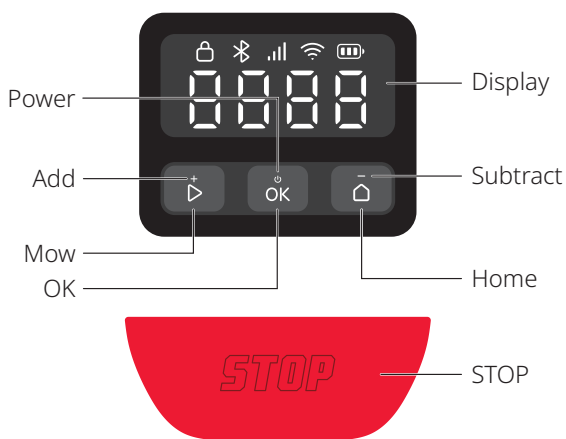

Icon and display	Description
	Battery Level
	4G <ul style="list-style-type: none"> On: 4G available Off: No signal Flashing: 4G and anti-theft module error
	WiFi <ul style="list-style-type: none"> On: Connected Off: No signal/Not connected Flashing: Waiting for WiFi connection Flashing quickly: Connecting
	Bluetooth <ul style="list-style-type: none"> On: Connected Off: Disconnected
	Lock <ul style="list-style-type: none"> On: Mower locked/Child lock enabled Off: Mower unlocked/Child lock disabled Breathing: Typing PIN code

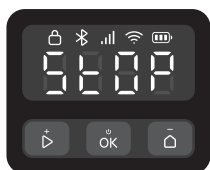

STOP
Mower stopped.

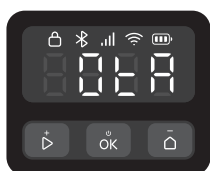

OTA
Over-the-air (OTA) updating.

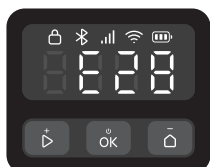

Error code
A code like this indicates the mower has encountered an error. You can refer to "Error" article at <https://garden-support.roborock.com> or from the section on the Roborock app for solutions.

Icon and display	Description
------------------	-------------

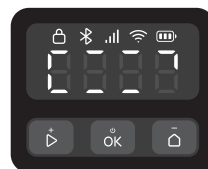

Powering on/off
The outer segments rotate clockwise in a continuous loop.

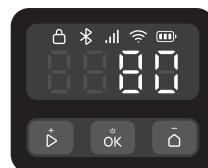

Charging
The display will show battery level in digits.



Mowing/Mapping/Returning
The four digits form a pattern as shown in the diagram. Each segment of the pattern lights up sequentially. Once the full pattern is displayed, the sequence repeats.



TILT
Mower tilted.





LIFT
Mower lifted.

Control

Control	Description
Power on/off	Press and hold for 3 seconds.
Start mowing	Press and then confirm with .
Stop the mower	Press .
Send the mower back to the charging station	Press and then confirm with .
Enable the child lock	Press and hold for 5 seconds.
Unlock the mower/ Disable the child lock	Press any button, then enter the PIN code.
Pair the mower	Press and hold and simultaneously for 3 seconds.
Restore factory settings	Press and hold , , and simultaneously for 10 seconds, and then enter the PIN code.
Restart the mower	Press and hold for 10 seconds.



How to Enter PIN Code

Enter the PIN code to unlock the mower before operating. The default code is 0000, you can change the code via the app. Press  or  to increase or decrease the number and press  to confirm each digit.

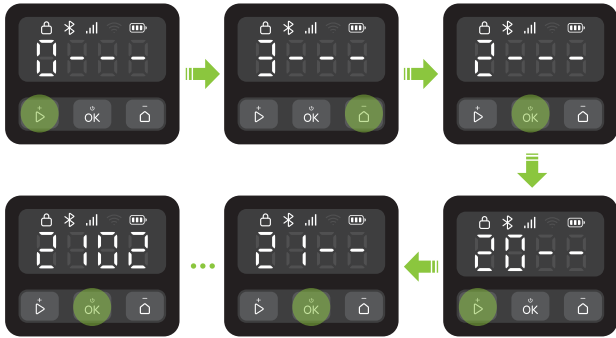
Note: Please keep the PIN code secure and do not disclose it to others.



Indicator on Charging Station

Indicator status	Description
 Steady green	Mower uncharged.
 Breathing green	Mower is charging.
 Steady red	Charging station error.
/ Off	<ul style="list-style-type: none"> • Mower fully charged. • Circuit fault.

Status Headlights

Light color	Light effect	Description
/	Off	<ul style="list-style-type: none"> • Mower is charging. • Mower on standby outside station.
White	Flowing	Power on/off.
	Breathing quickly	OTA updating.
	Breathing slowly	Mower has paused.
	Steady	<ul style="list-style-type: none"> • Mapping. • Mowing. • Returning to charge.
Blue	Breathing slowly	Waiting for connection.
	Breathing quickly	Connecting.
Red	Breathing quickly	Error.

Sensors

Sensor	Description
Binocular camera	Senses its surroundings, performs different actions in response to various objects ahead, and runs fusion algorithms with other sensors.
LiDAR sensor	Uses LiDAR for precise positioning, enabling the mower to accurately determine its location.
GNSS Module	Uses GNSS for positioning, enabling the user to know the mower's location.

How It Works

Your robotic lawn mower can automatically switch between mowing and charging. It does not require a boundary wire to define the working area, due to its LiDAR sensor and smart mapping with a binocular camera. With a multi-sensor fusion algorithm and a wide detection range, the mower intelligently navigates corners and safely avoids obstacles.

Auto Docking

The mower automatically returns to the charging station when it runs low on power. After charging for a while, the mower will resume mowing.

All Day Cut

The camera's fill light enables the mower to operate at night. You can also set the mower to be wildlife-friendly via the app.

Schedule

You can set your mowing schedule in the app, and the mower will operate automatically according to it.

Cutting Height

Before starting mowing, make sure your grass is no longer than your regular maintenance height. The mower offers multiple adjustable cutting heights.

Planned Route

The mower follows a parallel route generated by a routing algorithm, ensuring higher efficiency and leaving users more time to enjoy their lawn.

Smart Obstacle Avoidance

With its binocular camera and LiDAR sensor, the mower can detect and identify various types of objects, execute different routes accordingly, and balance safety and mowing coverage.

Adapting to Various Obstacles and Terrains

The mower is equipped with an all-wheel drive system and a dynamic suspension system, which enhance its climbing ability, improve obstacle-crossing performance, and provide stable movement on uneven terrain for consistent cutting performance.

Active Steering System

With a front-wheel steering system, the mower features zero-turn capability for agile movement, offering efficient coverage of the lawn (even on a slope) while reducing damage to the lawn.

Rain Sensor and Rain Delay

The mower is IPX6-rated water-resistant and built for outdoor use. However, mowing wet grass may not deliver the best results. The mower is equipped with a rain sensor which detects rain and tells the mower to stop mowing and go back to its charging station. It then re-starts mowing after Rain Delay time (180 min by default). You can change the Rain Delay time setting via the app.

Floating Deck

The mower's floating deck allows the mower to dynamically adapt to changes in terrain, ensuring a more even and consistent cut across uneven surfaces.

No Need to Collect Grass Clippings

The short clippings left behind do not need to be raked or collected, as they serve as natural fertilizer for your lawn.

PreciEdge Module

i This module needs to be purchased separately.

With its innovative dual-blade design, the mower can cut close to walls, reducing manual edging.

Anti-Theft

The mower comes with a built-in high-pitched alarm and a 4G and anti-theft module. It also includes a compartment for tracker where you can install a tracker (sold separately).

Preparation and Installation

Prepare the App

1 Download the App

Scan the QR code to install the Roborock app.



2 Prepare Your Phone

Before proceeding, make sure your phone's Bluetooth is turned on, which is essential for finding and linking your mower during the setup process.

3 Connect the Mower

1. Press and hold **OK** for 3 seconds to power on the mower and enter the PIN code. The default code is 0000.
2. Open the Roborock app.
3. Scan the QR code on the mower via the app or press and hold the **▶** and **⏸** buttons simultaneously for 3 seconds to connect.

Notes:

- We recommend connecting to a 2.4 GHz WiFi network.
- Ensure your mower is within Bluetooth connectable distance (6 m/19.69 ft).

Prepare the Lawn

Before mowing, cut your lawn to its regular maintenance height. Remove any debris, toys, wires, stones, or other obstacles. Ensure that children and pets are kept off the lawn.

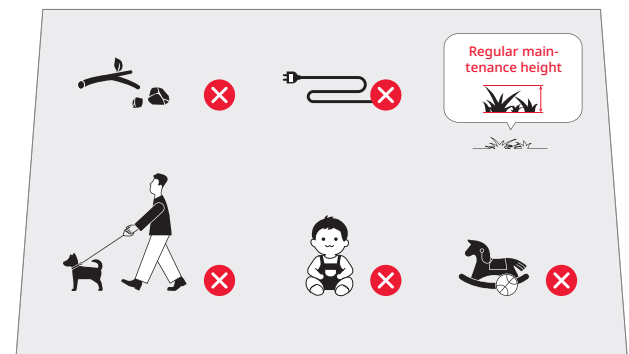

Install the Charging Station

Find a Proper Location

It is important to choose a suitable place for the charging station to ensure effective docking of the mower. See guide below:

1. The charging station should be placed on a flat surface in an open area and close to the battery charger (within 10 m/32.81 ft).



2. We recommend you place the station where the WiFi signal is strong.



3. Within a 2-meter (6.56 feet) radius around the charging station, there should be no obstacles, and the grass should be less than 9 cm (3.54 in) high.

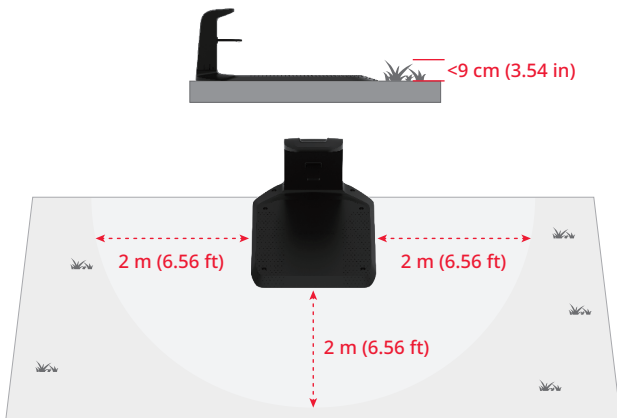

4. The docking markers on the charging tower should be clearly visible, and the charging base plate should be clear of any objects or debris.

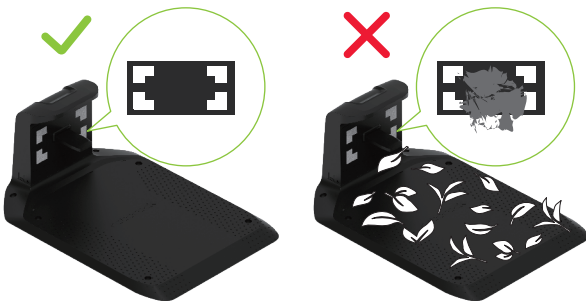

Install the Charging Station

1. Secure the charging base plate to the ground using the provided screws and hex key.

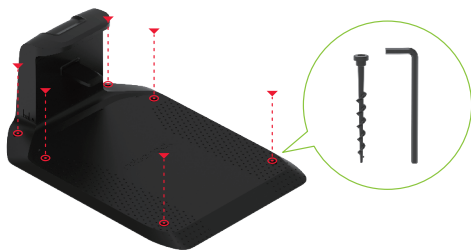

2. Use the extension cable to connect the charging station to the battery charger. You need to align the 2-pin connector, insert it fully, and tighten the locking ring to finish connecting.

3. Connect the battery charger to the power outlet.

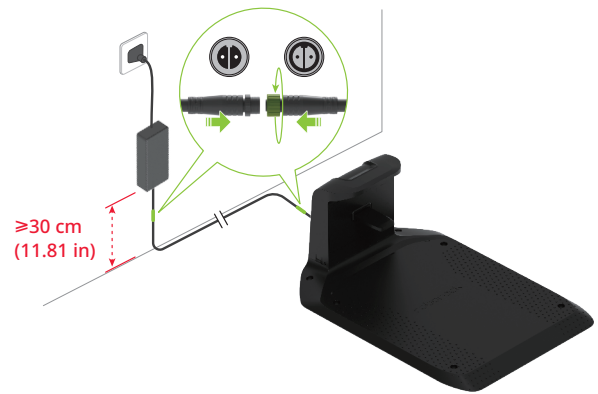

Notes:

- If you need to disconnect the extension cable, loosen the locking ring first, then pull out the connector.
- Ensure the battery charger is positioned at least 30 cm (11.81 in) above the ground to prevent water or moisture damage.
- Plug the device into an indoor outlet or an outdoor waterproof outlet.

4. If the setup is correct, the indicator on the charging station will light green.



Charge the Mower for the First Time

We recommend fully charging the mower before first use to ensure optimal battery performance. Place the mower on the charging station, and ensure the charging contacts on both the mower and the station are properly aligned. If the connection is successful, the indicator on the station will breathe green.



Map Out the Working Area



⚠ Please follow the mower during the mapping process. Always maintain proper balance and secure footing, especially on slopes. Walk—do not run—when operating the mower.

1. Ensure the mower is powered on, WiFi and Bluetooth are connected.
2. Before initiating the mapping process, ensure that you have carefully inspected the lawn area and clearly defined the working area. Once the area is defined, follow the mapping instructions provided in the app.
3. The mower will travel along the boundary of the designated area and record the map accordingly.

Ready for Mowing

⚠ Always ensure your mower is operated within the mapped working area.



Start Mowing

Press  then confirm with  to start mowing. Alternatively, you can start mowing via the app.







Pause

Press  to pause the mower or pause it via the app.

Note: The  button overrides all other commands. If you press on the mower, you can only resume mowing by pressing  then confirming with  on the control panel.

Resume Mowing



Press  then confirm with  on the control panel or use the app to resume mowing.

In the following situations, the mower can only be resumed by pressing , then confirm with :

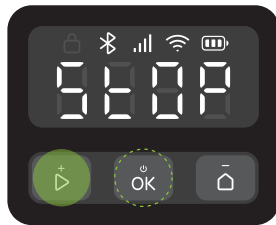
- The mower was stopped by pressing .
- The mower was tilted or lifted.



Return to Charge

You can send the mower back to the charging station by pressing  and confirming with  or via the app.

Note: For the health of your lawn, we do not recommend mowing while the sprinklers are on.

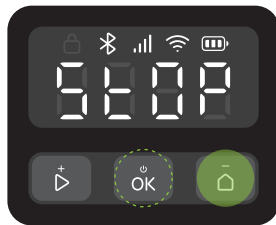

Maintenance

⚠ Always wear enclosed footwear and full-length pants during maintenance. Sandals and bare feet are strictly prohibited.

⚠ Always turn the mower over on a soft surface gently and do not drag the mower while it is upside down.

To maintain satisfactory mowing performance and extend your mower's lifespan, the mower requires weekly inspections and maintenance.

Cleaning

⚠ Do not use gasoline, alcohol, or other corrosive solvents to clean any parts of the product.

⚠ Refrain from rinsing the mower with a high-pressure washer with pressure higher than 12.0 MPa.

Clean the mower regularly (as needed) to remove dirt and grass clippings from the wheels, cameras, discs, LiDAR sensor, etc.

Before cleaning, please make sure that:

- The mower is powered off.
- The screws of the compartment cover are fully tightened to seal the mower.

EN

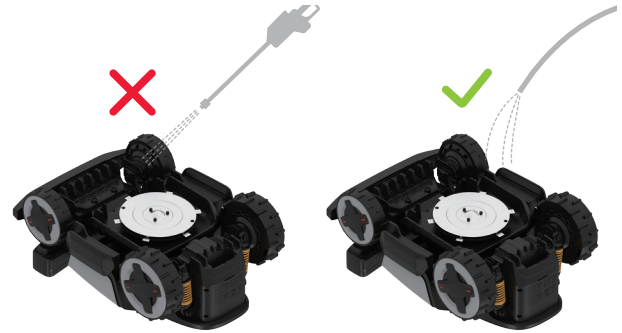

Upper Body

Remove built-up dirt using a hose, cloth, or brush on the active steering system, dynamic suspension system and other parts.

Binocular Camera

A clean lens is essential for optimal vision and performance. Wipe the camera lens with the provided lint-free cloth.



LiDAR Sensor

A clean LiDAR sensor is essential for optimal vision and performance. Clean the sensor as follows:

1. Remove the upper body cover as shown in the picture.



2. Wipe the LiDAR sensor carefully using the provided lint-free cloth. If the LiDAR sensor is still not clear, dampen the sensor first and then wipe it again.

EN

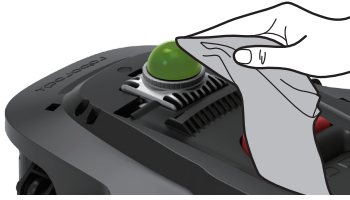

3. Install the upper body cover back onto the mower.



Charging Contacts

Clean up the charging contacts on the mower with a soft cloth.



Note: Make sure the contacts have completely dried before restarting the mower.

Bottom Section

⚠ Wear work gloves for protection.

Gently turn the mower over on a soft surface. Remove the debris and grass clippings using brushes or water hose. Clean the disc and chassis thoroughly. Rotate the disc and blades to ensure they work properly. Remove any debris to prevent damaging the blade disc.

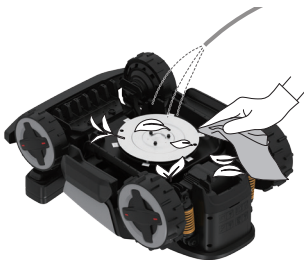

Note: Be careful not to touch the blades with your hands.

Driving Wheels

Remove mud and grass clippings using brushes and a water hose to ensure the mower maintains good traction.

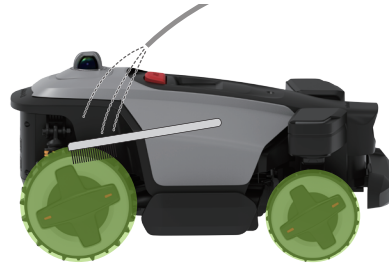

Charging Station

⚠ Unplug the charging station from the power outlet before cleaning it.

Clean up the dirt on the charging contacts and the docking markers with a cloth. And clean the charging base plate with a hose.



Note: Make sure the contacts have completely dried before restarting the mower.

Replacing

Blades

⚠ Be careful when replacing the blades and always wear gloves.

⚠ Make sure all the blades and screws are replaced. Never reuse the screws — doing so may lead to blade detachment and serious injury.

1. Power off the mower.
2. Gently turn the mower over on a soft surface.



- Align the screw holes on the skid plate with the blade screws, then loosen the screws with a manual screwdriver and remove the old blades. Mind the sharp edges.
- Keep the skid plate screw holes aligned with those on the blades and blade disc, then tighten the new blades with new screws.

⚠ Never use an electric screwdriver to remove or install the blade.



- Make sure the blades are tightened firmly and can rotate freely.
- If the blades cannot rotate freely, loosen the screws, adjust the blade angle, then retighten the screws. Ensure the blades can rotate freely before use.



Note: We recommend you replace the blades every 1-2 months after installation.

Battery

We recommend that the battery of the mower should be replaced every two years. Do not replace the battery on your own. Contact our after-sales team or dealer for help.

Long-Term Storage

If the mower is not in use for an extended period (e.g. during the winter when the grass is dormant or for other reasons), please follow these steps:

Mower

- Charge the mower to 50–70% before storing it long term.
- Power off the mower.
- Clean it thoroughly.

Note: Recharge it after 12 months if still in storage, and then once a year thereafter.

Station

- Unplug the battery charger from the power outlet.
- Disconnect the extension cables from the station.
- Disconnect the charging tower from the charging base plate, and store it in a dry, well-ventilated indoor location.

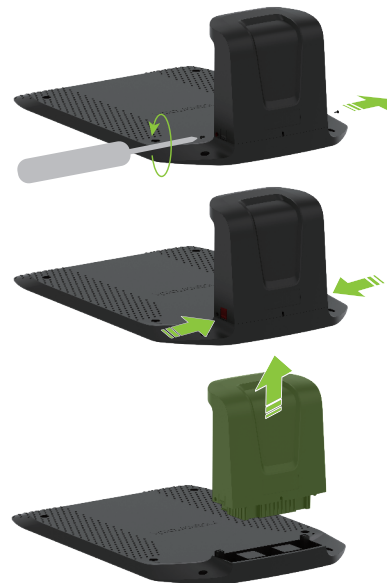

Restart after Long-Term Storage

To restart the mower after long-term storage, please follow the steps below:

- Ensure the charging station and its accessories are clean and free of oxidation. If any signs of oxidation are found, please contact your Roborock dealer or after-sales service.
- Insert the charging tower into the charging base plate. Tighten the screws on both sides of the charging tower.
- Connect the extension cables, power on the mower, and check if it is connected to the app successfully.

Troubleshooting

If you encounter any problems while using your mower, check out the FAQ or Error articles at <https://garden-support.roborock.com> or from the section on the Roborock app.

Laser Safety

The laser distance sensor of this product meets the standards for Class 1 Laser Products in IEC 60825-1:2014 and will not generate hazardous laser radiation.

Technical Data

EN

Basic Information	Name	Z120 LiDAR
	Model	RRALOVER
	Recommended Mowing Area	2000 m ²
	Net Weight (Battery included)	Approx. 21.7 kg (47.84 lbs.)
Parameter	Cutting Width	24 cm (9.45 in)
	Cutting Height	20-70 mm (0.79-2.76 in)
	Driving Motor Speed	0.45 m/s (1.48 ft/s) (Daily) 0.6 m/s (1.97 ft/s) (Efficient)
	Blade Motor Speed	2500/min
Noise Emissions	Measured Sound Power Level, LWA	62 dB (A)
	Sound Power Uncertainties, KWA	3 dB (A)
	Sound Pressure Level, LpA	54 dB (A)
	Sound Pressure Uncertainties, KpA	3 dB (A)
Working Condition	Temperature	Working Temperature: 0-45°C (32-113°F); 10-35°C (50-95°F) recommended Storage Temperature: -20-55°C (-4-131°F); 10-35°C (50-95°F) recommended
	IP Rating	Mower Body & Charging Station: IPX6 Battery Charger: IP67
Connectivity Frequency Range	Bluetooth®	2400-2483.5 MHz
	WiFi	2.4GHz: 2400-2483.5 MHz 5GHz Sub-band 3: 5470-5725 MHz 5GHz Sub-band 4: 5725-5850 MHz
	LTE	Band 1/3/7/8/20/28A/38/40/41
	WCDMA	Band 1/8
	GSM	EGSM900 DCS1800
Max. Radio-frequency Power	Bluetooth®	≤10 dBm
	WiFi	2.4 GHz: ≤20 dBm 5 GHz Sub-band 3: ≤20 dBm 5 GHz Sub-band 4: ≤14 dBm
	LTE	≤23 dBm
	WCDMA	≤23 dBm
	GSM	≤35 dBm ≤32 dBm
Battery	Battery Type	Lithium-ion battery
	Nominal Voltage	21.6 V ⁻⁻⁻
	Nominal Capacity	6 Ah
	Battery Charging Current	5 A Max.
	Temperature	Charging temperature: 4-45°C (39.2-113°F); 10-35°C (50-95°F) recommended Storage temperature: -20-55°C (-4-131°F); 10-35°C (50-95°F) recommended
Charging Station	Input Voltage	32 V ⁻⁻⁻
	Input Current	4.69 A
	Output Voltage	32 V ⁻⁻⁻
	Output Current	4 A
Battery Charger	Model	TZAM01
	Input Voltage	100-240 V~
	Output Voltage	32 V ⁻⁻⁻
	Output Current	4.69 A

EU Declaration of Conformity

Hereby, Suzhou ShiRuizhuo Technology Co., Ltd. declares that this equipment is in compliance with Machinery Directive 2006/42/EC. The full text of the EU declaration of conformity is available at the following internet address:

<https://garden.roborock.com/eu/policy/article/compliance>

EN

Name of manufacturer	Suzhou ShiRuizhuo Technology Co., Ltd.
Address	Room 508, Building C, No.112 GLP I-Park, Sutong Road, Suzhou Industrial Park District, Suzhou City, Jiangsu Province, P.R. China
Name of authorized representative	Roborock International B.V.
Address	Strawinskylaan 3051, Atrium, 1077ZX Amsterdam

Hereby we declare that this DoC is issued under the sole responsibility of the company Suzhou ShiRuizhuo Technology Co., Ltd. and that the products:

Product description	Robotic Lawn Mower
Type(model) designation(s)	RRALOVER
Serial No.	RXXXXXXXXXX ("X" indicates any letter from A-Z except O and I, "Y" indicates any number from 0-9)

are in conformity and verified through testing with the provision of the following EU directives:

Machinery Directive 2006/42/EC	1. EN 60335-1:2012 + A11:2014 + A13:2017 + A1:2019 + A14:2019 + A2:2019 + A15:2021 +A16:2023 2. EN 50636-2-107:2015+A1:2018+A2:2020+A3:2021 3. EN ISO 12100:2010
--------------------------------	--

Person responsible for making this declaration:

Printed name: Dollar Qian

Position/Title: Certification Manager

Signature: 

Date of issue: 2026-01-06

Place of issue: Room 508, Building C, No.112 GLP I-Park, Sutong Road, Suzhou Industrial Park District, Suzhou City, Jiangsu Province, P.R. China

Übersetzung der Originalbetriebsanleitung.

Hierbei handelt es sich um eine mehrsprachige Bedienungsanleitung, die auf der Grundlage des englischen Originals erstellt wurde. Bei Abweichungen zwischen der englischen und anderen Sprachversionen ist die englische Version maßgebend.

Die Bilder dienen nur zur Veranschaulichung und entsprechen möglicherweise nicht genau dem Produkt.

DE

Deutsch

RockMow Z120 LiDAR

Bedienungsanleitung für Mähroboter

Lies diese Bedienungsanleitung sorgfältig durch, bevor du das Produkt benutzt, und bewahre sie für das spätere Nachschlagen gut auf.

Inhaltsverzeichnis

- 017 Produktübersicht**
- 021 Vorbereitung und Installation**
- 023 Bereit zum Mähen**
- 023 Wartung**
- 025 Langzeitlagerung**
- 026 Fehlerbehebung**
- 026 Lasersicherheit**
- 027 Technische Daten**
- 028 EU-Konformitätserklärung**

Produktübersicht

- ⚠ Der Mähroboter ist bereits mit Messern an der Unterseite ausgestattet. Beim Anheben des Mähroboters müssen stets Schutzhandschuhe getragen werden und die Messerseite muss nach außen zeigen.
- ⚠ Halte deine Hände von den Spalten am Mähroboter fern, wenn du ihn bewegst, um Quetschungen zu vermeiden.

DE



Mähroboter

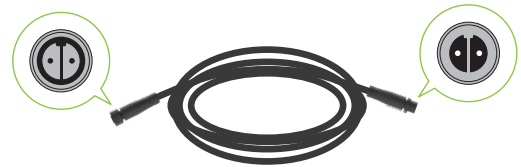

Verlängerungskabel für Ladegerät

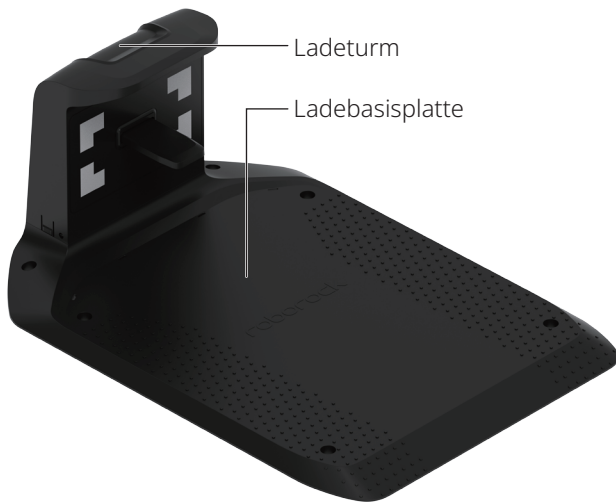

Ladestation



Sechskantschlüssel



× 6

Schrauben für
Ladestation



× 6



× 6

Ersatzklingen-Set



Ladegerät

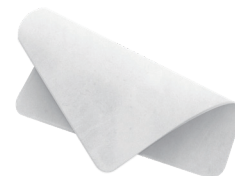

Fusselfreies Tuch

Mähroboter (Ansicht von oben)

DE

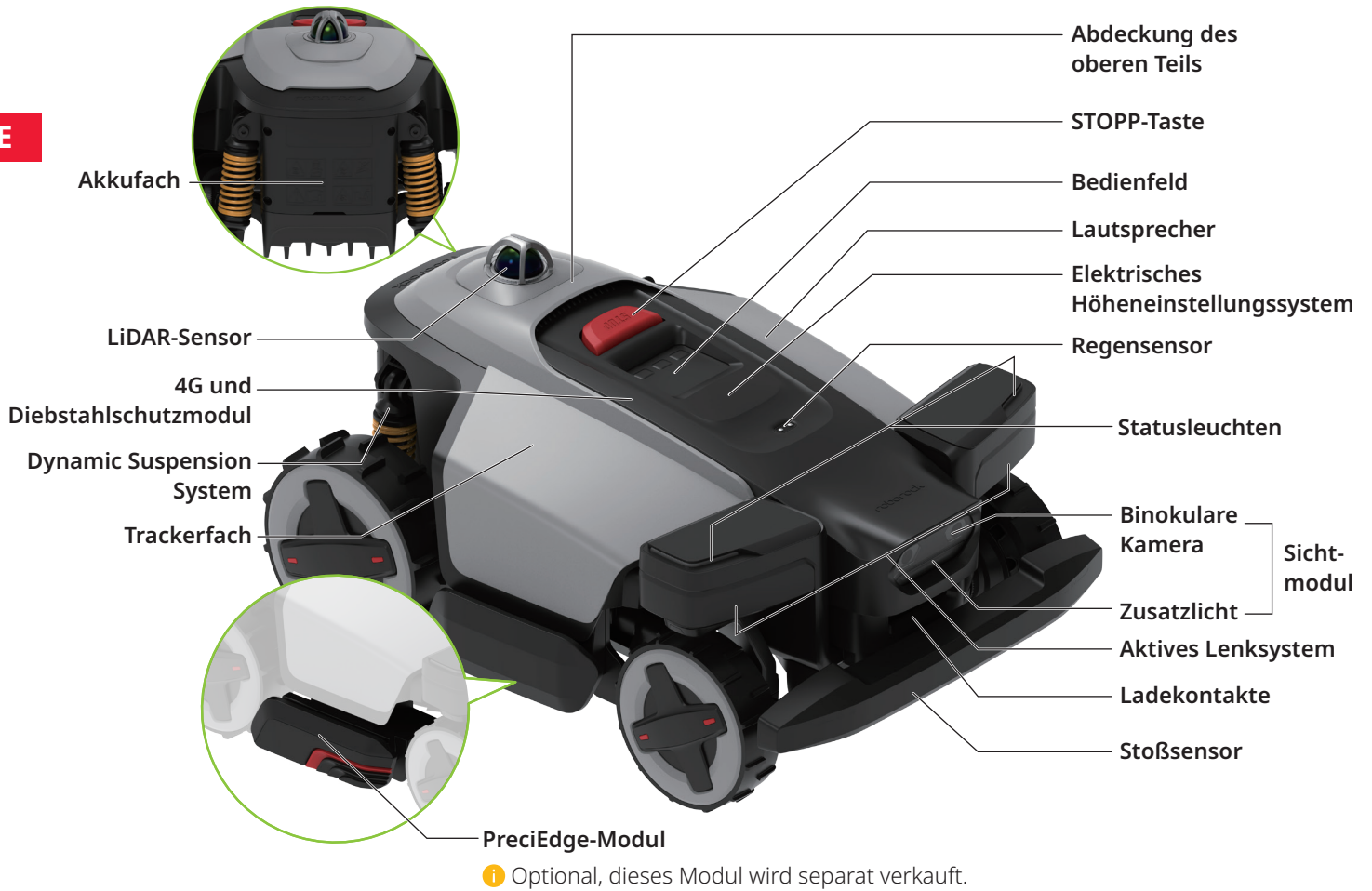

Mähroboter (Ansicht von unten)

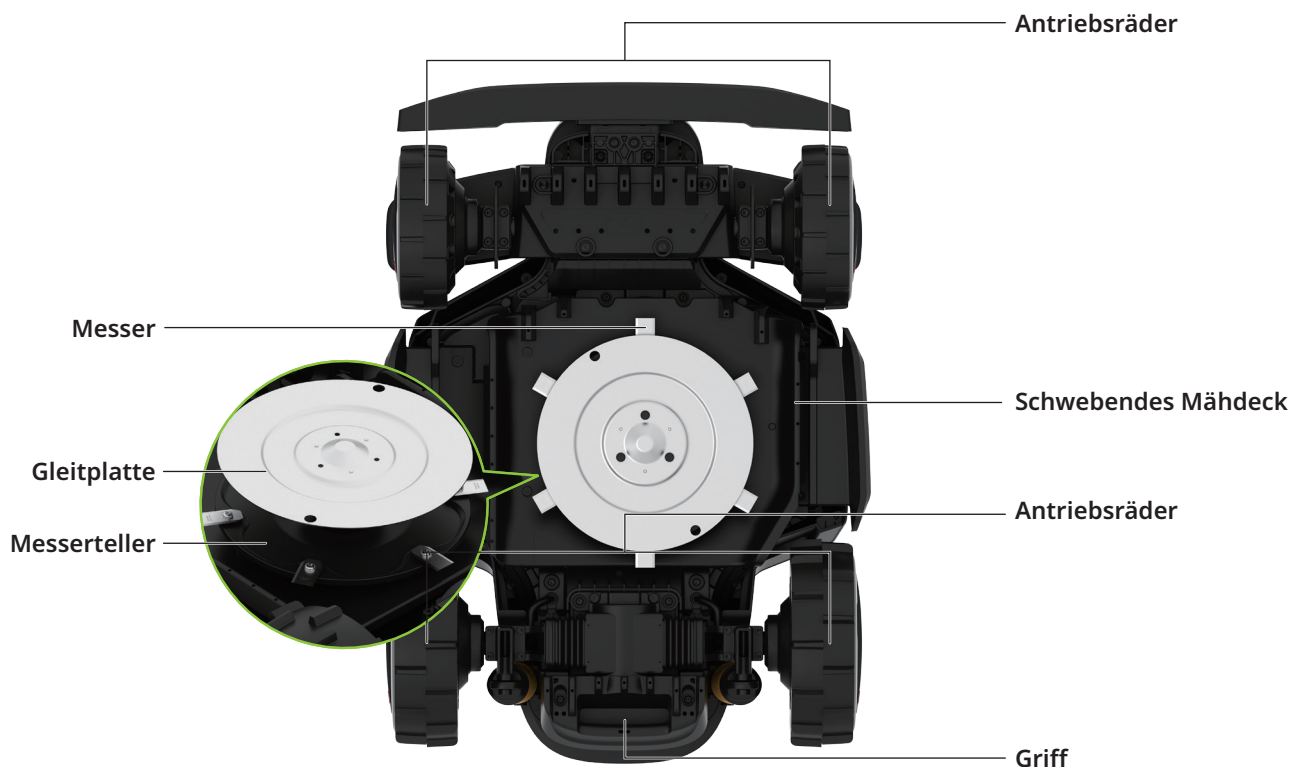

Benutzeroberfläche

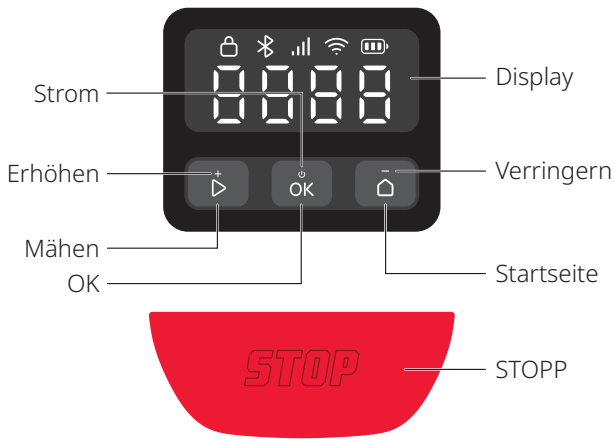

Symbol und Display	Beschreibung
	Akkustand
	4G • An: 4G verfügbar • Aus: Kein Signal • Blinkt: Fehler beim 4G und Diebstahlschutzmodul
	WLAN • An: Verbunden • Aus: Kein Signal/Nicht verbunden • Blinkt: Warten auf WLAN-Verbindung • Blinkt schnell: Wird verbunden
	Bluetooth • An: Verbunden • Aus: Nicht verbunden
	Sperre • An: Mähroboter gesperrt/ Kindersicherung aktiviert • Aus: Mähroboter entsperrt/ Kindersicherung deaktiviert • Pulsiert: PIN-Code eingeben

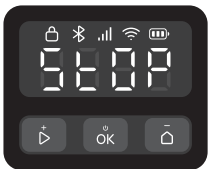

STOPP
Mähroboter gestoppt.

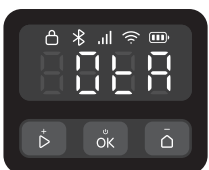

OTA
Over-the-Air-Update (OTA).

Symbol und Display	Beschreibung
--------------------	--------------



Fehlercode
Diese Art von Code zeigt an, dass der Mähroboter einen Fehler festgestellt hat. Im Artikel zu Fehlern unter <https://garden-support.roborock.com> oder im Abschnitt zur Roborock-App findest du Lösungen.



Ein-/Ausschalten
Die äußeren Segmente drehen sich im Uhrzeigersinn in einer Endlosschleife.



Aufladen
Auf dem Display wird der Akkustand in Ziffern angezeigt.

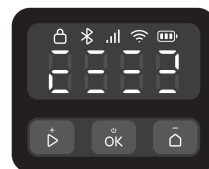

Mähen/Kartierung/Rückkehr
Die vier Ziffern bilden ein Muster, wie in der Abbildung dargestellt. Jedes Segment des Musters leuchtet nacheinander auf. Sobald das gesamte Muster angezeigt wird, wiederholt sich die Sequenz.

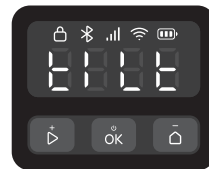

KIPPEN
Mähroboter gekippt.









ANHEBEN
Mähroboter angehoben.



Steuerung

Steuerung	Beschreibung
Ein-/Ausschalten	Auf drücken und 3 Sekunden lang gedrückt halten.
Mähen starten	Auf drücken und dann mit bestätigen.
Mähroboter stoppen	Auf drücken.
Mähroboter zur Ladestation zurückschicken	Auf drücken und dann mit bestätigen.
Kindersperre aktivieren	Auf drücken und 5 Sekunden lang gedrückt halten.

DE

Steuerung	Beschreibung
Mähroboter entsperren/ Kindersperre deaktivieren	Drücke eine beliebige Taste und gib dann den PIN-Code ein.
Mähroboter verbinden	Gleichzeitig auf  und  drücken und 3 Sekunden lang gedrückt halten.
Auf Werkseinstellungen zurücksetzen	Gleichzeitig auf  ,  und  drücken und 10 Sekunden lang gedrückt halten. Dann den PIN-Code eingeben.
Mähroboter neu starten	Auf  drücken und 10 Sekunden lang gedrückt halten.



PIN-Code eingeben

Gib den PIN-Code ein, um den Mähroboter vor dem Start zu entsperren. Der Standardcode ist 0000. Du kannst ihn über die App ändern. Drücke auf  oder , um die Zahl zu erhöhen oder zu verringern, und dann auf , um jede Ziffer zu bestätigen.

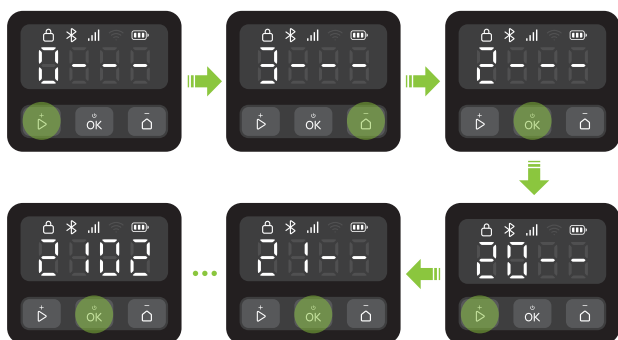
Hinweis: Bitte bewahre den PIN-Code sicher auf und gib ihn nicht an andere weiter.



Anzeige an der Ladestation

Status der Anzeige	Beschreibung
 Dauerhaft grün	Mähroboter nicht aufgeladen.
 Pulsiert grün	Mähroboter wird aufgeladen.
 Dauerhaft rot	Fehler bei der Ladestation.
/ Aus	<ul style="list-style-type: none"> Mähroboter vollständig aufgeladen. Stromkreisfehler.

Statusleuchten

Lichtfarbe	Lichteffekt	Beschreibung
/	Aus	<ul style="list-style-type: none"> Mähroboter wird aufgeladen. Mähroboter steht außerhalb der Station auf Standby.
Weiß	Fließend	Ein-/Ausschalten.
	Pulsiert schnell	OTA-Aktualisierung.
	Pulsiert langsam	Mähroboter hat angehalten.
Blau	Dauerhaft	<ul style="list-style-type: none"> Kartierung. Mähen. Zum Aufladen zurückkehren.
	Pulsiert langsam	Warten auf Verbindung.
Rot	Pulsiert schnell	Wird verbunden.
	Pulsiert schnell	Fehler.

Sensoren

Sensor	Beschreibung
Binokulare Kamera	Sie erfasst die Umgebung, reagiert mit verschiedenen Aktionen auf Objekte vor dem Mähroboter und führt Fusionsalgorithmen mit anderen Sensoren durch.
LiDAR-Sensor	Sie nutzt LiDAR für die genaue Positionierung, damit der Mähroboter seine Position genau bestimmen kann.
GNSS-Modul	Nutzt GNSS zur Positionierung, sodass du den Standort des Mähroboters kennst.

So geht's

Der Mähroboter kann automatisch zwischen Mähen und Aufladen umschalten. Dank seines LiDAR-Sensors und der intelligenten Kartierung mit einer binokularen Kamera braucht der Mähroboter keinen Begrenzungsdraht, um den Arbeitsbereich abzugrenzen. Mithilfe eines Multisensor-Fusionsalgorithmus und eines großen Erfassungsbereichs navigiert der Mähroboter intelligent um Ecken und umgeht Hindernisse.

Automatisches Andocken

Der Mähroboter kehrt automatisch zur Ladestation zurück, wenn der Ladezustand niedrig ist. Nach einem kurzen Aufladen mäht der Mähroboter weiter.

Ganztätiges Mähen

Der Mähroboter verfügt über ein Zusatzlicht und kann daher auch nachts arbeiten. Außerdem kannst du den Mähroboter über die App auf „wildtierfreundlich“ einstellen.

Mähplan

Du kannst deinen Mähplan in der App festlegen. Der Mähroboter arbeitet dann automatisch nach diesem Plan.

Schnitthöhe

Bevor du mit dem Mähen anfängst, solltest du sichergehen, dass dein Gras nicht länger als deine normale Schnitthöhe ist. Der Mähroboter hat mehrere einstellbare Schnitthöhen.

Geplante Route

Der Mähroboter folgt einer parallelen Route, die von einem Routenplanungsalgorithmus berechnet wird. Dies gewährleistet eine höhere Effizienz und mehr Freude am Rasen.

Intelligente Hindernisvermeidung

Mit seiner binokularen Kamera und seinem LiDAR-Sensor kann der Mähroboter verschiedene Arten von Objekten erkennen und identifizieren, entsprechend unterschiedliche Routen ausführen und so ein Gleichgewicht zwischen Sicherheit und Mähleistung schaffen.

Passt sich an verschiedene Hindernisse und Geländeformen an

Dank seines Allradantriebs und seines Dynamic Suspension Systems kann der Mähroboter besser bergauf fahren, Hindernisse leichter umfahren und sich auch auf unebenem Gelände stabil bewegen, was für eine gleichmäßige Schnittleistung sorgt.

Aktives Lenksystem

Dank seiner Vorderradlenkung kann der Mähroboter auf der Stelle wenden und sich somit agil bewegen. So wird die gesamte Rasenfläche (selbst an Hängen) effizient gemäht und Rasenschäden werden reduziert.

Regensensor und Regenpause

Der Mähroboter ist wasserdicht nach IPX6 und für den Außeneinsatz konzipiert. Unter Umständen erzielt das Mähen von nassem Gras jedoch keine optimalen Ergebnisse. Der Mähroboter verfügt über einen Regensensor, der Regen erkennt und den Mähroboter anweist, das Mähen bei Regen zu unterbrechen und zur Ladestation zurückzukehren. Nach Ablauf der Regenpause (standardmäßig 180 Minuten) fährt der Roboter mit dem Mähen fort. Du kannst die Einstellung für die Regenpause über die App ändern.

Schwebendes Mähdeck

Der Mähroboter verfügt über ein schwebendes Mähdeck und kann sich daher dynamisch an Veränderungen im Gelände anpassen. So sorgt er für einen gleichmäßigeren und einheitlicheren Schnitt auf unebenen Flächen.

Du musst keinen Rasenschnitt aufheben

Der kurze Rasenschnitt, der liegen bleibt, muss nicht zusammengeharkt oder eingesammelt werden, da er als natürlicher Dünger für den Rasen dient.

PreciEdge-Modul

i Dieses Modul muss separat erworben werden.

Der Mähroboter verfügt über ein innovatives Doppelmesserdessign und kann daher nah an Wänden mähen und reduziert so das manuelle Schneiden von Rasenkanten.

Diebstahlschutz

Der Mähroboter verfügt über einen integrierten lauten Alarm und ein 4G und Diebstahlschutzmodul. Der Roboter verfügt außerdem über ein Trackerfach, wo du einen Tracker (separat erhältlich) installieren kannst.

Vorbereitung und Installation

Die App vorbereiten

1 Die App herunterladen

Scanne den QR-Code, um die Roborock-App zu installieren.



2 Dein Telefon vorbereiten

Stelle sicher, dass das Bluetooth auf deinem Smartphone aktiviert ist, bevor du fortfährst. Diese Verbindung ist erforderlich, damit dein Mähroboter während der Einrichtung gefunden und verbunden werden kann.

3 Den Mähroboter verbinden

1. **OK** drücken und 3 Sekunden lang gedrückt halten, um den Mähroboter einzuschalten, und dann den PIN-Code eingeben. Der Standardcode ist 0000.
2. Öffne die Roborock-App.
3. Scanne den QR-Code auf dem Mähroboter über die App oder drücke die Tasten **▶** und **⏸** gleichzeitig und halte sie 3 Sekunden lang gedrückt, um eine Verbindung herzustellen.

Hinweise:

- Wir empfehlen die Verbindung zu einem 2,4-GHz-WLAN-Netzwerk.
- Stelle sicher, dass sich der Mähroboter in Bluetooth-Reichweite befindet (6 m/19,69 Fuß).

Den Rasen vorbereiten

Vor dem Mähen muss der Rasen auf die normale Schnitthöhe gekürzt werden. Entferne alle Hindernisse wie Schutt, Spielzeug, Kabel, Steine oder ähnliches. Stelle sicher, dass Kinder und Haustiere den Rasen nicht betreten.

DE

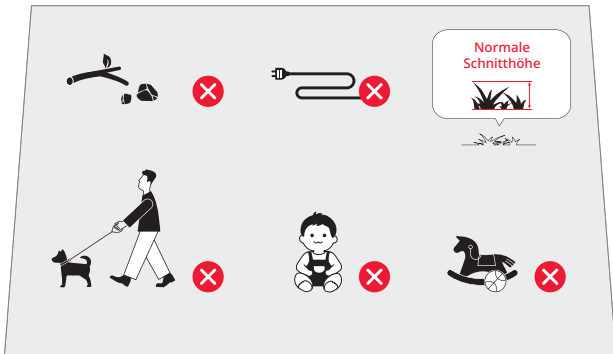

Die Ladestation installieren

Eine geeignete Stelle finden

Es ist wichtig, eine geeignete Stelle für die Installation der Ladestation zu wählen, um ein effektives Andocken des Mähroboters zu ermöglichen. Siehe dir die folgende Anleitung an:

1. Die Ladestation sollte auf einer ebenen Fläche in einem offenen Bereich und in der Nähe des Ladegeräts (innerhalb von 10 m/32,81 Fuß) aufgestellt werden.

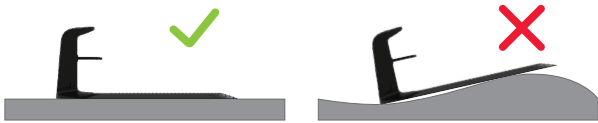

2. Es wird empfohlen, die Station an einem Ort mit starkem WLAN-Signal aufzustellen.



3. Es sollten sich keine Hindernisse im Umkreis von 2 Metern (6,56 Fuß) um die Ladestation befinden und das Gras in diesem Umkreis sollte nicht höher als 9 cm (3,54 Zoll) sein.

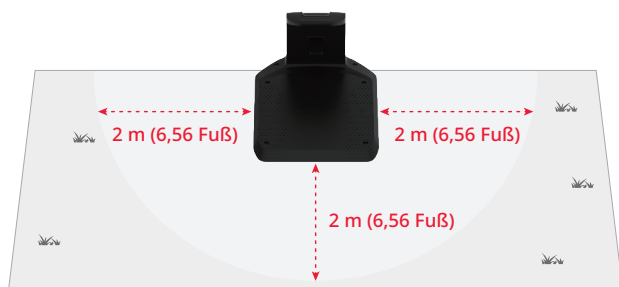

4. Die Andockmarkierungen am Ladeturm sollten gut sichtbar sein, und die Ladebasisplatte sollte frei von Gegenständen oder Verschmutzungen sein.

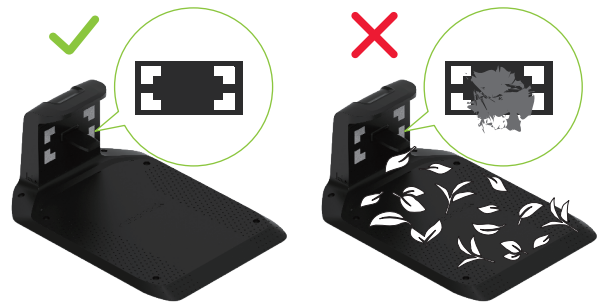

Die Ladestation installieren

1. Befestige die Ladebasisplatte mit den mitgelieferten Schrauben und dem Sechskantschlüssel am Boden.

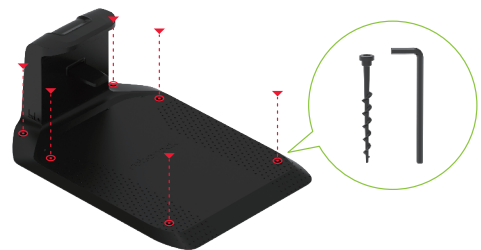

2. Verwende das Verlängerungskabel, um die Ladestation mit dem Ladegerät zu verbinden. Du musst den 2-poligen Stecker ausrichten, ihn vollständig einführen und den Sicherungsring festziehen, um das Anschließen fertigzustellen.

3. Schließe das Ladegerät an die Steckdose an.

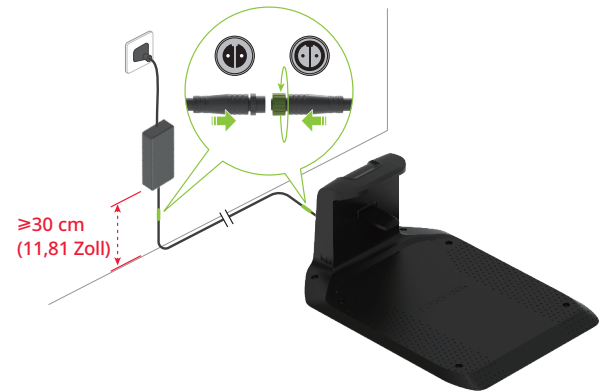

Hinweise:

- Wenn du das Verlängerungskabel abziehen musst, löse zuerst den Sicherungsring und ziehe dann den Stecker heraus.
 - Das Ladegerät sollte mindestens 30 cm (11,81 Zoll) über dem Boden stehen, damit es nicht nass wird und keine Feuchtigkeit eindringt.
 - Schließe das Gerät an eine Steckdose im Haus oder an eine wasserdichte Steckdose im Freien an.
4. Wenn alles ordnungsgemäß eingerichtet ist, leuchtet die Anzeige an der Ladestation grün.



Erstes Aufladen des Mähroboters

Es wird empfohlen, den Mähroboter vor dem ersten Einsatz vollständig aufzuladen, um eine optimale Akkuleistung zu gewährleisten. Stelle den Mähroboter auf die Ladestation und achte darauf, dass die Ladekontakte am Mähroboter und an der Station genau aufeinander liegen. Bei erfolgreicher Verbindung pulsiert die Anzeige an der Station grün.



Den Arbeitsbereich festlegen

⚠ Bitte folge dem Mähroboter während des Kartierungsvorgangs. Halte stets das Gleichgewicht und einen sicheren Stand, vor allem an Hängen. Gehe langsam und renne nicht, während du den Mähroboter bedienst.

1. Stelle sicher, dass der Mähroboter eingeschaltet ist und WLAN und Bluetooth verbunden sind.
2. Vor Beginn der Kartierung muss der Rasenbereich sorgfältig überprüft und der Arbeitsbereich klar abgegrenzt werden. Sobald du den Bereich festgelegt hast, musst du einfach nur den Kartierungsanweisungen in der App folgen.
3. Der Mähroboter fährt die Begrenzung des Bereichs ab und zeichnet die Karte entsprechend auf.

Bereit zum Mähen

⚠ Achte immer darauf, dass dein Mähroboter nur im kartierten Arbeitsbereich betrieben wird.

Mähen starten

Drücke auf und dann auf , um den Mähvorgang zu starten. Alternativ kannst du das Mähen auch über die App starten.

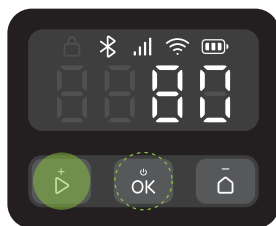

Pausieren

Drücke auf , um den Mähroboter zu pausieren, oder halte ihn über die App an.

Hinweis: Die Taste hat Vorrang vor allen anderen Befehlen. Wenn du am Mähroboter auf drückst, kannst du das Mähen nur fortsetzen, indem du auf dem Bedienfeld auf drückst und dann mit bestätigst.

Mähen fortsetzen

Drücke auf und bestätige mit am Bedienfeld oder setze das Mähen über die App fort. In den folgenden Situationen kann der Mähvorgang des Mähroboters nur durch Drücken von und anschließender Bestätigung mit fortgesetzt werden:

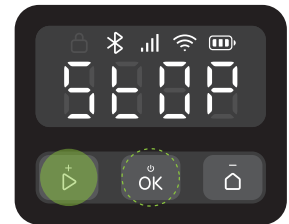

- Der Mähroboter wurde durch Drücken von angehalten.
- Der Mähroboter war schief oder wurde angehoben.

Zum Aufladen zurückkehren

Du kannst den Mähroboter zur Ladestation zurückschicken, indem du auf drückst und mit bestätigst. Alternativ kannst du dies auch über die App tun.

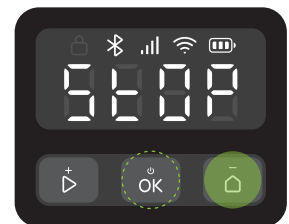

Hinweis: Zum Schutz deines Rasens solltest du ihn nicht mähen, während die Sprinkleranlage in Betrieb ist.

Wartung

- ⚠ Trage bei der Wartung stets geschlossenes Schuhwerk und lange Hosen. Die Arbeit in Sandalen oder barfuß ist strikt verboten.
- ⚠ Der Mähroboter sollte stets vorsichtig auf einer weichen Oberfläche umgedreht werden. Schleife den Mähroboter nicht über den Boden, während er umgedreht ist.

Um eine gute Mähleistung beizubehalten und die Lebensdauer deines Mähroboters zu verlängern, solltest du ihn wöchentlich überprüfen und warten.

Reinigung

- ⚠ Verwende kein Benzin, Alkohol oder andere ätzende Lösungsmittel, um Teile des Produkts zu reinigen.
- ⚠ Spüle den Mähroboter nicht mit einem Hochdruckreiniger ab, der mehr als 12,0 MPa Druck hat.

Reinige den Mähroboter regelmäßig (nach Bedarf), um Schmutz und Rasenschnitt von den Rädern, Kameras, Scheiben, dem LiDAR-Sensor usw. zu entfernen.

Stelle vor der Reinigung sicher, dass:

- Der Mähroboter ausgeschaltet ist.
- Die Schrauben der Fachabdeckung fest angezogen sind, damit der Mähroboter dicht ist.

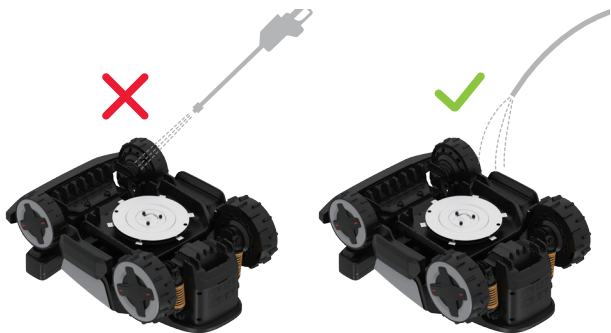

Oberer Teil

Entferne den angesammelten Schmutz mit einem Schlauch, einem Tuch oder einer Bürste vom aktiven Lenksystem, dem Dynamic Suspension System und anderen Teilen.

Binokulare Kamera

Ein sauberes Objektiv ist entscheidend für optimale Sicht und Leistung. Wische das Kameraobjektiv mit dem mitgelieferten fusselfreien Tuch ab.

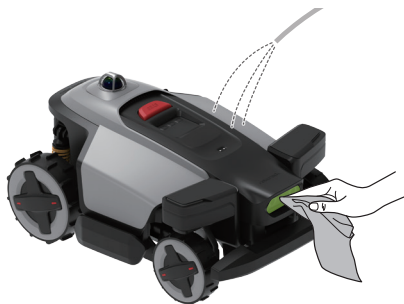

LiDAR-Sensor

Ein sauberer LiDAR-Sensor ist entscheidend für optimale Sicht und Leistung. Reinige den Sensor wie folgt:

1. Entferne die Abdeckung des oberen Teils wie in der Abbildung dargestellt.



2. Wische den LiDAR-Sensor sorgfältig mit dem mitgelieferten fusselfreien Tuch ab. Sollte der LiDAR-Sensor weiterhin verschmutzt sein, befeuchte ihn bitte zunächst und wische ihn anschließend erneut ab.

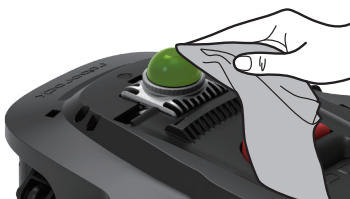

3. Bringe die Abdeckung des oberen Teils wieder am Mähroboter an.



Ladekontakte

Reinige die Ladekontakte am Mähroboter mit einem weichen Tuch.



Hinweis: Die Kontakte müssen vollständig trocken sein, bevor du den Mähroboter neu startest.

Unterer Teil

⚠ Trage zum Schutz Arbeitshandschuhe.

Drehe den Mähroboter vorsichtig auf einer weichen Oberfläche um. Entferne Rückstände und Rasenschnitt mit Bürsten oder einem Wasserschlauch. Reinige die Scheibe und das Gehäuse gründlich. Drehe die Scheibe und die Messer, um zu überprüfen, ob alles richtig funktioniert. Entferne alle Rückstände, um den Messerteller nicht zu beschädigen.

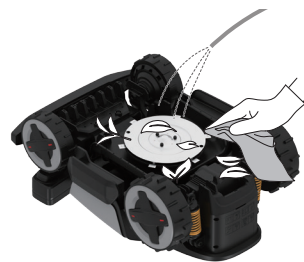

Hinweis: Berühre die Messer nicht mit den Händen.

Antriebsräder

Entferne Schlamm und Rasenschnitt mit Bürsten und einem Wasserschlauch, um eine gute Bodenhaftung des Mähroboters zu gewährleisten.

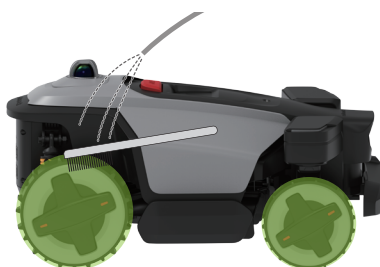

Ladestation

- ⚠ Ziehe den Stromstecker der Ladestation aus der Steckdose, bevor du sie reinigst.

Reinige die Ladekontakte und die Andockmarkierungen mit einem Tuch. Spritze die Ladebasisplatte mit einem Schlauch ab.



Hinweis: Die Kontakte müssen vollständig trocken sein, bevor du den Mähroboter neu startest.

Ersatz

Messer

- ⚠ Sei beim Auswechseln der Messer vorsichtig und trage dabei immer Handschuhe.
- ⚠ Achte darauf, dass alle Messer und Schrauben ersetzt werden. Die Schrauben dürfen niemals wiederverwendet werden, da dies zum Ablösen des Messers und zu schweren Verletzungen führen kann.

1. Schalte den Mähroboter aus.
2. Drehe den Mähroboter vorsichtig auf einer weichen Oberfläche um.



3. Richte die Schraubenlöcher an der Gleitplatte mit den Messerschrauben aus, lockere dann die Schrauben mit einem Schraubendreher und entferne die alten Messer. Achte auf die scharfen Kanten.
4. Richte die Schraubenlöcher der Gleitplatte auf die Löcher der Messer und des Messertellers aus. Ziehe dann die neuen Messer mit neuen Schrauben fest.

- ⚠ Zum Entfernen oder Einsetzen des Messers darf auf keinen Fall ein Akkuschauber verwendet werden.



5. Vergewissere dich, dass die Messer fest sitzen und sich frei drehen können.
6. Wenn sich die Messer nicht frei drehen lassen, lockere die Schrauben, stelle den Winkel der Messer richtig ein und ziehe die Schrauben dann wieder fest. Stelle vor dem Gebrauch sicher, dass sich die Messer frei drehen können.



Hinweis: Es wird empfohlen, die Messer alle 1 bis 2 Monate nach der Installation auszutauschen.

Akku

Es wird empfohlen, den Akku des Mähroboters alle zwei Jahre zu ersetzen. Tausche den Akku nicht selbst aus. Wende dich dafür an unseren Kundendienst oder Händler.

Langzeitlagerung

Wenn der Mähroboter über einen längeren Zeitraum nicht benutzt wird (z. B. im Winter, wenn das Gras nicht wächst, oder aus anderen Gründen), sind folgende Schritte zu beachten:

Mähroboter

1. Lade den Mähroboter vor der Langzeitlagerung auf 50–70 % auf.
2. Schalte den Mähroboter aus.
3. Reinige ihn gründlich.

Hinweis: Lade den Akku nach 12 Monaten wieder auf, wenn er weiterhin gelagert wird, und danach jährlich.

Station

1. Ziehe das Ladegerät aus der Steckdose.
2. Trenne die Verlängerungskabel von der Station.
3. Trenne den Ladeturm von der Ladebasisplatte und lagere ihn an einem trockenen, gut belüfteten Ort im Innenbereich.

DE

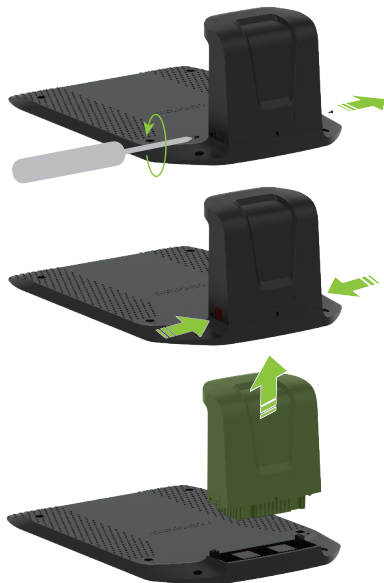

Neustart nach Langzeitlagerung

Um den Mähroboter nach einer längeren Lagerung wieder in Betrieb zu nehmen, führe bitte die folgenden Schritte aus:

1. Stelle sicher, dass die Ladestation und das Zubehör sauber sind und keine Oxidation aufweisen. Sollten Anzeichen einer Oxidation vorliegen, wende dich bitte an deinen Roborock-Händler oder den Kundendienst.
2. Stecke den Ladeturm in die Ladebasisplatte. Ziehe die Schrauben auf beiden Seiten des Ladeturms fest.
3. Schließe die Verlängerungskabel an, schalte den Mähroboter ein und überprüfe, ob er erfolgreich mit der App verbunden ist.

Fehlerbehebung

Solltest du Probleme mit deinem Mähroboter haben, lies dir die FAQ oder die Artikel zu Fehlern unter <https://garden-support.roboreck.com> oder im entsprechenden Bereich der Roborock-App durch.

Lasersicherheit

Der Laser-Abstandssensor dieses Produkts erfüllt die Anforderungen für Laserprodukte der Klasse 1 gemäß IEC 60825-1:2014 und erzeugt keine gefährliche Laserstrahlung.

Technische Daten

DE

Allgemeine Informationen	Name	Z120 LiDAR
	Modell	RRALOVER
	Empfohlene Mähfläche	2000 m ²
	Nettogewicht (inklusive Akku)	Ca. 21,7 kg (47,84 Pfund)
Parameter	Schnittbreite	24 cm (9,45 Zoll)
	Schnitthöhe	20-70 mm (0,79-2,76 Zoll)
	Drehzahl des Antriebsmotors	0,45 m/s (1,48 Fuß/s) (täglich) 0,6 m/s (1,97 Fuß/s) (effizient)
	Drehzahl des Messermotors	2500/Min
Geräuschemissionen	Gemessener Schalleistungspegel, LWA	62 dB (A)
	Unsicherheiten beim Schalleistungspegel, KWA	3 dB (A)
	Schalldruckpegel, LpA	54 dB (A)
	Unsicherheiten beim Schalldruck, KpA	3 dB (A)
Arbeitsbedingungen	Temperatur	Betriebstemperatur: 0-45 °C (32-113 °F); 10-35°C (50-95 °F) empfohlen Lagertemperatur: -20-55 °C (-4-131 °F); 10-35 °C (50-95 °F) empfohlen
	IP-Schutzart	Gehäuse des Mähroboters und Ladestation: IPX6 Ladegerät: IP67
Frequenzbereich der Konnektivität	Bluetooth®	2400-2483,5 MHz
	WLAN	2,4 GHz: 2400-2483,5 MHz 5 GHz Subband 3: 5470-5725 MHz 5 GHz Subband 4: 5725-5850 MHz
	LTE	Band 1/3/7/8/20/28A/38/40/41
	WCDMA	Band 1/8
	GSM	EGSM900 DCS1800
Max. Hochfrequenzleistung	Bluetooth®	≤10 dBm
	WLAN	2,4 GHz: ≤20 dBm 5 GHz Subband 3: ≤20 dBm 5 GHz Subband 4: ≤14 dBm
	LTE	≤23 dBm
	WCDMA	≤23 dBm
	GSM	≤35 dBm ≤32 dBm
Akku	Akku-Typ	Lithium-Ionen-Akku
	Nennspannung	21,6 V ⁻⁻⁻
	Nennkapazität	6 Ah
	Akkuladestrom	5 A Max.
	Temperatur	Ladetemperatur: 4-45 °C (39,2-113 °F); 10-35 °C (50-95 °F) empfohlen Lagertemperatur: -20-55 °C (-4-131 °F); 10-35 °C (50-95 °F) empfohlen
Ladestation	Eingangsspannung	32 V ⁻⁻⁻
	Eingangsstrom	4,69 A
	Ausgangsspannung	32 V ⁻⁻⁻
	Ausgangsstrom	4 A
Ladegerät	Modell	TZAM01
	Eingangsspannung	100-240 V~
	Ausgangsspannung	32 V ⁻⁻⁻
	Ausgangsstrom	4,69 A

EU-Konformitätserklärung

Hiermit erklärt Suzhou ShiRuizhuo Technology Co., Ltd., dass dieses Gerät die Maschinenrichtlinie 2006/42/EG erfüllt. Den vollständigen Text der EU-Konformitätserklärung findest du unter folgender Internetadresse:

<https://garden.roborock.com/eu/policy/article/compliance>

DE

Name des Herstellers	Suzhou ShiRuizhuo Technology Co., Ltd.
Adresse	Room 508, Building C, No.112 GLP I-Park, Sutong Road, Suzhou Industrial Park District, Suzhou City, Jiangsu Province, P.R. China
Name des bevollmächtigten Vertreters	Roborock International B.V.
Adresse	Strawinskylaan 3051, Atrium, 1077ZX Amsterdam

Hiermit erklären wir, dass diese Konformitätserklärung unter der alleinigen Verantwortung der Firma Suzhou ShiRuizhuo Technology Co., Ltd. ausgestellt wird und dass die Produkte:

Produktbeschreibung	Mähroboter
Typ(Modell) Bezeichnung(en)	RRALOVER
Seriennummer	RXXXXXXXXXX („X“ steht für einen beliebigen Buchstaben von A bis Z außer O und I, „Y“ steht für eine beliebige Zahl von 0 bis 9)

den Bestimmungen der folgenden EU-Richtlinien entsprechen und durch Tests überprüft wurden:

Maschinenrichtlinie 2006/42/EG	1. EN 60335-1:2012 + A11:2014 + A13:2017 + A1:2019 + A14:2019 + A2:2019 + A15:2021 + A16:2023 2. EN 50636-2-107:2015+A1:2018+A2:2020+A3:2021 3. EN ISO 12100:2010
--------------------------------	---

Verantwortlich für diese Erklärung:

Gedruckter Name: Dollar Qian

Stelle/Titel: Zertifizierungsmanager

Unterschrift: *Dollar Qian*

Ausstellungsdatum: 2026-01-06

Ausstellungsort: Room 508, Building C, No.112 GLP I-Park, Sutong Road, Suzhou Industrial Park District, Suzhou City, Jiangsu Province, P.R. China

Traduction de la notice originale.

Ce manuel est multilingue et a été rédigé à partir de l'anglais. En cas de divergence entre la version anglaise et les versions rédigées dans une autre langue, la version anglaise prévaut sur les autres versions.

Les images ne sont présentées qu'à titre indicatif et peuvent ne pas représenter avec exactitude le produit.

FR

Français

RockMow Z120 LiDAR

Manuel d'utilisation de la tondeuse robot

Lisez attentivement ce manuel d'utilisation avant toute utilisation de ce produit et conservez-le en lieu sûr pour vous y référer ultérieurement.

Table des matières

- 030** Présentation du produit
- 034** Préparation et installation
- 036** Prêt à tondre
- 036** Entretien
- 038** Entreposage à long terme
- 038** Dépannage
- 038** Sécurité laser
- 039** Informations techniques
- 040** Déclaration de conformité UE

Présentation du produit

- ⚠ Des lames sont préinstallées en dessous de la tondeuse. Portez toujours des gants de protection en soulevant la tondeuse et assurez-vous que la lame est dirigée vers l'extérieur.
- ⚠ Pour éviter de vous blesser, ne placez pas vos mains dans les interstices de la machine lorsque vous la déplacez.

FR



Tondeuse

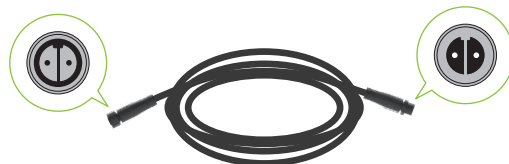

Câble d'extension pour le chargeur de batterie

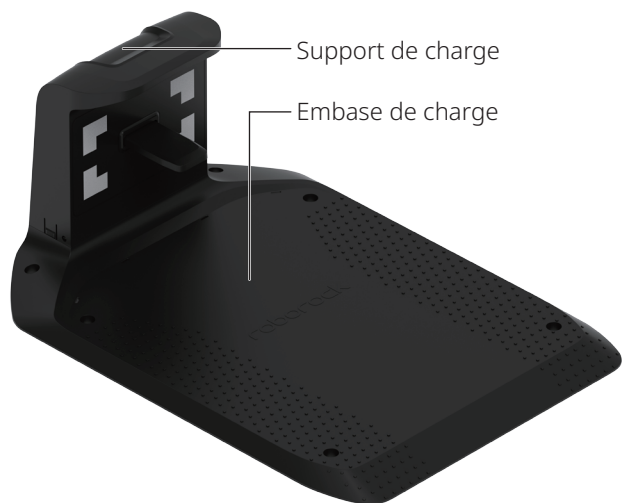

Station d'accueil

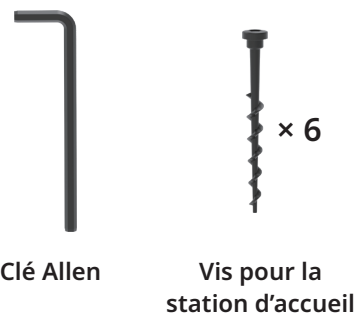

Clé Allen

Vis pour la station d'accueil



Kit de lames de rechange



Chargeur de batterie



Chiffon non pelucheux

Tondeuse robot (vue de dessus)

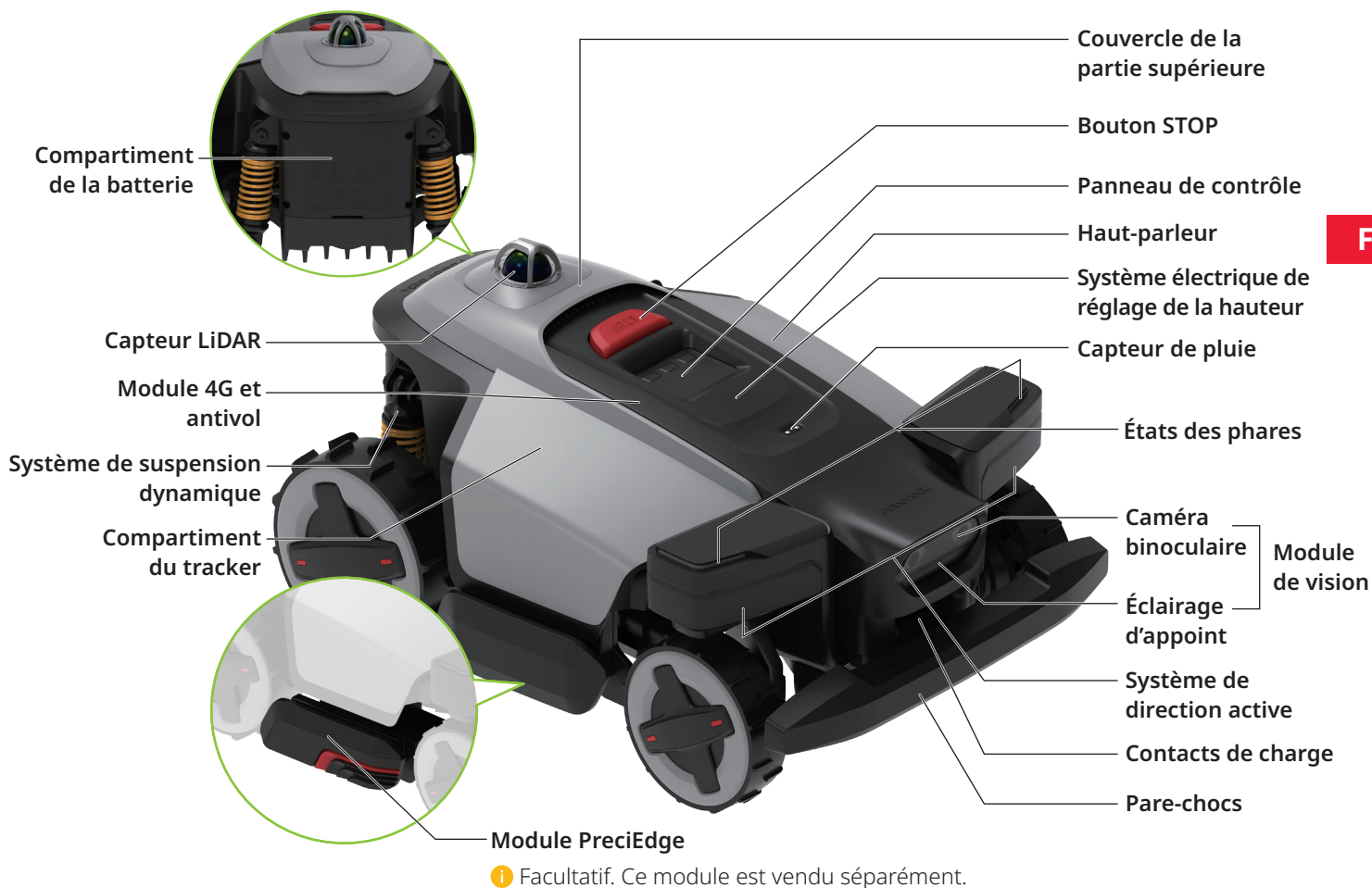

Tondeuse robot (vue de dessous)

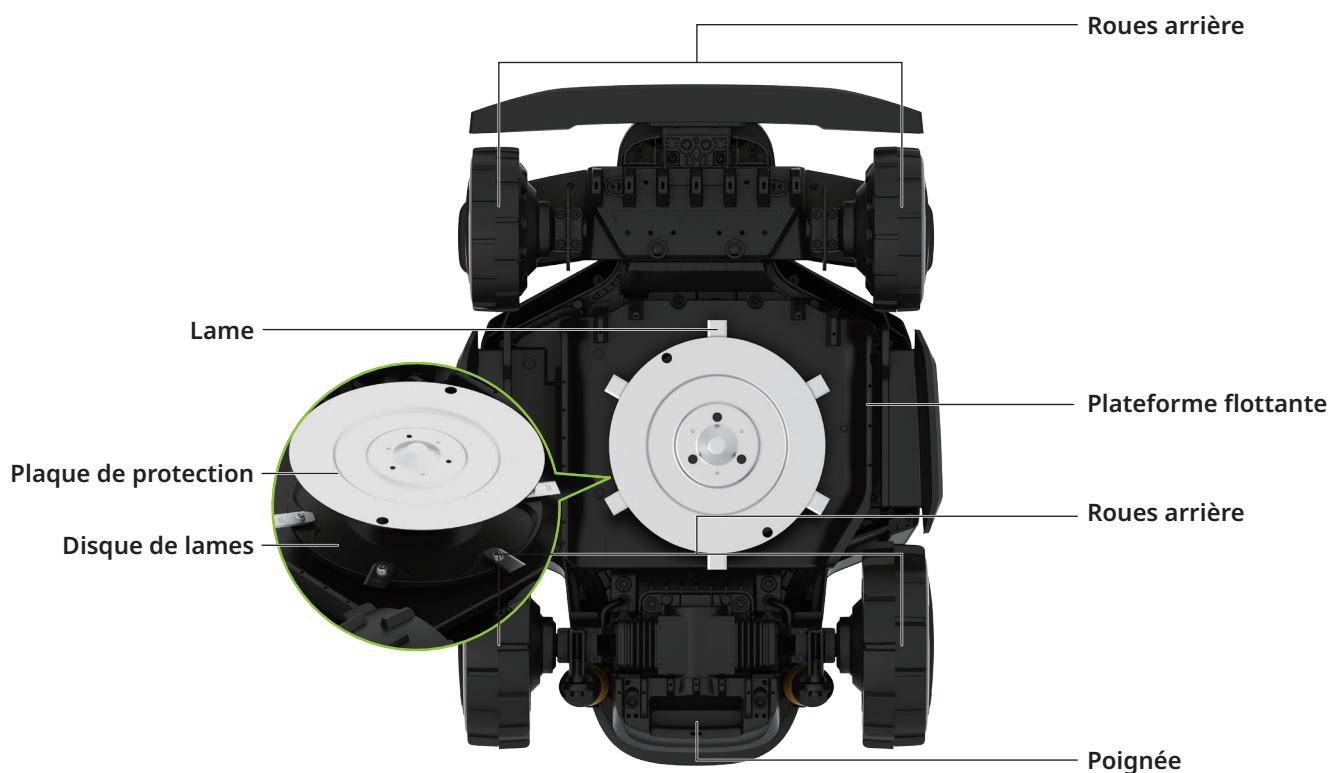

Interface utilisateur

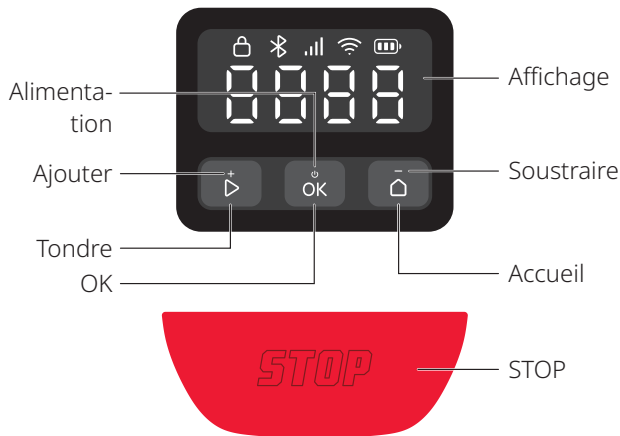

FR

Icône et affichage	Description
	Niveau de la batterie
	4G <ul style="list-style-type: none"> • Activé : 4G disponible • Désactivé : Aucun signal • Clignotant : Erreur du module 4G et antivol
	WiFi <ul style="list-style-type: none"> • Activé : Connecté • Désactivé : Aucun signal/non connecté • Clignotant : En attente de la connexion WiFi • Clignotant rapidement : Connexion en cours
	Bluetooth <ul style="list-style-type: none"> • Activé : Connecté • Désactivé : Déconnecté
	Verrou <ul style="list-style-type: none"> • Activé : Tondeuse verrouillée/verrou enfant activé • Désactivé : Tondeuse déverrouillée/verrou enfant désactivé • Pulsant : Saisie du code PIN
	STOP Arrêt de la tondeuse.
	OTA Mise à jour OTA (Over-The-Air).

Icône et affichage	Description
	Code d'erreur Ce code indique que la tondeuse a rencontré une erreur. Vous pouvez consulter la rubrique « Erreur » sur le site https://garden-support.roborock.com ou dans la section de l'application Roborock, pour trouver des solutions.
	Mise sous tension/mise hors tension Les segments extérieurs tournent dans le sens des aiguilles d'une montre dans une boucle continue.
	Charge L'écran affiche le niveau de la batterie en chiffres.
	Tonte/Cartographie/Retour Les quatre chiffres forment un motif comme indiqué sur le diagramme. Chaque segment du motif s'allume de façon séquentielle. Une fois le motif complet affiché, la séquence est répétée.
	INCLINAISON Tondeuse inclinée.
	LEVAGE Tondeuse soulevée.
Contrôle	Description
Marche/arrêt	Appuyez sur et maintenez la pression pendant 3 secondes.
Démarrer la tonte	Appuyez sur et confirmez en appuyant sur .
Arrêter la tondeuse	Appuyez sur .
Renvoyer la tondeuse à la station d'accueil	Appuyez sur et confirmez en appuyant sur .

Contrôle	Description
Activer le verrou enfant	Appuyez sur et maintenez la pression pendant 5 secondes.
Déverrouiller la tondeuse/ Désactiver le verrou enfant	Appuyez sur n'importe quel bouton, puis saisissez le code PIN.
Appairer la tondeuse	Appuyez sur et sur simultanément pendant 3 secondes.
Restaurer les paramètres d'usine	Appuyez sur , et simultanément en maintenant la pression pendant 10 secondes, puis saisissez le code PIN.
Redémarrer la tondeuse	Appuyez sur et maintenez la pression pendant 10 secondes.

Comment saisir le code PIN

Saisissez le code PIN pour déverrouiller la tondeuse avant de l'utiliser. Le code par défaut est 0000, vous pouvez le modifier via l'application. Appuyez sur ou sur pour augmenter ou diminuer le chiffre et appuyez sur pour confirmer chaque chiffre.

Remarque : Veuillez conserver le code PIN dans un endroit sécurisé et ne jamais le divulguer à personne.

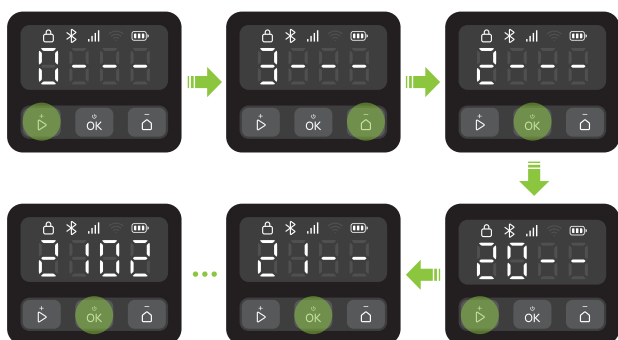

Indicateur sur la station d'accueil

État de l'indicateur	Description
Vert fixe	Tondeuse non chargée.
Vert pulsant	Tondeuse en charge.
Rouge fixe	Erreur de la station d'accueil.
/ Désactivé	<ul style="list-style-type: none"> Tondeuse totalement chargée. Défaut de circuit.

États des phares

Couleur d'éclairage	Effet d'éclairage	Description
/	Désactivé	<ul style="list-style-type: none"> Tondeuse en charge. Tondeuse en pause hors de la station.
	Coulant	Marche/arrêt.
	Pulsant rapidement	Mise à jour OTA (Over-The-Air).
Blanc	Pulsant doucement	Tondeuse en pause.
	Fixe	<ul style="list-style-type: none"> Cartographie. Tondre. Retour à la station d'accueil.
	Pulsant doucement	En attente de connexion.
Bleu	Pulsant rapidement	Connexion en cours.
Rouge	Pulsant rapidement	Erreur.

Capteurs

Capteur	Description
Caméra binoculaire	Capte son environnement, exécute différentes actions en réaction à certains objets devant elle et lance des algorithmes de fusion avec les autres capteurs.
Capteur LiDAR	Utilise LiDAR pour une localisation précise, permettant ainsi à la tondeuse de déterminer son emplacement exact.
Module GNSS	Utilise le GNSS pour le positionnement, permettant à l'utilisateur de connaître l'emplacement de la tondeuse.

Fonctionnement

Votre tondeuse robot passe automatiquement de la tonte à la charge. Grâce à son capteur LiDAR et à sa cartographie intelligente dotée d'une caméra binoculaire, aucun fil périphérique n'est nécessaire pour définir sa zone de travail. Avec un algorithme de fusion multi-capteurs et une large plage de détection, la tondeuse peut parcourir intelligemment tous les recoins et éviter les obstacles.

Charge automatique

La tondeuse revient automatiquement à la station d'accueil lorsque sa batterie est presque vide. Après sa courte mise en charge, la tondeuse reprend la tonte.

Tonte toute la journée

L'éclairage d'appoint de la caméra permet à la tondeuse de fonctionner la nuit. Vous pouvez demander à la tondeuse d'être respectueuse de la faune via l'application.

Programmation

Vous pouvez programmer votre tonte dans l'application et la tondeuse suivra automatiquement le programme instauré.

FR

Hauteur de coupe

Avant de démarrer la tonte, assurez-vous que l'herbe n'est pas plus haute que la hauteur d'entretien régulier programmé. La tondeuse propose plusieurs hauteurs de coupe ajustables.

Itinéraire planifié

La tondeuse suit un parcours parallèle généré par un algorithme d'itinéraire pour une meilleure efficacité garantie et plus de temps libre pour profiter de la pelouse.

Évitement intelligent des obstacles

Grâce à sa caméra binoculaire et à son capteur LiDAR, la tondeuse est capable de détecter et d'identifier différents types d'objets, suivre des parcours différents le cas échéant et établir un judicieux équilibre entre sécurité et couverture de tonte.

Adaptation à différents obstacles et terrains

La tondeuse est équipée d'un système de transmission intégrale et d'un système de suspension dynamique qui améliorent sa capacité d'escalade, de franchissement et la stabilisent sur les terrains accidentés pour des performances de coupe uniforme.

Système de direction active

Avec son système de direction des roues avant, la tondeuse offre une capacité de braquage zéro pour des mouvements souples et une couverture efficace de la pelouse (même sur les pentes) tout en réduisant les dégâts sur le gazon.

Capteur de pluie et interruption due à la pluie

La tondeuse présente un indice d'étanchéité IPX6 et est conçue pour une utilisation en extérieur. Néanmoins, la tonte sur gazon humide ne produit pas les meilleurs résultats. La tondeuse est équipée d'un capteur de pluie qui détecte la pluie et indique à la tondeuse d'interrompre la tonte et de retourner vers sa station d'accueil. La tonte redémarre après la durée d'interruption due à la pluie (180 min par défaut). Vous pouvez modifier les paramètres de la durée d'interruption due à la pluie via l'application.

Plateforme flottante

La plateforme flottante permet à la tondeuse de s'adapter de manière dynamique aux changements de terrain pour une coupe plus uniforme et plus constante sur des surfaces irrégulières.

Inutile de ramasser les tontes de gazon

Il n'est pas nécessaire de ramasser les résidus de tonte courts laissés derrière car ils servent d'engrais naturel pour la pelouse.

Module PreciEdge

i Ce module doit être acheté séparément. Grâce à sa conception double-lame innovante, la tondeuse est capable de passer très près des murs, réduisant de ce fait la taille manuelle des bordures.

Antivol

La tondeuse est livrée avec une alarme stridente intégrée et un module 4G et antivol. Elle présente également un compartiment dans lequel vous pouvez installer un traqueur (vendu séparément).

Préparation et installation

Préparer l'application

1 Télécharger l'application

Scannez le code QR pour installer l'application Roborock.



2 Préparer votre téléphone

Avant de démarrer, vérifiez que le Bluetooth de votre téléphone est activé, fonction essentielle pour rechercher et relier votre tondeuse au cours du processus de configuration.

3 Connecter la tondeuse

- Appuyez sur **OK** et maintenez la pression pendant 3 secondes pour démarrer la tondeuse puis saisissez le code PIN. Le code par défaut est 0000.
- Ouvrez l'application Roborock.
- Scannez le code QR sur la tondeuse via l'application ou appuyez sur les boutons **▶** et **⏸** et maintenez la pression pendant 3 secondes pour vous connecter.

Remarque :

- Nous vous recommandons de vous connecter à un réseau WiFi 2,4 GHz.
- Vérifiez que votre tondeuse se situe à bonne distance de connexion Bluetooth (6 m/19,69 pi).

Préparer la pelouse

Avant de tondre, coupez la pelouse à sa hauteur d'entretien régulier. Retirez tous les débris, jouets, câbles, pierres ou autres obstacles. Vérifiez que les enfants et les animaux de compagnie ne restent pas sur la pelouse.

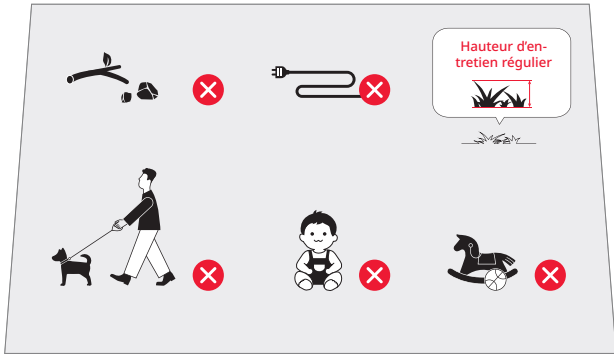

Installer la station d'accueil

Rechercher un emplacement correct

Il est important de choisir un emplacement approprié pour la station d'accueil et garantir un amarrage efficace de la tondeuse. Consultez le guide ci-dessous :

1. La station d'accueil doit être placée sur une surface plane, dans un endroit ouvert et proche du chargeur de batterie (environ 10 m/32,81 pi).

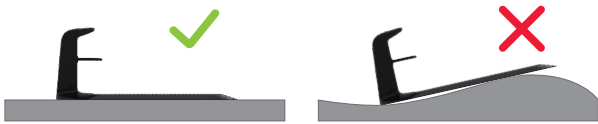

2. Il est recommandé de placer la station quelque part où le signal WiFi est fort.



3. Ne laissez traîner aucun obstacle et l'herbe ne doit pas mesurer plus de 9 cm (3,54 po) de hauteur, dans un rayon de 2 mètres (6,56 pi) autour de la station d'accueil.

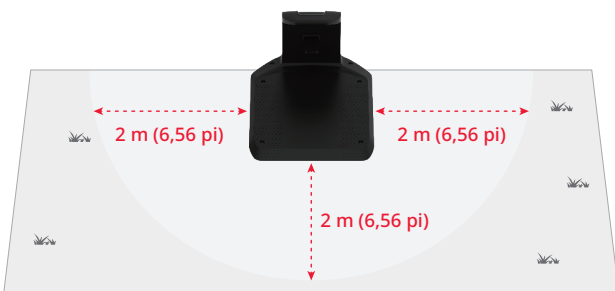

4. Les marqueurs d'amarrage du support de charge doivent être clairement lisibles et l'embase de charge doit être dégagée de tout objet ou débris.



Installer la station d'accueil

1. Fixez l'embase de charge au sol à l'aide des vis et de la clé Allen fournies.

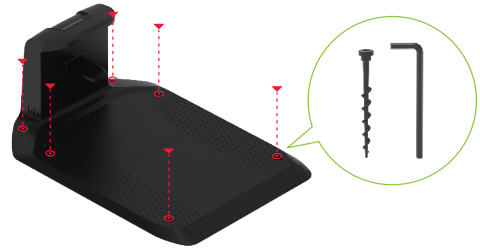

2. Utilisez le câble d'extension pour connecter la station d'accueil au chargeur de batterie. Alignez le connecteur 2 broches, insérez-le entièrement et serrez la bague de verrouillage pour terminer la connexion.
3. Branchez le chargeur de batterie à la prise de courant.

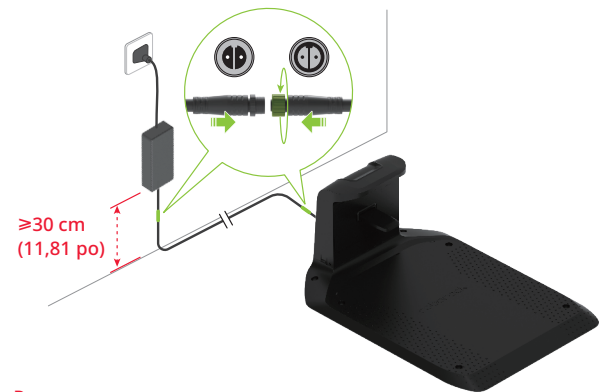

Remarque :

- Si vous devez débrancher le câble d'extension, desserrez d'abord la bague de verrouillage, puis retirez le connecteur.
- Vérifiez que le chargeur de batterie est placé à au moins 30 cm (11,81 po) du sol pour éviter tout risque de dégâts dus à l'eau ou à l'humidité.
- Branchez l'appareil à une prise de courant intérieure ou à une prise extérieure étanche.

4. Si l'installation est correcte, l'indicateur sur la station d'accueil s'allume en vert.



Charger la tondeuse pour la première fois

Nous vous recommandons de recharger complètement la tondeuse avant la première utilisation pour garantir des performances optimales de la batterie. Placez la tondeuse sur la station d'accueil et vérifiez que les contacts de charge de la tondeuse et de la station sont correctement alignés. En cas de connexion réussie, l'indicateur de la station devient vert pulsant.



Cartographier la zone de travail

⚠ Veuillez suivre la tondeuse au cours du processus de cartographie. Assurez-vous de bien rester en équilibre et de garder une position stable, en particulier dans les pentes. Marchez, ne courez pas, lors du fonctionnement de la tondeuse.



1. Vérifiez que la tondeuse est en marche et que le WiFi et le Bluetooth sont connectés.
2. Avant de lancer le processus de cartographie, assurez-vous d'avoir soigneusement inspecté la pelouse et défini la zone de travail. Une fois la zone définie, suivez les instructions de cartographie fournies dans l'application.
3. La tondeuse opérera dans les limites définies et enregistrera la carte en conséquence.

FR

Prêt à tondre

⚠ Vérifiez toujours que votre tondeuse opère dans la zone de travail cartographiée.





Démarrer la tonte

Appuyez sur  puis confirmez en appuyant sur  pour démarrer la tonte. Sinon, vous pouvez démarrer la tonte via l'application.







Pause

Pour mettre la tondeuse sur pause, appuyez sur  ou utilisez l'application.

Remarque : Le bouton  remplace toutes les autres commandes. Si vous appuyez sur  sur la tondeuse, vous ne pourrez reprendre la tonte qu'en appuyant sur  puis en confirmant avec  sur le panneau de contrôle.



Reprendre la tonte

Appuyez sur  puis confirmez avec  sur le panneau de contrôle ou utilisez l'application pour reprendre la tonte.

Dans les situations suivantes, la tonte ne peut être reprise qu'en appuyant sur  puis en confirmant avec  :

- La tondeuse a été arrêtée en appuyant sur .
- La tondeuse a été inclinée ou soulevée.

Revenir à la charge

Vous pouvez renvoyer la tondeuse à la station d'accueil en appuyant sur  et en confirmant avec  ou en utilisant l'application.

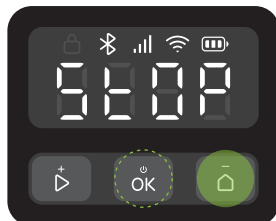

Remarque : Pour le bien-être de la pelouse, il n'est pas recommandé de tondre avec l'arrosage automatique activé.

Entretien

- ⚠ Portez toujours des chaussures fermées et des pantalons longs pendant l'entretien. Les sandales et les pieds nus sont strictement interdits.
- ⚠ Placez toujours doucement la tondeuse à l'envers sur une surface lisse et ne traînez pas la tondeuse lorsqu'elle est à l'envers.

Pour maintenir des performances de tonte satisfaisantes et étendre la durée de vie de votre tondeuse, des inspections et un entretien hebdomadaires sont requis.

Nettoyage

- ⚠ N'utilisez ni essence, ni alcool ni autres solvants corrosifs pour nettoyer toute pièce du produit.
- ⚠ Évitez de rincer la tondeuse en utilisant un nettoyeur haute pression, avec une pression supérieure à 12,0 MPa.

Nettoyez la tondeuse régulièrement (au besoin) pour retirer la saleté et les tontes de gazon des roues, des caméras, des disques, du capteur LiDAR, etc.

Avant de nettoyer, vérifiez que :

- la tondeuse est éteinte,
- les vis du couvercle du compartiment sont complètement serrées et que la tondeuse est bien fermée.

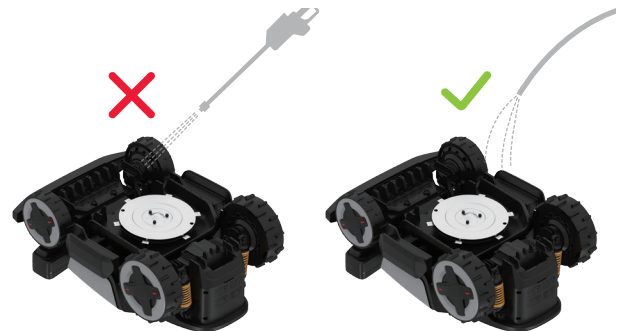

Partie supérieure

Retirez la saleté incrustée sur le système de direction active, le système de suspension dynamique et autres parties, avec un tuyau, un chiffon ou une brosse.

Caméra binoculaire

Une lentille propre est essentielle pour assurer une vision et des performances optimales. Essuyez l'objectif de la caméra avec le chiffon non pelucheux fourni.



Capteur LiDAR

Un capteur LiDAR propre est essentiel pour assurer une vision et des performances optimales. Nettoyez le capteur comme suit :

1. Retirez le couvercle de la partie supérieure comme indiqué sur l'image.



2. Essuyez soigneusement le capteur LiDAR avec le chiffon non pelucheux fourni. Si le capteur LiDAR n'est pas encore vraiment propre, humidifiez-le d'abord puis réessuyez-le.



3. Réinstallez le couvercle de la partie supérieure sur la tondeuse.



Contact de charge

Nettoyez les contacts de charge sur la tondeuse avec un chiffon doux.



Remarque : Vérifiez que les contacts sont totalement secs avant de redémarrer la tondeuse.

Section inférieure

- ⚠ Portez des gants de protection.

Placez doucement la tondeuse à l'envers sur une surface lisse. Retirez les débris et tontes de gazon à l'aide de brosses et d'un tuyau d'arrosage. Nettoyez soigneusement le disque et le châssis. Faites tourner le disque et les lames pour vous assurer qu'ils fonctionnent correctement. Retirez tout débris pour éviter l'endommagement du disque de lames.

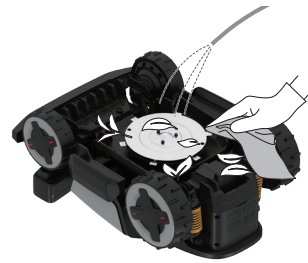

Remarque : Prenez garde à ne pas toucher les lames avec les mains.

Roues arrière

Retirez la boue et les tontes de gazon à l'aide de brosses et d'un tuyau d'arrosage pour assurer de bonnes performances de traction de la tondeuse.

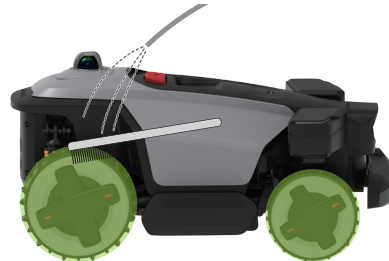

Station d'accueil

- ⚠ Débranchez la station d'accueil de la prise de courant avant de la nettoyer.

Nettoyez la saleté sur les contacts de charge et sur les marqueurs d'amarrage avec un chiffon. Puis, nettoyez l'embase de charge avec un tuyau.



Remarque : Vérifiez que les contacts sont totalement secs avant de redémarrer la tondeuse.

Remplacement

Lames

- ⚠ Soyez prudent en remplaçant les lames et portez toujours des gants.
- ⚠ Vérifiez que toutes les lames et vis sont remplacées. Ne réutilisez jamais les vis, au risque de provoquer le détachement des lames et d'entraîner de graves blessures.

1. Éteignez la tondeuse.
2. Placez doucement la tondeuse à l'envers sur une surface lisse.



- Alignez les trous de vis sur la plaque de protection avec les vis des lames, puis desserrez les vis à l'aide d'un tournevis manuel et retirez les anciennes lames. Méfiez-vous des bords coupants.
- Gardez les trous de vis sur la plaque de protection alignés aux vis des lames et du disque de lames, puis vissez les nouvelles lames à l'aide de nouvelles vis.

⚠ N'utilisez jamais de tournevis électrique pour retirer ou installer la lame.

FR



- Vérifiez que les lames sont fermement serrées et peuvent tourner facilement.
- Si les lames ne peuvent pas tourner facilement, desserrez les vis, ajustez l'angle de la lame, puis resserrez les vis. Vérifiez que les lames peuvent tourner facilement avant l'utilisation.



Remarque : Nous vous recommandons de remplacer les lames tous les 1 à 2 mois après l'installation.

Batterie

Nous vous recommandons de remplacer la batterie de la tondeuse tous les deux ans. Ne remplacez pas la batterie seul. Contactez notre équipe après-vente ou notre concessionnaire.

Entreposage à long terme

Si vous n'utilisez pas la tondeuse pendant une période prolongée (par ex. pendant l'hiver, lorsque l'herbe est en dormance ou pour d'autres raisons), veuillez procéder comme suit :

Tondeuse

- Chargez la tondeuse à 50 - 70 % avant un entreposage à long terme.
- Éteignez la tondeuse.
- Nettoyez-la soigneusement.

Remarque : Rechargez-la après 12 mois si elle est restée entreposée, puis une fois par an par la suite.

Station

- Débranchez le chargeur de batterie de la prise de courant.
- Débranchez les câbles d'extension de la station.
- Débranchez le support de l'embase de charge et stockez-le dans un endroit sec et bien ventilé, à l'intérieur.

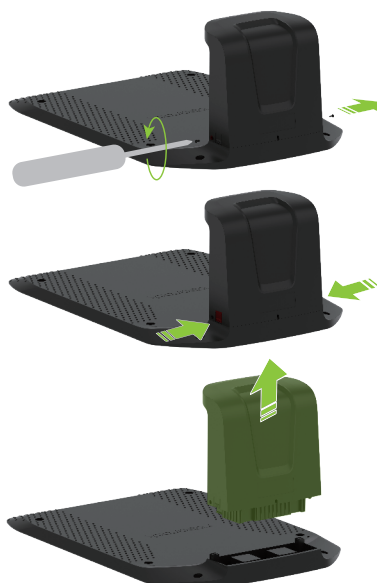

Redémarrer après un entreposage à long terme

Veuillez procéder comme suit pour redémarrer la tondeuse après un entreposage à long terme :

- Vérifiez que la station d'accueil et ses accessoires sont propres et sans oxydation. En cas de signes d'oxydation repérés, veuillez contacter votre concessionnaire ou votre service après-vente Roborock.
- Insérez le support de charge dans l'embase de charge. Serrez les vis des deux côtés du support de charge.
- Branchez les câbles d'extension, mettez la tondeuse en marche et vérifiez si elle est correctement connectée à l'application.

Dépannage

En cas de problèmes rencontrés lors de l'utilisation de la tondeuse, consultez la FAQ ou les rubriques Erreurs sur <https://garden-support.roborock.com> ou dans la section sur l'application Roborock.

Sécurité laser

Le capteur laser à distance de ce produit répond aux normes s'appliquant aux produits laser de classe 1 IEC 60825-1:2014 et ne génère pas de rayonnement laser dangereux.

Informations techniques

Informations de base	Nom	Z120 LiDAR
	Modèle	RRALOVER
	Zone de tonte recommandée	2 000 m ²
	Poids net (batterie incluse)	Environ 21,7 kg (47,84 livres.)
Paramètre	Largeur de coupe	24 cm (9,45 po)
	Hauteur de coupe	20-70 mm (0,79-2,76 po)
	Vitesse du moteur d'entraînement	0,45 m/s (1,48 pi/s) (par jour) 0,6 m/s (1,97 pi/s) (efficacité)
	Vitesse du moteur des lames	2 500/min
Émissions sonores	Niveau de puissance sonore (LWA) mesuré	62 dB (A)
	Incertitudes sur la puissance sonore (KWA)	3 dB (A)
	Niveau de pression acoustique (LpA)	54 dB (A)
	Incertitude sur le niveau de pression acoustique (KpA)	3 dB (A)
Capacité opérationnelle	Température	Température de fonctionnement : 0-45 °C (32-113 °F) ; 10-35 °C (50-95 °F) recommandé Température de stockage : -20-55 °C (-4-131 °F) ; 10-35 °C (50-95 °F) recommandé
	Indice IP	Corps de la tondeuse et station d'accueil : IPX6 Chargeur de batterie : IP67
Gamme de fréquences de connectivité	Bluetooth®	2 400-2 483,5 MHz
	WiFi	2,4 GHz : 2 400-2 483,5 MHz Sous-bande 5 GHz 3 : 5 470-5 725 MHz Sous-bande 5 GHz 4 : 5 725-5 850 MHz
	LTE	Bande 1/3/7/8/20/28A/38/40/41
	WCDMA	Bande 1/8
	GSM	EGSM900 DCS1800
Puissance radiofréquence maximale	Bluetooth®	≤10 dBm
	WiFi	2,4 GHz : ≤20 dBm Sous-bande 5 GHz 3 : ≤20 dBm Sous-bande 5 GHz 4 : ≤14 dBm
	LTE	≤23 dBm
	WCDMA	≤23 dBm
	GSM	≤35 dBm ≤32 dBm
Batterie	Type de batterie	Batterie Lithium-ion
	Tension nominale	21,6 V ⁻⁻⁻
	Capacité nominale	6 Ah
	Courant de charge de la batterie	5 A max.
	Température	Température de charge : 4-45 °C (39,2-113 °F) ; 10-35 °C (50-95 °F) recommandé Température de stockage : -20-55 °C (-4-131 °F) ; 10-35 °C (50-95 °F) recommandé
Station d'accueil	Tension d'entrée	32 V ⁻⁻⁻
	Courant d'entrée	4,69 A
	Tension de sortie	32 V ⁻⁻⁻
	Courant de sortie	4 A
Chargeur de batterie	Modèle	TZAM01
	Tension d'entrée	100-240 V~
	Tension de sortie	32 V ⁻⁻⁻
	Courant de sortie	4,69 A

Déclaration de conformité UE

Par la présente, Suzhou ShiRuizhuo Technology Co., Ltd. déclare que cet équipement est conforme à la Directive 2006/42/EC relative aux machines. L'intégralité du texte de la déclaration de conformité UE est disponible à l'adresse suivante :

<https://garden.roborock.com/eu/policy/article/compliance>

Nom du fabricant	Suzhou ShiRuizhuo Technology Co., Ltd.
Adresse	Room 508, Building C, No.112 GLP I-Park, Sutong Road, Suzhou Industrial Park District, Suzhou City, Jiangsu Province, P.R. China
Nom du représentant agréé	Roborock International B.V.
Adresse	Strawinskylaan 3051, Atrium, 1077ZX Amsterdam

FR

Nous déclarons, par la présente, que ce DoC est émis sous la seule responsabilité de la société Suzhou ShiRuizhuo Technology Co., Ltd. et que les produits :

Description du produit	Tondeuse robot
Désignation(s) du type (modèle)	RRALOVER
N° de série	RXXXXXXXXXX (« X » indique une lettre entre A et Z, excepté O et I, « Y » indique un chiffre entre 0 et 9)

leur conformité aux dispositions des directives de l'UE suivantes a été vérifiée par des tests :

Directive 2006/42/EC relative aux machines	1. EN 60335-1:2012 + A11:2014 + A13:2017 + A1:2019 + A14:2019 + A2:2019 + A15:2021 +A16:2023 2. EN 50636-2-107:2015+A1:2018+A2:2020+A3:2021 3. EN ISO 12100:2010
--	--

Personne tenue de faire cette déclaration :

Nom en caractères d'imprimerie : Dollar Qian

Poste/Titre : Responsable de certification

Signature : *Dollar Qian*

Date d'émission : 2026-01-06

Lieu d'émission : Room 508, Building C, No.112 GLP I-Park, Sutong Road, Suzhou Industrial Park District, Suzhou City, Jiangsu Province, P.R. China

Traduzione delle istruzioni originali.

Questo è un manuale multilingue redatto originariamente in inglese. In caso di discrepanze tra la versione inglese e quella in altre lingue, prevarrà la versione inglese.

Le immagini sono solo a scopo illustrativo e potrebbero non rappresentare esattamente il prodotto.

Italiano

IT

RockMow Z120 LiDAR

Manuale d'uso del robot tagliaerba

Leggere attentamente il presente manuale d'uso prima di utilizzare il prodotto e conservarlo correttamente per la consultazione futura.

Indice

- 042** Panoramica del prodotto
- 046** Preparazione e installazione
- 048** Pronto per il taglio
- 048** Manutenzione
- 050** Rimessaggio prolungato
- 050** Risoluzione dei problemi
- 050** Sicurezza laser
- 051** Dati tecnici
- 052** Dichiarazione di conformità UE

Panoramica del prodotto

- ⚠ Il tosaerba è preinstallato con le lame nella parte inferiore. Indossare sempre guanti protettivi quando si solleva il tosaerba e assicurarsi che il lato delle lame sia rivolto verso l'esterno.
- ⚠ Per evitare di rimanere incastrati, tenere le mani lontane da qualsiasi rientranza del tosaerba mentre lo si sposta.

IT



Tosaerba

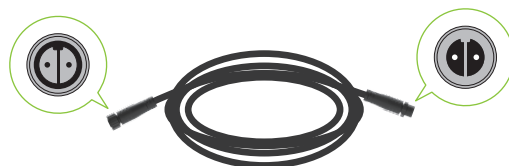

Cavo di prolunga per caricabatteria

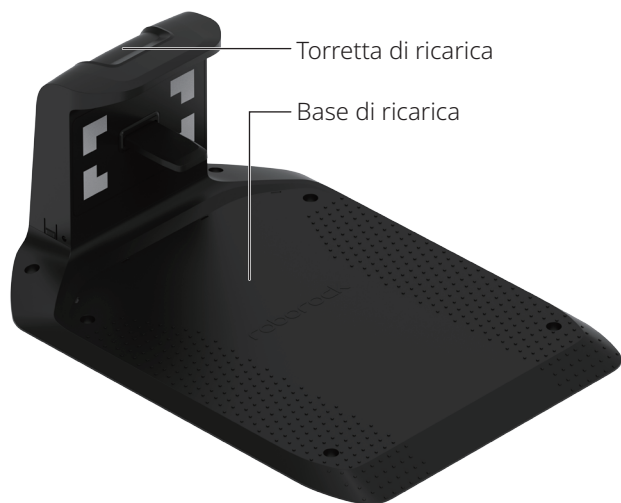

Stazione di ricarica



Chiave esagonale



Viti per stazione di ricarica

× 6



× 6



× 6

Kit lama di ricambio



Caricabatteria

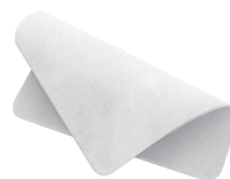

Panno senza lanugine

Robot tagliaerba (vista dall'alto)

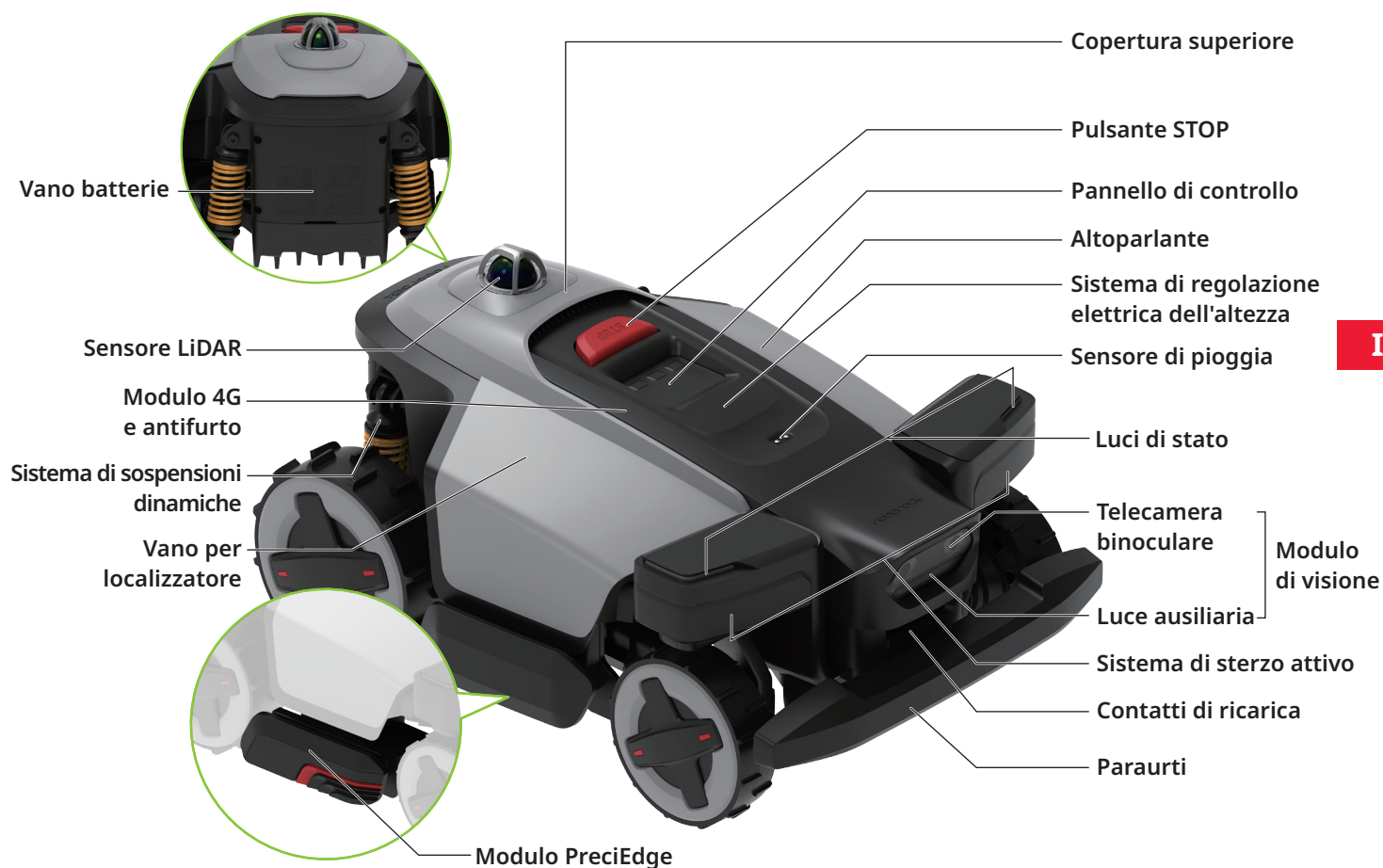

IT

i Opzionale. Questo modulo viene venduto separatamente.

Robot tagliaerba (vista dal basso)

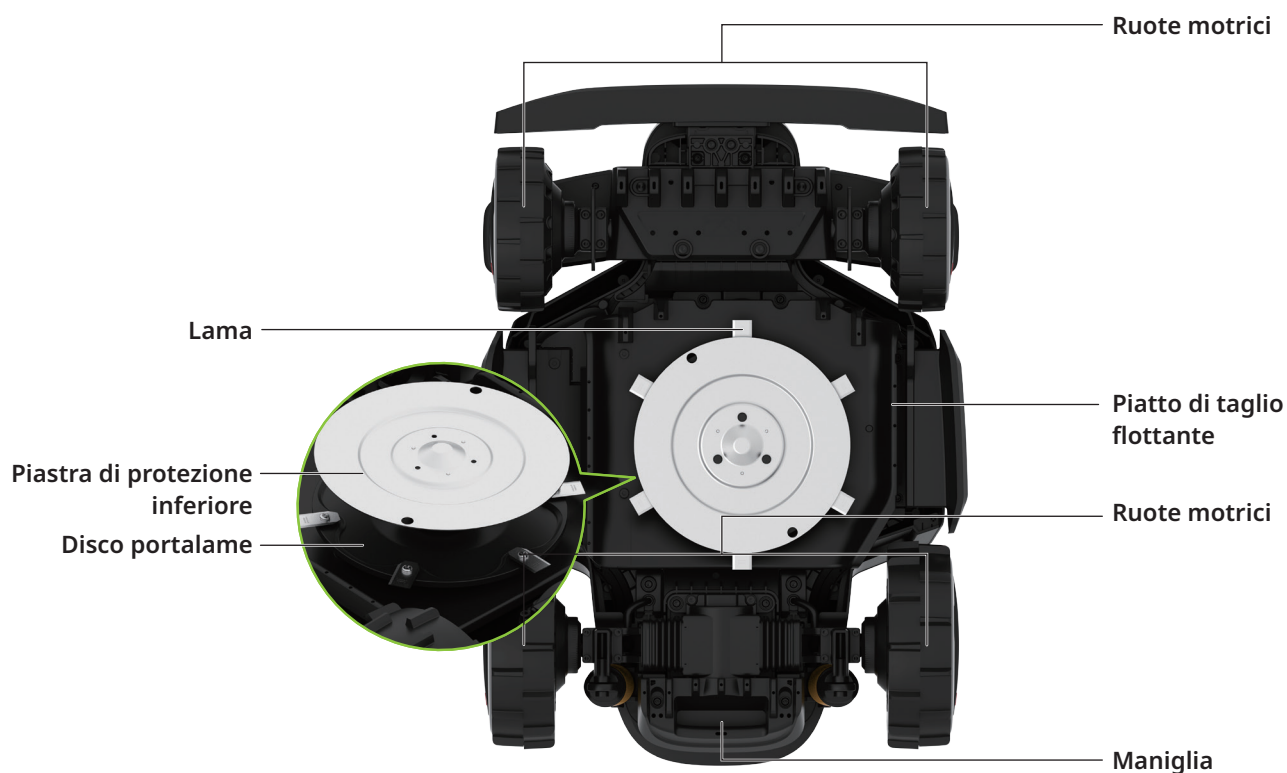

Interfaccia utente

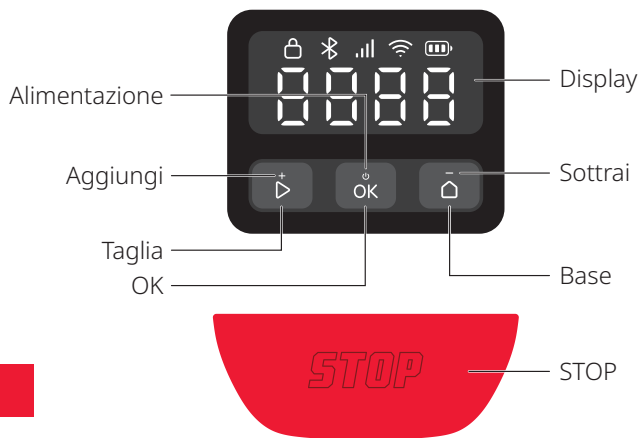

IT

Icona e display	Descrizione
	Livello della batteria
	4G <ul style="list-style-type: none"> • Acceso: 4G disponibile • Spento: Segnale assente • Lampeggiante: errore del modulo 4G e antifurto
	WiFi <ul style="list-style-type: none"> • Acceso: connesso • Spento: segnale assente/Non connesso • Lampeggiante: in attesa della connessione WiFi • Lampeggiamento rapido: connessione in corso
	Bluetooth <ul style="list-style-type: none"> • Acceso: connesso • Spento: disconnesso
	Blocco <ul style="list-style-type: none"> • Acceso: Tosaerba bloccato/ Blocco bambini attivato • Spento: Tosaerba sbloccato/ Blocco bambini disattivato • Pulsazione: digitazione del codice PIN



STOP
Tosaerba arrestato.

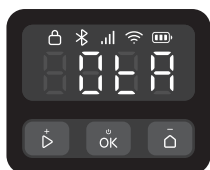

OTA
Aggiornamento over-the-air (OTA).

Icona e display	Descrizione
-----------------	-------------



Codice di errore
Un codice come questo indica che il tosaerba ha riscontrato un errore. Per le soluzioni, fare riferimento all'articolo "Errore" su <https://garden-support.roborock.com> o alla specifica sezione dell'app Roborock.



Accensione/Spegnimento
I segmenti esterni ruotano in senso orario in un ciclo continuo.

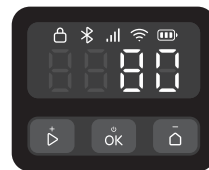

Ricarica
Il display mostra il livello della batteria in cifre.

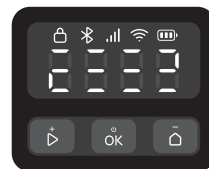

Taglio/Mappatura/Ritorno
Le quattro cifre formano uno schema, come mostrato nell'illustrazione. Ogni segmento dello schema si illumina in sequenza. Una volta visualizzato lo schema completo, la sequenza si ripete.



Ribaltare
Tosaerba ribaltato.

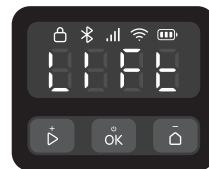

Sollevare
Tosaerba sollevato.

Comandi

Comandi	Descrizione
Accensione/ Spegnimento	Tenere premuto per 3 secondi.
Inizia il taglio	Premere , quindi confermare con .
Arresta il tosaerba	Premere .
Rimanda il tosaerba alla stazione di ricarica	Premere , quindi confermare con .
Attiva il blocco bambini	Tenere premuto per 5 secondi.

Comandi	Descrizione
Sblocca il tosaerba/Disattiva il blocco bambini	Premi un pulsante qualsiasi, quindi inserisci il codice PIN.
Accoppia il tosaerba	Tenere premuti e contemporaneamente per 3 secondi.
Ripristina le impostazioni di fabbrica	Tenere premuti , e contemporaneamente per 10 secondi, quindi inserire il codice PIN.
Riavvia il tosaerba	Tenere premuto per 10 secondi.

Come inserire il codice PIN

Inserire il codice PIN per sbloccare il tosaerba prima dell'uso. Il codice predefinito è 0000, ma è possibile modificarlo tramite l'app. Premere o per aumentare o diminuire il numero e premere per confermare ogni cifra.

Nota: conservare il codice PIN in un luogo sicuro e non rivelarlo a terzi.



Indicatore sulla stazione di ricarica

Stato dell'indicatore	Descrizione
Verde fisso	Tosaerba scarico.
Verde pulsante	Tosaerba in ricarica.
Rosso fisso	Errore della stazione di ricarica.
/ Spento	<ul style="list-style-type: none"> Tosaerba completamente carico. Guasto del circuito.

Luci di stato

Colore della spia	Effetto di luce	Descrizione
/	Spento	<ul style="list-style-type: none"> Tosaerba in ricarica. Tosaerba in standby fuori dalla stazione.

Colore della spia	Effetto di luce	Descrizione
Bianca	Sequenziale	Accensione/ Spegnimento.
	Pulsante rapidamente	Aggiornamento over-the-air (OTA).
	Pulsante lentamente	Tosaerba in pausa.
	Fissa	<ul style="list-style-type: none"> Mappatura in corso. Taglio. Ritorno per la ricarica.
Blu	Pulsante lentamente	In attesa della connessione.
	Pulsante rapidamente	Connessione in corso.
Rossa	Pulsante rapidamente	Errore.

Sensori

Sensore	Descrizione
Telecamera binoculare	Rileva l'ambiente circostante, esegue diverse azioni in risposta ai vari oggetti presenti davanti a sé ed esegue algoritmi di integrazione con altri sensori.
Sensore LiDAR	Utilizza il LiDAR per un posizionamento preciso, consentendo al tosaerba di determinare con precisione la propria posizione.
Modulo GNSS	Utilizza il GNSS per il posizionamento, consentendo all'utente di conoscere la posizione del tosaerba.

Come funziona

Il tuo robot tagliaerba può passare automaticamente dalla modalità di taglio a quella di ricarica. Non necessita di un filo perimetrale per definire la sua area di lavoro, grazie al suo sensore LiDAR e alla mappatura intelligente con telecamera binoculare. Un algoritmo di integrazione multisensore e a un ampio raggio di rilevamento consente al tosaerba di affrontare in modo intelligente le curve ed evitare gli ostacoli.

Ritorno automatico

Quando la batteria è scarica, il tosaerba torna automaticamente alla stazione di ricarica. Dopo un certo tempo di ricarica, il tosaerba riprenderà il taglio.

Taglio H24

La luce ausiliaria della telecamera consente al tosaerba di funzionare anche di notte. Tramite l'app è anche possibile impostare il tosaerba in modo che rispetti la fauna notturna.

Programma

È possibile impostare il programma di taglio nell'app. Il tosaerba funzionerà automaticamente in base a tale programma.

Altezza di taglio

Prima di iniziare a tagliare l'erba, assicurarsi che non sia più alta dell'altezza di manutenzione abituale. Il tosaerba offre diverse altezze di taglio regolabili.

Percorso pianificato

Il tosaerba segue un percorso parallelo generato da un algoritmo di navigazione, garantendo una maggiore efficienza e lasciando agli utenti più tempo per godersi il proprio prato.

Evitamento intelligente degli ostacoli

Con la telecamera binoculare e il sensore LiDAR, il tosaerba è in grado di rilevare e identificare vari tipi di oggetti, di seguire percorsi diversi e di bilanciare sicurezza e copertura di taglio.

Adattamento a vari ostacoli e terreni

Il tosaerba è dotato di un sistema di trazione integrale e di un sistema di sospensioni dinamiche, che ne migliorano la capacità di arrampicata, migliorano le prestazioni di superamento degli ostacoli e garantiscono un movimento stabile su terreni irregolari, per prestazioni di taglio costanti.

Sistema di sterzo attivo

Con il sistema di sterzo anteriore, il tosaerba è dotato di funzione di manovra avanzata per movimenti agili, garantendo una copertura efficiente del prato (anche in pendenza) e riducendo al contempo i danni al prato.

Sensore di pioggia e rinvio per pioggia

Il tosaerba è resistente all'acqua con grado di protezione IPX6 ed è progettato per l'uso all'aperto. Tuttavia, tagliare l'erba quando è bagnata potrebbe non dare risultati ottimali. Il tosaerba è dotato di un sensore di pioggia che rileva la pioggia e comunica al tosaerba di interrompere il taglio e di tornare alla stazione di ricarica. Quindi riprende a tagliare l'erba dopo il tempo di rinvio per pioggia (180 min per impostazione predefinita). È possibile modificare l'impostazione del tempo di rinvio per pioggia tramite l'app.

Piatto di taglio flottante

Il piatto di taglio flottante del tosaerba consente al tosaerba di adattarsi dinamicamente ai cambiamenti del terreno, garantendo un taglio più uniforme e costante anche su superfici irregolari.

Non c'è bisogno di raccogliere l'erba tagliata

L'erba tagliata più corta non deve essere rastrellata o raccolta, poiché funge da fertilizzante naturale per il prato.

Modulo PreciEdge

Questo modulo deve essere acquistato separatamente. Con l'innovativo design a doppia lama, il tosaerba può tagliare vicino ai muri, riducendo la necessità di rifilatura manuale.

Antifurto

Il tosaerba è dotato di un allarme acustico integrato e di un modulo 4G e antifurto. Include anche un vano per localizzatore, dove è possibile installare un localizzatore (venduto separatamente).

Preparazione e installazione

Preparazione dell'app

1 Download dell'app

Scansionare il codice QR per installare l'app Roborock.



2 Preparazione del telefono

Prima di procedere, assicurarsi che il Bluetooth del telefono sia attivato, il che è essenziale per trovare e collegare il tosaerba durante la procedura di configurazione.

3 Connessione del tosaerba

1. Tenere premuto **OK** per 3 secondi per accendere il tosaerba e inserire il codice PIN. Il codice predefinito è 0000.
2. Aprire l'app Roborock.
3. Scansionare il codice QR sul tosaerba tramite l'app o tenere premuti i pulsanti **▶** e **🏠** contemporaneamente per 3 secondi per connettere.

Note:

- Consigliamo di connettersi a una rete WiFi a 2,4 GHz.
- Assicurarsi che il tosaerba si trovi entro una distanza di connessione Bluetooth (6 m/19,69 ft).

Preparazione del prato

Prima di usare il tosaerba, tagliare il prato all'altezza di manutenzione abituale. Rimuovere eventuali detriti, giocattoli, fili, pietre o altri ostacoli. Assicurarsi che bambini e animali domestici siano tenuti a debita distanza dal prato.

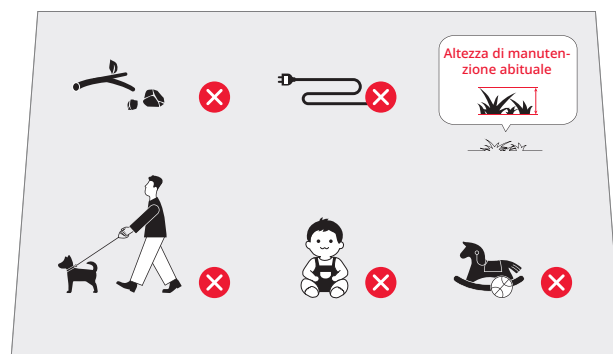

Installazione della stazione di ricarica

Individuazione di una posizione adeguata

È importante scegliere un luogo adatto per la stazione di ricarica per garantire un collegamento efficace del tosaerba. Seguire la guida qui sotto:

1. La stazione di ricarica deve essere posizionata su una superficie piana, in un'area aperta e vicino al caricabatterie (entro 10 m/32,81 ft).



2. Consigliamo di posizionare la stazione dove il segnale WiFi è forte.



3. Non devono esserci ostacoli entro un raggio di 2 metri (6,56 ft) attorno alla stazione di ricarica e l'erba deve essere alta meno di 9 cm (3,54 in).

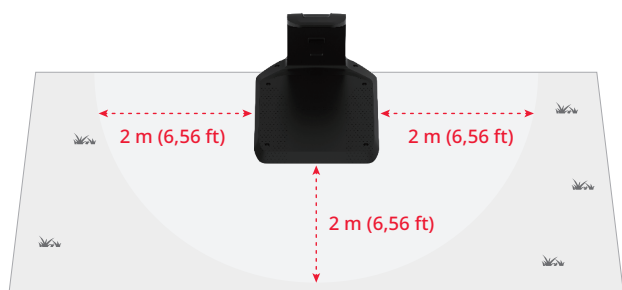

4. I riferimenti di attracco sulla torretta di ricarica devono essere ben visibili e la piastra di base di ricarica deve essere libera da oggetti o detriti.

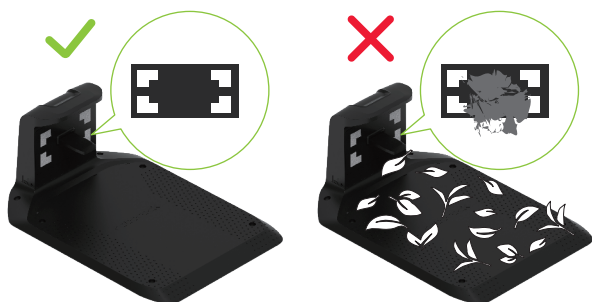

Installazione della stazione di ricarica

1. Fissare la base di ricarica al terreno utilizzando le viti e la chiave esagonale in dotazione.

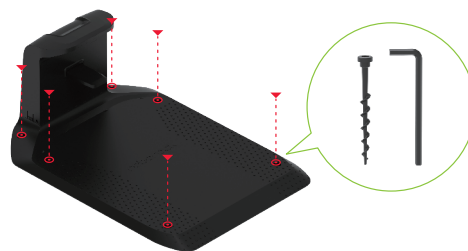

2. Utilizzare il cavo di prolunga per collegare la stazione di ricarica al caricabatteria. Per completare il collegamento è necessario allineare il connettore a 2 pin, inserirlo completamente e serrare l'anello di bloccaggio.

3. Collegare il caricabatteria alla presa di corrente.

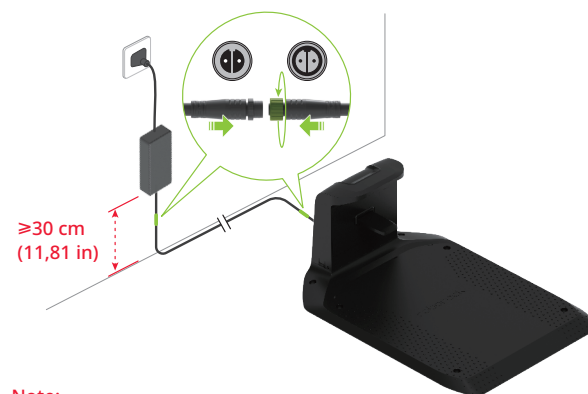

Note:

- Se è necessario scollegare il cavo di prolunga, allentare prima l'anello di bloccaggio, quindi estrarre il connettore.
- Assicurarsi che il caricabatteria sia posizionato almeno a 30 cm (11,81 in) dal suolo per evitare danni causati da acqua o umidità.
- Collegare il dispositivo a una presa di corrente interna o a una presa di corrente esterna impermeabile.

4. Se la configurazione è corretta, l'indicatore sulla stazione di ricarica si illuminerà di verde.



Caricare il tosaerba per la prima volta

Per garantire prestazioni ottimali della batteria, consigliamo di caricare completamente il tosaerba prima del primo utilizzo. Posizionare il tosaerba sulla stazione di ricarica e assicurarsi che i contatti di ricarica sia sul tosaerba che sulla stazione siano correttamente allineati. Se la connessione è riuscita, l'indicatore sulla stazione lampeggerà di verde.



Mappatura dell'area di lavoro

⚠ Seguire il tosaerba durante il processo di mappatura. Mantenere sempre l'equilibrio e un appoggio sicuro, soprattutto sui pendii. Quando si utilizza il tosaerba, camminare, non correre.



1. Assicurarsi che il tosaerba sia acceso e che il WiFi e il Bluetooth siano connessi.
2. Prima di iniziare il processo di mappatura, accertarsi di aver ispezionato attentamente l'area del prato e di aver definito chiaramente l'area di lavoro. Una volta definita l'area, seguire le istruzioni di mappatura fornite nell'app.
3. Il tosaerba percorrerà il confine dell'area designata e registrerà la mappa di conseguenza.

IT

Pronto per il taglio

⚠ Assicurarsi sempre che il tosaerba venga utilizzato all'interno dell'area di lavoro mappata.





Inizio del taglio

Premere , quindi confermare con  per iniziare a tagliare. In alternativa, è possibile iniziare a tagliare l'erba tramite l'app.







Pausa

Premere  per mettere in pausa il tosaerba, oppure metterlo in pausa tramite l'app.

Nota: il pulsante  ha la precedenza su tutti gli altri comandi. Se si preme  sul tosaerba, è possibile riprendere il taglio solo premendo  e confermando con  sul pannello di controllo.

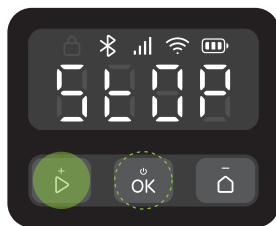

Ripresa del taglio

Premere  e confermare con  sul pannello di controllo, oppure utilizzare l'app per riprendere il taglio. Nelle seguenti situazioni, il tosaerba può essere riavviato solo premendo , quindi confermando con .



- Il tosaerba è stato arrestato premendo .
- Il tosaerba è stato inclinato o sollevato.

Ritorno per la ricarica

È possibile rimandare il tosaerba alla stazione di ricarica premendo  e confermando con , oppure tramite l'app.

Nota: per la salute del manto erboso, sconsigliamo di tagliarlo mentre gli irrigatori sono accesi.

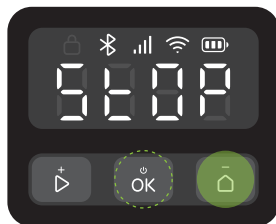

Manutenzione

⚠ Durante la manutenzione indossare sempre calzature chiuse e pantaloni lunghi. Sono severamente vietati sandali e piedi nudi.

⚠ Capovolgere sempre delicatamente il tosaerba su una superficie morbida e non trascinarlo mentre è capovolto.

Per mantenere prestazioni di taglio soddisfacenti e prolungare la durata del tosaerba, è necessario sottoporlo a ispezioni e manutenzione settimanali.

Pulizia

⚠ Non utilizzare benzina, alcol o altri solventi corrosivi per pulire le parti del prodotto.

⚠ Evitare di sciacquare il tosaerba con un'idropulitrice con pressione superiore a 12,0 MPa.

Pulire regolarmente il tosaerba (secondo necessità) per rimuovere sporco ed erba tagliata da ruote, telecamere, dischi, sensore LiDAR, ecc.

Prima di procedere alla pulizia, assicurarsi che:

- Il tosaerba sia spento.
- Le viti del coperchio del vano siano completamente serrate per sigillare il tosaerba.

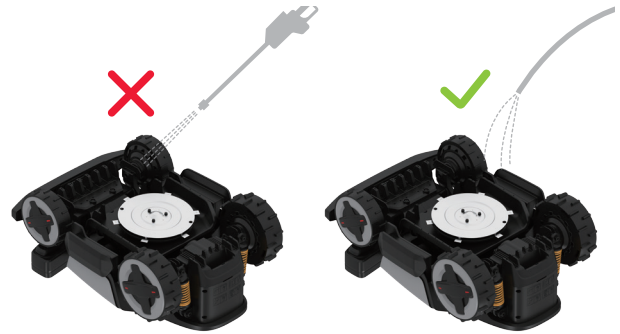

Parte superiore

Rimuovere lo sporco accumulato sul sistema di sterzo attivo, sul sistema di sospensioni dinamiche e su altre parti utilizzando un tubo flessibile, un panno o una spazzola.

Telecamera binoculare

Per una visione e prestazioni ottimali è essenziale che l'obiettivo sia pulito. Pulire l'obiettivo della telecamera con il panno senza lanugine fornito in dotazione.

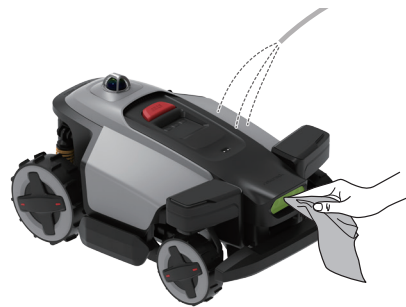

Sensore LiDAR

Per una visione e prestazioni ottimali è essenziale che il sensore LiDAR sia pulito. Pulire il sensore come segue:

1. Rimuovere la copertura superiore come mostrato nell'immagine.



2. Pulire con cura il sensore LiDAR utilizzando il panno senza lanugine fornito in dotazione. Se il sensore LiDAR non è ancora pulito, inumidirlo prima e poi pulirlo di nuovo.

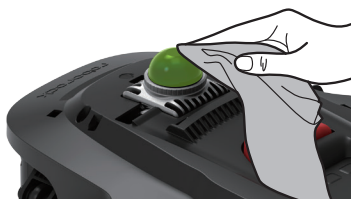

3. Riposizionare la copertura superiore sul tosaerba.



Contatti di ricarica

Pulire i contatti di ricarica del tosaerba con un panno morbido.



Nota: assicurarsi che i contatti siano completamente asciutti prima di riavviare il tosaerba.

Sezione inferiore

⚠ Indossare guanti da lavoro per proteggersi.

Capovolgere delicatamente il tosaerba su una superficie morbida. Rimuovere i detriti e l'erba tagliata utilizzando spazzole o un tubo dell'acqua. Pulire accuratamente il disco e il telaio. Ruotare il disco e le lame per assicurarsi che funzionino correttamente. Rimuovere eventuali detriti per evitare di danneggiare il disco portalame.

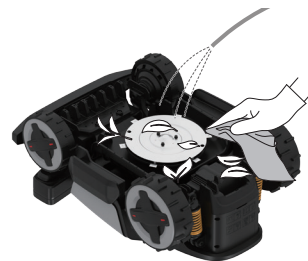

Nota: fare attenzione a non toccare le lame con le mani.

Ruote motrici

Rimuovere fango ed erba tagliata utilizzando spazzole e un tubo dell'acqua per garantire che il tosaerba mantenga una buona trazione.



Stazione di ricarica

⚠ Prima di pulire la stazione di ricarica, scollegarla dalla presa di corrente.

Pulire i contatti di ricarica e lo sporco sui riferimenti di attracco con un panno e pulire la piastra della base di ricarica con un tubo da giardino.

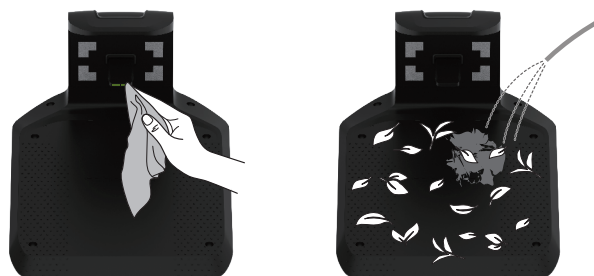

Nota: assicurarsi che i contatti siano completamente asciutti prima di riavviare il tosaerba.

Sostituzione

Lame

⚠ Fare attenzione quando si sostituiscono le lame e indossare sempre i guanti.

⚠ Assicurarsi che tutte le lame e le viti siano state sostituite. Non riutilizzare mai le viti: ciò potrebbe causare il distacco della lama e lesioni gravi.

1. Spegner il tosaerba.
2. Capovolgere delicatamente il tosaerba su una superficie morbida.

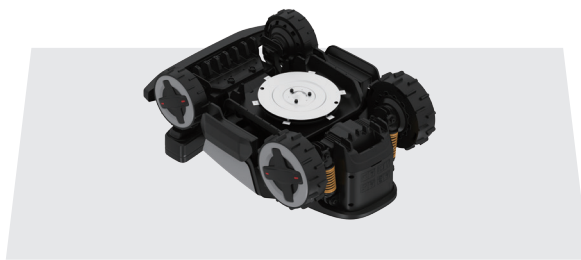

3. Allineare i fori delle viti sulla piastra di protezione inferiore con le viti delle lame, quindi allentare le viti con un cacciavite manuale e rimuovere le vecchie lame. Attenzione ai bordi affilati.
4. Mantenere i fori delle viti della piastra di protezione inferiore allineati con quelli sulle lame e sul disco portalame, quindi serrare le nuove lame con nuove viti.

⚠ Non utilizzare mai un avvitatore elettrico per rimuovere o installare la lama.



5. Assicurarsi che le lame siano ben serrate e possano ruotare liberamente.
6. Se le lame non riescono a ruotare liberamente, allentare le viti, regolare l'inclinazione delle lame, quindi serrare nuovamente le viti. Prima dell'uso, assicurarsi che le lame possano ruotare liberamente.



Nota: si consiglia di sostituire le lame ogni 1-2 mesi dopo l'installazione.

Batteria

Si consiglia di sostituire la batteria del tosaerba ogni due anni. Non sostituire la batteria da soli. Per assistenza, contattare il nostro team post-vendita o il rivenditore.

Rimessaggio prolungato

Se il tosaerba non viene utilizzato per un periodo prolungato (ad esempio durante l'inverno, quando l'erba non cresce, o per altri motivi), attenersi alla seguente procedura:

Tosaerba

1. Prima di lunghi periodi di inutilizzo del tosaerba, caricarlo al 50-70%.
2. Spegnerlo.
3. Pulirlo accuratamente.

Nota: Ricaricarlo dopo 12 mesi se non è ancora stato utilizzato e successivamente una volta all'anno.

Stazione

1. Scollegare il caricabatteria dalla presa di corrente.
2. Scollegare i cavi di prolunga dalla stazione.
3. Scollegare la torretta di ricarica dalla base di ricarica e conservarla in un luogo asciutto e ben ventilato al coperto.

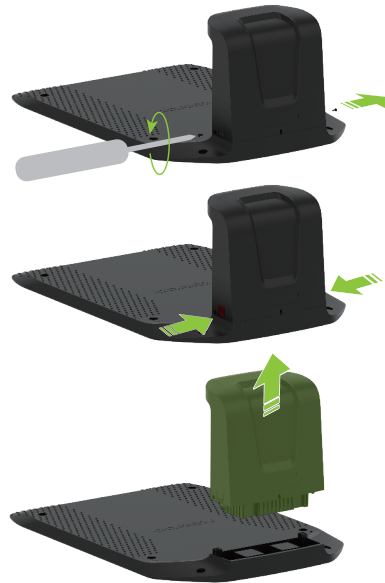

Riavvio dopo un rimessaggio prolungato

Per riavviare il tosaerba dopo un rimessaggio prolungato, seguire questi passaggi:

1. Assicurarsi che la stazione di ricarica e i suoi accessori siano puliti e privi di ruggine. Se si riscontrano segni di ruggine, contattare il rivenditore Roborock o il servizio post-vendita.
2. Inserire la torretta di ricarica nella base di ricarica. Serrare le viti su entrambi i lati della torretta di ricarica.
3. Collegare i cavi di prolunga, accendere il tosaerba e verificare che sia connesso correttamente all'app.

Risoluzione dei problemi

Se si riscontrano problemi durante l'utilizzo del tosaerba, consultare le Domande frequenti o gli Articoli sugli errori su <https://garden-support.roborock.com> o nella sezione dell'app Roborock.

Sicurezza laser

Il sensore di distanza laser di questo prodotto soddisfa gli standard per i prodotti laser di Classe 1 nella norma IEC 60825-1:2014 e non genera radiazioni laser pericolose.

Dati tecnici

Informazioni di base	Nome	Z120 LiDAR
	Modello	RRALOVER
	Area di taglio consigliata	2000 m ²
	Peso netto (batteria inclusa)	Circa 21,7 kg (47,84 lbs.)
Parametro	Larghezza di taglio	24 cm (9,45 in)
	Altezza di taglio	20-70 mm (0,79-2,76 in)
	Velocità di avanzamento	0,45 m/s (1,48 ft/s) (quotidiano) 0,6 m/s (1,97 ft/s) (efficiente)
	Velocità di rotazione delle lame	2500/min
Emissioni di rumore	Livello di potenza sonora misurato, LWA	62 dB (A)
	Incertezze sul livello di potenza sonora, KWA	3 dB (A)
	Livello di pressione sonora, LpA	54 dB (A)
	Incertezze sul livello di pressione sonora, KpA	3 dB (A)
Condizioni di esercizio	Temperatura	Temperatura di esercizio: 0-45°C (32-113°F); 10-35°C (50-95°F) consigliata Temperatura di stoccaggio: -20-55°C (-4-131°F); 10-35°C (50-95°F) consigliata
	Classe IP	Corpo del tosaerba e stazione di ricarica: IPX6 Caricabatteria: IP67
Intervallo di frequenza della connettività	Bluetooth®	2400-2483,5 MHz
	WiFi	2,4 GHz: 2400-2483,5 MHz 5 GHz Sub-band 3: 5470-5725 MHz 5 GHz Sub-band 4: 5725-5850 MHz
	LTE	Band 1/3/7/8/20/28A/38/40/41
	WCDMA	Banda 1/8
	GSM	EGSM900 DCS1800
Max. potenza di radiofrequenza	Bluetooth®	≤10 dBm
	WiFi	2,4 GHz: ≤20 dBm 5 GHz Sub-band 3: ≤20 dBm 5 GHz Sub-band 4: ≤14 dBm
	LTE	≤23 dBm
	WCDMA	≤23 dBm
	GSM	≤35 dBm ≤32 dBm
Batteria	Tipo di batteria	Batteria agli ioni di litio
	Tensione nominale	21,6 V ⁻⁻⁻
	Capacità nominale	6 Ah
	Corrente di ricarica della batteria	5 A max.
	Temperatura	Temperatura di ricarica: 4-45°C (39,2-113°F); 10-35°C (50-95°F) consigliata Temperatura di stoccaggio: -20-55°C (-4-131°F); 10-35°C (50-95°F) consigliata
Stazione di ricarica	Tensione di ingresso	32 V ⁻⁻⁻
	Corrente di ingresso	4,69 A
	Tensione di uscita	32 V ⁻⁻⁻
	Corrente di uscita	4 A
Caricabatteria	Modello	TZAM01
	Tensione di ingresso	100-240 V~
	Tensione di uscita	32 V ⁻⁻⁻
	Corrente di uscita	4,69 A

Dichiarazione di conformità UE

Con la presente, Suzhou ShiRuizhuo Technology Co., Ltd. dichiara che questa apparecchiatura è conforme alla Direttiva Macchine 2006/42/CE. Il testo completo della dichiarazione di conformità UE è disponibile al seguente indirizzo internet: <https://garden.roborock.com/eu/policy/article/compliance>

Nome del produttore	Suzhou ShiRuizhuo Technology Co., Ltd.
Indirizzo	Room 508, Building C, No.112 GLP I-Park, Sutong Road, Suzhou Industrial Park District, Suzhou City, Jiangsu Province, P.R. China
Nome del rappresentante autorizzato	Roborock International B.V.
Indirizzo	Strawinskylaan 3051, Atrium, 1077ZX Amsterdam

IT

Con la presente dichiariamo che la presente dichiarazione di conformità è rilasciata sotto la sola responsabilità della società Suzhou ShiRuizhuo Technology Co., Ltd. e che i prodotti:

Descrizione del prodotto	Robot tagliaerba
Designazione del tipo (modello)	RRALOVER
Numero di serie	RXXXXXXXXXX ("X" indica qualsiasi lettera dalla A alla Z eccetto O e I, "Y" indica qualsiasi numero da 0 a 9)

sono conformi e verificati mediante prove con le disposizioni delle seguenti direttive UE:

Direttiva Macchine 2006/42/CE	1. EN 60335-1:2012 + A11:2014 + A13:2017 + A1:2019 + A14:2019 + A2:2019 + A15:2021 +A16:2023 2. EN 50636-2-107:2015+A1:2018+A2:2020+A3:2021 3. EN ISO 12100:2010
-------------------------------	--

Persona responsabile della presente dichiarazione:

Nome in stampatello: Dollar Qian

Posizione/Titolo: Responsabile della certificazione

Firma: 

Data di pubblicazione: 2026-01-06

Luogo di pubblicazione: Room 508, Building C, No.112 GLP I-Park, Sutong Road, Suzhou Industrial Park District, Suzhou City, Jiangsu Province, P.R. China

Vertaling van de oorspronkelijke gebruiksaanwijzing.

Dit is een meertalige handleiding die is opgesteld met Engels als basistaal. In geval van verschillen tussen de Engelse en andere taalversies, is de Engelse versie doorslaggevend.

Afbeeldingen dienen uitsluitend ter illustratie en geven mogelijk geen exacte weergave van het product.

Nederlands

RockMow Z120 LiDAR

NL

Gebruikershandleiding voor robotmaaier

Lees deze gebruikershandleiding zorgvuldig door voordat u dit product gebruikt en bewaar deze op een veilige plaats voor toekomstig gebruik.

Inhoud

- 054 Productoverzicht**
- 058 Voorbereiding en installatie**
- 060 Klaar om te maaien**
- 060 Onderhoud**
- 062 Langdurige opslag**
- 062 Probleemoplossing**
- 062 Laserveiligheid**
- 063 Technische gegevens**
- 064 EU-conformiteitsverklaring**

Productoverzicht

- ⚠ De messen zijn al op de onderkant van de robotmaaier gemonteerd. Bij het opheffen van een robotmaaier moet u altijd beschermende handschoenen dragen en ervoor zorgen dat de messen naar buiten zijn gericht.
- ⚠ Om beknelling te voorkomen, moet u uw handen uit de buurt houden van openingen in de robotmaaier terwijl u deze verplaatst.

NL



Robotmaaier

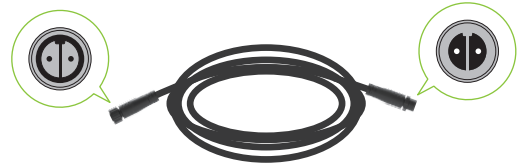

Verlengkabel voor batterijlader

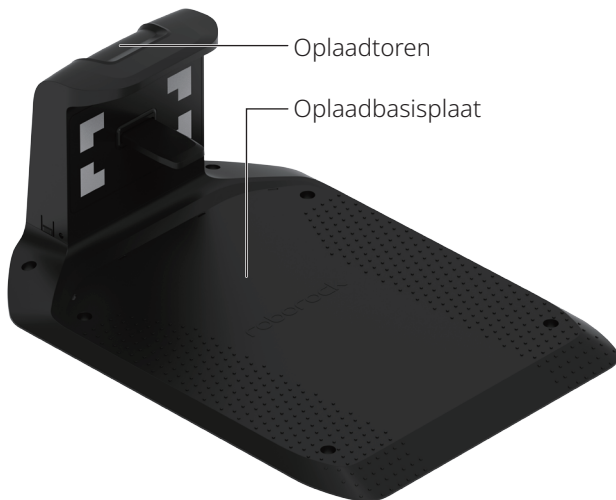

Oplaadstation



Inbussleutel Schroeven voor oplaadstation



Reservemessenset



Batterijlader

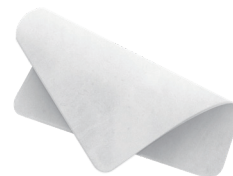

Pluisvrije doek

Robotmaaier (bovenaanzicht)

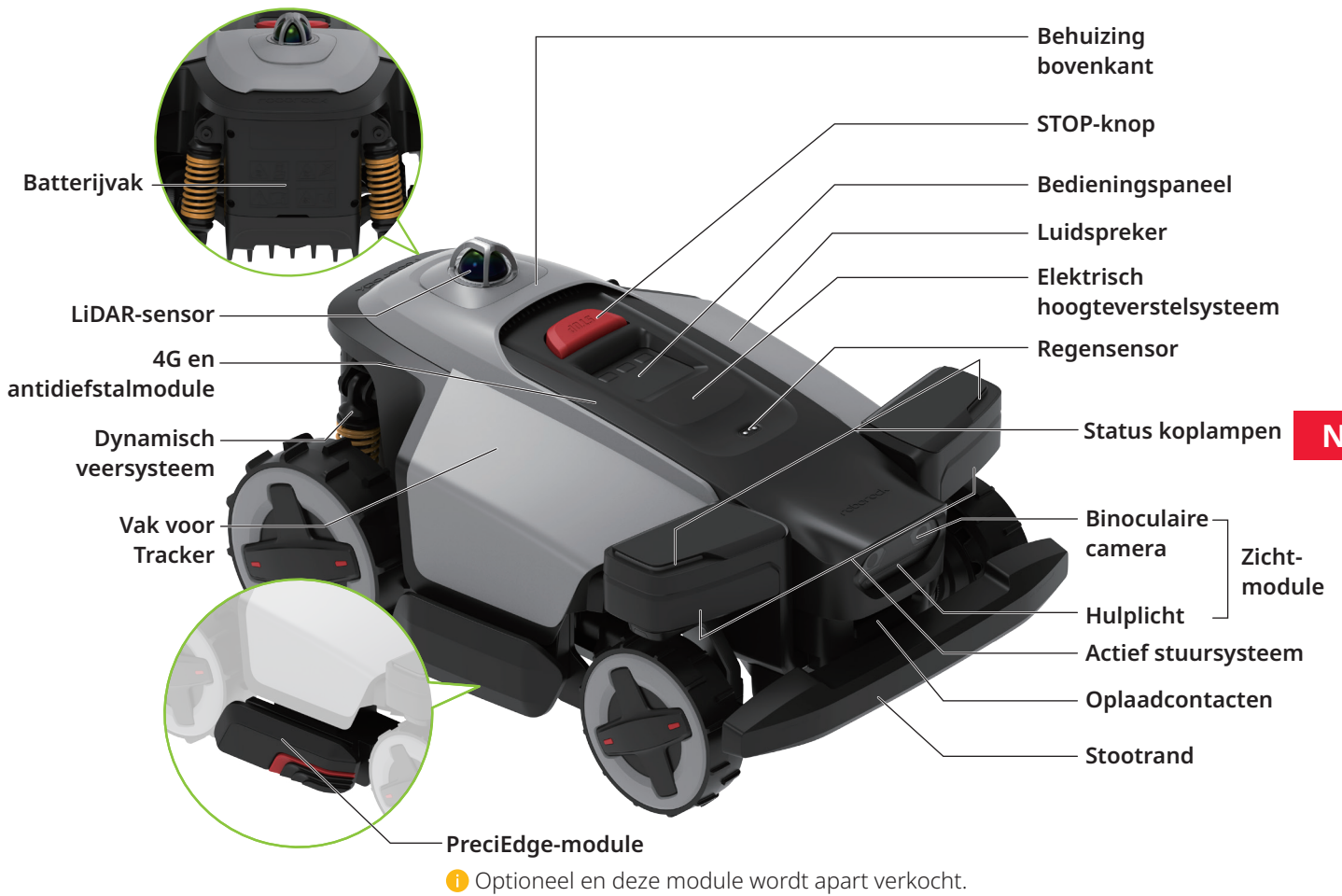

Robotmaaier (onderaanzicht)

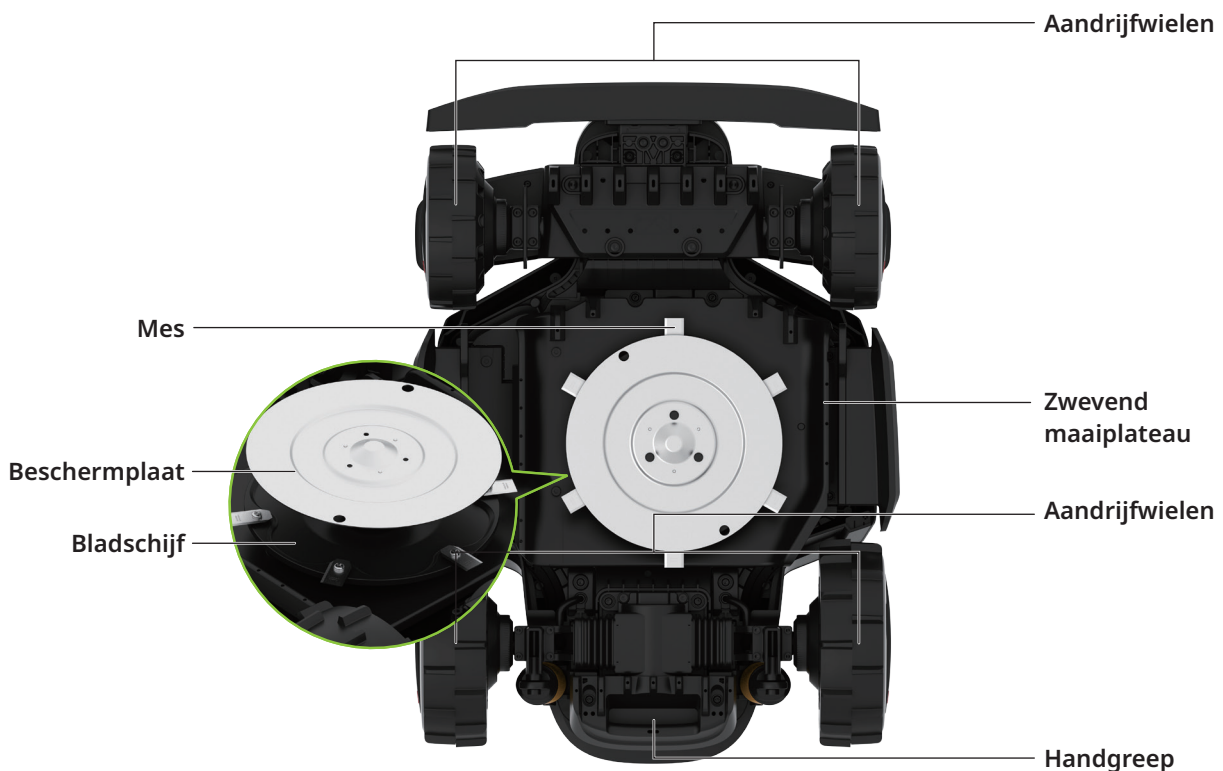

Gebruikersinterface

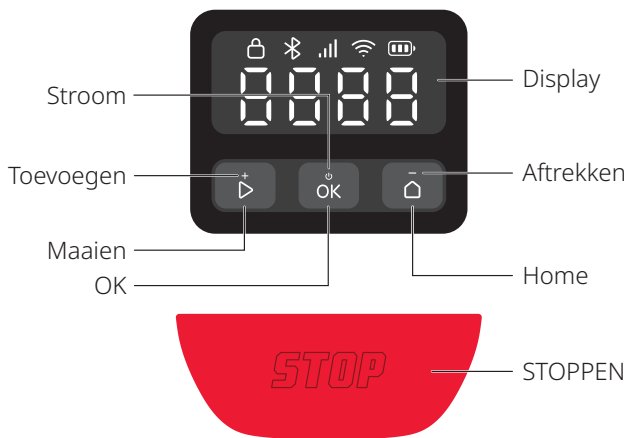

NL

Pictogram en display	Beschrijving
	Batterijniveau
	4G • Aan: 4G beschikbaar • Uit: Geen signaal • Knipperend: Foutmelding 4G en antidiefstalmodule
	WiFi • Aan: Verbonden • Uit: Geen signaal/niet verbonden • Knipperend: Wachten op WiFi-verbinding • Knippert snel: Verbinding maken
	Bluetooth • Aan: Verbonden • Uit: Losgekoppeld
	Vergrendelen • Aan: Robotmaaier vergrendeld/kinderslot ingeschakeld • Uit: Robotmaaier ontgrendeld/kinderslot uitgeschakeld • Pulseren: PIN-code intypen



STOPPEN
Robotmaaier gestopt.

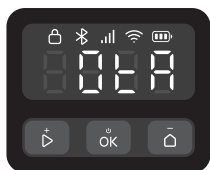

OTA
Over-the-air (OTA) updates.

Pictogram en display	Beschrijving
----------------------	--------------



Foutcode
Een dergelijke code geeft aan dat er een fout is opgetreden in de robotmaaier. Raadpleeg het artikel 'Foutmelding' op <https://garden-support.roborock.com> of de sectie over de Roborockapp voor oplossingen.



In-/uitschakelen
De buitenste segmenten draaien met de klok mee in een continue lus.



Opladen
Het display toont het batterijniveau in cijfers.

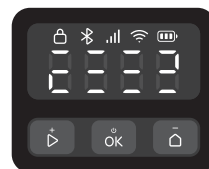

Maaien/In kaart brengen/ Terugkeren
De vier cijfers vormen een patroon zoals weergegeven in het diagram. Elk segment van het patroon licht opeenvolgend op. Zodra het volledige patroon wordt weergegeven, wordt de reeks herhaald.

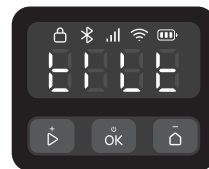

SCHUIN HOUDEN
Robotmaaier schuin.



OPHEFFEN
Robotmaaier opgeheven.

Bediening

Bediening	Beschrijving
In-/uitschakelen	Houd 3 seconden ingedrukt.
Begin met maaien	Druk op en bevestig met .
Stop de robotmaaier	Druk op .
Stuur de robotmaaier terug naar het oplaadstation	Druk op en bevestig met .
Kinderslot inschakelen	Houd 5 seconden ingedrukt.

Bediening	Beschrijving
Robotmaaier ontgrendelen/ kinderslot uitschakelen	Druk op een willekeurige knop en voer vervolgens de PIN-code in.
De robotmaaier koppelen	Houd en tegelijkertijd 3 seconden ingedrukt.
Fabrieksinstellingen terugzetten	Houd , en tegelijkertijd 10 seconden ingedrukt en voer de PIN-code in.
De robotmaaier opnieuw starten	Houd 10 seconden ingedrukt.

Zo voert u de PIN-code in

Voer de PIN-code in om de robotmaaier te ontgrendelen voordat u hem bedient. De standaardcode is 0000, u kunt de code via de app wijzigen. Druk op of om het nummer te verhogen of te verlagen en druk op om elk cijfer te bevestigen.

Opmerking: Bewaar de PIN-code zorgvuldig en maak deze niet bekend aan anderen.



Indicator op het oplaadstation

Indicatorstatus	Beschrijving
Continu groen	Robotmaaier niet opgeladen.
Groen pulserend	De robotmaaier wordt opgeladen.
Continu rood	Fout bij oplaadstation.
/ Uit	<ul style="list-style-type: none"> • Robotmaaier volledig opgeladen. • Fout in het circuit.

Status koplampen

Lichte kleur	Lichteffect	Beschrijving
/	Uit	<ul style="list-style-type: none"> • De robotmaaier wordt opgeladen. • De robotmaaier staat klaar buiten het station.
Wit	Vloeiend	In-/uitschakelen.
	Snel pulserend	OTA aan het updaten.
	Traag pulserend	Robotmaaier gepauzeerd. <ul style="list-style-type: none"> • In kaart brengen. • Maaien. • Terugkeren naar opladen.
Blauw	Traag pulserend	Wachten op verbinding.
	Snel pulserend	Verbinding maken.
Rood	Snel pulserend	Foutcode.

NL

Sensoren

Sensor	Beschrijving
Binoculaire camera	Neemt waar in de omgeving, voert verschillende acties uit in reactie op verschillende objecten voor de camera en voert fusie-algoritmen uit met andere sensoren.
LiDAR-sensor	Gebruikt LiDAR voor nauwkeurige plaatsbepaling, waardoor de robotmaaier zijn locatie nauwkeurig kan bepalen.
GNSS module	Gebruikt GNSS voor positionering, waardoor de gebruiker de locatie van de robotmaaier kan volgen.

Zo werkt het

Uw robotmaaier kan automatisch schakelen tussen maaien en opladen. Er is geen grensdraad nodig om het werkgebied af te bakenen, dankzij de LiDAR-sensor en slim in kaart brengen met een binoculaire camera. Met een multi-sensor fusie-algoritme en een groot detectiebereik navigeert de robotmaaier op intelligente wijze door hoeken en vermijdt hij veilig obstakels.

Automatisch docken

De robotmaaier keert automatisch terug naar het oplaadstation wanneer de stroom bijna op is. Na een tijdje opladen gaat de robotmaaier weer verder met maaien.

De hele dag maaien

Door het hulplicht van de camera kan de robotmaaier's nachts werken. U kunt de robotmaaier ook wildvriendelijk instellen via de app.

Schema

U kunt uw maaischema in de app instellen, en de robotmaaier werkt automatisch volgens dit schema.

Maaihoogte

Voordat u begint met maaien, moet u ervoor zorgen dat uw gras niet langer is dan uw standaard onderhoudshoogte. De robotmaaier heeft meerdere instelbare maaihoogtes.

Geplande route

De robotmaaier volgt een parallelle route die wordt gegenereerd door een routeringsalgoritme, waardoor de efficiëntie toeneemt en gebruikers meer tijd overhouden om van hun gazon te genieten.

Slimme obstakelvermijding

Met zijn binoculaire camera en LiDAR-sensor kan de robotmaaier verschillende soorten objecten detecteren en identificeren, dienovereenkomstig verschillende routes uitvoeren en een balans vinden tussen veiligheid en maai dekking.

Aanpassing aan verschillende obstakels en terreinen

De robotmaaier is uitgerust met een vierwielaandrijving en een dynamisch veersysteem, waardoor hij beter kan klimmen, obstakels beter kan nemen en stabiel rijdt op oneffen terrein, voor consistente maai prestaties.

Actief stuursysteem

Met een voorwielbesturingssysteem beschikt de robotmaaier over een zero-turn-functie voor wendbare bewegingen, waardoor het gazon efficiënt kan worden gemaaid (zelfs op een helling) en schade aan het gazon wordt beperkt.

Regensensor en regenvertraging

De robotmaaier is IPX6-gecertificeerd waterbestendig en geschikt voor gebruik buitenshuis. Het is echter mogelijk dat het maaien van nat gras niet de beste resultaten oplevert. De robotmaaier is uitgerust met een regensensor die regen detecteert en de robotmaaier vertelt om te stoppen met maaien en terug te keren naar zijn oplaadstation. Daarna begint het maaien opnieuw na een regenvertragingstijd (standaard 180 min). U kunt de instelling van de regenvertragingstijd via de app wijzigen.

Zwevend maaiplateau

Door het zwevende maaiplateau kan de robotmaaier zich dynamisch aanpassen aan veranderingen in het terrein, waardoor een gelijkmatiger en consistentere maairesultaat op ongelijkmatige oppervlakken wordt verkregen.

U hoeft geen gemaaid gras te verzamelen

Het korte gemaaid gras dat achterblijft, hoeft niet te worden geharkt of verzameld, omdat het als natuurlijke mest voor uw gazon dient.

PreciEdge-module

i Deze module moet apart worden aangeschaft. Door het innovatieve ontwerp met twee messen kan de robotmaaier dicht bij muren maaien, waardoor u minder vaak handmatig hoeft te randen.

Diefstalbeveiliging

De robotmaaier is uitgerust met een ingebouwd hoog alarm en een 4G en antidiefstalmodule. Het bevat ook een vakje voor een tracker waarin u een tracker kunt installeren (wordt apart verkocht).

Vorbereiding en installatie

De app voorbereiden

1 Download de app

Scan de QR-code om de Roborock-app te installeren.



2 Bereid uw telefoon voor

Voordat u verder gaat, moet u ervoor zorgen dat Bluetooth op uw telefoon is ingeschakeld. Dit is essentieel voor het vinden en koppelen van uw maaier tijdens het installatieproces.

3 De robotmaaier verbinden

1. Houd **OK** 3 seconden ingedrukt om de robotmaaier in te schakelen en voer de PIN-code in. De standaardcode is 0000.
2. Open de Roborock-app.
3. Scan de QR-code op de robotmaaier via de app of houd de knoppen **▶** en **⏸** tegelijkertijd 3 seconden ingedrukt om verbinding te maken.

Opmerking:

- Wij raden aan verbinding te maken met een 2,4 GHz WiFi-netwerk.
- Zorg ervoor dat uw robotmaaier zich binnen een Bluetoothverbindingbereik (6 m/19,69 ft) bevindt.

Het gazon voorbereiden

Maai uw gazon op de standaard onderhoudshoogte voordat u gaat maaien. Verwijder afval, speelgoed, draden, stenen of andere obstakels. Zorg ervoor dat kinderen en huisdieren uit de buurt van het gazon blijven.

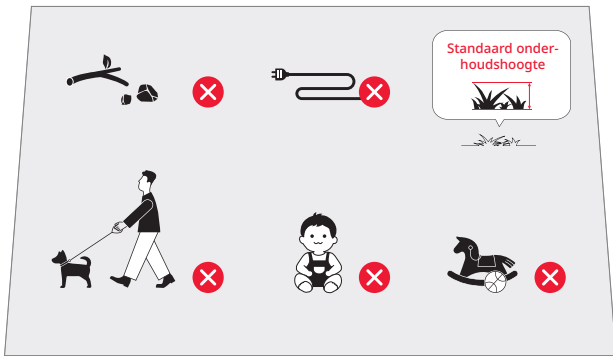

Installeer het oplaadstation

Zoek een geschikte locatie

Het is belangrijk om een geschikte plaats voor het oplaadstation te kiezen, zodat de robotmaaier goed kan worden aangesloten. Zie onderstaande handleiding:

1. Het oplaadstation moet op een vlakke ondergrond in een open ruimte en dicht bij de batterijlader worden geplaatst (binnen 10 m/32,81 ft).



2. Wij raden u aan om het oplaadstation te plaatsen waar het WiFi-sigitaal sterk is.



3. Binnen een straal van 2 meter (6,56 ft) rond het oplaadstation mogen zich geen obstakels bevinden en moet het gras minder dan 9 cm (3,54 in) hoog zijn.

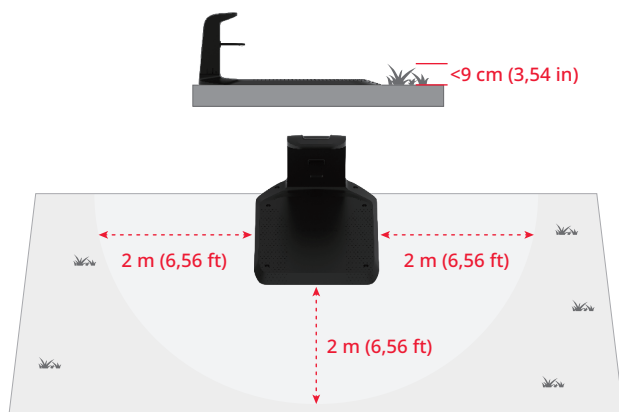

4. De dockingmarkeringen op de oplaadtoren moeten duidelijk zichtbaar zijn en de oplaadbasisplaat moet vrij zijn van voorwerpen of vuil.

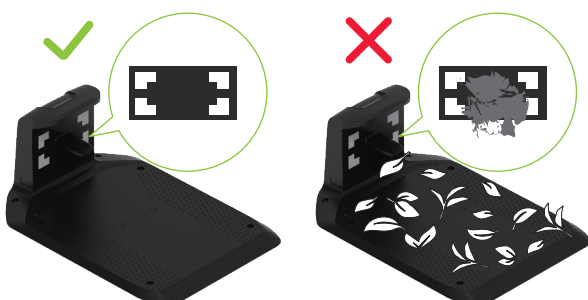

Installeer het oplaadstation

1. Bevestig de oplaadbasisplaat aan de grond met de bijgeleverde schroeven en inbussleutel.

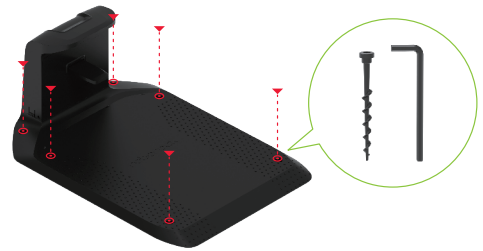

2. Gebruik de verlengkabel om het oplaadstation op de batterijlader aan te sluiten. U moet de 2-pins connector uitlijnen, volledig inschuiven en de vergrendelingsring vastdraaien om de aansluiting te voltooien.
3. Sluit de batterijlader aan op het stopcontact.

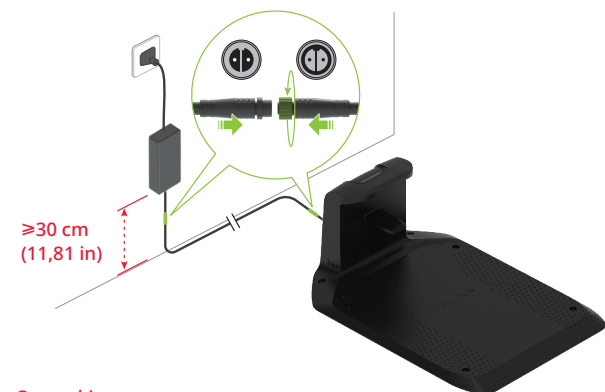

Opmerking:

- Als u de verlengkabel moet loskoppelen, maakt u eerst de vergrendelingsring los en trekt u vervolgens de connector eruit.
- Zorg ervoor dat de batterijlader minstens 30 cm (11,81 in) boven de grond staat om schade door water of vocht te voorkomen.
- Steek de stekker van het apparaat in een stopcontact binnenshuis of in een waterdicht stopcontact buitenshuis.

4. Als de instelling juist is, licht de indicator op het oplaadstation groen op.



Laad de robotmaaier op voor de eerste keer

We raden aan de robotmaaier volledig op te laden voor het eerste gebruik om optimale prestaties van de batterij te garanderen. Plaats de robotmaaier op het oplaadstation en zorg ervoor dat de oplaadcontacten op zowel de robotmaaier als het oplaadstation goed zijn uitgelijnd. Als de verbinding succesvol is, zal de indicator op het station groen pulseren.



Breng het werkgebied in kaart

- ⚠ Volg de robotmaaier tijdens het in kaart brengen. Behoud altijd balans en stabiliteit, vooral op hellingen. Loop – ren niet – tijdens het gebruik van de robotmaaier.
1. Zorg ervoor dat de robotmaaier is ingeschakeld en dat WiFi en Bluetooth zijn verbonden.
 2. Voordat u met het in kaart brengen begint, moet u ervoor zorgen dat u het gazongebied zorgvuldig hebt geïnspecteerd en het werkgebied duidelijk hebt afgebakend. Zodra het gebied is gedefinieerd, volgt u de instructies voor het in kaart brengen die in de app worden gegeven.
 3. De robotmaaier zal langs de grens van het aangewezen gebied rijden en de kaart dienovereenkomstig registreren.

NL

Klaar om te maaien

- ⚠ Zorg er altijd voor dat uw robotmaaier binnen het aangegeven werkgebied wordt gebruikt.





Begin met maaien

Druk op  en bevestig met  om het maaien te starten. U kunt ook via de app beginnen met maaien.



Pauze

Druk op  om de robotmaaier te pauzeren of pauzeer hem via de app.

Opmerking: De  knop heeft voorrang op alle andere opdrachten. Als u op  op de robotmaaier drukt, kunt u het maaien alleen hervatten door op  te drukken en daarna te bevestigen met  op het bedieningspaneel.

Ga door met maaien

Druk op  en bevestig met  op het bedieningspaneel of gebruik de app om het maaien te hervatten. In de volgende situaties kan de robotmaaier alleen worden hervat door op  te drukken en vervolgens te bevestigen met .

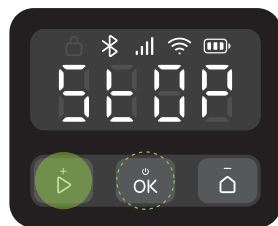

- De robotmaaier werd gestopt door op  te drukken.
- De robotmaaier werd gekanteld of opgetild.

Terug naar opladen

U kunt de robotmaaier terugsturen naar het oplaadstation door op  te drukken en te bevestigen met  of via de app.

Opmerking: Voor de gezondheid van uw gazon raden wij af om te maaien terwijl de sproeiers aan staan.

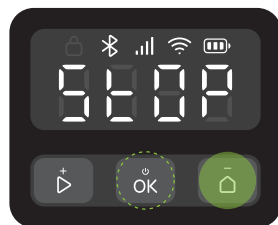

Onderhoud

- ⚠ Draag tijdens het onderhoud altijd gesloten schoeisel en een lange broek. Sandalen en blote voeten zijn ten strengste verboden.
 - ⚠ Draai de robotmaaier altijd voorzichtig om op een zachte ondergrond en sleep de robotmaaier niet terwijl deze ondersteboven ligt.
- Om goede maaiprestaties te behouden en de levensduur van uw robotmaaier te verlengen, moet de robotmaaier wekelijks worden geïnspecteerd en onderhouden.

Reinigen

- ⚠ Maak geen gebruik van benzine, alcohol of andere bijtende oplosmiddelen om onderdelen van het product te reinigen.
- ⚠ Spoel de bodem niet af met een hogedrukreiniger met een druk hoger dan 12,0 MPa.

Reinig de robotmaaier regelmatig (indien nodig) om vuil en gemaaid gras van de wielen, camera's, schijven, LiDAR-sensor enz. te verwijderen.

Controleer voor het reinigen of:

- De robotmaaier is uitgeschakeld.
- De schroeven van het deksel van het compartiment volledig zijn vastgedraaid om de robotmaaier af te sluiten.

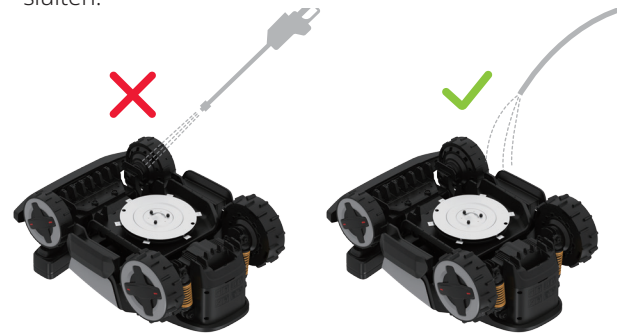

Bovenkant

Verwijder opgehoopt vuil met een slang, doek of borstel van het actieve stuursysteem, het dynamische veersysteem en andere onderdelen.

Binoculaire camera

Een schone lens is essentieel voor optimaal zicht en optimale prestaties. Veeg de cameralens af met het meegeleverde pluivrije doek.



LiDAR-sensor

Een schone LiDAR-sensor is essentieel voor optimaal zicht en optimale prestaties. Reinig de sensor als volgt:

1. Verwijder de behuizing bovenkant zoals op de afbeelding.



2. Veeg de LiDAR-sensor voorzichtig af met het meegeleverde pluisvrije doekje. Als de LiDAR-sensor nog steeds niet schoon is, bevochtigt de sensor dan eerst en veeg hem vervolgens opnieuw af.



3. Installeer de behuizing bovenkant weer op de robotmaaier.



Oplaadcontacten

Maak de oplaadcontacten op de robotmaaier schoon met een zachte doek.



Opmerking: Zorg ervoor dat de contactpunten volledig opgedroogd zijn voordat u de robotmaaier opnieuw start.

Onderste gedeelte

⚠ Draag werkhandschoenen ter bescherming. Draai de robotmaaier voorzichtig om op een zachte ondergrond. Verwijder het vuil en het gras met behulp van borstels of een waterslang. Reinig de schijf en het chassis grondig. Draai de schijf en de messen om te controleren of ze goed werken. Verwijder eventueel vuil om beschadiging van de bladschijf te voorkomen.

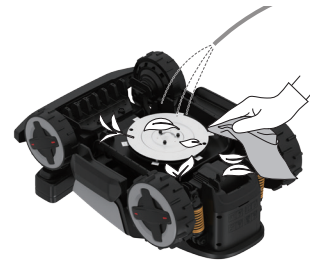

Opmerking: Zorg ervoor dat u de messen niet met uw handen aanraakt.

Aandrijfwielen

Verwijder modder en gemaaid gras met behulp van borstels en een waterslang om ervoor te zorgen dat de robotmaaier een goede tractie behoudt.

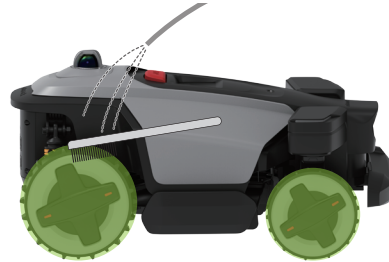

NL

Oplaadstation

⚠ Haal de stekker van het oplaadstation uit het stopcontact voordat u het schoonmaakt.

Reinig het vuil op de oplaadcontacten en de dockingmarkeringen met een doek. Reinig de oplaadbasisplaat met een tuinslang.

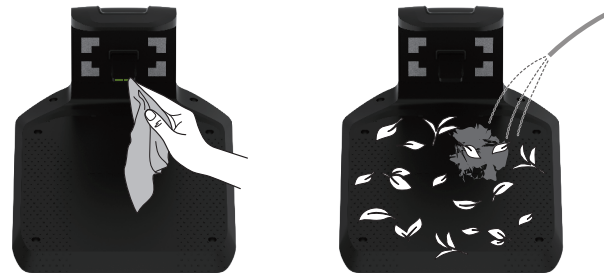

Opmerking: Zorg ervoor dat de contactpunten volledig opgedroogd zijn voordat u de robotmaaier opnieuw start.

Vervangen

Messen

- ⚠** Wees voorzichtig bij het vervangen van de messen en draag altijd handschoenen.
- ⚠** Zorg dat alle messen en schroeven worden vervangen. Gebruik de schroeven nooit opnieuw - als u dat wel doet, kan het mes losraken en ernstig letsel veroorzaken.

1. Schakel de robotmaaier uit.
2. Draai de robotmaaier voorzichtig om op een zachte ondergrond.



- Lijn de schroefgaten op de beschermplaat uit met de messchroeven, draai vervolgens de schroeven los met een handschroevendraaier en verwijder de oude messen. Let op de scherpe randen.
- Houd de schroefgaten in de beschermplaat uitgelijnd met die in de messen en de bladschijf, en draai vervolgens de nieuwe messen vast met nieuwe schroeven.

⚠ Gebruik nooit een elektrische schroevendraaier om de messen te verwijderen of te installeren.



- Zorg ervoor dat de messen stevig vastzitten en vrij kunnen draaien.
- Als de messen niet vrij kunnen draaien, draait u de schroeven los, past u de hoek van de messen aan en draait u de schroeven weer vast. Controleer voor gebruik of de messen vrij kunnen draaien.



Opmerking: Wij raden u aan om de messen na installatie om de 1-2 maanden te vervangen.

Batterij

We raden aan om de batterij van de robotmaaier om de twee jaar te vervangen. Vervang de batterij niet zelf. Neem contact op met ons aftersalesteam of onze dealer voor hulp.

Langdurige opslag

Als de robotmaaier gedurende een langere periode niet gebruikt wordt (bijv. tijdens de winter wanneer het gras in rust is of om andere redenen), volg dan deze stappen:

Robotmaaier

- Laad de robotmaaier op tot 50-70% voordat u hem voor langere tijd opbergt.
- Schakel de robotmaaier uit.
- Reinig hem grondig.

Opmerking: Laad hem na 12 maanden op als hij nog opgeslagen is, en daarna eenmaal per jaar.

Station

- Haal de stekker van de batterijlader uit het stopcontact.
- Koppel de verlengkabels los van het station.
- Koppel de oplaadtoren los van de oplaadbasisplaat en bewaar deze op een droge, goed geventileerde plaats binnenshuis.

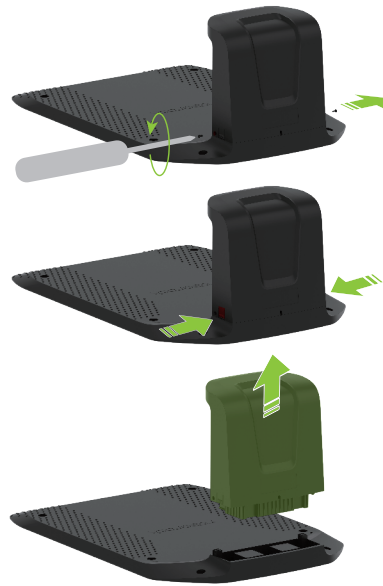

Opnieuw opstarten na langdurige opslag

Om de robotmaaier terug op te starten na langdurige opslag, volgt u de onderstaande stappen:

- Zorg ervoor dat het oplaadstation en de accessoires schoon en vrij van oxidatie zijn. Als u tekenen van oxidatie aantreft, neem dan contact op met uw Roborock-dealer of de serviceafdeling.
- Plaats de oplaadtoren in de oplaadbasisplaat. Draai de schroeven aan beide zijden van de oplaadtoren vast.
- Sluit de verlengkabels aan, schakel de robotmaaier in en controleer of deze succesvol is verbonden met de app.

Probleemoplossing

Als u problemen ondervindt tijdens het gebruik van uw robotmaaier, raadpleeg dan de FAQ of de artikelen over fouten op <https://garden-support.roborock.com> of in het gedeelte over de Roborock-app.

Laserveiligheid

De laserafstandssensor van dit product voldoet aan de normen voor laserproducten van klasse 1 in IEC 60825-1:2014 en genereert geen gevaarlijke laserstraling.

Technische gegevens

Basisinformatie	Naam	Z120 LiDAR
	Model	RRAL0VER
	Aanbevolen maaiooppervlakte	2000 m ²
	Nettogewicht (inclusief batterij)	Ong. 21,7 kg (47,84 lbs.)
Parameter	Maaibreedte	24 cm (9,45 in)
	Maaihooogte	20-70 mm (0,79-2,76 in)
	Aandrijfmotorsnelheid	0,45 m/s (1,48 ft/s) (Dagelijks) 0,6 m/s (1,97 ft/s) (Efficiënt)
	Mesmotorsnelheid	2500/min
Geluidsemissies	Gemeten geluidsvermogensniveau, LWA	62 dB (A)
	Onzekerheden in geluidsvermogen, KWA	3 dB (A)
	Geluidsdruk niveau, LpA	54 dB (A)
	Onzekerheden in geluidsdruk niveau, KpA	3 dB (A)
Werkomstandigheden	Temperatuur	Werktemperatuur: 0-45 °C (32-113 °F); 10-35 °C (50-95 °F) aanbevolen Opslagtemperatuur: -20-55 °C (-4-131 °F); 10-35 °C (50-95 °F) aanbevolen
	IP-classificatie	Maaikop en oplaadstation: IPX6 Batterijlader: IP67
Connectiviteit frequentiebereik	Bluetooth®	2400-2483,5 MHz
	WiFi	2,4 GHz: 2400-2483,5 MHz 5 GHz Sub-band 3: 5470-5725 MHz 5 GHz Sub-band 4: 5725-5850 MHz
	LTE	Band 1/3/7/8/20/28A/38/40/41
	WCDMA	Band 1/8
	GSM	EGSM900 DCS1800
Max. radiofrequentie- vermogen	Bluetooth®	≤10 dBm
	WiFi	2,4 GHz: ≤20 dBm 5 GHz Sub-band 3: ≤20 dBm 5 GHz Sub-band 4: ≤14 dBm
	LTE	≤23 dBm
	WCDMA	≤23 dBm
	GSM	≤35 dBm ≤32 dBm
Batterij	Batterijtype	Lithium-ionbatterij
	Nominale spanning	21,6 V ⁼⁼
	Nominale capaciteit	6 Ah
	Batterij laden stroom	5 A Max.
	Temperatuur	Oplaadtemperatuur: 4-45 °C (39,2-113 °F); 10-35 °C (50-95 °F) aanbevolen Opslagtemperatuur: -20-55 °C (-4-131 °F); 10-35 °C (50-95 °F) aanbevolen
Oplaadstation	Ingangsspanning	32 V ⁼⁼
	Ingangsstroom	4,69 A
	Uitgangsspanning	32 V ⁼⁼
	Uitgangsstroom	4 A
Batterijlader	Model	TZAM01
	Ingangsspanning	100-240 V~
	Uitgangsspanning	32 V ⁼⁼
	Uitgangsstroom	4,69 A

EU-conformiteitsverklaring

Hierbij verklaart Suzhou ShiRuizhuo Technology Co., Ltd. dat deze apparatuur voldoet aan de Machinerichtlijn 2006/42/EG. De volledige tekst van de EU-conformiteitsverklaring van overeenstemming is beschikbaar op het volgende internetadres: <https://garden.roborock.com/eu/policy/article/compliance>

Naam van de fabrikant:	Suzhou ShiRuizhuo Technology Co., Ltd.
Adres	Room 508, Building C, No.112 GLP I-Park, Sutong Road, Suzhou Industrial Park District, Suzhou City, Jiangsu Province, P.R. China
Naam van de gemachtigde vertegenwoordiger	Roborock International B.V.
Adres	Strawinskylaan 3051, Atrium, 1077ZX Amsterdam

Hierbij verklaren wij dat deze DoC is afgegeven onder de uitsluitende verantwoordelijkheid van het bedrijf Suzhou ShiRuizhuo Technology Co., Ltd. en dat de producten:

NL

Productbeschrijving	Robotmaaier
Type(model) aanduiding(en)	RRALOVER
Serienummer	RXXXXXXXXXX ('X' staat voor elke letter van A tot Z behalve O en I, 'Y' staat voor elk cijfer van 0 tot 9)

zijn in overeenstemming met en gecontroleerd door middel van tests op basis van de bepalingen van de volgende EU-richtlijnen:

Machinerichtlijn 2006/42/EG	1. EN 60335-1:2012 + A11:2014 + A13:2017 + A1:2019 + A14:2019 + A2:2019 + A15:2021 +A16:2023 2. EN 50636-2-107:2015+A1:2018+A2:2020+A3:2021 3. EN ISO 12100:2010
-----------------------------	--

Verantwoordelijke voor het afleggen van deze verklaring:

Gedrukte naam: Dollar Qian

Functie/titel: Certificeringsmanager

Handtekening: 

Datum van uitgifte: 2026-01-06

Plaats van uitgifte: Room 508, Building C, No.112 GLP I-Park, Sutong Road, Suzhou Industrial Park District, Suzhou City, Jiangsu Province, P.R. China

Oversættelse af den originale brugsanvisning.

Dette er en flersproget vejledning, der er udarbejdet med engelsk som originalprog. I tilfælde af uoverensstemmelser mellem den engelske version og versioner i andre sprog er den engelske version gældende.

Billederne er kun tænkt som illustrationer og gengiver muligvis ikke produktet præcist.

Dansk

RockMow Z120 LiDAR

Brugervejledning til robotplæneklipper

DK

Læs denne brugervejledning omhyggeligt, inden du bruger produktet, og gem den til senere brug.

Indhold

- 066 Produktoversigt
- 070 Forberedelse og installation
- 072 Klar til at slå græs
- 072 Vedligeholdelse
- 074 Langtidsopbevaring
- 074 Fejlfinding
- 074 Lasersikkerhed
- 075 Tekniske data
- 076 EU-overensstemmelseserklæring

Produktoversigt

- ⚠ Plæneklipperen har klinger monteret i bunden. Brug altid beskyttelseshandsker, når du løfter plæneklipperen ud, og sørg for, at siden med klingerne vender udad.
- ⚠ For at undgå at få fingrene i klemme, skal du holde hænderne væk fra sprækker på plæneklipperen, mens du bevæger den.



Plæneklipper

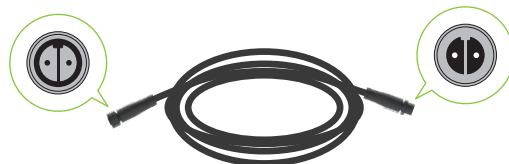

Forlængerkabel til batterioplader

DK

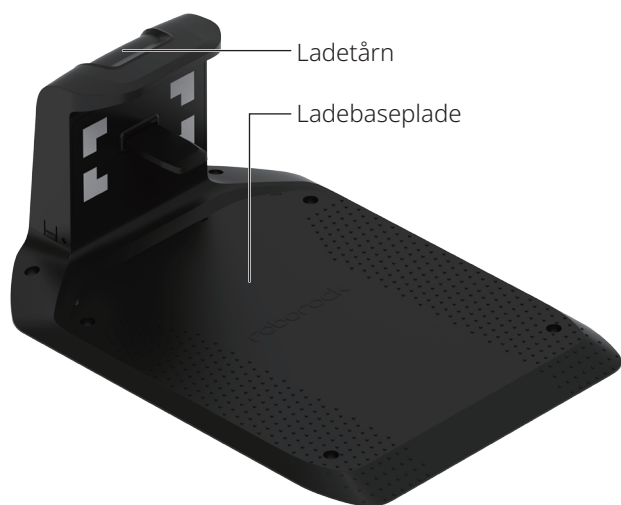

Ladestation



Unbrakonøgle

Skruer til ladestation
× 6



Sæt med reserveklinge
× 6 × 6



Batterioplader

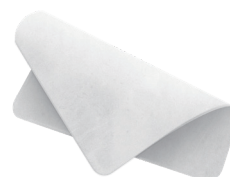

Fnugfri klud

Robotplæneklipper (set ovenfra)

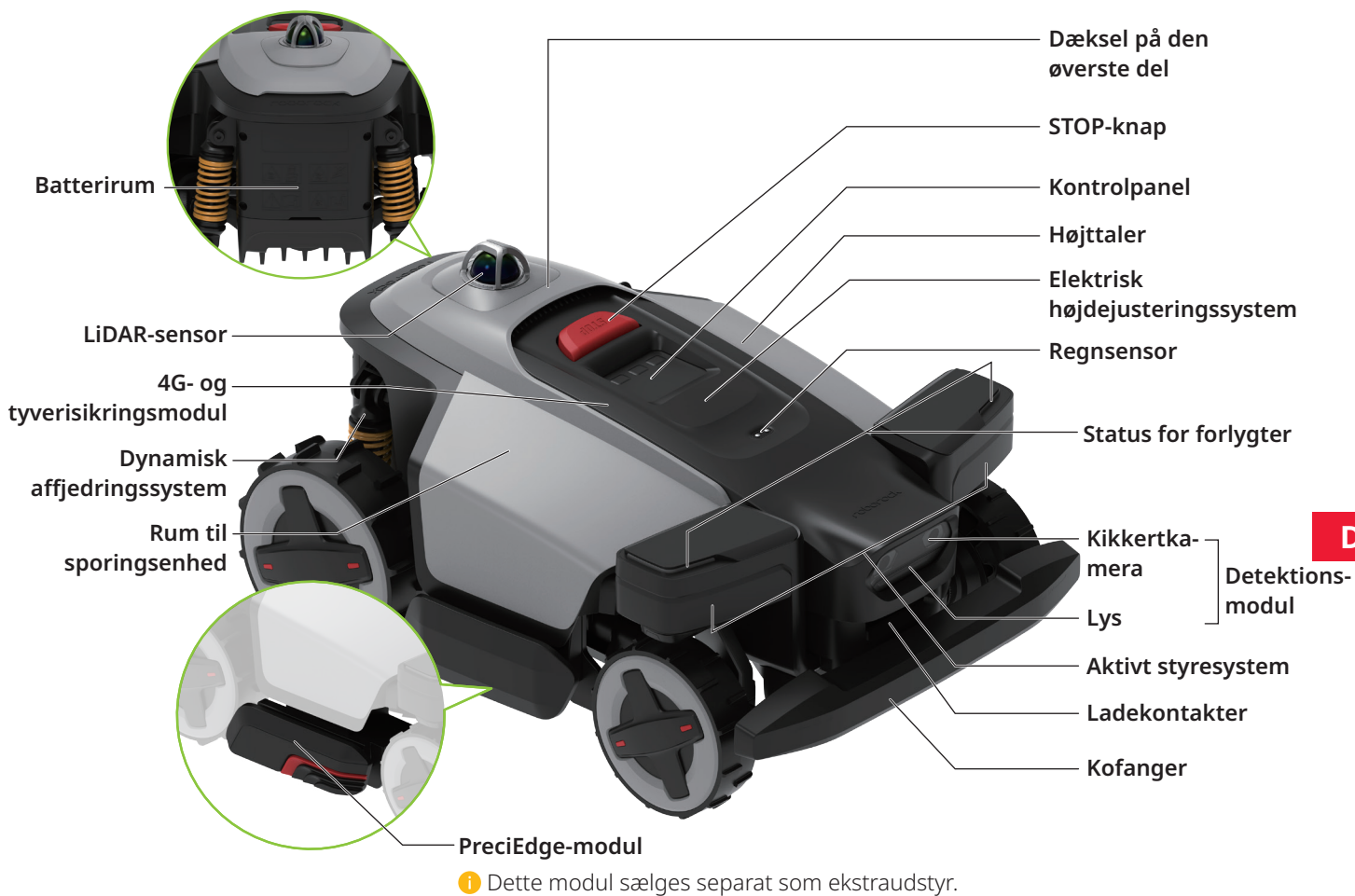

Robotplæneklipper (set nedefra)

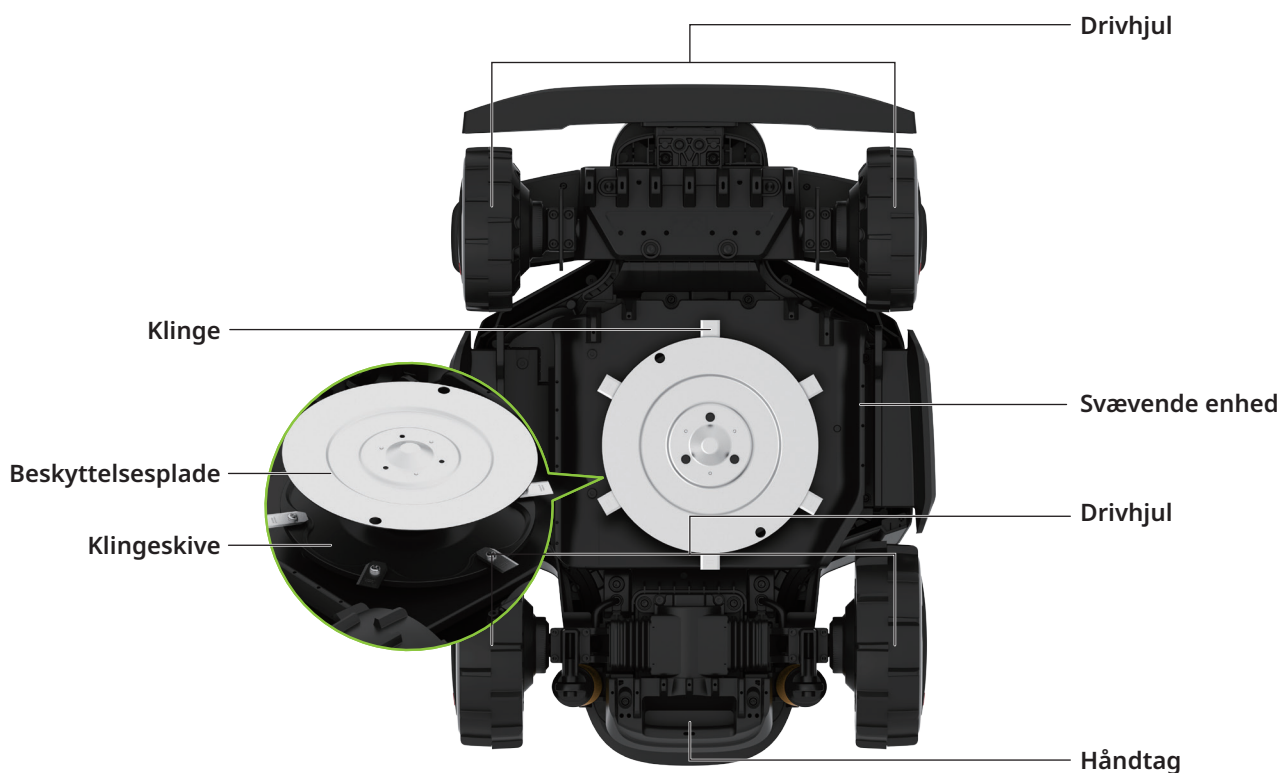

Brugerinterface

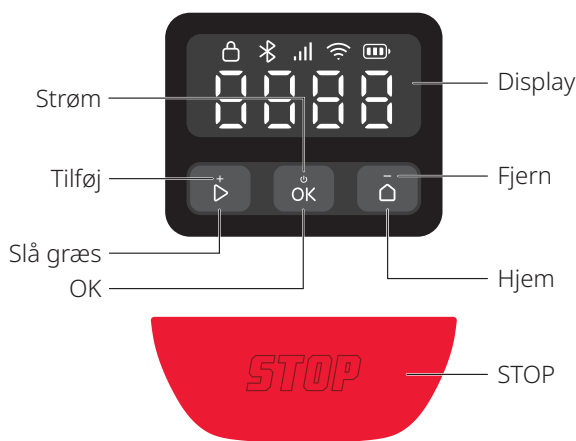

Ikon og display	Beskrivelse
	Batteriniveau
	4G <ul style="list-style-type: none"> • Lyser: 4G tilgængelig • Lyser ikke: Intet signal • Blinker: Fejl i 4G- og tyverisikringsmodul
	WiFi <ul style="list-style-type: none"> • Lyser: Tilsluttet • Lyser ikke: Intet signal/ikke tilsluttet • Blinker: Venter på WiFi-forbindelse • Blinker hurtigt: Tilslutter
	Bluetooth <ul style="list-style-type: none"> • Lyser: Tilsluttet • Lyser ikke: Frakoblet
	Lås <ul style="list-style-type: none"> • Lyser: Plæneklipper låst/børnelås aktiveret • Lyser ikke: Plæneklipper låst op/børnelås deaktiveret • Pulserer: Indtastning af PIN-kode



STOP
Plæneklipper stoppet.

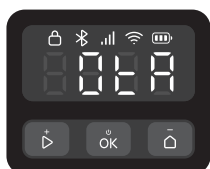

OTA
Over-the-air (OTA)-opdatering.

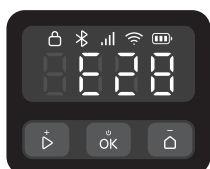

Fejlkode
En kode som denne indikerer, at der er sket en fejl med plæneklipperen. Du kan læse fejlkortiklerne på <https://garden-support.roborock.com> eller afsnittet i Roborock-appen for at finde løsninger.

Ikon og display	Beskrivelse
-----------------	-------------

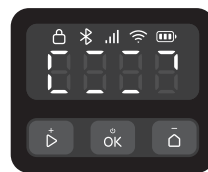

Tænde/slukke
De ydre segmenter roterer med uret i en kontinuerlig ring.



Opladning
Displayet viser batteriniveauet med cifre.

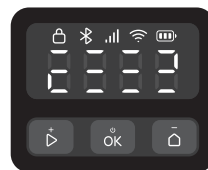

Græsslåning/Kortlægning/Returkørsel
De fire cifre danner et mønster som vist i diagrammet. Hvert enkelt segment af mønsteret lyser i rækkefølge. Når hele mønsteret vises, gentages sekvensen.

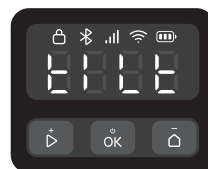

VÆLTET
Plæneklipper væltet.



LØFTET
Plæneklipper løftet.

Kontrol

Kontrol	Beskrivelse
Tænd/sluk	Tryk på og hold den nede i 3 sekunder.
Start med at slå græs	Tryk på og bekræft derefter med .
Stop plæneklipperen	Tryk på .
Send plæneklipperen tilbage til ladestationen	Tryk på og bekræft derefter med .
Aktivér børnelåsen	Tryk på og hold den nede i 5 sekunder.
Lås plæneklipperen op/deaktiver børnelåsen	Tryk på en knap, og indtast derefter PIN-koden.
Parring af plæneklipperen	Tryk på og samtidigt i 3 sekunder.

DK

Kontrol	Beskrivelse
Gendan fabriksindstillinger	Tryk på , og samtidigt i 10 sekunder, og indtast derefter PIN-koden.
Genstart plæneklipperen	Tryk på og hold den nede i 10 sekunder.

Sådan indtaster du PIN-koden

Indtast PIN-koden for at låse op for plæneklipperen, før du bruger den. Standardkoden er 0000, og du kan ændre koden via appen. Tryk på eller for at øge eller reducere tallet, og tryk på for at bekræfte hvert enkelt ciffer.

Bemærk: Opbevar PIN-koden sikkert, og videregiv den ikke til andre.

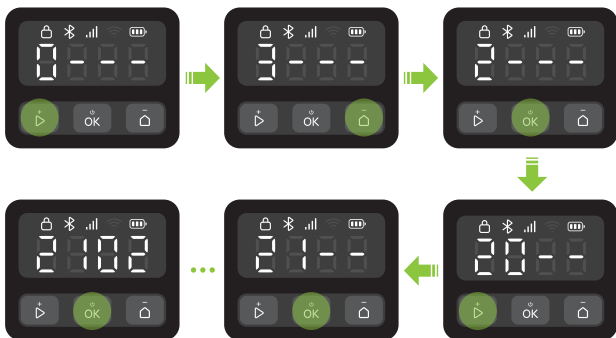

Indikator på ladestation

Indikatorstatus	Beskrivelse
Lyser grønt	Plæneklipper ikke ladet op.
Pulserer grønt	Plæneklipper lader op.
Lyser rødt	Fejl ved ladestation.
/ Lyser ikke	<ul style="list-style-type: none"> • Plæneklipper fuldt ladet op. • Kredsløbsfejl.

Status for forlygter

Lysets farve	Lysets effekt	Beskrivelse
/	Lyser ikke	<ul style="list-style-type: none"> • Plæneklipper lader op. • Plæneklipper er i standby uden for stationen.

Lysets farve	Lysets effekt	Beskrivelse
	Blinker	Tænd/sluk.
	Pulserer hurtigt	Over-the-air (OTA)-opdatering.
Hvid	Pulserer langsomt	Plæneklipperen er på pause. <ul style="list-style-type: none"> • Kortlægning. • Græsslåning. • Returkørsel til opladning.
	Lyser	
Blå	Pulserer langsomt	Venter på forbindelse.
	Pulserer hurtigt	Tilslutter.
Rød	Pulserer hurtigt	Fejl.

Sensorer

Sensor	Beskrivelse
Kikkertkamera	Registrerer omgivelserne, udfører forskellige handlinger som reaktion på forskellige objekter forude og afvikler fusionsalgoritmer sammen med andre sensorer.
LiDAR-sensor	Bruger LiDAR til præcis positionering, hvilket gør det muligt for plæneklipperen at bestemme sin placering helt nøjagtigt.
GNSS-modul	Bruger GNSS til positionering, så brugeren ved, hvor plæneklipperen befinder sig.

Sådan virker den

Din robotplæneklipper kan automatisk skifte mellem græsslåning og opladning. Takket være LiDAR-sensor og smart kortlægning med kikkertkamera er det ikke nødvendigt med et afgrænsningskabel for at definere arbejdsområdet. Med en multisensorbaseret fusionsalgoritme og et bredt detektionsområde navigerer plæneklipperen intelligent rundt ved hjørner og undgår forhindringer på sikker vis.

Automatisk docking

Plæneklipperen vender automatisk tilbage til ladestationen, når den er ved at løbe tør for strøm. Efter at have opladt et stykke tid vil plæneklipperen genoptage græsslåningen.

DK

Græsslåning hele døgnet

Kameraets lys gør det muligt for plæneklipperen at arbejde om natten. Via appen kan du også indstille plæneklipperen til at være skånsom over for vilde dyr ved ikke at slå græsset om natten.

Planlægning

Du kan indstille tidsplanen for græsslåningen i appen, og plæneklipperen vil så automatisk køre i overensstemmelse hermed.

Klippehøjde

Før plæneklipperen begynder at slå græs, skal du sørge for, at dit græs ikke er højere end normal vedligeholdelseshøjde. Plæneklipperen har flere justerbare klippehøjder.

Planlagt rute

Plæneklipperen følger en parallel rute genereret af en rutealgoritme, hvilket sikrer højere effektivitet og giver brugerne mere tid til at nyde græsplænen.

Intelligent undvigelse af forhindringer

Med kikkertkameraet og LiDAR-sensoren kan plæneklipperen registrere og identificere forskellige typer objekter, køre forskellige ruter i overensstemmelse hermed og afbalancere sikkerhed og græsslåning.

Tilpasning til forskellige forhindringer og terræn

Plæneklipperen er udstyret med et system med multihjulstræk og et dynamisk affjedringssystem, som forbedrer dens køreevne, forbedrer ydeevnen ved forhindringer og giver stabil bevægelse på ujævnt terræn, så du får ensartet græsslåning.

Aktivt styresystem

Plæneklipperen har et forhjulsdrevet styresystem og zero-turn-funktion til adræt bevægelse, hvilket giver effektiv dækning af græsplænen (selv på skråninger), samtidig med at skader på græsplænen reduceres.

Regnsensor og regnforsinkelse

Plæneklipperen er vandafvisende i henhold til IPX6 og er bygget til udendørs brug. Når man slår vådt græs, giver det dog ikke de bedste resultater. Plæneklipperen er udstyret med en regnsensor, der registrerer regn og fortæller plæneklipperen, at den skal stoppe med at slå græs og køre tilbage til ladestationen. Den genoptager derefter græsslåningen efter regnforsinkelsen (180 minutter som standard). Du kan ændre indstillingen for regnforsinkelse via appen.

Svævende enhed

Plæneklipperens svævende enhed gør det muligt for plæneklipperen at tilpasse sig dynamisk til ændringer i terrænet, hvilket sikrer mere jævn og ensartet græsslåning på tværs af ujævne områder.

Ingen grund til at opsamle græsstykker

Resterne af det slåede græs er i så små stykker, at det ikke behøver at blive revet sammen eller samlet op, da det fungerer som naturlig gødning til plænen.

PreciEdge-modul

i Dette modul skal købes separat.

Grundet det innovative design med dobbelte klinger kan plæneklipperen klippe tæt på vægge, hvilket reducerer behovet for manuel kantklipping.

Tyverisikring

Plæneklipperen har en indbygget alarm med en meget høj tone og et 4G- og tyverisikringsmodul. Der er også et rum til en sporingseenhed, hvor du kan installere sådan en (sælges separat).

Forberedelse og installation

Forbered appen

1 Download appen

Scan QR-koden for at installere Roborock-appen.



2 Forbered din telefon

Før du fortsætter, skal du sørge for, at din telefons Bluetooth er tændt, da det er afgørende for at finde og oprette forbindelse til din plæneklipper i opsætningsprocessen.

3 Tilslut plæneklipperen

- Tryk på **OK** og hold den nede i 3 sekunder for at tænde for plæneklipperen, og indtast PIN-koden. Standardkoden er 0000.
- Åbn Roborock-appen.
- Scan QR-koden på plæneklipperen via appen, eller tryk på knapperne **▶** og **⏸** og hold dem nede samtidigt i 3 sekunder for at oprette forbindelse.

Bemærkninger:

- Vi anbefaler at oprette forbindelse til et 2,4 GHz WiFi-netværk.
- Sørg for, at din plæneklipper er inden for Bluetooth-funktionens forbindelsesafstand (6 m/19,69 fod).

Forbered græsplænen

Før robotplæneklipperen sættes i gang, skal du slå græsplænen til den normale vedligeholdelseshøjde. Fjern alt affald, legetøj, ledninger, sten eller andre forhindringer. Sørg for at holde børn og kæledyr væk fra græsplænen.

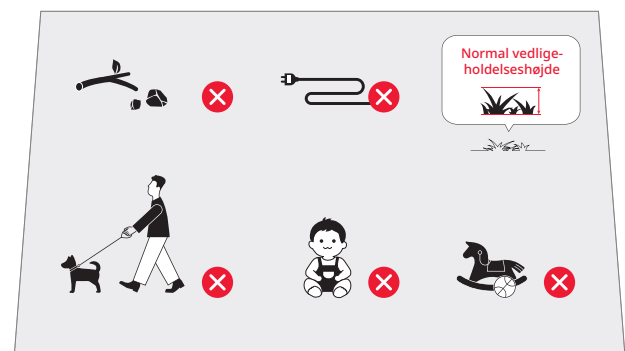

Installer ladestationen

Find et egnet sted

Det er vigtigt at vælge et velegnet sted til ladestationen for at sikre effektiv docking af plæneklipperen. Se vejledningen nedenfor:

1. Ladestationen skal placeres på en plan overflade i et åbent område og tæt på batteriopladeren (inden for 10 m/32,81 fod).



2. Vi anbefaler, at du placerer stationen et sted, hvor WiFi-signalet er stærkt.



3. Inden for en radius af 2 meter (6,56 fod) omkring ladestationen må der ikke være nogen forhindringer, og græsset må ikke være mere end 9 cm (3,54 tommes) højt.

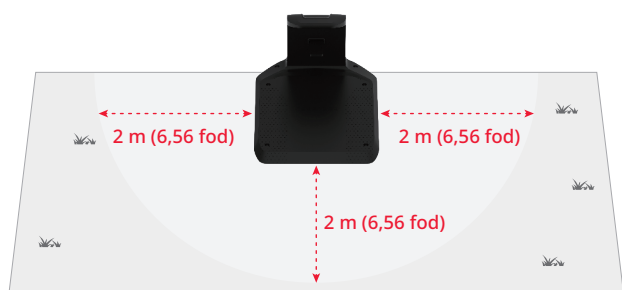

4. Dockingmarkeringerne på ladetårnet skal være helt tydelige, og ladebasepladen skal være fri for genstande eller snavs.

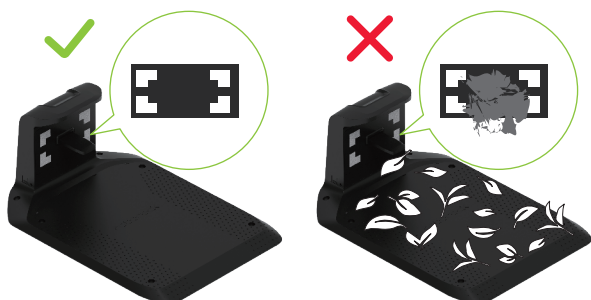

Installer ladestationen

1. Fastgør ladebasepladen i jorden med de medfølgende skruer og unbrakonøglen.

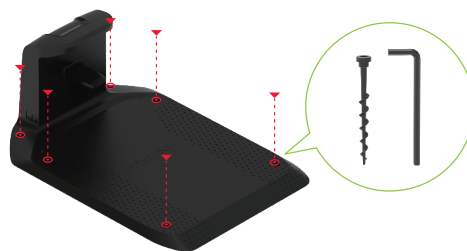

2. Brug forlængerkablet til at forbinde ladestationen til batteriopladeren. Du skal justere det 2-benede stik, sætte det helt ind og stramme låseringen for at afslutte tilslutningen.

3. Tilslut batteriopladeren til stikkontakten.

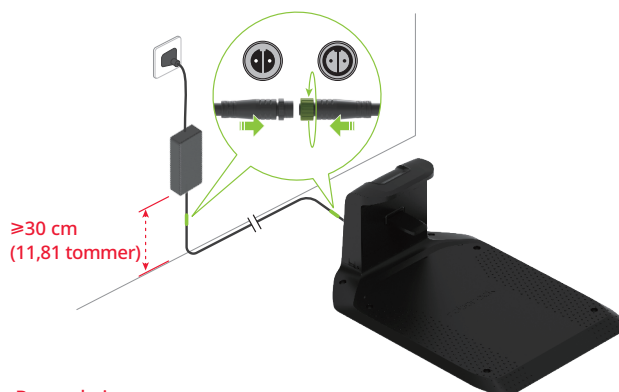

Bemærkninger:

- Hvis du har brug for at frakoble forlængerkablet, skal du først løsne låseringen og derefter trække stikket ud.
- Sørg for, at batteriopladeren er placeret mindst 30 cm (11,81 tommes) over jorden for at forhindre eventuelle vand- eller fugtskader.
- Slut enheden til en indendørs stikkontakt eller en vandtæt udendørs stikkontakt.

4. Hvis opsætningen er korrekt, lyser indikatoren på ladestationen grønt.



Opladning af plæneklipperen første gang

Vi anbefaler at oplade plæneklipperen fuldt inden første brug for at sikre optimal batteriydelse. Placer plæneklipperen i ladestationen, og sørg for, at ladekontakterne på både plæneklipperen og stationen befinder sig korrekt i forhold til hinanden. Hvis forbindelsen lykkes, vil indikatoren på stationen lyse grønt.



Kortlægning af arbejdsområdet



- ⚠ Følg plæneklipperen i løbet af kortlægningsprocessen. Sørg for, at du altid har god balance og sikkert fodfæste, især på skråninger. Du skal gå – og ikke løbe – når du bruger plæneklipperen.
1. Sørg for, at plæneklipperen er tændt, og at der er WiFi- og Bluetooth-forbindelse.
 2. Inden du starter kortlægningsprocessen, skal du sørge for at have inspiceret græsplæneområdet omhyggeligt og defineret arbejdsområdet tydeligt. Når området er defineret, skal du følge kortlægningsinstruktionerne i appen.
 3. Plæneklipperen vil køre langs grænsen af det angivne område og registrere kortet i overensstemmelse hermed.

Klar til at slå græs

DK

- ⚠ Sørg altid for, at din plæneklipper anvendes inden for det kortlagte arbejdsområde.

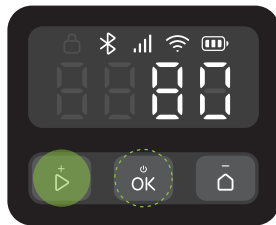

Start med at slå græs

Tryk på  og bekræft derefter med  for at starte med at slå græs. Alternativt kan du starte græsslåningen via appen.







Pause

Tryk på  for at sætte plæneklipperen på pause, eller sæt den på pause via appen.

Bemærk: Knappen  tilsidesætter alle andre kommandoer. Hvis du trykker på  på plæneklipperen, kan du kun genoptage græsslåningen ved at trykke på  og derefter bekræfte med  på kontrolpanelet.



Genoptag græsslåning

Tryk på  og bekræft derefter med  på kontrolpanelet, eller brug appen til at genoptage græsslåningen.

I følgende situationer kan plæneklipperen kun genoptage arbejdet, ved at man trykker på  og derefter bekræfter med :

- Plæneklipperen blev stoppet ved tryk på .
- Plæneklipperen blev vippet eller løftet op.

Retur til opladning

Du kan sende plæneklipperen tilbage til ladestationen ved at trykke på  og bekræfte med  eller via appen.

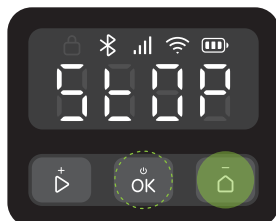

Bemærk: Af hensyn til din græsplænes sundhed anbefaler vi ikke at slå græs, mens plænen bliver vandet med sprinklere.

Vedligeholdelse

- ⚠ Brug altid lukkede sko og lange bukser under vedligeholdelse. Sandaler og bare fødder er strengt forbudt.
- ⚠ Vend altid plæneklipperen forsigtigt om på en blød overflade, og undlad at trække i plæneklipperen, mens den vender på hovedet.

For at opretholde tilfredsstillende græsslåning og forlænge plæneklipperens levetid er det nødvendigt med ugentlige inspektioner og vedligeholdelse.

Rengøring

- ⚠ Brug ikke benzin, alkohol eller andre ætsende opløsningsmidler til at rengøre produktets dele.
- ⚠ Undlad at skylle plæneklipperen med en højtryksrenser, der har et tryk højere end 12,0 MPa.

Rengør plæneklipperen regelmæssigt (efter behov) for at fjerne snavs og græsstykker fra hjul, kameraer, skiver, LiDAR-sensor osv.

Før rengøring skal du sørge for følgende:

- At plæneklipperen er slukket.
- At skruerne på dækslet til rummet er helt spændt, så plæneklipperen er helt lukket.



Øverste del

Fjern snavs med en slange, klud eller børste på det aktive styresystem, det dynamiske affjedringssystem og andre dele.

Kikkertkamera

En ren linse er afgørende for optimal registreringsevne og ydeevne. Aftør kameranlinsen med den medfølgende, fugtfri klud.



LiDAR-sensor

En ren LiDAR-sensor er afgørende for optimal registreringsevne og ydeevne. Rengør sensoren som følger:

1. Fjern dækslet på den øverste del som vist på billedet.



2. Aftør LiDAR-sensoren grundigt med den medfølgende, fnugfri klud. Hvis LiDAR-sensoren stadig ikke er klar, skal du først fugte sensoren og derefter tørre den af igen.

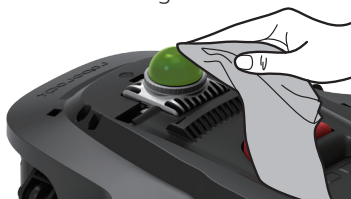

3. Installer dækslet på den øverste del på plæneklipperen igen.



Ladekontakter

Rengør ladekontakterne på plæneklipperen med en blød klud.



Bemærk: Sørg for, at kontakterne er helt tørre, før du genstarter plæneklipperen.

Nederste del

⚠ Brug arbejdshandsker for beskyttelse. Vend forsigtigt plæneklipperen om på en blød overflade. Fjern snavs og græsstykker med børste eller vandslange. Rengør skiven og chassiset grundigt. Drej skiven og klingerne for at sikre, at de fungerer korrekt. Fjern snavs for at forhindre beskadigelse af klingeskiven.

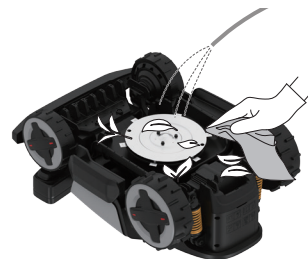

Bemærk: Pas på ikke at røre ved klingerne med hænderne.

Drivhjul

Fjern mudder og græsstykker med børste og vandslange for at sikre, at plæneklipperen bliver ved med at have god grebsevne.



Ladestation

⚠ Tag ladestationen ud af stikkontakten, før du rengør den.

Fjern snavs fra ladekontakterne og dockingmarkeringerne med en klud. Rengør ladebasepladen med en slange.

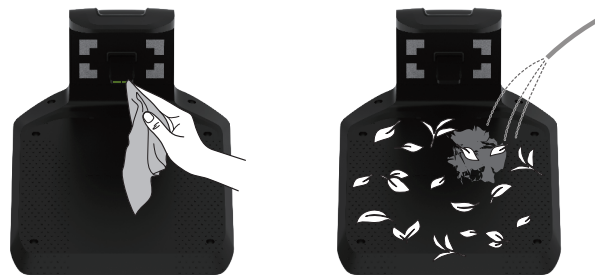

Bemærk: Sørg for, at kontakterne er helt tørre, før du genstarter plæneklipperen.

Udskiftning

Klinger

- ⚠** Vær forsigtig, når du udskifter klingerne, og brug altid handsker.
- ⚠** Sørg for at alle klinger og skruer er udskiftet. Genbrug aldrig skruerne – det kan føre til, at klingens løsningsmekanisme, hvilket kan resultere i alvorlig personskade.

1. Sluk plæneklipperen.
2. Vend forsigtigt plæneklipperen om på en blød overflade.



- Sørg for, at skruehullerne på beskyttelsespladen, ud for klingernes skruer, løsnes derefter skrueerne med en manuel skruetrækker og fjern de gamle klinger. Pas på de skarpe kanter.
- Sørg for, at skruehullerne på beskyttelsespladen er ud for dem, der er på klingerne og klingskiven, og spænd så de nye klinger med de nye skruer.

⚠ Brug aldrig en elektrisk skruetrækker til at fjerne eller montere klingen.



- Sørg for, at klingerne er spændt godt fast og kan rotere frit.
- Hvis klingerne ikke kan rotere frit, skal du løsne skrueerne, justere klinge vinklen og derefter spænde skrueerne igen. Kontroller før brug for, at klingerne kan rotere frit.

DK



Bemærk: Vi anbefaler, at du udskifter klingerne for hver 1-2 måneder efter installationen.

Batteri

Vi anbefaler, at plæneklipperens batteri udskiftes hvert andet år. Udskift ikke batteriet selv. Kontakt vores eftersalgsteam eller din forhandler for at få hjælp.

Langtidsopbevaring

Hvis plæneklipperen ikke er i brug i en længere periode (f.eks. om vinteren, når græsset ikke vokser, eller af andre årsager), skal du følge disse trin:

Plæneklipper

- Oplad plæneklipperen til 50-70 %, før den opbevares i længere tid.
- Sluk plæneklipperen.
- Rengør den grundigt.

Bemærk: Genoplad den efter 12 måneder, hvis den stadig er sat til opbevaring, og derefter én gang om året.

Station

- Tag batteriopladeren ud af stikkontakten.
- Frakobl forlængerkablerne fra stationen.
- Frakobl ladetårnet fra ladebasepladen, og opbevar det et tørt og godt ventileret indendørs sted.

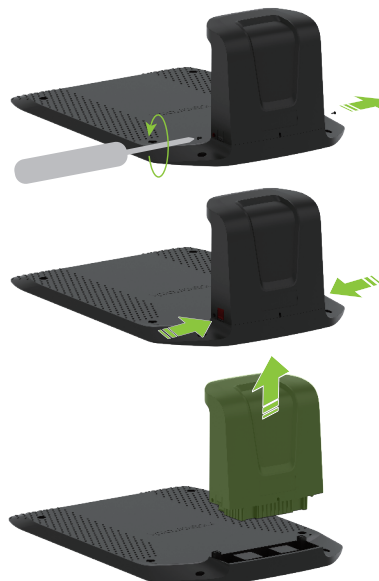

Genstart efter langtidsopbevaring

For at genstarte plæneklipperen efter langtidsopbevaring, skal du følge nedenstående trin:

- Sørg for, at ladestationen og dens tilbehør er ren og uden oxidation. Hvis der er tegn på oxidation, skal du kontakte din Roborock-forhandler eller eftersalgsservice.
- Sæt ladetårnet på ladebasepladen. Spænd skrueerne på begge sider af ladetårnet.
- Forbind forlængerkablerne, tænd for plæneklipperen og kontroller, om den er forbundet til appen.

Fejlfinding

Hvis du støder på problemer, mens du bruger din plæneklipper, kan du læse afsnittet Ofte stillede spørgsmål eller fejlfartiklerne på <https://garden-support.roborock.com> eller i afsnittet om fejl i Roborock-appen.

Lasersikkerhed

Laserafstandssensoren på dette produkt opfylder standarderne for klasse 1-laserprodukter i IEC 60825-1:2014 og vil ikke generere farlig laserstråling.

Tekniske data

Grundlæggende informationer	Navn	Z120 LiDAR
	Model	RRALOVER
	Anbefalet areal for græsslåning	2000 m ²
	Nettovægt (inkl. batteri)	Ca. 21,7 kg (47,84 lbs.)
Parameter	Klippebredde	24 cm (9,45 tommer)
	Klippehøjde	20-70 mm (0,79-2,76 tommer)
	Kørehastighed	0,45 m/s (1,48 fod/s) (om dagen) 0,6 m/s (1,97 fod/s) (effektivt)
	Motorhastighed for klinge	2500/min.
Støjniveau	Målt lydstyrkeniveau, LWA	62 dB (A)
	Lydstyrkesikkerheder, KWA	3 dB (A)
	Lydtryksniveau, LpA	54 dB (A)
	Lydtryksikkerheder, KpA	3 dB (A)
Arbejdstilstand	Temperatur	Arbejdstemperatur: 0-45 °C (32-113 °F); 10-35 °C (50-95 °F) anbefalet Opbevaringstemperatur: -20-55 °C (-4-131 °F); 10-35 °C (50-95 °F) anbefalet
	IP-klassificering	Plæneklipper og ladestation: IPX6 Batterioplader: IP67
Frekvensområde for forbindelse	Bluetooth®	2400-2483,5 MHz
	WiFi	2,4 GHz: 2400-2483,5 MHz 5 GHz, underliggende bånd 3: 5470-5725 MHz 5 GHz, underliggende bånd 4: 5725-5850 MHz
	LTE	Bånd 1/3/7/8/20/28A/38/40/41
	WCDMA	Bånd 1/8
	GSM	EGSM900 DCS1800
Maks. radiofrekvenseffekt	Bluetooth®	≤ 10 dBm
	WiFi	2,4 GHz: ≤ 20 dBm 5 GHz underliggende bånd 3: ≤ 20 dBm 5 GHz underliggende bånd 4: ≤ 14 dBm
	LTE	≤23 dBm
	WCDMA	≤23 dBm
	GSM	≤35 dBm ≤32 dBm
Batteri	Batteritype	Lithium-ion-batteri
	Nominel spænding	21,6 V ⁻⁻⁻
	Nominel kapacitet	6 Ah
	Batteriopladningsstrøm	5 A maks.
	Temperatur	Opladningstemperatur: 4-45 °C (39,2-113 °F); 10-35 °C (50-95 °F) anbefalet Opbevaringstemperatur: -20-55 °C (-4-131 °F); 10-35 °C (50-95 °F) anbefalet
Ladestation	Indgangsspænding	32 V ⁻⁻⁻
	Indgangsstrøm	4,69 A
	Udgangsspænding	32 V ⁻⁻⁻
	Udgangsstrøm	4 A
Batterioplader	Model	TZAM01
	Indgangsspænding	100-240 V~
	Udgangsspænding	32 V ⁻⁻⁻
	Udgangsstrøm	4,69 A

EU-overensstemmelseserklæring

Suzhou ShiRuizhuo Technology Co., Ltd. erklærer hermed, at dette udstyr er i overensstemmelse med maskindirektiv 2006/42/EC. Den fulde tekst til EU-overensstemmelsen er tilgængelig på følgende internetadresse:

<https://garden.roborock.com/eu/policy/article/compliance>

Producentens navn	Suzhou ShiRuizhuo Technology Co., Ltd.
Adresse	Room 508, Building C, No.112 GLP I-Park, Sutong Road, Suzhou Industrial Park District, Suzhou City, Jiangsu Province, P.R. China
Navn på bemyndiget repræsentant	Roborock International B.V.
Adresse	Strawinskylaan 3051, Atrium, 1077ZX Amsterdam

Vi erklærer hermed, at dette dokument er udstedt under selskabets eneansvar, Suzhou ShiRuizhuo Technology Co., Ltd., og at produkterne:

Produktbeskrivelse	Robotplæneklipper
Type(model) betegnelse(r)	RRALOVER
Serienummer	RXXXXXXXXXX ("X" angiver alle bogstaver fra A til Z undtagen O og I, "Y" angiver ethvert tal fra 0 til 9)

DK

er i overensstemmelse med og verificeret ved test i henhold til følgende EU-direktiver:

Maskindirektiv 2006/42/EC	1. EN 60335-1:2012 + A11:2014 + A13:2017 + A1:2019 + A14:2019 + A2:2019 + A15:2021 +A16:2023 2. EN 50636-2-107:2015+A1:2018+A2:2020+A3:2021 3. EN ISO 12100:2010
---------------------------	--

Person, der er ansvarlig for denne erklæring:

Trykt navn: Dollar Qian

Stilling/titel: Certificeringschef

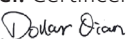
Signatur: 

Udstedelsesdato: 2026-01-06

Udstedelsessted: Room 508, Building C, No.112 GLP I-Park, Sutong Road, Suzhou Industrial Park District, Suzhou City, Jiangsu Province, P.R. China

Översättning av bruksanvisning i original.

Detta är en flerspråkig manual som har engelska som grundspråk. Vid eventuella avvikelser mellan den engelska versionen och versioner på andra språk ska den engelska versionen ha företräde.

Bilderna är endast avsedda som illustrationer och kanske inte återger produkten exakt.

Svenska

RockMow Z120 LiDAR

Användarmanual för robotgräsklipparen

SE

Läs denna användarmanual noggrant innan du använder produkten och förvara den på ett säkert ställe för framtida bruk.

Innehåll

- 078 Produktöversikt
- 082 Förberedelse och installation
- 083 Klart för klippning
- 084 Underhåll
- 086 Långtidsförvaring
- 086 Felsökning
- 086 Lasersäkerhet
- 087 Tekniska data
- 088 EU-försäkran om överensstämmelse

Produktöversikt

- ⚠ Klipparen är förinstallerad med knivar i botten. Använd alltid skyddshandskar när du lyfter klipparen och se till att bladen är vända utåt.
- ⚠ För att undvika klämning ska du hålla händerna borta från springor på gräsklipparen när du flyttar den.



Klippare

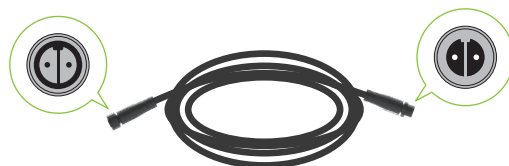

Förlängningskabel för batteriladdare

SE

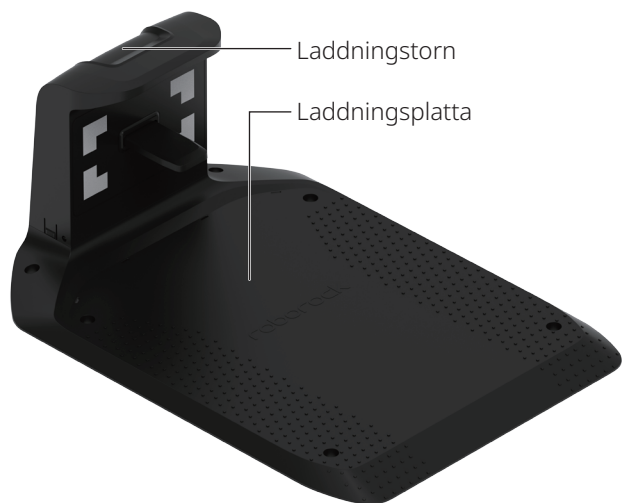

Laddningsstation



Sexkantsnyckel



x 6

Skrubar till laddningsstation



x 6



x 6

Reservbladsats



Batteriladdare

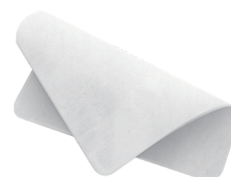

Luddfri trasa

Robotgräsklippare (vy uppifrån)

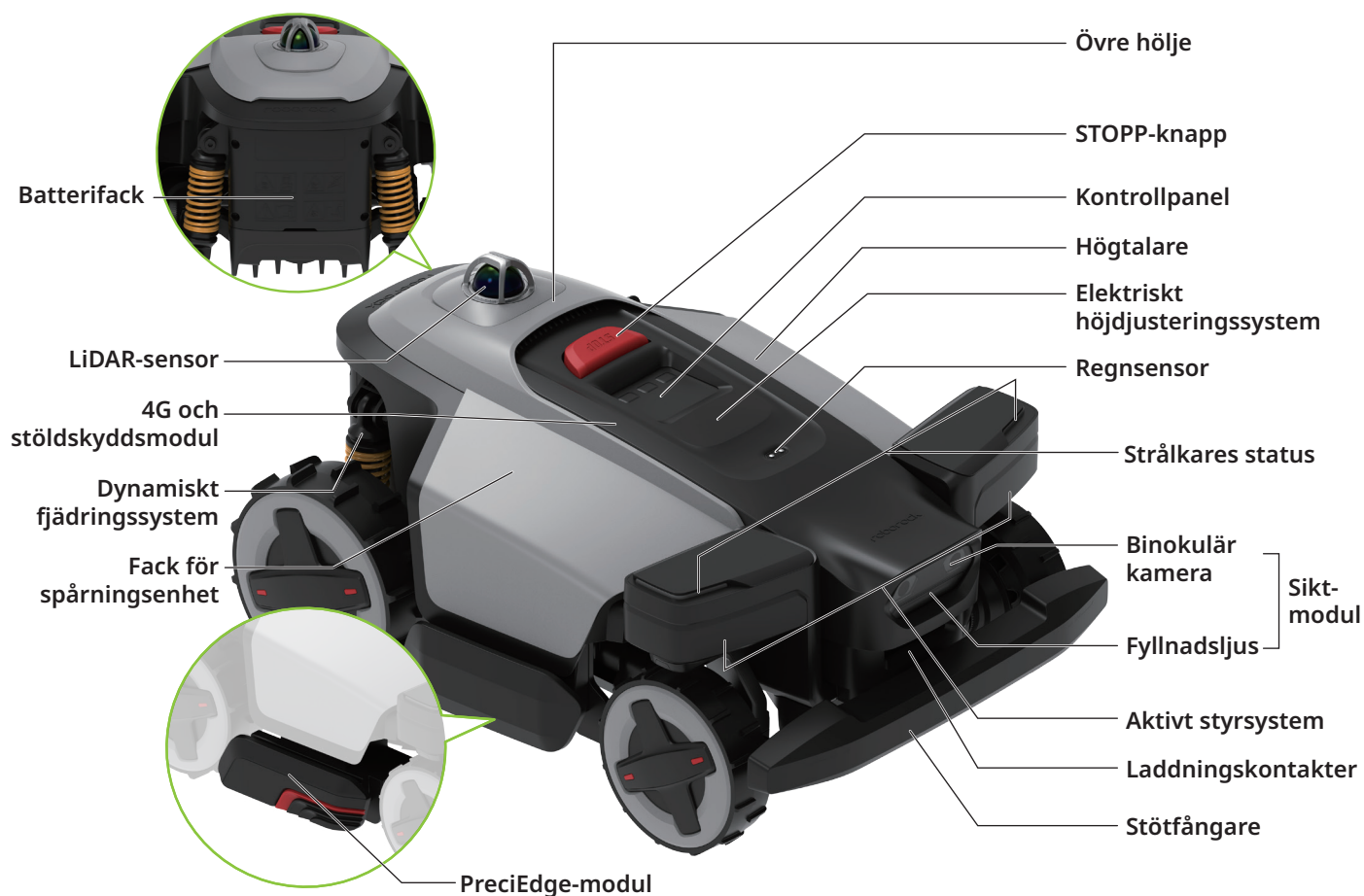

i Valfritt och denna modul säljs separat.

SE

Robotgräsklippare (vy underifrån)

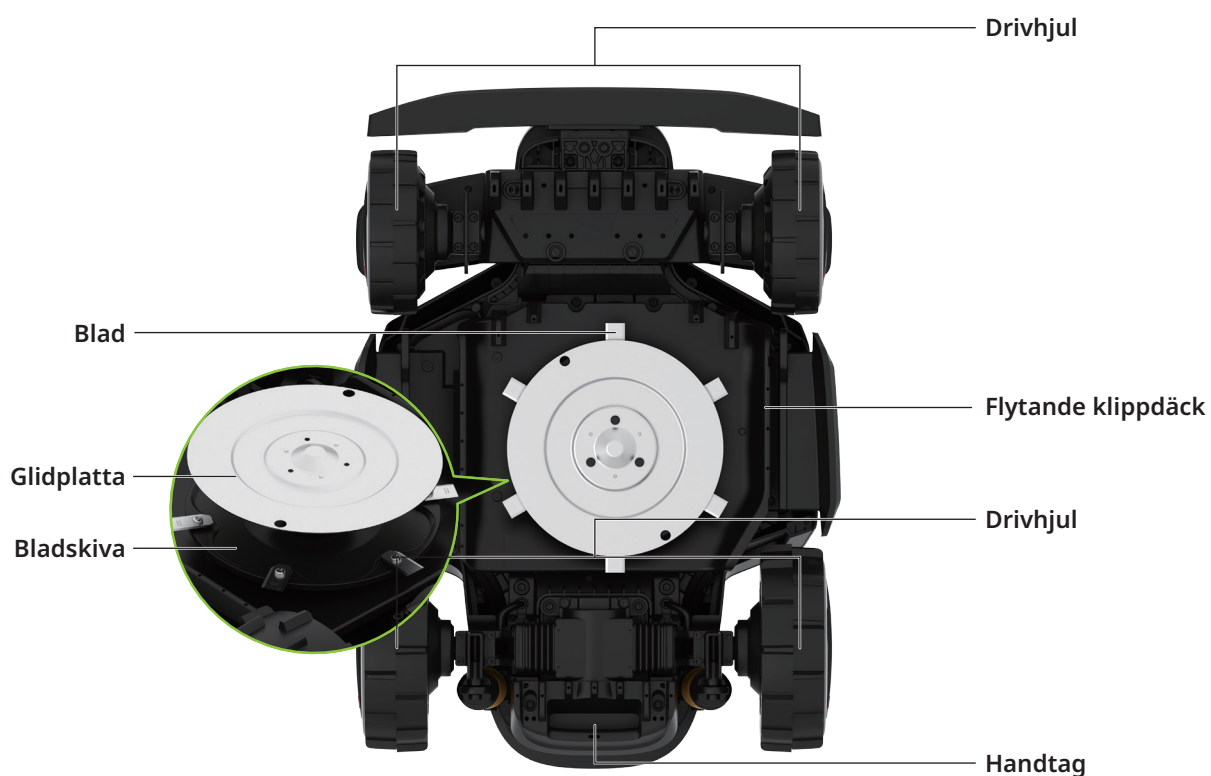

Användargränssnitt

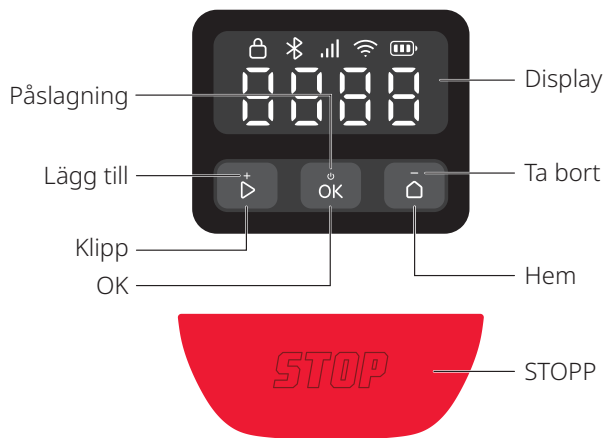

Ikon och display	Beskrivning
	Batterinivå
	4G <ul style="list-style-type: none"> • På: 4G tillgängligt • Av: Ingen signal • Blinkande: Fel på 4G och stölskyddsmodul
	WiFi <ul style="list-style-type: none"> • På: Ansluten • Av: Ingen signal/inte ansluten • Blinkande: Väntar på WiFi-anslutning • Blinkar snabbt: Ansluter
	Bluetooth <ul style="list-style-type: none"> • På: Ansluten • Av: Urkopplad
	Lås <ul style="list-style-type: none"> • På: Gräsklipparen låst/Barnlås aktiverat • Av: Gräsklipparen olåst/Barnlås inaktiverat • Pulserande: Ange PIN-kod
	STOPP Gräsklippare stoppad.
	OTA Uppdatering med OTA (over-the-air).
	Felkod En kod som denna indikerar att gräsklipparen har stött på ett fel. Du hittar lösningar i artikeln "Fel" på https://garden-support.roborock.com eller i avsnittet i Roborock-appen.

Ikon och display	Beskrivning
	Slå på/stänga av De yttre segmenten roterar medurs i en kontinuerlig slinga.
	Laddning Displayen visar batterinivån i siffror.
	Klippning/Kartläggning/Återgång De fyra siffrorna bildar ett mönster som visas i diagrammet. Varje segment av mönstret tänds sekventiellt. När hela mönstret visas upprepas sekvensen.
	LUTNING Gräsklipparen lutad.
	LYFT Gräsklipparen lyft.

Kontroll

Kontroll	Beskrivning
Ström På/Av	Håll ned i 3 sekunder.
Påbörja klippning	Tryck på och bekräfta sedan med .
Stoppa gräsklipparen	Tryck .
Låt gräsklipparen gå tillbaka vid laddningsstationen	Tryck på och bekräfta sedan med .
Aktivera barnlåset	Håll ned i 5 sekunder.
Lås upp gräsklipparen/ Inaktivera barnlåset	Tryck på valfri knapp och ange sedan PIN-koden.
Anslut gräsklipparen	Håll ned och samtidigt i 3 sekunder.
Återställ fabriksinställningar	Håll ned , och samtidigt i 10 sekunder och ange sedan PIN-koden.
Starta om gräsklipparen	Håll ned i 10 sekunder.

Ange PIN-koden så här

Ange PIN-koden för att låsa upp gräsklipparen innan du börjar använda den. Standardkoden är 0000, du kan ändra koden via appen. Tryck på eller för att höja eller sänka siffran och tryck på för att bekräfta varje siffra.

OBS: Förvara PIN-koden på ett säkert ställe och avslöja den inte för andra.

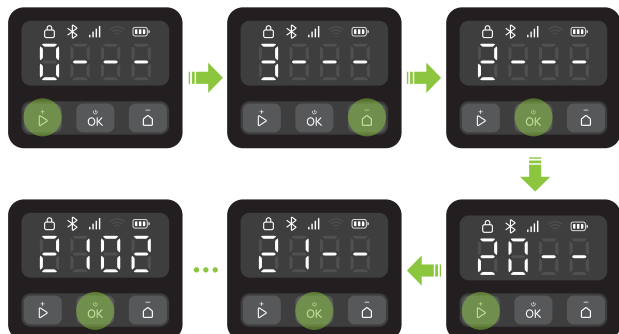

Indikator på laddningsstationen

Indikatorstatus	Beskrivning
Fast grönt	Klippare oladdad.
Pulserande grönt	Klippare laddas.
Fast rött	Fel på laddningsstation.
/ Av	<ul style="list-style-type: none"> • Klippare fulladdad. • Kretsbrott.

Strålkares status

Ljusets färg	Ljusets effekt	Beskrivning
/	Av	<ul style="list-style-type: none"> • Klippare laddas. • Klippare i standby utanför stationen.
Vit	Flödande	Ström På/Av.
	Pulserar snabbt	Uppdatering med OTA.
	Pulserar långsamt	Klippare har pausat.
	Fast	<ul style="list-style-type: none"> • Kartläggning. • Klippning. • Återgå till laddning.
Blå	Pulserar långsamt	Väntar på anslutning.
	Pulserar snabbt	Ansluter.
Röd	Pulserar snabbt	Fel.

Sensorer

Sensor	Beskrivning
Binokulär kamera	Känner av omgivningen, utför olika åtgärder beroende på olika föremål framför sig och kör fusionsalgoritmer med andra sensorer.
LiDAR-sensor	Använder LiDAR för exakt positionering, vilket gör att slättermaskinen kan bestämma sin position med hög precision.
GNSS-modul	Använder GNSS för positionering så att användaren kan se klipparens position.

Så här fungerar den

Din robotgräsklippare kan automatiskt växla mellan klippning och laddning. Tack vare sin LiDAR-sensor och smarta kartläggning med binokulär kamera krävs ingen gränskabel för att definiera arbetsområdet. Med en algoritm som kombinerar flera sensorer och ett stort detekteringsområde navigerar gräsklipparen intelligent i hörn och undviker säkert hinder.

Automatisk dockning

Klipparen återvänder automatiskt till laddningsstationen när batteriet börjar ta slut. Efter att ha laddats en stund kommer klipparen att återuppta klippningen.

Dygnet runt-klippning

Kamerans fyllnadsbelysning gör att klipparen kan användas på natten. I appen kan du även ställa in klipparen så att den tar hänsyn till vilda djur.

Schema

Du kan ställa in klippeschemat i appen, så körs klipparen automatiskt enligt det.

Klipphöjd

Innan du börjar klippa ska du se till att gräset inte är längre än din vanliga underhållshöjd. Klipparen har flera justerbara klipphöjder.

Planerad rutt

Klipparen följer en parallell rutt som genereras av en ruttplaneringsalgoritm, vilket garanterar högre effektivitet och ger användarna mer tid att njuta av sin gräsmatta.

Smart hinderundvikande

Med sin binokulära kamera och LiDAR-sensor kan gräsklipparen upptäcka och identifiera olika typer av objekt, välja olika rutter utifrån detta och balansera säkerhet och klipptäckning.

SE

Anpassa efter skiftande hinder och terräng

Gräsklipparen är utrustad med fyrhjulsdrift och ett dynamiskt fjädringssystem, vilket förbättrar dess klättringsförmåga, förbättrar prestandan vid hinderpassering och ger stabil rörelse på ojämn terräng för en jämn klippning.

Aktivt styrsystem

Med ett framhjulstyrningssystem har gräsklipparen nollvändningsförmåga för smidiga rörelser, vilket ger effektiv täckning av gräsmattan (även i sluttningar) samtidigt som skadorna på gräsmattan minskas.

Regnsensor och regnfördröjning

Klipparen är vattentålig enligt IPX6 och konstruerad för utomhusbruk. Att klippa vått gräs ger dock inte alltid bästa resultat. Klipparen är utrustad med en regnsensor som känner av regn och säger åt gräsklipparen att sluta klippa och återvända till laddningsstationen. Den startar sedan klippningen igen efter regnfördröjningstiden (180 minuter som standard). Du kan ändra inställningen för regnfördröjning via appen.

SE

Flytande klippdäck

Klipparens flytande klippdäck gör att den anpassar sig efter terrängens variationer, vilket ger ett jämnare och mer enhetligt resultat på ojämna ytor.

Inget behov av att samla upp klippt gräs

Det korta gräs som blir kvar behöver inte krattas ihop eller samlas ihop, eftersom det fungerar som naturligt gödsel för din gräsmatta.

PreciEdge-modul

i Denna modul köps separat.

Med sin innovativa design med dubbla blad kan klipparen klippa nära väggar, vilket minskar behovet av manuell kantklippning.

Stöldskydd

Gräsklipparen har ett inbyggt högfrekvent larm samt en 4G- och stöldskyddsmodul. Den har även ett fack att installera en spårningsenhet i (säljs separat).

Förberedelse och installation

Förbereda appen

1 Hämta appen

Skanna QR-koden för att installera Roborock-appen.



2 Förbered din telefon

Innan du fortsätter ska du se till att Bluetooth är aktiverat, vilket är nödvändigt för att hitta och koppla ihop din gräsklippare under installationsprocessen.

3 Anslut klipparen

1. Håll **OK** intryckt i 3 sekunder för att starta klipparen och ange PIN-koden. Standardkoden är 0000.
2. Starta Roborock-appen.
3. Skanna QR-koden på klipparen via appen eller håll knapparna **▶** och **⏻** intryckta samtidigt i tre sekunder för att ansluta.

OBS:

- Vi rekommenderar att du ansluter till ett 2,4 GHz WiFi-nätverk.
- Se till att din klippare befinner sig inom Bluetooth-räckvidden (6 m/19,69 fot).

Förbereda gräsmattan

Klipp gräsmattan till normal underhållshöjd före klippning. Ta bort skräp, leksaker, sladdar, stenar och andra hinder. Se till att barn och husdjur hålls borta från gräsmattan.

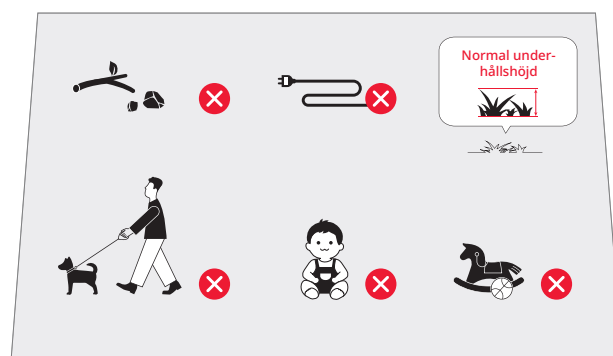

Installera laddningsstationen

Hitta en lämplig plats

Det är viktigt att välja en lämplig plats för laddningsstationen för att säkerställa effektiv dockning av klipparen. Se guiden nedan:

1. Laddningsstationen ska placeras på en plan yta i ett öppet utrymme och nära batteriladdaren (inom 10 m/32,81 fot).



2. Vi rekommenderar att du placerar stationen där WiFi-signalen är stark.



3. Inom en radie på 2 meter (6,56 fot) runt laddningsstationen får det inte finnas några hinder och gräset får inte vara högre än 9 cm (3,54 tum).



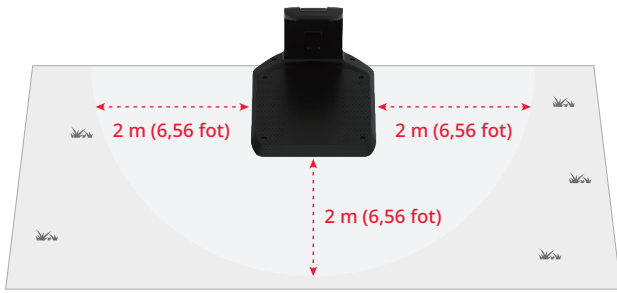

4. Dockningsmarkörerna på laddningstornet ska vara tydligt synliga och laddningsplattan ska vara fri från föremål eller skräp.

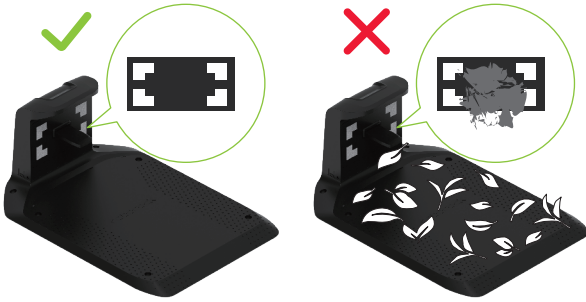

Installera laddningsstationen

1. Fäst laddningsplattan i marken med de medföljande skruvarna och insexnyckeln.

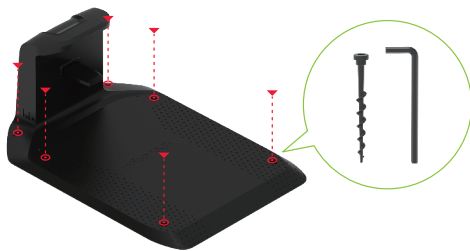

2. Använd förlängningskabeln för att ansluta laddningsstationen till batteriladdaren. Du måste rikta in den 2-poliga kontakten, sätta in den helt och dra åt låsringen för att slutföra anslutningen.

3. Anslut batteriladdaren till eluttaget.

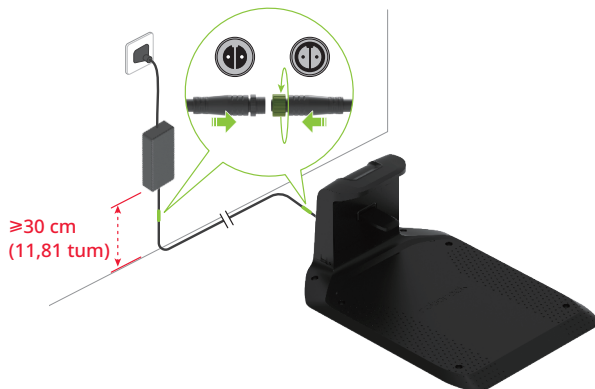

OBS:

- Om du behöver koppla bort förlängningskabeln lossar du först låsringen och drar sedan ut kontakten.
- Se till att batteriladdaren är placerad minst 30 cm (11,81 tum) över marken för att förhindra skador från vatten eller fukt.
- Anslut enheten till ett uttag inomhus eller ett vattentätt uttag utomhus.

4. Om inställningen är korrekt lyser indikatorn på laddningsstationen grönt.



Ladda klipparen för första gången

Vi rekommenderar att du laddar klipparen helt innan första användningen för att säkerställa optimal batteriprestanda. Placera gräsklipparen på laddningsstationen och se till att laddningskontaktarna på både gräsklipparen och stationen är korrekt inriktade. Om anslutningen lyckas blinkar indikatorn på stationen grönt.



SE

Planera arbetsområdet

⚠ Följ klipparen under kartläggningen. Håll alltid god balans och säkert fotfäste, särskilt i sluttningar. Gå – spring inte – när du använder klipparen.

1. Se till att klipparen är påslagen och att WiFi och Bluetooth är anslutna.
2. Innan du påbörjar kartläggningen ska du se till att du har inspekterat gräsmattan noggrant och tydligt markerat arbetsområdet. När området har definierats följer du kartläggningsinstruktionerna i appen.
3. Klipparen kör längs gränsen för det angivna området och ritar kartan därefter.

Klart för klippning

⚠ Se alltid till att din klippare används inom det markerade arbetsområdet.



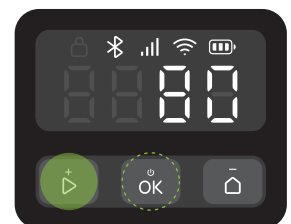

Påbörja klippning

Tryck på och bekräfta med för att starta klippningen. Alternativt kan du starta klippningen via appen.







Paus

Tryck på  för att pausa klipparen eller pausa den via appen.

OBS: Knappen  åsidosätter alla andra kommandon. Om du trycker på  på klipparen kan du endast återuppta klippningen genom att trycka på  och sedan bekräfta med  på kontrollpanelen.

Återuppta klippning

Tryck på  och bekräfta med  på kontrollpanelen eller använd appen för att återuppta klippningen.

I följande situationer kan klipparen endast återupptas genom att trycka på  och sedan bekräfta med .

- Klipparen stoppades genom att trycka på .
- Klipparen lutades eller lyftes.

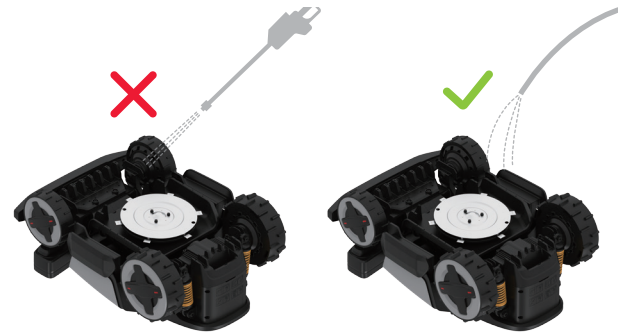
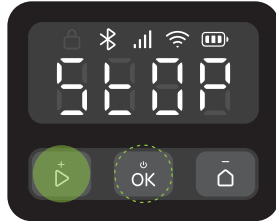

Övre hölje



Ta bort smuts som samlats med en slang, trasa eller borste på det aktiva styrsystemet, det dynamiska fjädringssystemet och andra delar.

Binokulär kamera

En ren lens är avgörande för optimal syn och prestanda. Torka av kameranlinsen med den medföljande luddfria trasan.



Återgå till laddning

Du kan skicka tillbaka klipparen till laddningsstationen genom att trycka på  och bekräfta med  eller via appen.

OBS: För att hålla din gräsmatta frisk rekommenderar vi att du inte klipper gräset medan vattenspridare är på.

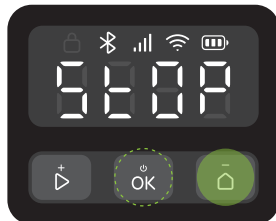

SE

Underhåll

- ▲ Bär alltid slutna skor och långbyxor under underhåll. Sandaler och bara fötter är strängt förbjudna.
- ▲ Vänd alltid gräsklipparen försiktigt på en mjuk yta och dra inte gräsklipparen medan den är upp och ner.

För att bibehålla tillfredsställande klippresultat och förlänga klipparens livslängd måste den inspekteras och underhållas varje vecka.

Rengöring

- ▲ Använd inte bensin, alkohol eller andra frätande lösningsmedel för att rengöra någon del av produkten.
- ▲ Undvik att spola gräsklipparen med en högtryckstvätt med ett tryck högre än 12,0 MPa.

Rengör gräsklipparen regelbundet (vid behov) för att ta bort smuts och gräs från hjulen, kamerorna, skivorna, LiDAR-sensorn etc.

Innan rengöring, se till att:

- Klipparen är avstängd.
- Skruvarna på facklocket är ordentligt åtdragna för att täta klipparen.

LiDAR-sensor

En ren LiDAR-sensor är avgörande för optimal sikt och prestanda. Rengör sensorn enligt följande:

1. Ta bort det övre höljet enligt bilden.

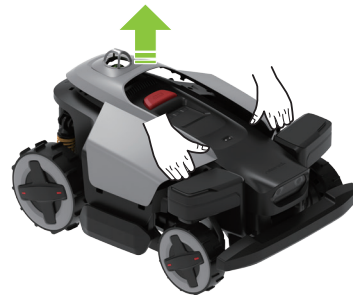

2. Torka av LiDAR-sensorn försiktigt med den medföljande luddfria trasan. Om LiDAR-sensorn fortfarande inte är ren, fukta sensorn först och torka sedan av den igen.



3. Sätt tillbaka det övre höljet på gräsklipparen.



Laddningskontakter

Rengör laddningskontakterna på klipparen med en mjuk trasa.



OBS: Se till att kontakterna är helt torra innan du startar klipparen igen.

Undersidan

! Använd skyddshandskar.

Vänd försiktigt klipparen på en mjuk yta. Ta bort skräp och gräs med borstar eller vattenslang. Rengör skivan och chassit noggrant. Vrid skivan och bladen för att säkerställa att de fungerar korrekt. Ta bort eventuella rester för att undvika skador på skivan.

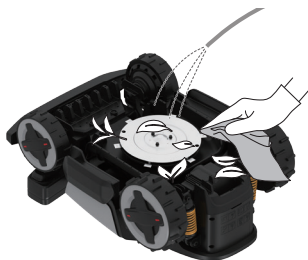

OBS: Var försiktig så att du inte rör vid knivarna med händerna.

Drivhjul

Ta bort lera och gräs med borstar och en vattenslang för att säkerställa att klipparen har bra grepp.

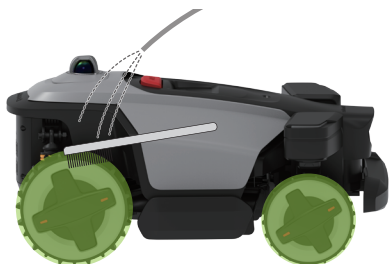

Laddningsstation

! Koppla bort laddningsstationen från eluttaget innan rengöring.

Rengör laddningskontakterna och smutsen på dockningsmarkörerna med en trasa. Rengör laddningsplattan med en slang.



OBS: Se till att kontakterna är helt torra innan du startar klipparen igen.

Byte av

Blad

! Var försiktig när du byter blad och använd alltid handskar.

! Se till att alla blad och skruvar byts ut. Återanvänd aldrig skruvarna – det kan leda till att bladet lossnar och orsaka allvarliga skador.

1. Stäng av klipparen.
2. Vänd försiktigt klipparen på en mjuk yta.



3. Rikta in skruvhålen på glidplattan med bladskruvarna, lossa sedan skruvarna med en manuell skruvmejsel och ta bort de gamla bladen. Se upp för vassa kanter.

4. Håll glidplattans skruvhål i linje med dem på bladen och bladskivan. Dra sedan åt de nya bladen med nya skruvar.

! Använd aldrig en elektrisk skruvmejsel för att ta bort eller sätta fast bladet.



SE

5. Se till att bladen är ordentligt åtdragna och kan rotera fritt.
6. Om bladen inte kan rotera fritt, lossa skruvarna, justera bladvinkeln och dra sedan åt skruvarna igen. Se till att bladen kan rotera fritt före användning.



OBS: Vi rekommenderar att du byter ut bladen varje 1–2 månader efter installationen.

Batteri

Vi rekommenderar att klipparens batteri byts ut vartannat år. Byt inte batteriet på egen hand. Kontakta vår kundtjänst eller återförsäljare för hjälp.

SE

Långtidsförvaring

Om klipparen inte används under en längre tid (t.ex. under vintern när gräset är i viloläge eller av andra skäl), följ dessa steg:

Klippare

1. Ladda klipparen till 50–70 % innan du förvarar den under en längre tid.
2. Stäng av klipparen.
3. Rengör den noga.

OBS: Ladda den efter 12 månader om den fortfarande är i förvaring, och därefter en gång om året.

Station

1. Koppla bort batteriladdaren från eluttaget.
2. Koppla bort förlängningskablarna från stationen.
3. Koppla bort laddningstornet från laddningsbasplattan och förvara det på en torr, väl ventilerad plats inomhus.

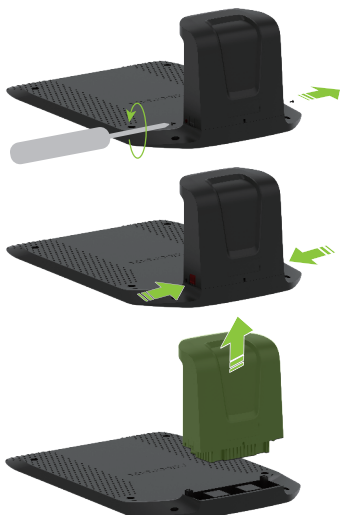

Starta efter långtidsförvaring

När det är dags att starta klipparen efter långvarig förvaring, följ stegen nedan:

1. Se till att laddningsstationen och dess tillbehör är rena och fria från oxidation. Om du upptäcker tecken på oxidation kontaktar du din Roborock-återförsäljare eller kundtjänst.
2. Sätt in laddningstornet i laddningsplattan. Dra åt skruvarna på båda sidor av laddningstornet.
3. Anslut förlängningskablarna, starta klipparen och kontrollera att den är ansluten till appen.

Felsökning

Om du stöter på problem när du använder din klippare, kolla in FAQ eller felmeddelanden på <https://garden-support.roborock.com> eller i avsnittet i Roborock-appen.

Lasersäkerhet

Laseravståndssensorn i denna produkt uppfyller kraven för laserprodukter i klass 1 enligt IEC 60825-1:2014 och avger ingen farlig laserstrålning.

Tekniska data

Grundläggande information	Namn	Z120 LiDAR
	Modell	RRALOVER
	Rekommenderat klippområde	2000 m ²
	Nettovikt (inklusive batteri)	Ca 21,7 kg (47,84 lbs.)
Parameter	Klippbredd	24 cm (9,45 tum)
	Klipphöjd	20-70 mm (0,79-2,76 tum)
	Drivmotorhastighet	0,45 m/s (1,48 fot/s) (Dagligen) 0,6 m/s (1,97 fot/s) (Dagligen)
	Bladmotorhastighet	2500/min.
Buller	Uppmätt ljudeffektnivå, LWA	62 dB (A)
	Ljudeffektosäkerheter, KWA	3 dB (A)
	Ljudtrycksnivå, LpA	54 dB (A)
	Ljudtryckosäkerheter, KpA	3 dB (A)
Arbetsförhållanden	Temperatur	Arbetstemperatur: 0-45 °C (32-113 °F); 10-35 °C (50-95 °F) rekommenderat Förvaringstemperatur: -20-55 °C (-4-131 °F); 10-35 °C (50-95 °F) rekommenderat
	IP-klass	Klippaggregat och laddningsstation: IPX6 Batteriladdare: IP67
Anslutningens frekvensomfång	Bluetooth®	2400-2483,5 MHz
	WiFi	2,4 GHz: 2400-2483,5 MHz 5 GHz delband 3: 5470-5725 MHz 5 GHz delband 4: 5725-5850 MHz
	LTE	Band 1/3/7/8/20/28A/38/40/41
	WCDMA	Band 1/8
	GSM	EGSM900 DCS1800
Max. radiofrekvenseffekt	Bluetooth®	≤10 dBm
	WiFi	2,4 GHz: ≤20 dBm 5 GHz delband 3: ≤20 dBm 5 GHz delband 4: ≤14 dBm
	LTE	≤23 dBm
	WCDMA	≤23 dBm
	GSM	≤35 dBm ≤32 dBm
Batteri	Batterityp	Litiumjonbatteri
	Märkspänning	21,6 V ⁻⁻⁻
	Märkkapacitet	6 Ah
	Batteriladdningsström	5 A Max.
	Temperatur	Laddtemperatur: 4-45 °C (39,2-113 °F); 10-35 °C (50-95 °F) rekommenderat Förvaringstemperatur: -20-55 °C (-4-131 °F); 10-35 °C (50-95 °F) rekommenderat
Laddningsstation	Ingångsspänning	32 V ⁻⁻⁻
	Ingångsström	4,69 A
	Utgångsspänning	32 V ⁻⁻⁻
	Utgångsström	4 A
Batteriladdare	Modell	TZAM01
	Ingångsspänning	100-240 V~
	Utgångsspänning	32 V ⁻⁻⁻
	Utgångsström	4,69 A

EU-försäkran om överensstämmelse

Härmed intygar Suzhou ShiRuizhuo Technology Co., Ltd. att denna utrustning uppfyller kraven i maskindirektivet 2006/42/EG. Den fullständiga texten till EU:s försäkran om överensstämmelse finns tillgänglig på:

<https://garden.roborock.com/eu/policy/article/compliance>

Tillverkarens namn:	Suzhou ShiRuizhuo Technology Co., Ltd.
Adress:	Room 508, Building C, No.112 GLP I-Park, Sutong Road, Suzhou Industrial Park District, Suzhou City, Jiangsu Province, P.R. China
Namn på behörig representant	Roborock International B.V.
Adress	Strawinskylaan 3051, Atrium, 1077ZX Amsterdam

Härmed förklarar vi att denna DoC utfärdas under ansvar av företaget Suzhou ShiRuizhuo Technology Co., Ltd. och att produkterna:

Produktbeskrivning	Robotgräsklippare
Typbeteckning(ar) (modell)	RRALOVER
Serienr	RXXXXXXXXXX ("X" står för valfri bokstav mellan A och Z utom O och I, "Y" står för en siffra mellan 0 och 9)

överensstämmer med och har genom testning verifierats mot bestämmelserna i följande EU-direktiv:

Maskindirektivet 2006/42/EG	1. EN 60335-1:2012 + A11:2014 + A13:2017 + A1:2019 + A14:2019 + A2:2019 + A15:2021 +A16:2023 2. EN 50636-2-107:2015+A1:2018+A2:2020+A3:2021 3. EN ISO 12100:2010
-----------------------------	--

SE

Person som ansvarar för denna deklARATION:

Tryckt namn: Dollar Qian

Roll/Titel: Certifieringsansvarig

Signatur: 

Utgivningsdatum: 2026-01-06

Utfärdandeort: Room 508, Building C, No.112 GLP I-Park, Sutong Road, Suzhou Industrial Park District, Suzhou City, Jiangsu Province, P.R. China

Oversettelse av de originale instruksjonene.

Dette er en flerspråklig brukerhåndbok utarbeidet med engelsk som hovedspråk. Ved avvik mellom den engelske og andre språkversjoner, skal den engelske versjonen ha forrang.

Bildene er bare til illustrasjon og representerer ikke nødvendigvis produktet nøyaktig.

Norsk

RockMow Z120 LiDAR

Brukerhåndbok for robotgressklipper

Les denne brukerhåndboken nøye før du bruker dette produktet, og oppbevar den for fremtidig referanse.

Innhold

- 090 Produktoversikt**
- 094 Klargjøring og installasjon**
- 095 Klar for klipping**
- 096 Vedlikehold**
- 097 Langtidsoppbevaring**
- 098 Feilsøking**
- 098 Lasersikkerhet**
- 099 Tekniske data**
- 100 EU-samsvarserklæring**

NO

Produktoversikt

- ⚠ Klipperen har kniver forhåndsmontert nederst. Bruk alltid vernehansker når du løfter klipperen, og sørg for at knivsidene vender utover.
- ⚠ For å unngå klemming må du holde hendene borte fra alle åpninger på gressklipperen mens du flytter den.



Klipper

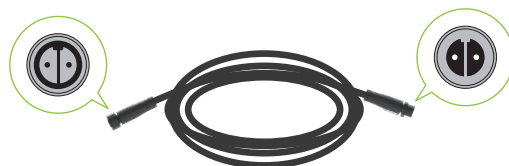

Skjøteledning for batterilader

NO

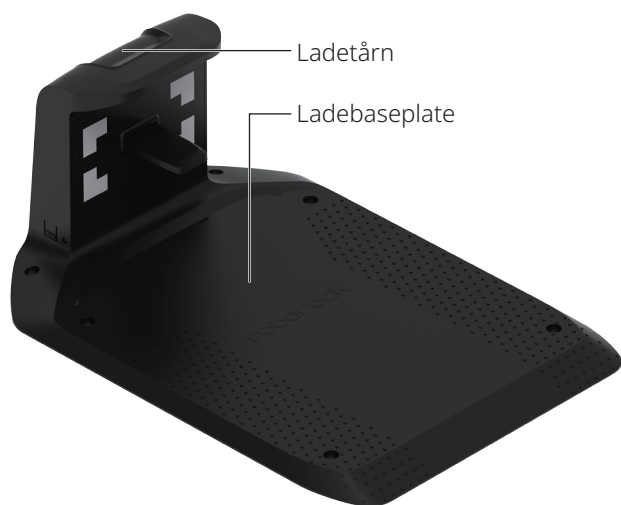

Ladestasjon



Sekskantnøkkel

Skruer til ladestasjon



Reservebladsett



Batterilader



Lofri klut

Robotklipper (toppvisning)

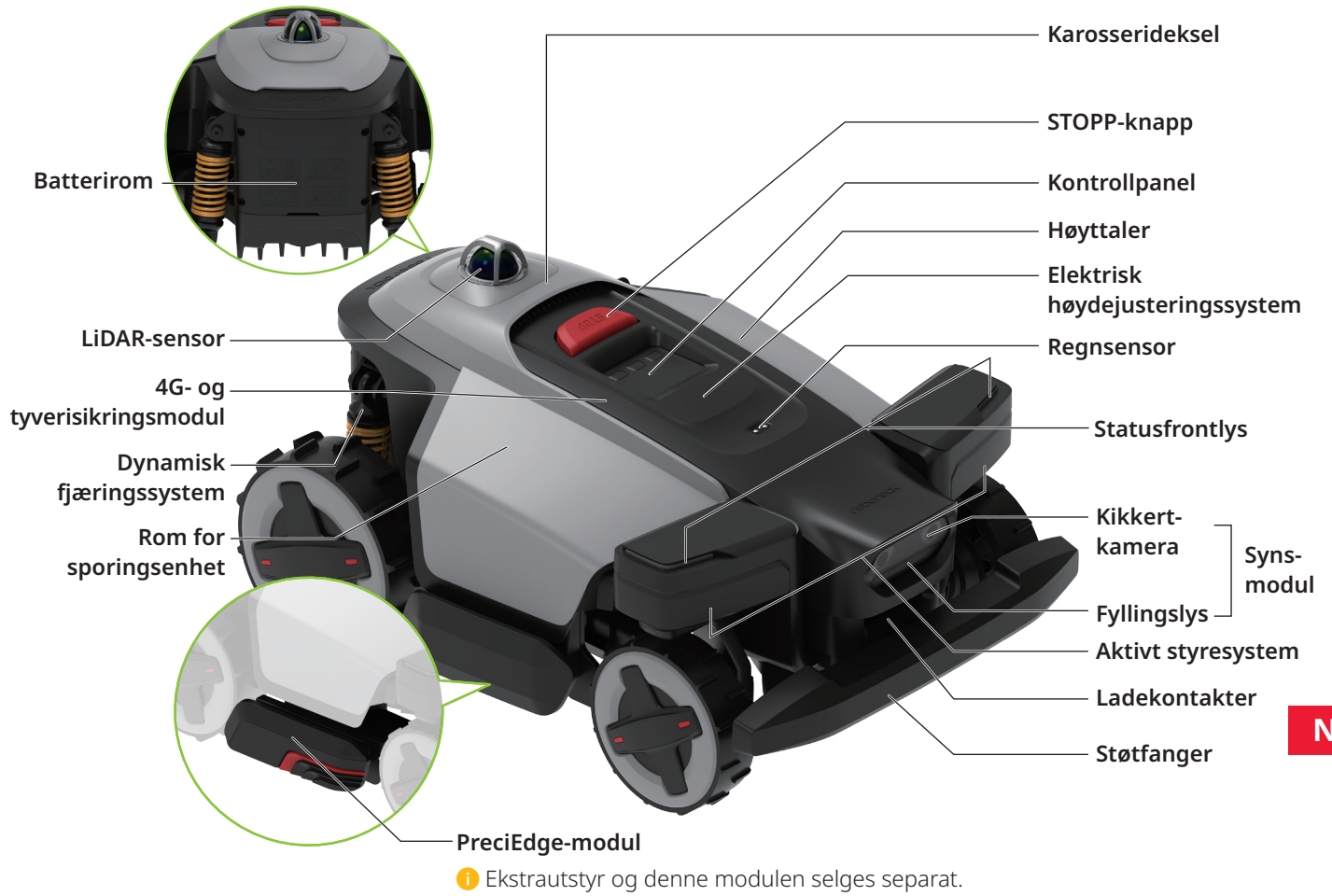

Robotklipper (bunnvisning)

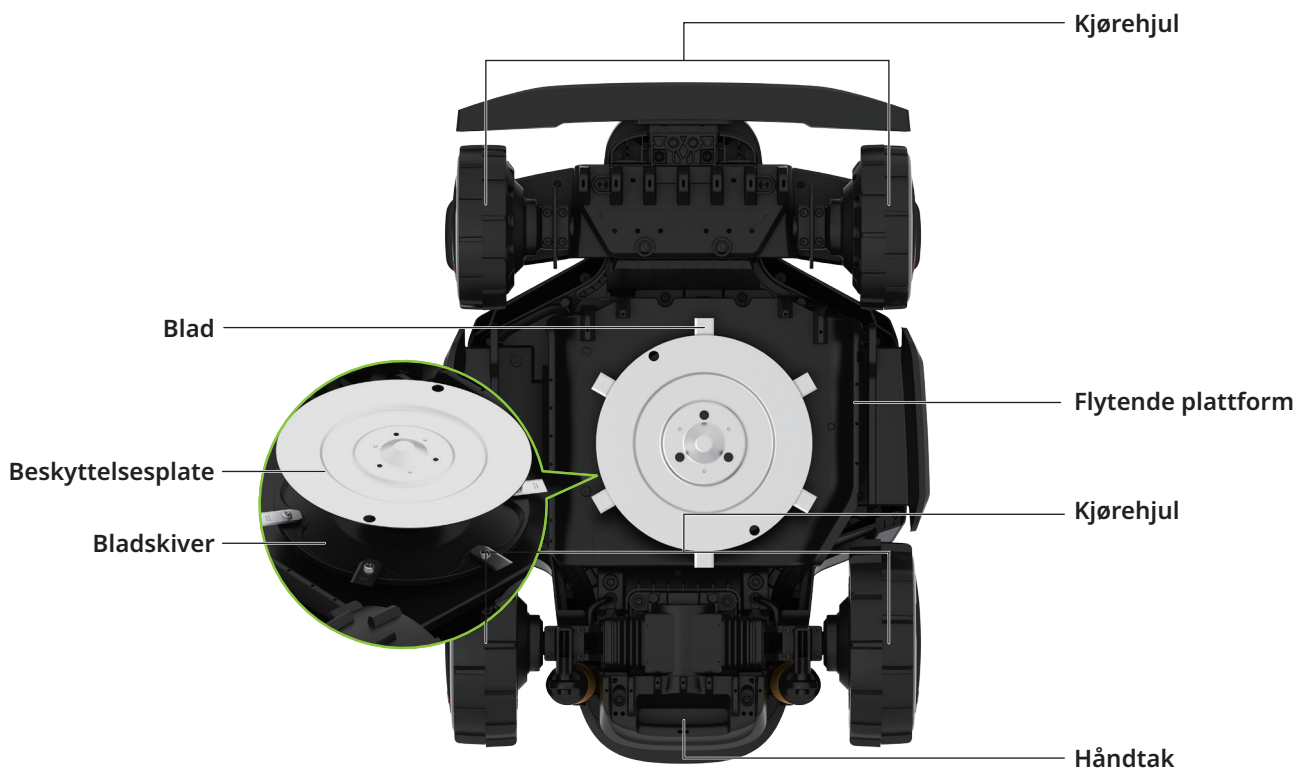

Brukergransesnitt

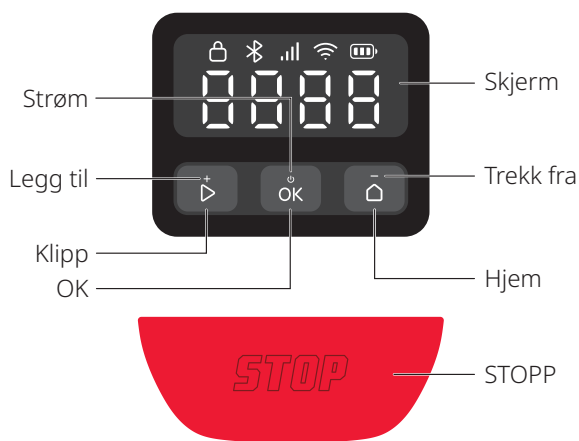

Ikon og skjerm	Beskrivelse
	Batterinivå
	4G <ul style="list-style-type: none"> • På: 4G tilgjengelig • Av: Ikke noe signal • Blinker: Feil med 4G- og tyverisikringsmodul
	WiFi <ul style="list-style-type: none"> • På: Tilkoblet • Av: Ikke noe signal / ikke tilkoblet • Blinker: Venter på WiFi-tilkobling • Blinker raskt: Tilkobler
	Bluetooth <ul style="list-style-type: none"> • På: Tilkoblet • Av: Frakoblet
	Lås <ul style="list-style-type: none"> • På: Klipper låst / barnelås aktivert • Av: Klipper låst opp / barnelås deaktivert • Pulserer: Oppgi PIN-kode



STOPP
Klipper stoppet.

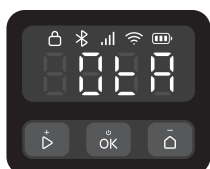

OTA
Over-the-air (OTA)-oppdatering.



Feilkode
En kode som dette indikerer at klipperen har støtt på en feil. Se artikkelen om «Feil» på <https://garden-support.roboreck.com> eller fra delen i Roborock-appen for løsninger.

Ikon og skjerm	Beskrivelse
----------------	-------------

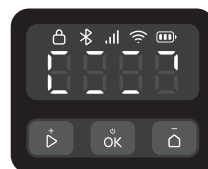

Slår seg på/av
De ytre segmentene roterer med klokken i en kontinuerlig sløyfe.



Lading
Skjermen viser batterinivået i sifre.



Klipping/Kartlegging/ Returnerer
De fire sifrene danner et mønster som vist i diagrammet. Hver del av mønsteret lyser i tur og orden. Sekvensen gjentas når hele mønsteret vises.



VELTET
Klipperen veltet.





LØFTET
Klipperen løftet.

Kontroll

Kontroll	Beskrivelse
Slå på/av	Trykk på og hold inne i 3 sekunder.
Start klipping	Trykk på og bekreft med .
Stopp klipperen	Trykk på .
Send klipperen tilbake til ladestasjonen	Trykk på og bekreft med .
Aktiver barnelåsen	Trykk på og hold inne i 5 sekunder.
Lås opp klipperen / deaktivert barnelåsen	Trykk på en hvilken som helst knapp, og skriv deretter inn PIN-koden.
Sammenkoble klipperen	Trykk på og hold inne og samtidig i 3 sekunder.
Gjenopprett fabrikkinnstillinger	Trykk på og hold inne , og samtidig i 10 sekunder. Oppgi deretter PIN-koden.
Start klipperen på nytt	Trykk på og hold inne i 10 sekunder.



Hvordan oppgi PIN-kode

Oppgi PIN-koden for å låse opp klipperen før bruk. Standardkoden er 0000. Du kan endre koden via appen. Trykk på  eller  for å øke eller redusere tallet, og trykk på  for å bekrefte hvert siffer.

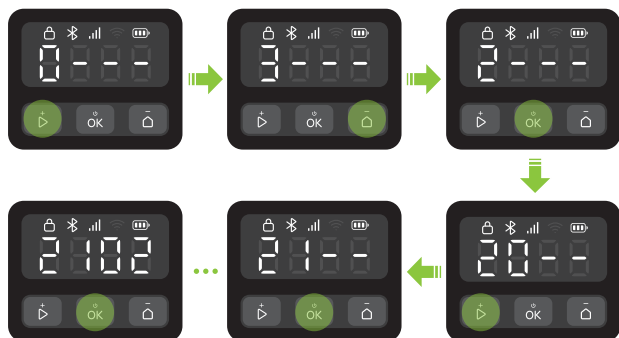
Merk: Hold PIN-koden sikker og ikke oppgi den til andre.



Indikator på ladestasjonen

Indikatorstatus	Beskrivelse
 Konstant grønn	Klipper utladet.
 Pulserende grønn	Klipperen lader.
 Konstant rød	Ladestasjonsfeil.
/ Av	<ul style="list-style-type: none">• Klipper fulladet.• Kretsfeil.

Statusfrontlys

Lysfarge	Lyseffekt	Beskrivelse
/	Av	<ul style="list-style-type: none">• Klipperen lader.• Klipperen er i standby utenfor stasjonen.
Hvit	Blinker	Slå på/av.
	Pulserer hurtig	OTA-oppdatering.
	Pulserer sakte	Klipperen er pauset.
Blå	Konstant	<ul style="list-style-type: none">• Kartlegger.• Klipper.• Returnerer for å lade.
	Pulserer sakte	Venter på tilkobling.
Rød	Pulserer hurtig	Tilkobler.
	Pulserer sakte	Feil.

Sensorer

Sensor	Beskrivelse
Kikkertkamera	Oppfatter omgivelsene, utfører ulike handlinger som respons på forskjellige objekter foran, og kjører fusjonsalgoritmer med andre sensorer.
LiDAR-sensor	Bruker LiDAR for nøyaktig posisjonering, slik at klipperen nøyaktig kan fastslå sin posisjon.
GNSS-modul	Bruker GNSS for posisjonering, slik at brukeren kan vite plasseringen til klipperen.

Slik fungerer det

Robotgressklipperen kan automatisk bytte mellom klipping og lading. Den trenger ikke en begrensingsløyfe for å definere arbeidsområdet, takket være LiDAR-sensoren og smart kartlegging med kikkertkamera. Takket være multisensor-fusjonsalgoritmen navigerer klipperen intelligent i hjørner og unngår hindringer.

Automatisk dokking

Klipperen returnerer automatisk til ladestasjonen når batteriet er lavt. Etter å ha ladet en stund, vil klipperen begynne å klippe igjen.

Klipping hele dagen

Kameraets fyllys gjør at klipperen kan arbeide om natten. Du kan også stille inn klipperen til å være vennlig mot dyreliv via appen.

Tidsplan

Du kan angi klippeplanen i appen, og klipperen fungerer automatisk i henhold til den.

Klippehøyde

Før du begynner å klippe, må du sørge for at gresset ikke er lengre enn din vanlige vedlikeholdshøyde. Klipperen tilbyr flere justerbare klippehøyder.

Planlagt rute

Klipperen følger en parallell rute generert av en rutealgoritme, noe som sikrer høyere effektivitet og gir brukeren mer tid til å nyte plenen.

Smart hindringsunngåelse

Med kikkertkameraet og LiDAR-sensoren kan klipperen oppdage og identifisere ulike typer objekter, utføre ulike ruter basert på dette, og balansere sikkerhet og klippedekning.

Tilpasning til ulike hindringer og terreng

Gressklipperen er utstyrt med et firehjulsdriftssystem og et dynamisk fjæringssystem som forbedrer klatreevnen, forbedrer evnen til å forsere hindringer og gir stabil bevegelse i ujevnt terreng for jevn klippeytelse.

NO

Aktivt styresystem

Med et forhjulsstyringsystem har gressklipperen nullsvingfunksjon for smidig bevegelse, noe som gir effektiv dekning av plenen (selv i skråninger) og samtidig reduserer skader på plenen.

Regnsensor og regnforsinkelse

Klipperen har vannbeskyttelse i henhold til IPX6 og er ment for utendørs bruk. Klipping på vått gress gir imidlertid kanskje ikke optimale resultater. Klipperen er utstyrt med en regnsensor som oppdager regn og får klipperen til å stoppe klippingen og gå tilbake til ladestasjonen. Den starter deretter automatisk klippingen på nytt etter regnforsinkelsetiden (standard 180 min). Du kan endre innstillingen for regnforsinkelse via appen.

Flytende plattform

Klipperens flytende plattform gjør at klipperen dynamisk tilpasser seg terrengendringer, og sikrer en jevnere og mer konsistent klipping på ujevne flater.

Ikke behov for å samle opp gressavklipp

De korte gressrestene som blir liggende, trenger ikke å rakes eller samles opp. De fungerer som naturlig gjødsel for plenen.

PreciEdge-modul

i Denne modulen må kjøpes separat.

Med sitt innovative design med to blader kan klipperen klippe tett inntil vegger, noe som reduserer behovet for manuell kantklipping.

Tyverisikring

Klipperen har en innebygd høyfrekvent alarm og en 4G- og tyverisikringsmodul. Den har også et rom hvor du kan installere en sporingsenhet (selges separat).

Klargjøring og installasjon

Klargjør appen

1 Last ned appen

Skann QR-koden nedenfor for å installere Roborock-appen.



2 Klargjør telefonen din

Før du fortsetter, må du sørge for at Bluetooth på telefonen din er slått på. Det er viktig for å finne og koble til klipperen under konfigurasjonsprosessen.

3 Koble til klipperen

- Trykk på og hold inne **OK** i 3 sekunder for å skru på gressklipperen og oppgi PIN-koden. Standardkoden er 0000.
- Åpne Roborock-appen.
- Skann QR-koden på klipperen via appen, eller trykk på og hold inne **▶**- og **⏪**-knappene samtidig i 3 sekunder for å koble til.

Merknader:

- Vi anbefaler å koble til et 2,4 GHz WiFi-nettverk.
- Sørg for at klipperen er innenfor Bluetooth-tilkoblingsavstand (6 m/19,69 fot).

Klargjør plenen

Før klipping med robotgressklipperen må du klippe plenen manuelt til vanlig vedlikeholdshøyde. Fjern alt rusk, leker, ledninger, steiner eller andre hindringer. Sørg for at barn og kjæledyr holdes unna plenen.

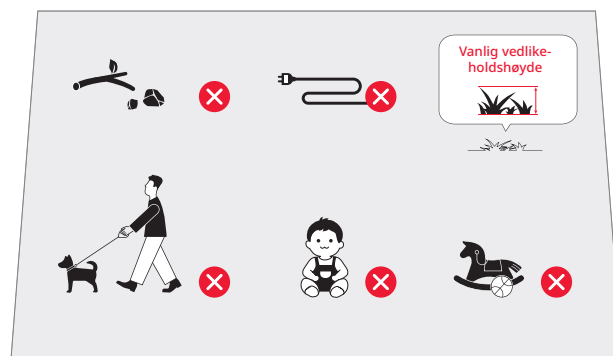

Installer ladestasjonen

Finn en egnet plassering

Det er viktig å velge et egnet sted for ladestasjonen for å sikre effektiv dokking av klipperen. Se veiledningen nedenfor:

- Ladestasjonen bør plasseres på en flat overflate i et åpent område og nær batteriladeren (innen 10 m/32,81 fot).



- Vi anbefaler å plassere stasjonen der WiFi-signalen er sterkt.



- Innenfor en radius på 2 meter (6,56 fot) rundt ladestasjonen må det ikke være noen hindringer og gresset må ikke være høyere enn 9 cm (3,54 tommer).

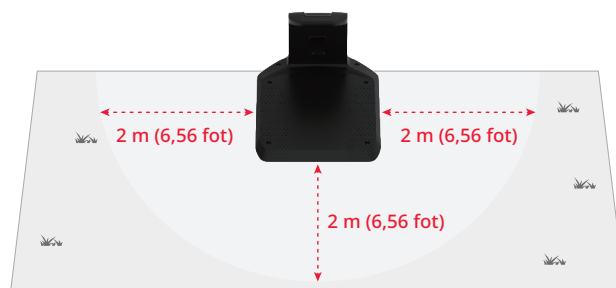

4. Dockingmarkørene på ladetårnet må være godt synlige, og ladebunnplaten må være uten gjenstander eller rusk.

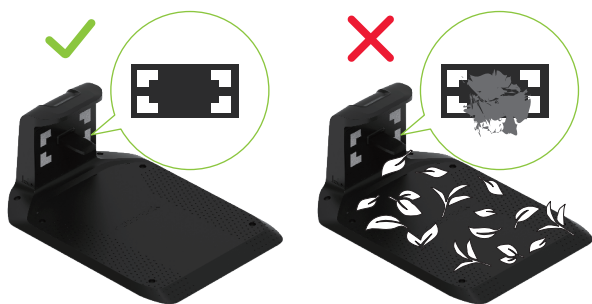

Installer ladestasjonen

1. Fest ladebaseplaten til bakken med de medfølgende skruene og sekskantnøkkelen.

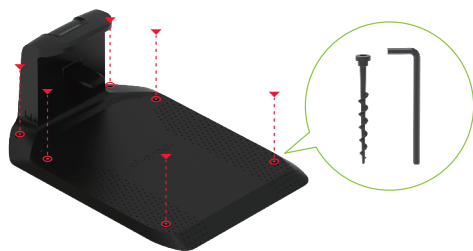

2. Bruk skjøteledning for å koble ladestasjonen til batteriladeren. Du må justere 2-pinskontakten, sette den helt inn og stramme låseringen for å fullføre tilkoblingen.
3. Koble batteriladeren til strømuttaket.

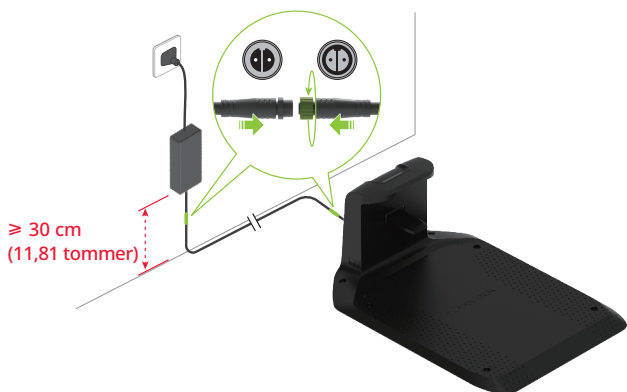

Merknader:

- Hvis du må koble fra skjøteledningen, løsner du først låseringen og trekker deretter ut kontakten.
- Sørg for at batteriladeren plasseres minst 30 cm (11,81 tommes) over bakken for å unngå vann- eller fuktskader.
- Koble enheten til en innendørs stikkontakt eller en utendørs vannbestandig stikkontakt.

4. Hvis konfigurasjonen er riktig, lyser indikatoren på ladestasjonen grønt.



Lade klipperen for første gang

Vi anbefaler å lade klipperen helt før første bruk for å sikre optimal batteriytelse. Plasser klipperen på ladestasjonen, og sørg for at ladekontaktene på både klipperen og stasjonen er riktig sentrert. Hvis sammenkoblingen er vellykket, pulserer indikatoren på stasjonen grønt.



Kartlegg arbeidsområdet

⚠ Følg klipperen under kartleggingsprosessen. Oppretthold alltid riktig balanse og sikkert fotfeste, spesielt i hellinger. Gå – ikke løp – når du bruker klipperen.

1. Sørg for at klipperen er slått på, og at WiFi og Bluetooth er tilkoblet.
2. Før du starter kartleggingsprosessen, må du nøye inspisere gressplenområdet og tydelig avgrense arbeidsområdet. Når området er definert, følger du kartleggingsinstruksjonene i appen.
3. Klipperen kjører langs grensen til det angitte området og registrerer kartet deretter.

NO

Klar for klipping

⚠ Sørg alltid for at klipperen brukes innenfor det kartlagte arbeidsområdet.

Start klipping

Trykk på og bekreft med for å starte klippingen. Alternativt kan du starte klippingen via appen.







Pause

Trykk på for å pause klipperen, eller pause den via appen.

Merk: -knappen overstyrer alle andre kommandoer. Hvis du trykker på og på klipperen, kan du bare gjenoppta klippingen ved å trykke på og deretter bekrefte med på kontrollpanelet.

Fortsett klipping



Trykk på  og bekreft med  på kontrollpanelet, eller bruk appen for å gjenoppta klippingen.

I følgende situasjoner kan klipperen kun gjenopptas ved å trykke på  og deretter bekrefte med :

- Klipperen ble stoppet ved å trykke på .
- Klipperen ble vippet eller løftet.



Returner for lading

Du kan sende klipperen tilbake til ladestasjonen ved å trykke på  og bekrefte med  eller via appen.

Merk: For finest gressplen, anbefaler vi ikke å klippe under hagevanning.

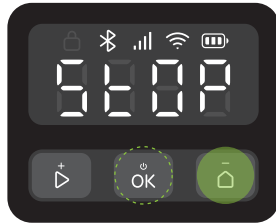

Vedlikehold

- NO**
- ⚠️ Bruk alltid lukkede sko og lange bukser under vedlikehold. Sandaler og barfot er strengt forbudt.
 - ⚠️ Snu alltid klipperen forsiktig over på en myk overflate og ikke trekk i klipperen når den er opp-ned.

For å opprettholde tilfredsstillende klippeytelse og forlenge klipperens levetid, krever klipperen ukentlige inspeksjoner og vedlikehold.

Rengjøring

- ⚠️ Ikke bruk bensin, alkohol eller andre etsende løsemidler til å rengjøre noen deler av produktet.
- ⚠️ Unngå å spyle undersiden med høytrykkspylor med trykk over 12,0 MPa.

Rengjør klipperen regelmessig (ved behov) for å fjerne smuss og gressavklipp fra hjul, kameraer, skiver, LiDAR-sensor osv.

Før rengjøring må du forsikre deg om at:

- Klipperen er slått av.
- Skruene på romdekslet er helt strammet for å forsegle klipperen.

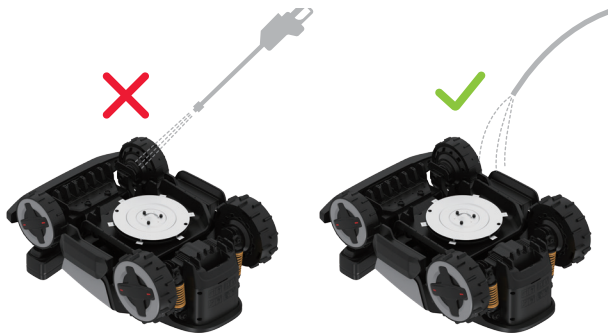

Overkropp

Fjern oppsamlet smuss med en hageslange, klut eller børste – på det aktive styringssystemet, det dynamiska fjådringssystemet og andre deler.

Kikkertkamera

Et rent objektiv er avgjørende for optimal synskvalitet og ytelse. Tørk av kameraet med en lofri klut.

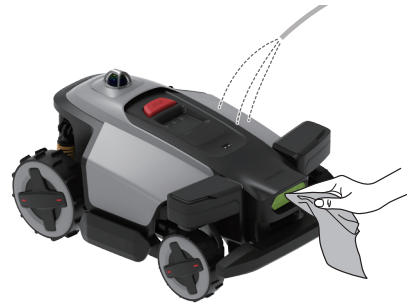

LiDAR-sensor

En ren LiDAR-sensor er avgjørende for optimal sikt og ytelse. Rengjør sensoren som følger:

1. Ta av karossidekselet som vist på bildet.

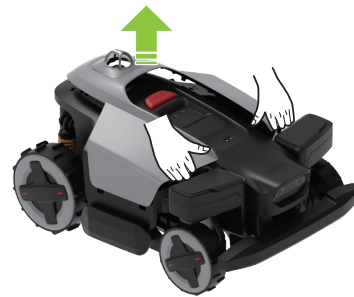

2. Tørk av LiDAR-sensoren forsiktig med den medleverte lofrie kluten. Hvis LiDAR-sensoren fortsatt ikke er ren, fukter du sensoren først og tørker av den igjen.



3. Sett på karossidekselet på klipperen igjen.



Ladekontakter

Rengjør ladekontaktene på klipperen med en myk klut.



Merk: Kontroller at kontaktene er helt tørre før du starter klipperen på nytt.

Bundel

⚠ Bruk arbeidshanser for beskyttelse. Snu klipperen forsiktig over på en myk overflate. Fjern rusk og gressavklipp med børster eller hageslange. Rengjør skiven og chassiset grundig. Roter skiven og bladene for å sikre at de fungerer som de skal. Fjern alt rusk for å unngå skade på bladdisken.

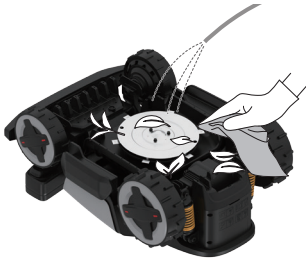

Merk: Vær forsiktig så du ikke berører bladene med hendene.

Kjørehjul

Fjern gjørme og gressavklipp med børster og en vannslange for å sikre at klipperen opprettholder godt veigrep.

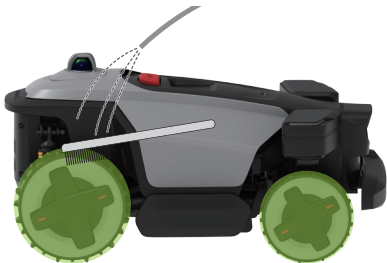

Ladestasjon

⚠ Koble ladestasjonen fra strømuttaket før du rengjør den. Rengjør smuss på ladekontaktene og dockingmarkørene med en klut. Og rengjør ladebaseplaten med en hageslange.

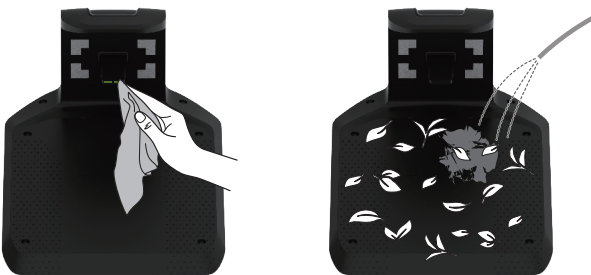

Merk: Kontroller at kontaktene er helt tørre før du starter klipperen på nytt.

Utskifting

Blader

⚠ Vær forsiktig når bladene skal skiftes, og bruk alltid hansker.
⚠ Kontroller at alle blader og skruer er byttet. Bruk aldri skruene på nytt – det kan føre til at bladene løsner og forårsake alvorlig skade.

1. Slå av klipperen.
2. Snu klipperen forsiktig over på en myk overflate.



3. Juster skrueshullene på beskyttelsesplaten med bladskruene, løsner deretter skruene med en manuell skrutrekker og fjerner de gamle bladene. Vær oppmerksom på skarpe kanter.
4. Hold skrueshullene på beskyttelsesplaten på linje med hullene på bladene og bladdisken, og stram deretter de nye bladene med nye skruer.

⚠ Bruk aldri elektrisk skrutrekker til å fjerne eller montere bladet.



5. Kontroller at knivene er skrudd fast og kan rotere fritt.
6. Hvis bladene ikke kan rotere fritt, løsner du skruene, justerer bladvinkelen og strammer deretter skruene igjen. Sørg for at bladene kan rotere fritt før bruk.

NO



Merk: Vi anbefaler at du bytter knivene hver 1–2 måned etter montering.

Batteri

Vi anbefaler at batteriet i klipperen byttes annethvert år. Ikke skift batteriet selv. Kontakt vårt kundeserviceteam eller forhandleren for hjelp.

Langtidsoppbevaring

Hvis klipperen ikke skal brukes over lengre tid (f.eks. om vinteren når gresset er i dvale eller av andre årsaker), følger du disse trinnene:

Klipper

1. Lad klipperen til 50–70 % før langtidsoppbevaring.
2. Slå av klipperen.
3. Rengjør den grundig.

Merk: Lad den etter 12 måneder dersom den fortsatt skal lagres, og deretter én gang i året.

Stasjon

1. Koble batteriladeren fra strømuttaket.
2. Frakoble skjøteledningene fra stasjonen.
3. Koble ladetårnet fra ladebaseplaten, og oppbevar den på et tørt og godt ventilert sted innendørs.

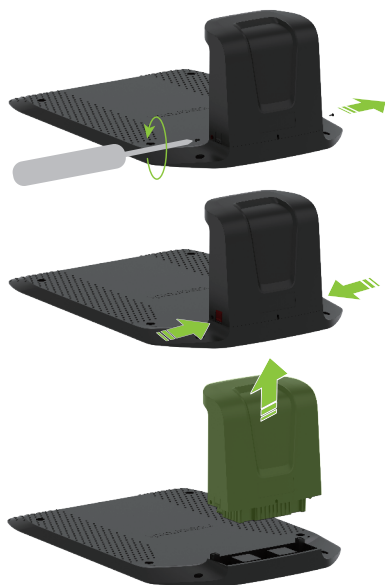

Oppstart etter langtidsoppbevaring

For å starte klipperen på nytt etter langtidsoppbevaring, følger du trinnene nedenfor:

1. Sørg for at ladestasjonen og tilbehøret er rene og fri for oksidasjon. Ved tegn på oksidering kontakter du din Roborock-forhandler eller kundeservice.
2. Sett ladetårnet inn i ladebaseplaten. Stram skruene på begge sider av ladetårnet.
3. Koble til skjøteledningene, slå på klipperen og kontroller om den er koblet til appen.

Feilsøking

Hvis du opplever problemer når du bruker klipperen, kan du se «Vanlige spørsmål» eller «Feilartikler» på <https://garden-support.roborock.com> eller fra avsnittet i Roborock-appen.

Lasersikkerhet

Laseravstandssensoren i dette produktet oppfyller standardene for laserprodukter i klasse 1 i IEC 60825-1:2014 og vil ikke generere farlig laserstråling.

Tekniske data

Grunnleggende informasjon	Navn	Z120 LiDAR
	Modell	RRALOVER
	Anbefalt klippeområde	2000 m ²
	Nettovekt (inkludert batteri)	Ca. 21,7 kg (47,84 pund)
Parametre	Klippebredde	24 cm (9,45 tommer)
	Klippehøyde	20-70 mm (0,79-2,76 tommer)
	Kjøremotorens hastighet	0,45 m/s (1,48 fot/s) (daglig) 0,6 m/s (1,97 fot/s) (effektiv)
	Bladmotorens hastighet	2500/min
Støyutslipp	Målt lydeffektnivå, LWA	62 dB (A)
	Usikkerheter i lydeffekt, KWA	3 dB (A)
	Lydtrykksnivå, LpA	54 dB (A)
	Usikkerheter i lydtrykksnivå, KpA	3 dB (A)
Arbeidsforhold	Temperatur	Arbeidstemperatur: 0-45 °C (32-113 °F); 10-35 °C (50-95 °F) anbefalt Lagringstemperatur: -20-55 °C (-4-131 °F); 10-35 °C (50-95 °F) anbefalt
	IP-rangering	Klipperkropp og ladestasjon: IPX6 Batterilader: IP67
Tilkoblingsfrekvens-område	Bluetooth®	2400-2483,5 MHz
	WiFi	2,4 GHz: 2400-2483,5 MHz 5 GHz Sub-band 3: 5470-5725 MHz 5 GHz Sub-band 4: 5725-5850 MHz
	LTE	Bånd 1/3/7/8/20/28A/38/40/41
	WCDMA	Bånd 1/8
	GSM	EGSM900 DCS1800
Maks. radiofrekvenseffekt	Bluetooth®	≤10 dBm
	WiFi	2,4 GHz: ≤20 dBm 5 GHz Sub-bånd 3: ≤20 dBm 5 GHz Sub-bånd 4: ≤14 dBm
	LTE	≤23 dBm
	WCDMA	≤23 dBm
	GSM	≤35 dBm ≤32 dBm
Batteri	Batteritype	Lithium-ion-batteri
	Nominell spenning	21,6 V ⁻⁻⁻
	Nominell kapasitet	6 Ah
	Batteriladerstrøm	5 A maks
	Temperatur	Ladetemperatur: 4-45 °C (39,2-113 °F); 10-35 °C (50-95 °F) anbefalt Lagringstemperatur: -20-55 °C (-4-131 °F); 10-35 °C (50-95 °F) anbefalt
Ladestasjon	Inngangsspenning	32 V ⁻⁻⁻
	Inngangsstrøm	4,69 A
	Utgangsspenning	32 V ⁻⁻⁻
	Utgangsstrøm	4 A
Batterilader	Modell	TZAM01
	Inngangsspenning	100-240 V~
	Utgangsspenning	32 V ⁻⁻⁻
	Utgangsstrøm	4,69 A

NO

EU-samsvarserklæring

Herved erklærer Suzhou ShiRuizhuo Technology Co., Ltd. at dette utstyret er i samsvar med maskindirektiv 2006/42/EF. Den fullstendige teksten til EU-samsvarserklæringen er tilgjengelig på følgende internettadresse:
<https://garden.roborock.com/eu/policy/article/compliance>

Produsentens navn	Suzhou ShiRuizhuo Technology Co., Ltd.
Adresse	Room 508, Building C, No.112 GLP I-Park, Sutong Road, Suzhou Industrial Park District, Suzhou City, Jiangsu Province, P.R. China
Navn på autorisert representant	Roborock International B.V.
Adresse	Strawinskylaan 3051, Atrium, 1077ZX Amsterdam

Vi erklærer herved at denne samsvarserklæringen er utstedt under selskapet Suzhou ShiRuizhuo Technology Co., Ltd.s eneansvar, og at produktene:

Produktbeskrivelse	Robotgressklipper
Type(modell)-betegnelse(r)	RRALOVER
Seriellnr.	RXXXXXXXXXXXX («X» indikerer en hvilken som helst bokstav fra A-Å unntatt O og I, «Y» indikerer et vilkårlig tall fra 0-9)

er i samsvar med og verifisert gjennom testing i henhold til bestemmelsene i følgende EU-direktiver:

Maskindirektiv 2006/42/EF	1. EN 60335-1:2012 + A11:2014 + A13:2017 + A1:2019 + A14:2019 + A2:2019 + A15:2021 +A16:2023 2. EN 50636-2-107:2015+A1:2018+A2:2020+A3:2021 3. EN ISO 12100:2010
---------------------------	--

NO

Person ansvarlig for å avgi denne erklæringen:

Trykt navn: Dollar Qian

Posisjon/tittel: Sertifiseringsansvarlig

Signatur: *Dollar Qian*

Utstedelsesdato: 2026-01-06

Utstedelsessted: Room 508, Building C, No.112 GLP I-Park, Sutong Road, Suzhou Industrial Park District, Suzhou City, Jiangsu Province, P.R. China

Alkuperäisten ohjeiden käänös.

Tämä on monelle kielelle käännetty opas, jonka lähtökieli on englanti. Jos englanninkielisen ja muunkielisten oppaiden välillä on ristiriitoja, käytä englanninkielistä versiota.

Kuvat ovat vain viitteellisiä eivätkä välttämättä esitä tuotetta täsmällisesti.

Suomi

RockMow Z120 LiDAR

Robottiruohonleikkurin käyttöopas

Lue tämä käyttöopas huolellisesti ennen tuotteen käyttöönottoa ja säilytä se myöhempää käyttöä varten.

Sisällysluettelo

- 102 Tuotteen yleiskuvaus**
- 106 Valmistelu ja asennus**
- 108 Valmis leikkaamaan**
- 108 Huolto**
- 110 Pitkäaikainen säilytys**
- 110 Vianmääritys**
- 110 Laserturvallisuus**
- 111 Tekniset tiedot**
- 112 EU:n vaatimustenmukaisuusvakuutus**

FI

Tuotteen yleiskuvaus

- ⚠ Leikkuri toimitetaan terät valmiiksi asennettuna laitteen pohjaan. Käytä aina suojakäsineitä, kun nostat leikkuria, ja varmista, että teräpuoli osoittaa ulospäin.
- ⚠ Vältä puristumista pitämällä kädet poissa leikkurin raoista liikuttaessasi leikkuria.



Leikkuri

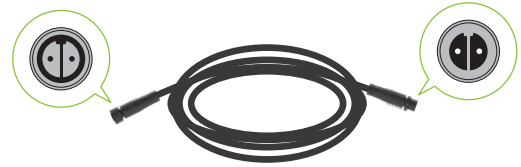

Akkulaturin jatkokaapeli



Kuusiokoloavain

Lataustelakan ruuvit

FI

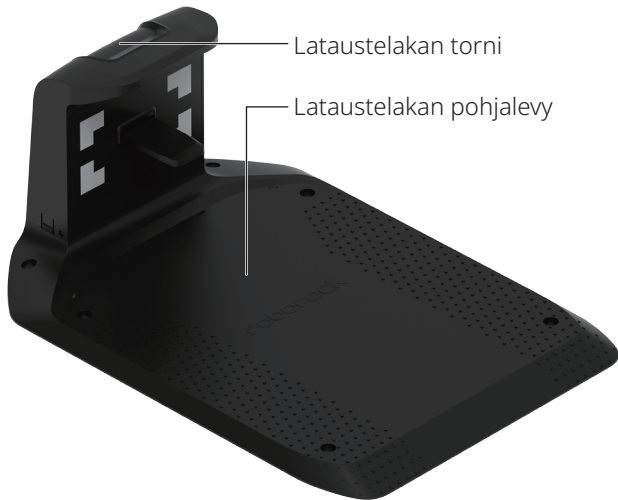

Lataustelakan torni

Lataustelakan pohjalevy

Lataustelakka

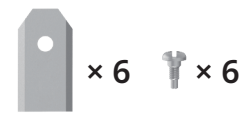

Varateräsarja



Akkulaturi

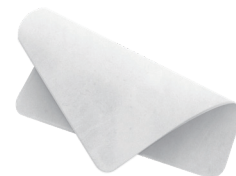

Nukkaamaton liina

Robottileikkuri (näkö ylhäältä)

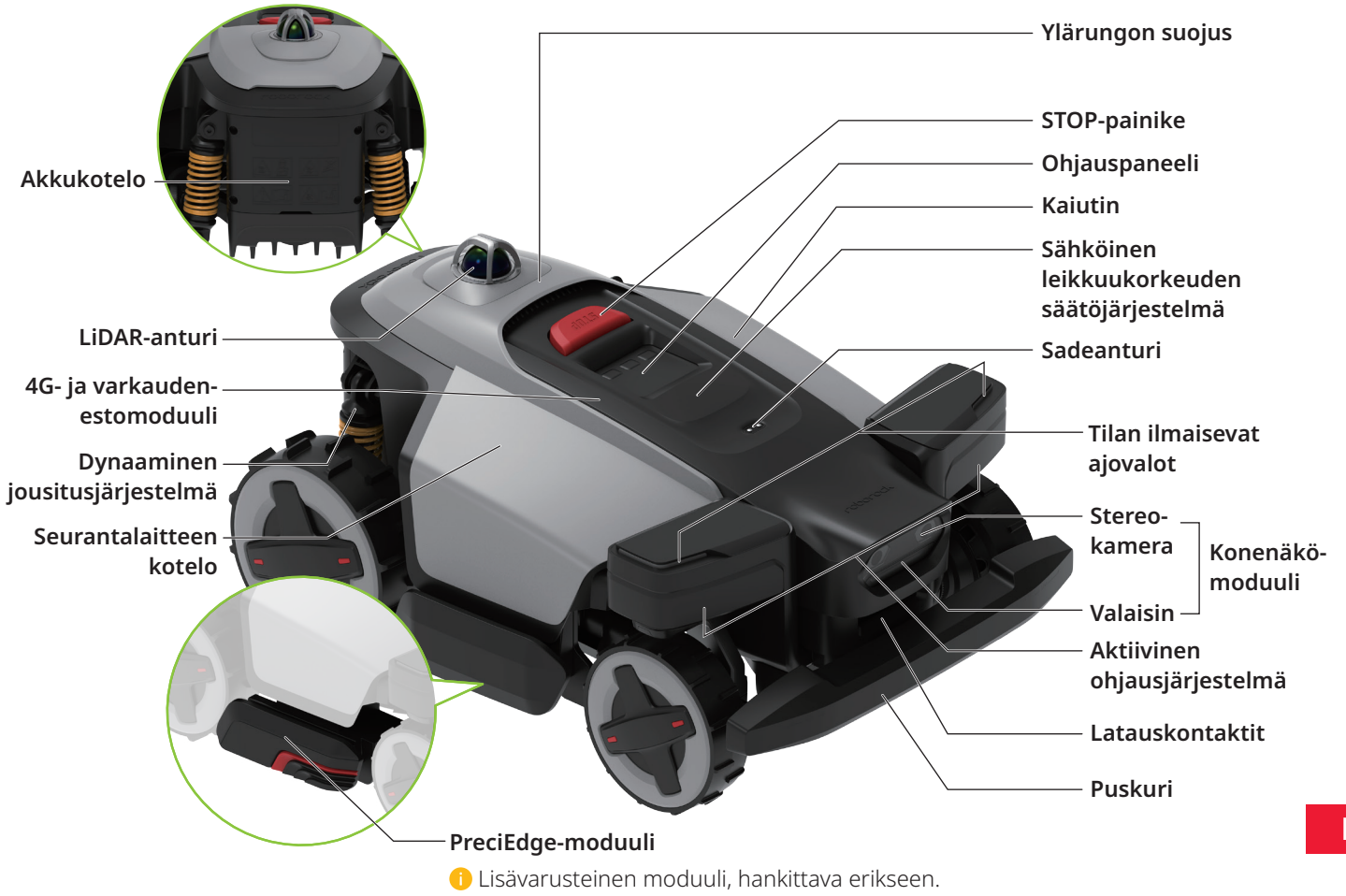

FI

Robottileikkuri (näkö pohjasta)

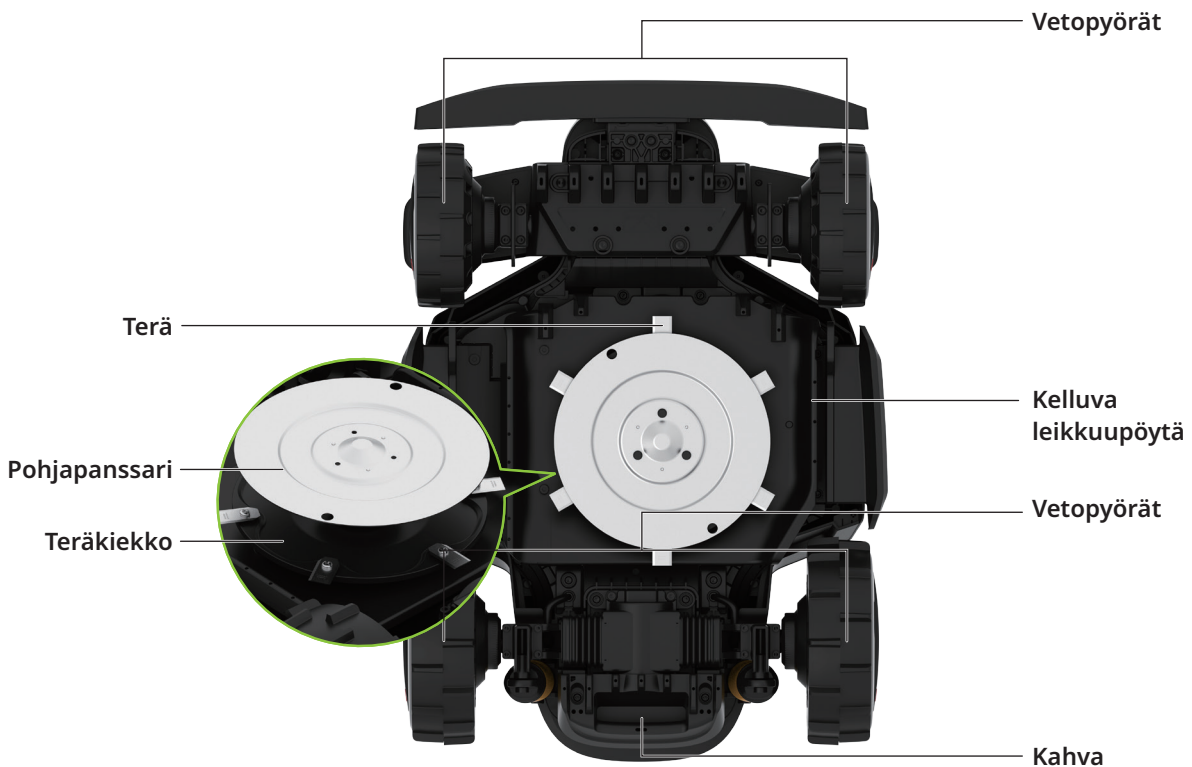

Käyttöliittymä

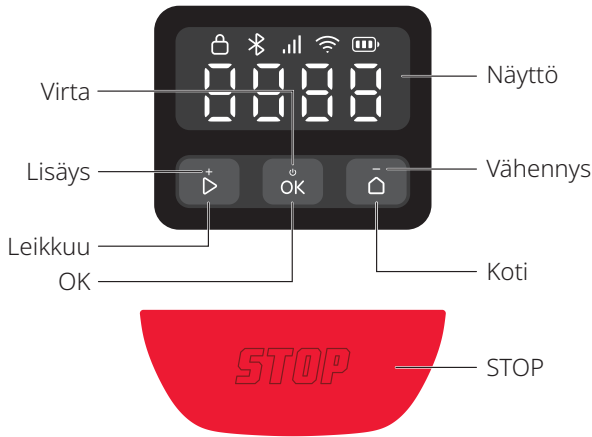

Kuvake ja näyttö	Kuvaus
	Akun varaustaso
	4G • Päällä: 4G saatavilla • Pois: ei signaalia • Vilkkuu: 4G- ja varkaudenestomodulin vika
	WiFi • Päällä: yhdistetty • Pois: ei signaalia / ei yhdistetty • Vilkkuu: odottaa WiFi-yhteyttä • Vilkkuu nopeasti: muodostaa yhteyttä
	Bluetooth • Päällä: yhdistetty • Pois: yhteys katkennut
	Lukko • Päällä: leikkuri lukittu / lapsilukko käytössä • Pois: leikkurin lukitus avattu / lapsilukko poissa käytöstä • Sykkii: PIN-koodin syöttö

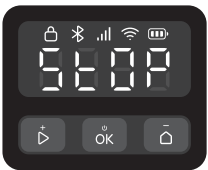

STOP
Leikkuri pysäytetty.

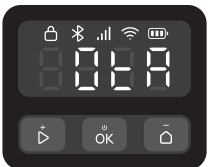

OTA
Langaton (OTA) päivitys.

Kuvake ja näyttö	Kuvaus
	Vikakoodi Vastaava koodi tulee näkyviin, kun leikkuri on vikatilassa. Lue ratkaisuvaihtoehdot "Vikatila"-artikkelista osoitteessa https://garden-support.roborock.com tai Roborock-sovelluksen asianomaisesta kohdasta.
	Virta päälle/pois Ulommat segmentit pyörivät myötäpäivään jatkuvasti.
	Lataus Akun varaustaso näytetään numeroina näytössä.
	Leikkaaminen/kartoitus/palaaminen Neljä numeroa muodostavat kuvan mukaisen kuvion. Kuvion jokainen segmentti syttyä järjestyksessä. Kun kuvio näkyy kokonaan, sekvenssi alkaa alusta.
	KALLISTUS Leikkuri kallistettu.
	NOSTO Leikkuri nostettu.

Ohjaus

Hallinta	Kuvaus
Virta päälle/pois	Paina painiketta yhtäjaksoisesti 3 sekunnin ajan.
Käynnistä leikkuu	Paina ja vahvasta painamalla .
Pysäytä leikkuri	Paina .
Lähetä leikkuri takaisin lataustelakkaan	Paina ja vahvasta painamalla .
Ota lapsilukitus käyttöön	Paina painiketta yhtäjaksoisesti 5 sekunnin ajan.
Avaa leikkurin lukitus / poista lapsilukitus käytöstä	Paina mitä tahansa painiketta ja syötä PIN-koodi.

Hallinta	Kuvaus
Yhdistä leikkuri	Paina painikkeita ja yhtäjaksoisesti 3 sekunnin ajan.
Palauta tehdasasetukset	Paina painikkeita , ja yhtäjaksoisesti 10 sekunnin ajan ja syötä sitten PIN-koodi.
Käynnistä leikkuri uudelleen	Paina painiketta yhtäjaksoisesti 10 sekunnin ajan.

PIN-koodin syöttö

Avaa leikkurin lukitus ennen käyttöä syöttämällä PIN-koodi. Oletuskoodi on 0000. Voit vaihtaa koodia sovelluksen avulla. Suurena tai pienennä numeroa painamalla tai ja vahvista jokainen numero painamalla .

Huomautus: Säilytä PIN-koodi tallessa äläkä paljasta sitä muille.

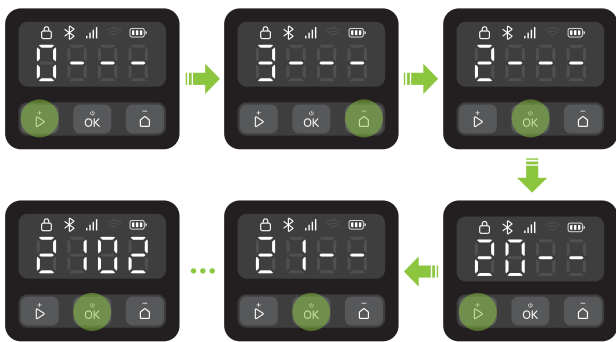

Lataustelakan ilmaisin

Ilmaisimen tila	Kuvaus
Palaa vihreänä	Leikkuri ei ole latauksessa.
Sykkii vihreänä	Leikkuri on latauksessa.
Palaa tasaisen punaisena	Lataustelakka vikatilassa. <ul style="list-style-type: none"> Leikkuri ladattu täyteen. Vika virtapiirissä.
/ Pois	

Tilan ilmaisevat ajovalot

Valon väri	Valotehoste	Kuvaus
/	Pois	<ul style="list-style-type: none"> Leikkuri on latauksessa. Leikkuri on valmiustilassa telakan ulkopuolella.

Valon väri	Valotehoste	Kuvaus
	Virtaava	Virta päälle/pois.
	Sykkii nopeasti	OTA-päivitys.
Valkoinen	Sykkii hitaasti	Leikkurin toiminta on keskeytetty. <ul style="list-style-type: none"> Kartoittaa. Leikkaa. Palaa ladattavaksi.
	Tasainen	
	Sykkii hitaasti	Odottaa yhteyttä.
Sininen	Sykkii nopeasti	Muodostaa yhteyttä.
Punainen	Sykkii nopeasti	Virhe.

Anturit

Anturi	Kuvaus
Stereokamera	Havainnoi ympäristöä, huomioi esteet liikkeessaan ja hyödyntää fuusioalgoritmia yhdessä muilta antureilta saatavien tietojen kanssa.
LiDAR-anturi	Tarkka LiDAR-pohjainen paikannus, minkä ansiosta leikkuri määrittää sijaintinsa tarkasti.
GNSS-moduuli	Käyttää GNSS:ää paikannukseen, jolloin käyttäjä voi tietää ruohonleikkurin sijainnin.

FI

Toimintaperiaate

Robottiruohonleikkuri osaa siirtyä automaattisesti leikkuusta lataukseen ja päinvastoin. LiDAR-anturin ja älykkään, stereokameraa hyödyntävän kartoituksen ansiosta työskentelyalueen rajaaminen ei edellytä rajaslangan käyttöä. Leikkuri navigoi nurkat älykkäästi ja välttää esteet turvallisesti useita antureita hyödyntävän fuusioalgoritmin ja laajan tunnistusalueen avulla.

Automaattinen telakointi

Leikkuri palaa automaattisesti takaisin lataustelakkaan, kun akun varaustaso on alhainen. Kun leikkuria on ladattu jonkin aikaa, se jatkaa leikkaamista.

Ympärivuorokautinen leikkaus

Valaisimen ansiosta leikkuri toimii myös pimeällä. Voit määrittää leikkurin villieläinystäväksi sovelluksen avulla.

Aikaohjelma

Voit ohjelmoida leikkuuajat sovelluksesta, ja leikkuri toimii automaattisesti ohjelmoidun aikataulun mukaan.

Leikkuukorkeus

Varmista ennen leikkuun aloittamista, että nurmikko ei ole kasvanut normaalin leikkuupituuden yli. Leikkurin leikkuukorkeus on säädettävissä.

Reittisuunnitelma

Leikkuri seuraa algoritmin muodostamaa samansuuntaista reittiä, mikä takaa korkean leikkuutehon ja jättää omistajalle enemmän aikaa nauttia nurmikostaan.

Esteiden älykäs väistö

Leikkuri havaitsee stereokameransa ja LiDAR-anturinsa avulla eri tyyppisiä esteitä ja tunnistaa ne ja noudattaa niiden pohjalta reittiä, joka tasapainottaa turvallisuuden ja leikkuutehokkuuden.

Mukautuminen erilaisiin esteisiin ja maastoihin

Leikkurissa on nelipyörävetojärjestelmä ja dynaaminen jousitusjärjestelmä, joka parantaa sen kiipeämiskykyä, tehostaa esteiden ohittamista ja takaa vakaan kulun epätasaisessa maastossa tehden leikkuusta yhdenmukaista.

Aktiivinen ohjausjärjestelmä

Etupyöräohjausjärjestelmä tarjoaa leikkurille ketterän nollakäännöskykyyn taaten nurmikon tehokkaan katteen (myös rinteessä) vähentäen samalla nurmikon vahingoittumista.

Sadeanturi ja sadeviive

Leikkurilla on IPX6-standardin mukainen vedenkestävyys, ja se on suunniteltu ulkokäyttöön. Kostean nurmikon leikkuu ei kuitenkaan aina johda parhaaseen lopputulokseen. Leikkurissa on sadeanturi, joka sateen havaitessaan käskää leikkuria lopettamaan leikkua ja palaamaan takaisin lataustelakkaan. Leikkuuta jatketaan sadeviiveen (oletuksena 180 min) jälkeen. Voit muuttaa sadeviiveen aika-asetusta sovelluksen avulla.

Kelluva leikkuupöytä

Kelluvan leikkuupöytänsä ansiosta leikkuri seuraa maastoa dynaamisesti, ja leikkuujälki on tasaisempi ja yhtenäisempi epätasaisilla pinnoilla.

Ei tarvetta leikkuujätteen keräykselle

Lyhyttä leikkuujätettä ei tarvitse haravoida tai kerätä, vaan se lannoittaa nurmikkoasi luonnollisesti.

PreciEdge-moduuli

i Tämä moduuli on hankittava erikseen.

Innovatiivisen kaksoisteränsä ansiosta leikkuri voi leikata nurmikon seinien läheltä, mikä vähentää manuaalisen reunaleikkuun tarvetta.

Varkaudenesto

Leikkurissa on sisäänrakennettu kovaääninen hälytin sekä 4G- ja varkaudenestomoduuli. Siinä on myös erillinen seurantalaitteen kotelo, johon voit asentaa seurantalaitteen (hankittava erikseen).

Valmistelu ja asennus

Sovelluksen valmistelu

1 Lataa sovellus

Asenna Roborock-sovellus skannaamalla QR-koodi.



2 Valmistele puhelin

Ennen kuin jatkat, varmista, että puhelimen Bluetooth on päällä. Se tarvitaan, jotta voit etsiä ja linkittää leikkurin asennusvaiheiden aikana.

3 Yhdistä leikkuri

1. Kytke leikkuriin virta painamalla **OK** 3 sekuntia ja syötä PIN-koodi. Oletuskoodi on 0000.
2. Avaa Roborock-sovellus.
3. Yhdistä leikkuri skannaamalla leikkurissa oleva QR-koodi sovelluksella tai painamalla samanaikaisesti painikkeita **▶** ja **⏸** 3 sekunnin ajan.

Huomautuksia:

- Suosittelemme yhdistämään 2,4 GHz:n WiFi-verkkoon.
- Varmista, että leikkurisi on Bluetooth-yhteyden kantoalueella (6 m / 19,69 ft).

Nurmikon valmistelu

Leikkaa nurmikko normaaliin leikkuupituuteen ennen kuin aloitat. Poista roskat, lelut, johdot, kivet ja muut esteet. Pidä lapset ja lemmikkieläimet poissa nurmikolta.

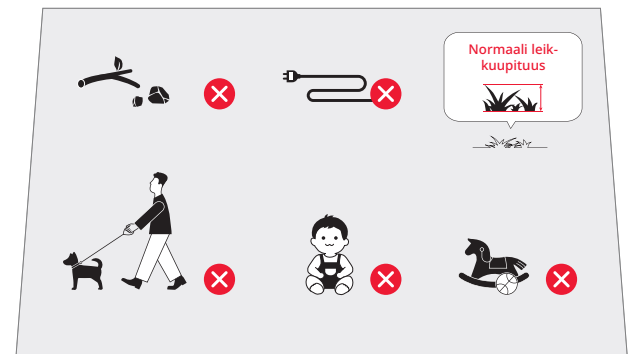

Lataustelakan asennus

Etsi sopiva paikka

Lataustelakan sijainti tulisi valita huolellisesti leikkurin sujuvaa telakointia silmällä pitäen. Katso alla oleva opas:

1. Lataustelakka tulisi sijoittaa tasaiselle alustalle avoimeen paikkaan akkulaturin lähelle (enintään 10 metrin / 32,81 ft).



2. Suosittelemme sijoittamaan telakan paikkaan, jossa on voimakas WiFi-signaali.



3. Varmista, ettei esteitä ole ja että nurmikko on alle 9 cm:n (3,54 in) pituinen lataustelakan ympärillä 2 metrin (6,56 ft) säteellä.

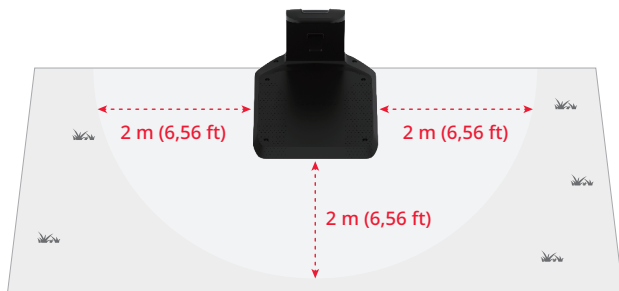
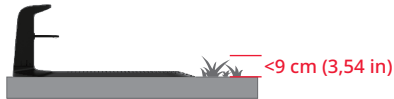

4. Lataustelakan tornissa olevien telakointimerkintöjen tulee olla selkeitä, eikä lataustelakan pohjalevyllä saa olla mitään esineitä tai roskaa.

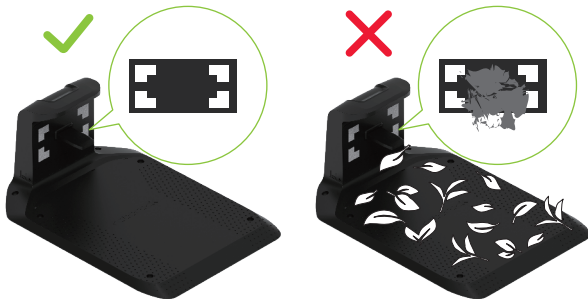

Lataustelakan asennus

1. Kiinnitä lataustelakan pohjalevy maahan mukana toimitetuilla ruuveilla ja kuusiokoloavaimella.

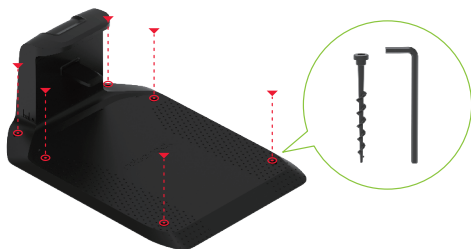

2. Kytke lataustelakka akkulaturiin jatkoakapelilla. Kohdista 2-napainen liitin, työnnä se pohjaan asti ja kiristä lukitusrengas kytkennän viimeistelemiseksi.

3. Kytke akkulaturi pistorasiaan.

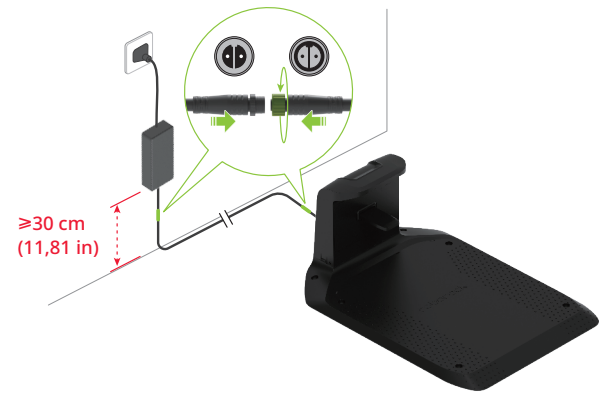

Huomautuksia:

- Jos jatkoakapeli on irrotettava, löysää ensin lukitusrengas ja vedä sitten liitin ulos.
- Varmista, että akkulaturi on vähintään 30 cm:n (11,81 in) korkeudella maanpinnasta veden tai kosteuden aiheuttamien vaurioiden estämiseksi.
- Kytke laite sisäpistorasiaan tai ulkokäyttöön soveltuvaan vesitiiviiseen pistorasiaan.

4. Jos asennus on tehty oikein, lataustelakan ilmaisain palaa vihreänä.



Leikkurin lataaminen ensimmäistä käyttökertaa varten

Suosittellemme lataamaan leikkurin akun täyteen ennen ensimmäistä käyttökertaa akun optimaalisen suorituskyvyn saavuttamiseksi. Aseta leikkuri lataustelakkaan ja varmista, että leikkurin ja telakan latauskontaktit ovat kohdakkain. Jos kytkentä onnistui, telakan ilmaisain alkaa sykkiä vihreänä.



Työalueen kartoitus



- ⚠ Seuraa leikkuria kartoituksen aikana. Varo menettämästä tasapainoasi, erityisesti rinteissä. Kävele – älä juokse – kun käytät leikkuria.

1. Varmista, että leikkuri on päällä ja että WiFi- ja Bluetooth-yhteydet on muodostettu.
2. Varmista ennen kartoitusprosessin aloittamista, että olet tarkastanut nurmikon alueen huolellisesti ja rajannut työskentelyalueen selvästi. Kun alue on määritetty, seuraa sovelluksessa olevia kartoitusohjeita.
3. Leikkuri kulkee määritetyn alueen rajoja pitkin ja kartoittaa alueen.

Valmis leikkaamaan

⚠ Käytä leikkuria vain kartoitetulla työskentelyalueella.



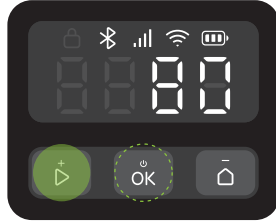

Käynnistä leikkuu

Käynnistä leikkuu painamalla  ja vahvasta painamalla . Voit myös käynnistää leikkuun sovelluksen kautta.







Keskeyttäminen

Keskeytä leikkurin toiminta painamalla  tai käyttämällä sovellusta.

Huomautus: Painike  ohittaa kaikki muut komennot. Jos painat leikkurissa , voit jatkaa leikkuuta vain painamalla ohjauspaneelissa  ja vahvistamalla painikkeella .

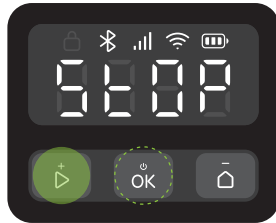

Leikkuun jatkaminen

Jatka leikkuuta painamalla ohjauspaneelissa  ja vahvasta painikkeella  tai sovelluksen kautta. Seuraavissa tilanteissa leikkuuta voidaan jatkaa vain painamalla  ja vahvistamalla painikkeella .



- Leikkuri pysäytettiin painamalla -painiketta.
- Leikkuria kallistettiin tai nostettiin.

Lataustelakkaan palaaminen

Lähetä leikkuri takaisin lataustelakkaan painamalla  ja vahvasta painikkeella  tai sovelluksen kautta.

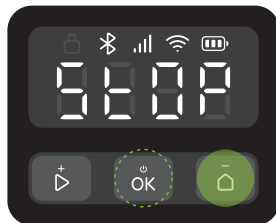

Huomautus: Nurmikon kunnan ylläpitämiseksi suosittelemme keskeyttämään leikkauksen, kun kastelulaitteet ovat päällä.

Huolto

- ⚠ Käytä aina peittäviä jalkineita ja pitkälahkeisia housuja huollon aikana. Sandaalien käyttö ja paljain jaloin työskentely on ehdottomasti kielletty.
- ⚠ Käännä leikkuri aina varovasti ylösalaisin pehmeälle alustalle äläkä vedä leikkuria sen ollessa ylösalaisin.

Leikkuri edellyttää viikoittaisia tarkastuksia ja huoltoa, jotta leikkuukyky säilyisi hyvänä ja leikkurin käyttöikä olisi mahdollisimman pitkä.

Puhdistus

- ⚠ Älä käytä bensiiniä, alkoholia tai muita syövyttäviä liuottimia tuotteen minkään osan puhdistamiseen.
- ⚠ Älä huuhtele leikkuria painepesurilla, jonka paine on suurempi kuin 12,0 MPa.

Puhdista leikkuri säännöllisesti (tarpeen mukaan) ja poista lika ja leikkuujäte pyöristä, kameroista, kiekkoista, LiDAR-anturista jne.

Varmista seuraavat ennen puhdistuksen aloittamista:

- Leikkuri on pois päältä.
- Kotelon kannen ruuvit ovat kireällä, jotta leikkuri on tiivis.



Ylärunko

Poista kertynyt lika letkulla, liinalla tai harjalla aktiivisesta ohjausjärjestelmästä, dynamisesta jousitusjärjestelmästä ja muista osista.

Stereokamera

Konenäön virheetön toiminta ja korkea suorituskyky edellyttävät puhdasta linssiä. Pyyhi kameras linssi laitteen mukana toimitetulla nukkaamattomalla liinalla.



LiDAR-anturi

Konenäön virheetön toiminta ja korkea suorituskyky edellyttävät puhdasta LiDAR-anturia. Puhdista anturit seuraavasti:

1. Irrota ylärunгон suojus kuvan mukaisesti.



2. Pyyhi LiDAR-anturi huolella laitteen mukana toimitetulla nukkaamattomalla liinalla. Jos LiDAR-anturi ei ole puhdas, kostuta anturi ensin ja pyyhi se sitten uudelleen.

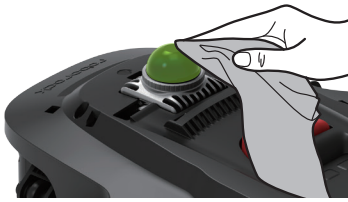

3. Asenna ylärungon suojus takaisin leikkuriin.



Latauskontaktit

Puhdista leikkurin latauskontaktit pehmeällä liinalla.



Huomautus: Varmista ennen leikkurin uudelleenkäynnistystä, että kontaktit ovat täysin kuivuneet.

Pohjaosa

⚠ Suojaudu pukemalla suojakäsineet. Käännä leikkuri varovasti ylösalaisin pehmeälle alustalle. Poista roskat ja leikkuujäte harjalla tai vesiletkulla. Puhdista kiekko ja alusta huolellisesti. Pyöritä kiekkoa ja teriä varmistaaksesi, että ne toimivat oikein. Poista lika, jotta teräkiekko ei vahingoitu.

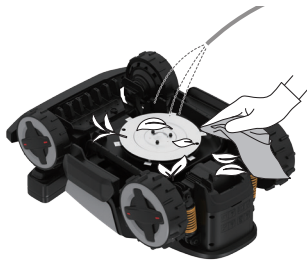

Huomautus: Varo koskettamasta teriä käsilläsi.

Vetopyörät

Poista muta ja leikkuujäte harjalla ja vesiletkulla, jotta leikkurin pyörien pito säilyy hyvänä.

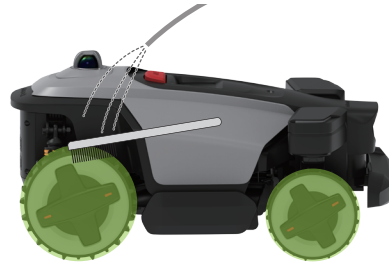

Lataustelakka

⚠ Irrota lataustelakka pistorasiasta ennen sen puhdistamista.

Puhdista latauskontaktit ja telakointimerkinnot liinalla. Puhdista myös lataustelakan pohjalevy letkulla.



Huomautus: Varmista, että kontaktit ovat täysin kuivuneet ennen leikkurin uudelleenkäynnistystä.

Vaihtaminen

Terät

- ⚠ Ole varovainen ja käytä aina suojakäsineitä, kun vaihdat teriä.
- ⚠ Varmista, että kaikki terät ja ruuvit vaihdetaan. Älä koskaan käytä ruuveja uudelleen – muuten terä voi irrota, ja seurauksena voi olla vakava loukkaantuminen.
1. Kytke leikkuri pois päältä.
 2. Käännä leikkuri varovasti ylösalaisin pehmeälle alustalle.



3. Kohdista pohjapanssarin ruuvinreiät terän ruuvien kanssa, löysää ruuveja käsin ruuviavaimella ja irrota vanhat terät. Varo teräviä reunoja.
4. Pidä pohjapanssarin ruuvinreiät kohdistettuna terän ja teräkiekon ruuvinreikien kanssa ja kiristä uudet terät uusilla ruuveilla.

⚠ Älä koskaan käytä sähköruuvinväännintä terän irrottamiseen tai asentamiseen.



5. Varmista, että terät on kiristetty tukevasti ja että ne pääsevät pyörimään vapaasti.
6. Jos terät eivät pääse pyörimään vapaasti, löysää ruuveja, säädä terän kulmaa ja kiristä ruuvit uudelleen. Varmista ennen käyttöä, että terät pyörivät vapaasti.



Huomautus: Suosittelemme vaihtamaan terät 1–2 kuukauden välein asennuksen jälkeen.

FI

Akku

Suosittelme vaihtamaan leikkurin akun kahden vuoden välein. Älä yritä vaihtaa akkua itse. Ota yhteyttä asiakaspalvelutiimiimme tai jälleenmyyjään saadaksesi ohjeita.

Pitkäaikainen säilytys

Noudata seuraavia ohjeita, jos leikkurin käyttöön tulee pidempiaikainen katkos (esim. talvikauden ajaksi tai muista syistä):

Leikkuri

1. Lataa leikkuri 50–70 % varaustasolle ennen pitkäaikaista säilytystä.
2. Kytke leikkuri pois päältä.
3. Puhdista se huolellisesti.

Huomautus: Lataa se uudelleen 12 kuukauden kuluttua, jos pidempiaikainen säilytys jatkuu, ja suorita lataus jatkossakin vuosittain.

Telakka

1. Irrota akkulaturi pistorasiasta.
2. Irrota jatkokaapelit telakasta.
3. Irrota lataustelakan torni lataustelakan pohjalevystä ja säilytä se kuivissa ja hyvin tuulettuvissa sisätiloissa.

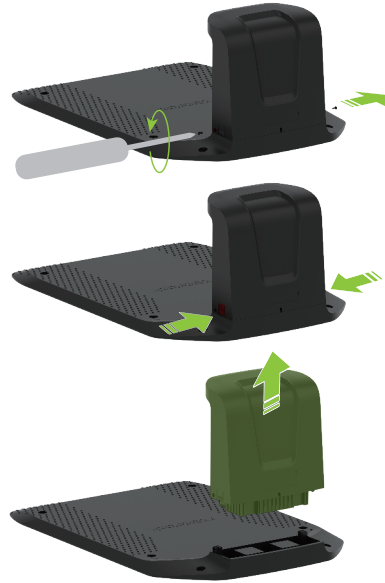

Uudelleenkäynnistäminen pitkäaikaisen säilytyksen jälkeen

Noudata alla olevia ohjeita, kun otat leikkurin uudelleen käyttöön pitkäaikaisen säilytyksen jälkeen:

1. Varmista, että lataustelakka ja sen lisälaitteet ovat puhtaat ja ettei niissä ole hapettumia. Jos havaitset merkkejä hapettumisesta, ota yhteyttä Roborock-jälleenmyyjään tai tukipalveluun.
2. Aseta lataustelakan torni lataustelakan pohjalevyyn. Kiristä lataustelakan tornin molemmilla puolilla olevat ruuvit.
3. Kytke jatkokaapelit, käynnistä leikkuri ja tarkista, muodostaako se yhteyden sovellukseen.

Vianmääritys

Jos leikkurin käytössä ilmenee ongelmia, lue UKK:t tai virheartikkelit osoitteesta

<https://garden-support.roborock.com> tai Roborock-sovelluksen asianomaisesta kohdasta.

Laserturvallisuus

Tämän tuotteen laseretäisyysanturi noudattaa IEC 60825-1:2014 -standardin luokan 1 lasertuotteiden vaatimukset eikä tuota vaarallista lasersäteilyä.

Tekniset tiedot

Perustiedot	Nimi	Z120 LiDAR
	Malli	RRALOVER
	Suosittelu leikkuualue	2000 m ²
	Nettopaino (sisältäen akun)	N. 21,7 kg (47,84 lbs)
Parametri	Leikkuuleveys	24 cm (9,45 in)
	Leikkuukorkeus	20-70 mm (0,79-2,76 in)
	Ajomoottorin nopeus	0,45 m/s (1,48 ft/s) (päivittäin) 0,6 m/s (1,97 ft/s) (tehokas)
	Terän moottorin nopeus	2500/min
Melutasot	Mitattu äänitehotaso, LWA	62 dB (A)
	Äänitehon epätarkkuus, KWA	3 dB (A)
	Äänitehotaso, LpA	54 dB (A)
	Äänitehotason epätarkkuus, KpA	3 dB (A)
Käyttöolosuhte	Lämpötila	Käyttölämpötila: 0-45 °C (32-113 °F); 10-35 °C (50-95 °F) suositellaan Säilytyslämpötila: -20-55 °C (-4-131 °F); 10-35 °C (50-95 °F) suositellaan
	IP-luokitus	Leikkurin runko ja lataustelakka: IPX6 Akkulaturi: IP67
Yhteyden taajuusalue	Bluetooth®	2400-2483,5 MHz
	WiFi	2,4 GHz: 2400-2483,5 MHz 5 GHz:n osakaista 3: 5470-5725 MHz 5 GHz:n osakaista 4: 5725-5850 MHz
	LTE	Kaista 1/3/7/8/20/28A/38/40/41
	WCDMA	Kaista 1/8
	GSM	EGSM900 DCS1800
Suurin radiotaajuusteho	Bluetooth®	≤10 dBm
	WiFi	2,4 GHz: ≤20 dBm 5 GHz:n osakaista 3: ≤20 dBm 5 GHz:n osakaista 4: ≤14 dBm
	LTE	≤23 dBm
	WCDMA	≤23 dBm
	GSM	≤35 dBm ≤32 dBm
Akku	Akkutyyppe	Litiumioniakku
	Nimellisjännite	21,6 V ⁻⁻⁻
	Nimelliskapasiteetti	6 Ah
	Akun latausvirta	5 A maks.
	Lämpötila	Latauslämpötila: 4-45 °C (39,2-113 °F); 10-35 °C (50-95 °F) suositellaan Säilytyslämpötila: -20-55 °C (-4-131 °F); 10-35 °C (50-95 °F) suositellaan
Lataustelakka	Ottojännite	32 V ⁻⁻⁻
	Ottovirta	4,69 A
	Lähtöjännite	32 V ⁻⁻⁻
	Lähtövirta	4 A
Akkulaturi	Malli	TZAM01
	Ottojännite	100-240 V~
	Lähtöjännite	32 V ⁻⁻⁻
	Lähtövirta	4,69 A

EU:n vaatimustenmukaisuusvakuutus

Suzhou ShiRuizhuo Technology Co., Ltd. vakuuttaa täten, että tämä laite täyttää konedirektiivin 2006/42/EY vaatimukset. EU-vaatimustenmukaisuusvakuutuksen koko teksti on saatavilla seuraavassa Internet-osoitteessa:

<https://garden.roborock.com/eu/policy/article/compliance>

Valmistajan nimi	Suzhou ShiRuizhuo Technology Co., Ltd.
Osoite	Room 508, Building C, No.112 GLP I-Park, Sutong Road, Suzhou Industrial Park District, Suzhou City, Jiangsu Province, P.R. China
Valtuutetun edustajan nimi	Roborock International B.V.
Osoite	Strawinskylaan 3051, Atrium, 1077ZX Amsterdam

Ilmoitamme täten, että tämä vaatimustenmukaisuusvakuutus on julkaistu Suzhou ShiRuizhuo Technology Co., Ltd. -yrityksen yksinomaisella vastuulla ja että tuotteet

Tuotteen kuvaus	Robottiruohonleikkuri
Tyyppi (malli) -merkinnät	RRALOVER
Sarjanumero	RXXXXXXXXXXXX ("X" viittaa mihin tahansa kirjaimen A-Z paitsi O ja I, "Y" viittaa mihin tahansa numeroon 0-9)

noudattavat säädöksiä ja on testattu seuraavien EU-direktiivien ehtojen mukaisesti:

Konedirektiivi 2006/42/EY	1. EN 60335-1:2012 + A11:2014 + A13:2017 + A1:2019 + A14:2019 + A2:2019 + A15:2021 +A16:2023 2. EN 50636-2-107:2015+A1:2018+A2:2020+A3:2021 3. EN ISO 12100:2010
---------------------------	--

Tästä ilmoituksesta vastaava henkilö:

Tekstattu nimi: Dollar Qian

Asema/työnimike: Sertifiointipäällikkö

Allekirjoitus: *Dollar Qian*

Julkaisupäivä: 2026-01-06

Julkaisupaikka: Room 508, Building C, No.112 GLP I-Park, Sutong Road, Suzhou Industrial Park District, Suzhou City, Jiangsu Province, P.R. China

FI

Tłumaczenie instrukcji oryginalnej.

Jest to wielojęzyczna instrukcja obsługi, która została opracowana w języku angielskim. W przypadku jakichkolwiek rozbieżności między wersją angielską a innymi wersjami językowymi wersja angielska będzie rozstrzygająca.

Ilustracje służą wyłącznie do celów poglądowych i mogą nie odzwierciedlać dokładnie produktu.

Polski

RockMow Z120 LiDAR

Instrukcja obsługi kosiarki robotycznej

Przed rozpoczęciem korzystania z produktu należy uważnie przeczytać niniejszą instrukcję obsługi i odpowiednio ją przechowywać.

Spis treści

- 114 Przedstawienie produktu**
- 118 Przygotowanie i montaż**
- 120 Przygotowanie do koszenia**
- 120 Konserwacja**
- 122 Długotrwałe przechowywanie**
- 122 Rozwiązywanie problemów**
- 122 Bezpieczeństwo lasera**
- 123 Dane techniczne**
- 124 Deklaracja zgodności UE**

Przedstawienie produktu

- ⚠ Kosiarka jest fabrycznie wyposażona w ostrza znajdujące się w dolnej części. Przy podnoszeniu kosiarki należy zawsze nosić rękawice ochronne i upewnić się, że spód kosiarki, gdzie znajdują się ostrza, jest skierowany na zewnątrz.
- ⚠ Aby uniknąć przytrzaśnięcia, podczas przesuwania kosiarki należy trzymać ręce z dala od wszelkich szczelin.



Kosiarka

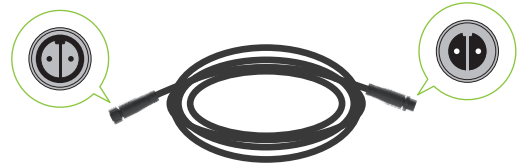

Kabel przedłużający do ładowarki akumulatora

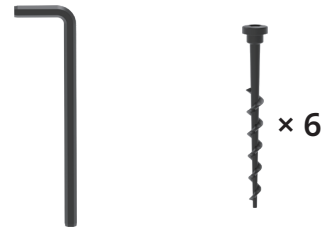

Klucz imbusowy

Śruby do stacji ładującej × 6

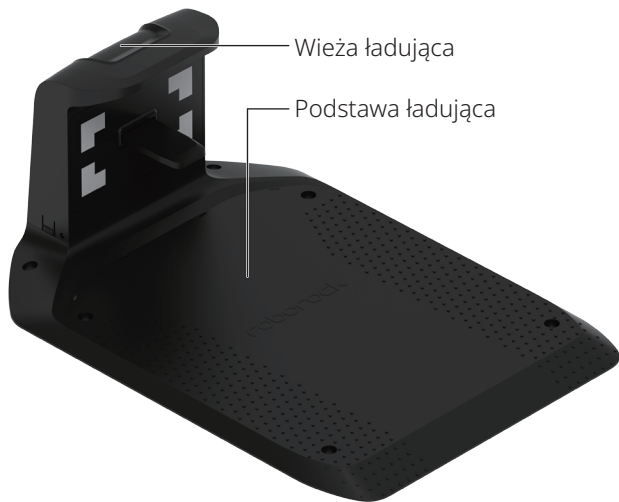

Stacja ładująca



Zestaw zapasowych ostrzy × 6



Ładowarka akumulatora

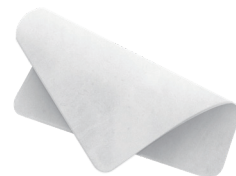

Ściereczka niepozostawiająca włókien

Kosiarka robotyczna (widok z góry)

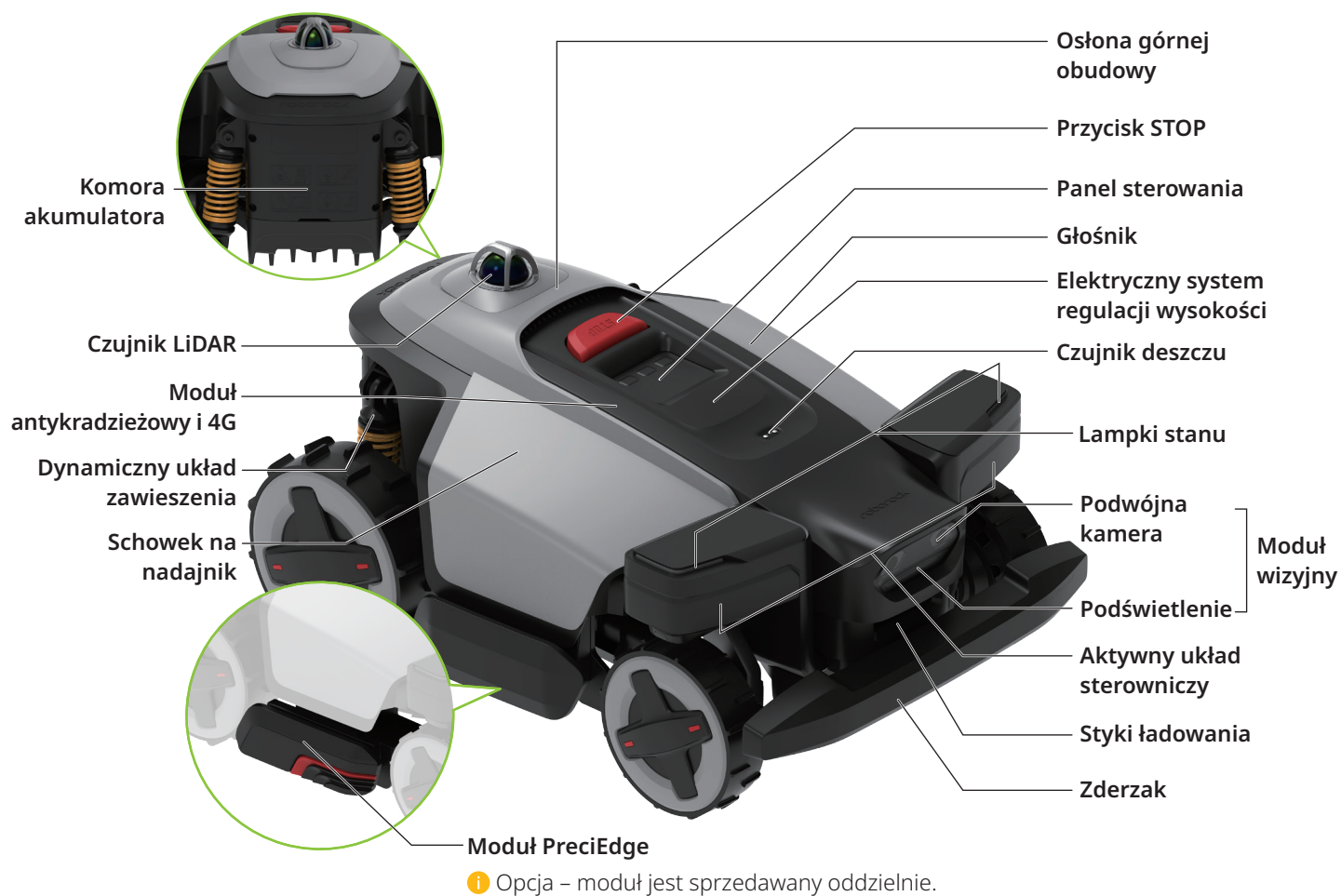

PL

Kosiarka robotyczna (widok z dołu)

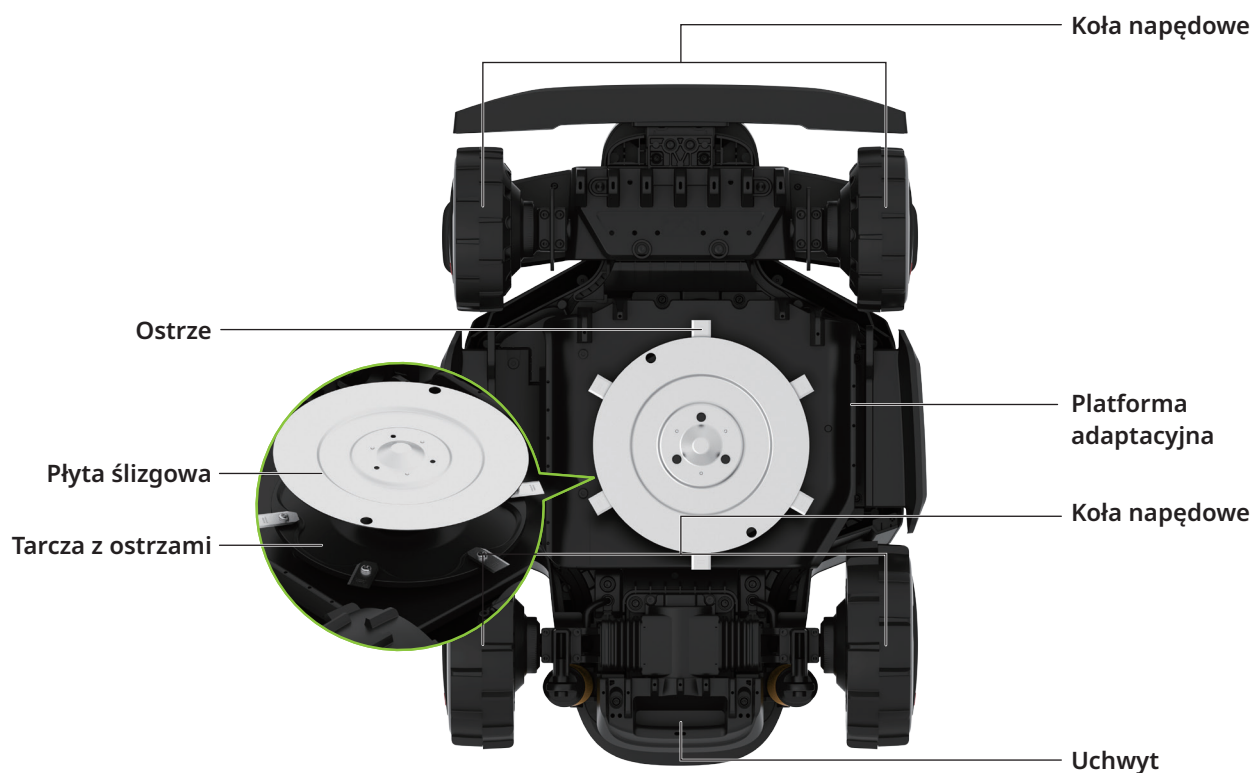

Interfejs użytkownika

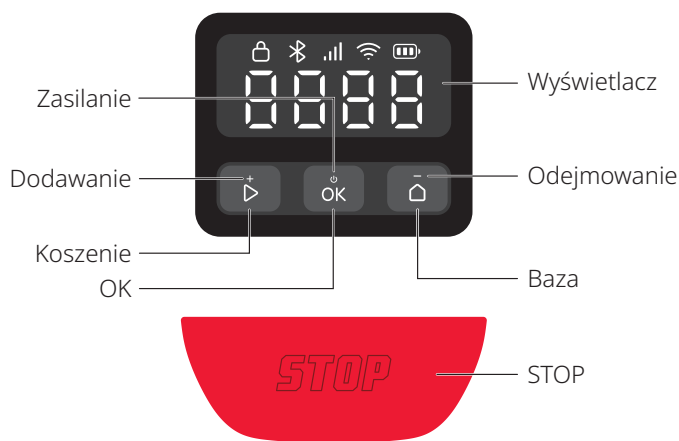

Ikona i wyświetlacz	Opis
	Poziom akumulatora
	4G <ul style="list-style-type: none"> Wł.: Sieć 4G dostępna Wył.: Brak sygnału Miga: Błąd modułu antykradzieżowego i 4G
	WiFi <ul style="list-style-type: none"> Wł.: Połączony Wył.: Brak sygnału/brak połączenia Miga: Oczekiwanie na połączenie WiFi Miga szybko: Łączenie
	Bluetooth <ul style="list-style-type: none"> Wł.: Połączony Wył.: Rozłączony
	Blokada <ul style="list-style-type: none"> Wł.: Kosiarka zablokowana/ Blokada przed dziećmi włączona Wył.: Kosiarka odblokowana/ Blokada przed dziećmi wyłączona Pulsuje: Wprowadzanie kodu PIN



STOP
Kosiarka zatrzymana.

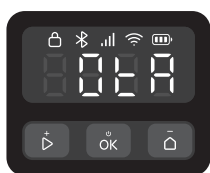

OTA
Aktualizacja bezprzewodowa (OTA).

Ikona i wyświetlacz	Opis
	Kod błędu Taki kod oznacza, że wystąpił błąd związany z kosiarką. Rozwiązania można znaleźć w artykule „Błąd” na stronie https://garden-support.roborock.com lub w sekcji dotyczącej pomocy Roborock.

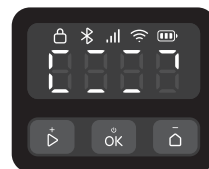

Włączanie/wyłączanie
Zewnętrzne segmenty obracają się w prawo w ciągłej pętli.



Ładowanie
Wyświetlacz przedstawia poziom naładowania akumulatora w postaci cyfr.



Koszenie/Wyznaczenie obszaru/Powrót
Cztery cyfry tworzą wzór pokazany na ilustracji. Każdy segment wzoru zapala się sekwencyjnie. Po wyświetleniu pełnego wzoru sekwencja jest powtarzana.









PRZECHYLENIE
Kosiarka przechylona.





PODNIESIENIE
Kosiarka podniesiona.

Sterowanie

Sterowanie	Opis
Włączanie/wyłączanie	Nacisnąć i przytrzymać 3 sekundy.
Rozpoczęcie koszenia	Nacisnąć , a następnie potwierdzić przy użyciu .
Zatrzymanie kosiarki	Nacisnąć .
Skierowanie kosiarki do stacji ładującej	Nacisnąć , a następnie potwierdzić przy użyciu .
Włączyć blokadę przed dziećmi	Nacisnąć i przytrzymać 5 sekund.

Sterowanie	Opis
Odblokować kosiarkę/Wyłączyć blokadę przed dziećmi	Nacisnąć dowolny przycisk, a następnie wprowadzić kod PIN.
Parowanie kosiarki	Nacisnąć jednocześnie  oraz  i przytrzymać 3 sekundy.
Przywrócenie ustawień fabrycznych	Nacisnąć jednocześnie  ,  oraz  i przytrzymać 10 sekund, a następnie wprowadzić kod PIN.
Ponowne uruchomienie kosiarki	Nacisnąć  i przytrzymać 10 sekund.



Wprowadzanie kodu PIN

Przed rozpoczęciem pracy należy wprowadzić kod PIN, aby odblokować kosiarkę. Domyślny kod to 0000 i można go zmienić za pomocą aplikacji. Nacisnąć  lub , aby zwiększyć lub zmniejszyć liczbę i nacisnąć , aby potwierdzić każdą cyfrę.

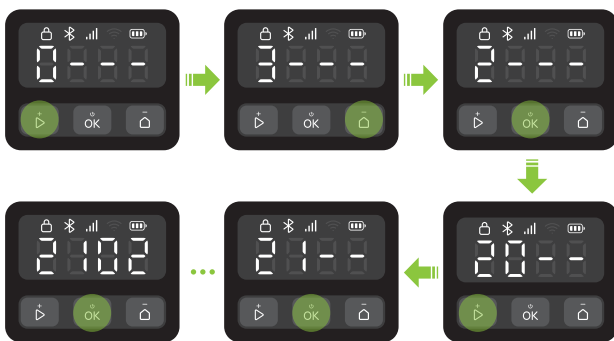
Uwaga: Kod PIN należy przechowywać w bezpiecznym miejscu i nie ujawniać go innym osobom.



Wskaźnik na stacji ładującej

Status wskaźnika	Opis
 Świeci na zielono	Kosiarka nienaładowana.
 Pulsuje na zielono	Kosiarka ładuje się.
 Świeci na czerwono	Błąd stacji ładującej.
/ Wył.	<ul style="list-style-type: none"> Kosiarka w pełni naładowana. Usterka obwodu.

Lampki stanu

Kolor lampki	Tryb lampki	Opis
/	Wył.	<ul style="list-style-type: none"> Kosiarka ładuje się. Kosiarka w gotowości poza stacją.

Kolor lampki	Tryb lampki	Opis
Biały	Faluje	Włączanie/ wyłączenie.
	Pulsuje szybko	Aktualizacja OTA.
	Pulsuje wolno	Kosiarka wstrzymana.
Niebieski	Świeci	<ul style="list-style-type: none"> Wyznaczanie obszaru. Koszenie. Powrót do ładowania.
	Pulsuje wolno	Oczekiwanie na połączenie.
Czerwony	Pulsuje szybko	Łączenie.
	Pulsuje wolno	Błąd.

Czujniki

Czujnik	Opis
Podwójna kamera	Wyczuwa otoczenie, wykonuje różne działania reagując na różne obiekty znajdujące się przed kamerą i uruchamia algorytmy fuzji z innymi czujnikami.
Czujnik LiDAR	Wykorzystuje LiDAR do precyzyjnego pozycjonowania, umożliwiając kosiarce dokładne określenie swojej lokalizacji.
Moduł GNSS	Wykorzystuje GNSS do pozycjonowania, umożliwiając użytkownikowi poznanie lokalizacji kosiarki.

PL

Sposób działania

Kosiarka robotyczna może automatycznie przełączać się między koszeniem i ładowaniem. Nie wymaga linki granicznej do określenia obszaru pracy dzięki czujnikowi LiDAR i inteligentnemu wyznaczaniu obszaru za pomocą podwójnej kamery. Dzięki algorytmowi fuzji wielu czujników kosiarka inteligentnie pokonuje zakręty i omija przeszkody.

Automatyczne dokowanie

Kosiarka automatycznie powraca do stacji ładującej, gdy akumulator jest wyczerpany. Po pewnym czasie ładowania kosiarka wznowi koszenie.

Koszenie przez całą dobę

Podświetlenie kamery umożliwia pracę kosiarki w nocy. Za pomocą aplikacji można również ustawić kosiarkę tak, aby była przyjazna dla dzikich zwierząt.

Harmonogram

W aplikacji można ustawić harmonogram koszenia, a kosiarka będzie działać automatycznie zgodnie z nim.

Wysokość koszenia

Przed rozpoczęciem koszenia należy upewnić się, że trawa nie jest dłuższa niż wynosi regularna wysokość użytkowa. Kosiarka oferuje wiele regulowanych wysokości koszenia.

Zaplanowana trasa

Kosiarka podąża równoległą trasą generowaną przez algorytm wyznaczania trasy, zapewniając wyższą wydajność i pozostawiając użytkownikom więcej czasu na cieszenie się trawnikiem.

Inteligentne unikanie przeszkód

Dzięki podwójnej kamerze i czujnikowi LiDAR kosiarka może wykrywać i identyfikować różne typy obiektów, odpowiednio wytyczać różne trasy oraz równoważyć bezpieczeństwo i zasięg koszenia.

Dostosowanie do różnych przeszkód i terenu

Kosiarka jest wyposażona w napęd na wszystkie koła i dynamiczny układ zawieszenia, które zwiększają jej zdolność pokonywania wzniesień, poprawiają osiągi podczas pokonywania przeszkód i zapewniają stabilny ruch na nierównym terenie, gwarantując stałą wydajność koszenia.

Aktywny układ sterowniczy

Dzięki układowi sterowniczemu przednich kół kosiarka charakteryzuje się zerowym promieniem skrętu, co zapewnia elastyczność ruchu i umożliwia wydajne koszenie trawnika (nawet na zboczach), jednocześnie ograniczając uszkodzenia trawnika.

Czujnik deszczu i opóźnienie w razie deszczu

Kosiarka posiada klasę wodoodporności IPX6 i jest przeznaczona do użytku na zewnątrz. Jednak koszenie mokrej trawy nie zawsze jest efektywne. Kosiarka jest wyposażona w czujnik deszczu, który wykrywa deszcz i nakazuje kosiarce przerwanie koszenia oraz powrót do stacji ładującej. Kosiarka następnie wznawia koszenie po upływie czasu opóźnienia w razie deszczu (domyślnie 180 minut). Ustawienie czasu opóźnienia w razie deszczu można zmienić za pomocą aplikacji.

Platforma adaptacyjna

Platforma adaptacyjna kosiarki umożliwia jej dynamiczne dostosowywanie się do zmian terenu, zapewniając bardziej równomierne i spójne koszenie na nierównych powierzchniach.

Brak konieczności zbierania ścinków skoszonej trawy

Pozostawione krótkie ścinki trawy nie muszą być grabione ani zbierane, ponieważ służą jako naturalny nawóz dla trawnika.

Moduł PreciEdge

i Ten moduł należy zakupić osobno.

Dzięki innowacyjnej konstrukcji z dwoma ostrzami kosiarka może przycinać trawę blisko ścian, co ogranicza konieczność ręcznego przycinania obrzeży.

Zabezpieczenie przeciwkradzieżowe

Kosiarka jest wyposażona we wbudowany alarm o wysokiej częstotliwości dźwięku oraz moduł antykradzieżowy i 4G. Urządzenie posiada również schowek na nadajnik, w którym można zamontować nadajnik (sprzedawany oddzielnie).

Przygotowanie i montaż

Przygotowanie aplikacji

1 Pobranie aplikacji

Zeskanować kod QR, aby zainstalować aplikację Rorobrock.



2 Przygotowanie telefonu

Przed kontynuowaniem należy upewnić się, że funkcja Bluetooth telefonu jest włączona, co jest niezbędne do znalezienia i połączenia kosiarki podczas procesu konfiguracji.

3 Połączenie z kosiarką

- Naciśnij i przytrzymaj **OK** przez 3 sekundy, aby włączyć kosiarkę i wprowadzić kod PIN. Domyślny kod to 0000.
- Uruchomić aplikację Rorobrock.
- Zeskanować kod QR na kosiarce za pomocą aplikacji lub jednocześnie nacisnąć i przytrzymać przez 3 sekundy przyciski **▶** i **⌂**, aby nawiązać połączenie.

Uwagi:

- Zalecamy połączenie z siecią WiFi 2,4 GHz.
- Należy upewnić się, że kosiarka znajduje się w zasięgu połączenia Bluetooth (6 m/19,69 ft).

Przygotowanie trawnika

Przed koszeniem należy przyciąć trawnik do regularnej wysokości użytkowej. Usunąć wszelkie śmieci, zabawki, kable, kamienie i inne przeszkody. Upewnić się, że dzieci i zwierzęta domowe nie przebywają na trawniku.

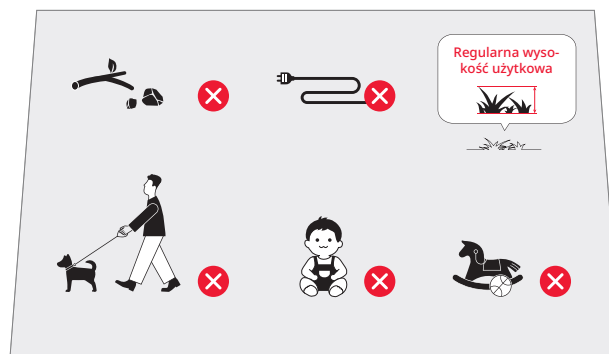

Montaż stacji ładującej

Znalezienie odpowiedniej lokalizacji

Ważne jest, aby wybrać odpowiednie miejsce dla stacji ładującej, aby zapewnić skuteczne dokowanie kosiarki. Należy zapoznać się z poniższymi wskazówkami:

1. Stacja ładująca powinna być umieszczona na płaskiej powierzchni na otwartej przestrzeni i w pobliżu ładowarki akumulatora (w odległości do 10 m/32,81 ft).

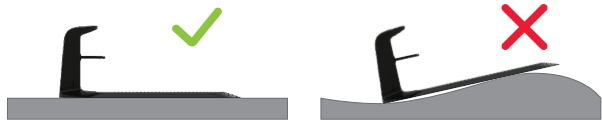

2. Zalecamy umieszczenie stacji w miejscu, w którym sygnał WiFi jest silny.



3. W promieniu 2 metrów (6,56 ft) wokół stacji ładującej nie powinny znajdować się żadne przeszkody, a wysokość trawy nie powinna przekraczać 9 cm (3,54 in).



4. Znaczniki dokowania na wieży ładującej powinny być dobrze widoczne, a płyta podstawy ładującej powinna być wolna od wszelkich przedmiotów lub zanieczyszczeń.



Montaż stacji ładującej

1. Przymocować podstawę ładującą do podłoża za pomocą dostarczonych śrub i klucza imbusowego.

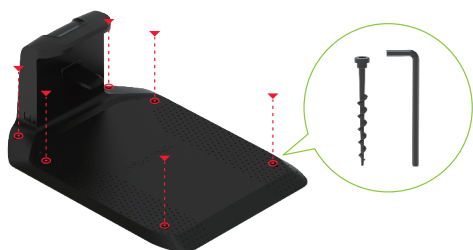

2. Użyć kabla przedłużającego, aby podłączyć stację ładującą do ładowarki akumulatora. Należy wyrównać 2-stykowe złącze, włożyć je do końca i dokręcić pierścień blokujący, aby zabezpieczyć połączenie.
3. Podłączyć ładowarkę akumulatora do gniazda zasilania.

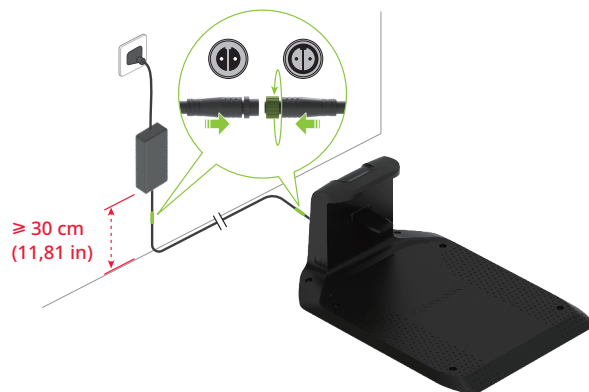

Uwagi:

- Jeśli konieczne jest odłączenie kabla przedłużającego należy najpierw poluzować pierścień blokujący, a następnie wyciągnąć złącze.
- Należy upewnić się, że ładowarka akumulatora jest umieszczona co najmniej 30 cm (11,81 in) nad ziemią, aby zapobiec uszkodzeniu przez wodę lub wilgoć.
- Podłączyć urządzenie do gniazda w pomieszczeniu lub wodoodpornego gniazda na zewnątrz.

4. Jeśli konfiguracja jest prawidłowa, wskaźnik na stacji ładującej zaświeci się na zielono.



Pierwsze ładowanie kosiarki

Zalecamy pełne naładowanie kosiarki przed pierwszym użyciem, aby zapewnić optymalną wydajność akumulatora. Umieścić kosiarkę w stacji ładującej i upewnić się, że styki ładowania na kosiarce i stacji są prawidłowo wyrównane. Jeśli połączenie się powiedzie, wskaźnik na stacji zaświeci się na zielono.



Wyznaczanie obszaru roboczego



- ⚠ Należy podążać za kosiarką podczas procesu wyznaczania obszaru. Należy zawsze utrzymywać równowagę i bezpieczne oparcie dla stóp, zwłaszcza na zboczach. Podczas obsługi kosiarki należy chodzić, a nie biegać.

1. Upewnić się, że kosiarka jest włączona oraz nawiązane jest połączenie z siecią WiFi i Bluetooth.
2. Przed rozpoczęciem procesu wyznaczania obszaru należy upewnić się, że trawnik został dokładnie sprawdzony oraz że obszar roboczy został jasno określony. Po zdefiniowaniu obszaru należy postępować zgodnie z instrukcjami wyznaczania obszaru zawartymi w aplikacji.
3. Kosiarka przejedzie wzdłuż granicy wyznaczonego obszaru i odpowiednio zarejestruje mapę.

Przygotowanie do koszenia

- ⚠ Zawsze należy upewnić się, że kosiarka pracuje w wyznaczonym obszarze roboczym.



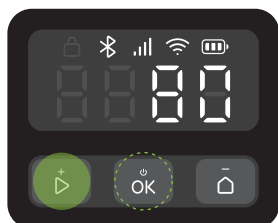

Rozpoczęcie koszenia

Nacisnąć , a następnie potwierdzić przy użyciu , aby rozpocząć koszenie. Koszenie można również rozpocząć za pośrednictwem aplikacji.







Pauza

Nacisnąć , aby wstrzymać pracę kosiarki lub wstrzymać ją za pomocą aplikacji.

Uwaga: Przycisk  zastępuje wszystkie inne polecenia. Po naciśnięciu  na kosiarce, koszenie można wznowić tylko w przypadku naciśnięcia , a następnie potwierdzając przy użyciu  na panelu sterowania.

Wznowienie koszenia



Nacisnąć , a następnie potwierdzić przy użyciu  na panelu sterowania lub użyć aplikacji, aby wznowić koszenie.

W poniższych sytuacjach pracę kosiarki można wznowić tylko poprzez naciśnięcie , a następnie potwierdzenie przy użyciu :

- Kosiarka została zatrzymana przez naciśnięcie .
- Kosiarka została przechylona lub podniesiona.



Powrót do ładowania

Można wysłać kosiarkę do stacji ładującej, naciskając  i potwierdzając przy użyciu  lub za pośrednictwem aplikacji.

Uwaga: Aby zachować dobry stan trawnika nie zalecamy koszenia przy włączonych zraszaczach.

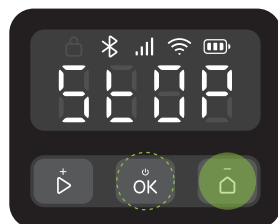

Konserwacja

- ⚠ Podczas konserwacji należy zawsze nosić zamknięte obuwie i spodnie o pełnej długości. Sandały i gołe stopy są surowo zabronione.
- ⚠ Kosiarkę należy zawsze delikatnie odwracać na miękkiej powierzchni i nie przeciągać jej, gdy jest w pozycji do góry nogami.

Aby utrzymać zadowalającą wydajność koszenia i wydłużyć żywotność kosiarki, wymagane jest cotygodniowe przeprowadzanie przeglądów i konserwacji.

Czyszczenie

- ⚠ Nie należy używać benzyny, alkoholu ani innych żrących rozpuszczalników do czyszczenia jakichkolwiek części produktu.
- ⚠ Nie należy splotkiwać kosiarki myjką wysokociśnieniową o ciśnieniu powyżej 12,0 MPa.

Kosiarkę należy czyścić regularnie (w razie potrzeby), aby usunąć brud i ścinki trawy z kół, kamer, tarczy, czujnika LiDAR itd.

Przed czyszczeniem należy upewnić się, że:

- Kosiarka jest wyłączona.
- Śruby osłony komory są całkowicie dokręcone, aby zapewnić szczelność kosiarki.

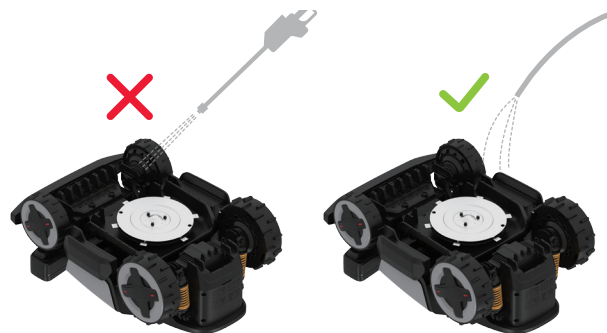

Górna obudowa

Usuń nagromadzony brud za pomocą węża, szmatki lub szczotki z aktywnego układu sterowniczego, dynamicznego układu zawieszenia i innych części.

Podwójna kamera

Czysty obiektyw ma kluczowe znaczenie dla zapewnienia optymalnej efektywności i wydajności. Do czyszczenia obiektywu kamery służy dołączona ściereczka niepozostawiająca włókien.



Czujnik LiDAR

Czysty czujnik LiDAR ma kluczowe znaczenie dla zapewnienia optymalnej widoczności i wydajności. Czyścić czujnik w następujący sposób:

1. Zdjąć osłonę górnej obudowy, jak pokazano na ilustracji.



2. Do starannego czyszczenia czujnika LiDAR służy dołączona ściereczka niepozostawiająca włókien. Jeśli zabrudzenie czujnika LiDAR nadal występuje, należy najpierw zwilżyć powierzchnię czujnika, a następnie wytrzeć ściereczką ponownie.

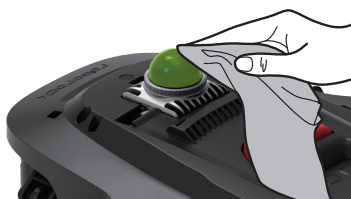

3. Zamontować ponownie osłonę górnej obudowy kosiarki.



Styki ładowania

Styki ładowania kosiarki należy czyścić miękką szmatką.



Uwaga: Przed ponownym uruchomieniem kosiarki należy upewnić się, że styki są całkowicie suche.

Spodnia część

⚠ W celu zapewnienia ochrony należy nosić rękawice robocze. Delikatnie umieścić kosiarkę na miękkim podłożu. Zanieczyszczenia i pozostałości trawy najlepiej usunąć za pomocą szczotki lub węża ogrodowego. Dokładnie wyczyścić tarczę i podwozie. Poruszać tarczą i ostrzami, aby upewnić się, że działają prawidłowo. Należy usunąć wszelkie zanieczyszczenia, aby zapobiec uszkodzeniu tarczy z ostrzami.

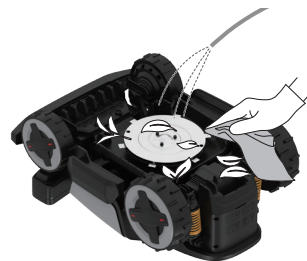

Uwaga: Należy uważać, aby nie dotykać ostrzy rękami.

Koła napędowe

Usunąć błoto i ścinki trawy za pomocą szczotki i węża ogrodowego, aby zapewnić dobrą przyczepność kosiarki.

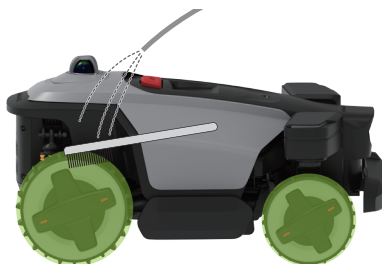

Stacja ładująca

⚠ Przed czyszczeniem stacji ładującej należy odłączyć ją od gniazda zasilania.

Oczyścić styki ładowania i znaczniki dokowania z zabrudzeń za pomocą ściereczki. Wyczyścić także podstawę ładującą za pomocą węża ogrodowego.

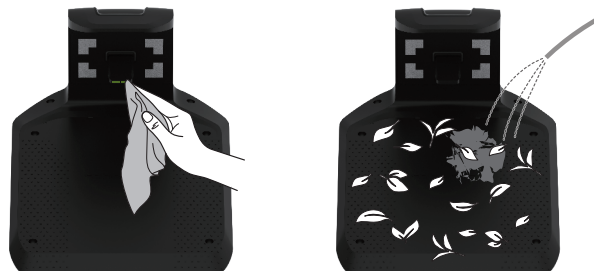

Uwaga: Przed ponownym uruchomieniem kosiarki należy upewnić się, że styki są całkowicie suche.

Wymiana

Ostrza

- ⚠** Należy zachować ostrożność podczas wymiany ostrzy i zawsze nosić rękawice.
- ⚠** Należy upewnić się, że wszystkie ostrza i śruby zostały wymienione. Nigdy nie należy używać śrub ponownie – może to doprowadzić do oderwania się ostrza i poważnych urazów ciała.

- Wyłączyć kosiarkę.
- Delikatnie umieścić kosiarkę na miękkim podłożu.



- Należy wyrównać otwory na śruby w płycie ślizgowej ze śrubami ostrzy, a następnie poluzować śruby za pomocą ręcznego śrubokrętu i wyjąć stare ostrza. Należy uważać na ostre krawędzie.
- Ustawić otwory na śruby w płycie ślizgowej w jednej linii z otworami na ostrzach i tarczy z ostrzami, a następnie dokręcić nowe ostrza za pomocą nowych śrub.

⚠ Do demontażu lub montażu ostrza nie wolno używać wkrętkarki.



- Należy upewnić się, że ostrza są mocno dokręcone i mogą się swobodnie obracać.
- Jeśli ostrza nie mogą się swobodnie obracać, należy poluzować śruby, wyregulować kąt ostrza, a następnie ponownie dokręcić śruby. Przed użyciem należy upewnić się, że ostrza mogą się swobodnie obracać.



PL

Uwaga: Zalecamy wymianę ostrzy co 1–2 miesiące po montażu.

Akumulator

Zalecamy wymianę akumulatora kosiarki co dwa lata. Nie należy wymieniać akumulatora na własną rękę. Należy skontaktować się z naszym zespołem obsługi posprzedażnej lub sprzedawcą w celu uzyskania pomocy.

Długotrwałe przechowywanie

Jeśli kosiarka nie jest używana przez dłuższy czas (np. zimą, gdy trawa jest w stanie uśpienia lub z innych powodów), należy wykonać następujące czynności:

Kosiarka

- Naładować akumulator kosiarki do poziomu 50–70% przed jej długotrwałym przechowywaniem.
- Wyłączyć kosiarkę.
- Dokładnie ją wyczyścić.

Uwaga: Jeśli po upływie 12 miesięcy kosiarka jest nadal przechowywana, należy ją naładować, a następnie ładować raz w roku.

Stacja

- Odłączyć ładowarkę akumulatora od gniazda zasilania.
- Odłączyć kable przedłużające od stacji.
- Odłączyć wieżę ładującą od podstawy ładującej i przechowywać ją w suchym, dobrze wentylowanym pomieszczeniu.

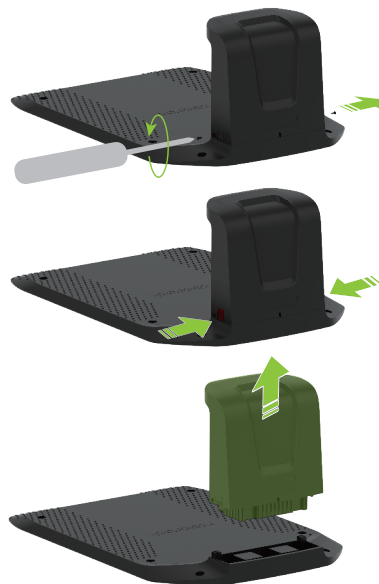

Ponowne uruchomienie po długotrwałym przechowywaniu

Aby uruchomić kosiarkę po jej długotrwałym przechowywaniu, należy wykonać poniższe czynności:

- Upewnić się, że stacja ładująca i jej akcesoria są czyste i nie ma oznak utlenienia. W przypadku stwierdzenia jakichkolwiek śladów utlenienia należy skontaktować się ze sprzedawcą Roborock lub serwisem posprzedażowym.
- Włożyć wieżę ładującą do podstawy ładującej. Dokręcić śruby po obu stronach wieży ładującej.
- Podłączyć kable przedłużające, włączyć zasilanie kosiarki i sprawdzić, czy kosiarka jest połączona z aplikacją.

Rozwiązywanie problemów

W przypadku wystąpienia jakichkolwiek problemów podczas korzystania z kosiarki należy zapoznać się z często zadawanymi pytaniami lub artykułami o błędach na stronie internetowej <https://garden-support.roborock.com> lub w menu aplikacji Roborock.

Bezpieczeństwo lasera

Lasery czujnik odległości tego produktu spełnia normy dla produktów laserowych klasy 1 określone w normie IEC 60825-1:2014 i nie generuje niebezpiecznego promieniowania laserowego.

Dane techniczne

Podstawowe informacje	Nazwa	Z120 LiDAR
	Model	RRALOVER
	Zalecany obszar koszenia	2000 m ²
	Masa netto (z akumulatorem)	Ok. 21,7 kg (47,84 funt)
Parametr	Szerokość koszenia	24 cm (9,45 in)
	Wysokość koszenia	20-70 mm (0,79-2,76 in)
	Prędkość silnika jezdnego	0,45 m/s (1,48 ft/s) (dziennie) 0,6 m/s (1,97 ft/s) (wydajnie)
	Prędkość silnika ostrzy	2500/min
Emisja hałasu	Zmierzony poziom mocy akustycznej, LWA	62 dB (A)
	Niepewność mocy akustycznej, KWA	3 dB (A)
	Poziom ciśnienia akustycznego, LpA	54 dB (A)
	Niepewność ciśnienia akustycznego, KpA	3 dB (A)
Warunki pracy	Temperatura	Temperatura pracy: 0-45°C (32-113°F); 10-35°C (50-95°F) (zalecana) Temperatura przechowywania: -20-55°C (-4-131°F); 10-35°C (50-95°F) (zalecana)
	Stopień ochrony IP	Korpus kosiarki i stacja ładująca: IPX6 Ładowarka akumulatora: IP67
Zakres częstotliwości łączności	Bluetooth®	2400-2483,5 MHz
	WiFi	2,4 GHz: 2400-2483,5 MHz 5 GHz, pasmo podrzędne 3: 5470-5725 MHz 5 GHz, pasmo podrzędne 4: 5725-5850 MHz
	LTE	Pasmo 1/3/7/8/20/28A/38/40/41
	WCDMA	Pasmo 1/8
	GSM	EGSM900 DCS1800
Maks. moc częstotliwości radiowych	Bluetooth®	≤ 10 dBm
	WiFi	2,4 GHz: ≤ 20 dBm 5 GHz pasmo podrzędne 3: ≤ 20 dBm 5 GHz pasmo podrzędne 4: ≤ 14 dBm
	LTE	≤ 23 dBm
	WCDMA	≤ 23 dBm
	GSM	≤ 35 dBm ≤ 32 dBm
Akumulator	Typ akumulatora	Akumulator litowo-jonowy
	Napięcie znamionowe	21,6 V ⁻⁻⁻
	Pojemność znamionowa	6 Ah
	Prąd ładowania akumulatora	Maks. 5 A
	Temperatura	Temperatura ładowania: 4-45°C (39,2-113°F); 10-35°C (50-95°F) (zalecana) Temperatura przechowywania: -20-55°C (-4-131°F); 10-35°C (50-95°F) (zalecana)
Stacja ładująca	Napięcie znamionowe	32 V ⁻⁻⁻
	Prąd wejściowy	4,69 A
	Napięcie wyjściowe	32 V ⁻⁻⁻
	Prąd wyjściowy	4 A
Ładowarka akumulatora	Model	TZAM01
	Napięcie znamionowe	100-240 V~
	Napięcie wyjściowe	32 V ⁻⁻⁻
	Prąd wyjściowy	4,69 A

Deklaracja zgodności UE

Niniejszym firma Suzhou ShiRuizhuo Technology Co., Ltd. oświadcza, że niniejsze urządzenie jest zgodne z Dyrektywą Maszynową 2006/42/WE. Pełny tekst deklaracji zgodności UE jest dostępny pod następującym adresem:

<https://garden.roborock.com/eu/policy/article/compliance>

Nazwa producenta	Suzhou ShiRuizhuo Technology Co., Ltd.
Adres	Room 508, Building C, No.112 GLP I-Park, Sutong Road, Suzhou Industrial Park District, Suzhou City, Jiangsu Province, P.R. China
Nazwa autoryzowanego przedstawiciela	Roborock International B.V.
Adres	Strawinskylaan 3051, Atrium, 1077ZX Amsterdam

Niniejszym oświadczamy, że niniejsza deklaracja zgodności została wydana na wyłączną odpowiedzialność firmy Suzhou ShiRuizhuo Technology Co., Ltd. oraz że produkty:

Opis produktu	Kosiarka robotyczna
Oznaczenia typu (modelu)	RRALOVER
Numer seryjny	RXXXXXXXXXXXX („X” oznacza dowolną literę od A do Z, z wyjątkiem O i I, „Y” oznacza dowolną cyfrę od 0 do 9)

są zgodne i zweryfikowane poprzez testy z przepisami następujących dyrektyw UE:

Dyrektywa Maszynowa 2006/42/WE	1. EN 60335-1:2012 + A11:2014 + A13:2017 + A1:2019 + A14:2019 + A2:2019 + A15:2021 +A16:2023 2. EN 50636-2-107:2015+A1:2018+A2:2020+A3:2021 3. EN ISO 12100:2010
--------------------------------	--

Osoba odpowiedzialna za sporządzenie niniejszej deklaracji:

Wydrukowane imię i nazwisko: Dollar Qian

Stanowisko/tytuł: Menedżer ds. certyfikacji

Podpis: *Dollar Qian*

Data wydania: 2026-01-06

Miejsce wydania: Room 508, Building C, No.112 GLP I-Park, Sutong Road, Suzhou Industrial Park District, Suzhou City, Jiangsu Province, P.R. China

PL

Překlad původního návodu k používání.

Toto je vícejazyčný návod, jehož originální jazyk je angličtina. V případě jakýchkoli rozporů mezi anglickou verzí a verzemi v jiných jazycích má přednost anglická verze.

Obrázky slouží pouze pro ilustrační účely a nemusí přesně odpovídat skutečnému produktu.

Čeština

RockMow Z120 LiDAR

Návod k použití robotické sekačky na trávu

Před použitím tohoto produktu si pečlivě přečtěte tento návod k použití a uložte jej na bezpečném místě pro budoucí použití.

Obsah

- 126 Popis produktu
- 130 Příprava a instalace
- 132 Připraveno k sečení
- 132 Údržba
- 134 Dlouhodobé skladování
- 134 Řešení problémů
- 134 Bezpečnost laseru
- 135 Technické údaje
- 136 Prohlášení o shodě EU

Popis produktu

- ⚠ Sekačka má předem instalované nože na spodní straně. Při zvedání sekačky vždy noste ochranné rukavice a ujistěte se, že strana s noži směřuje ven.
- ⚠ Aby nedošlo ke skřípnutí, držte během přesunu sekačky ruce mimo všechny mezery na sekačce.



Sekačka

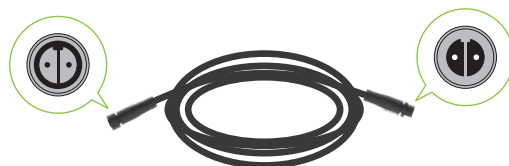

Prodlužovací kabel pro nabíječku baterie

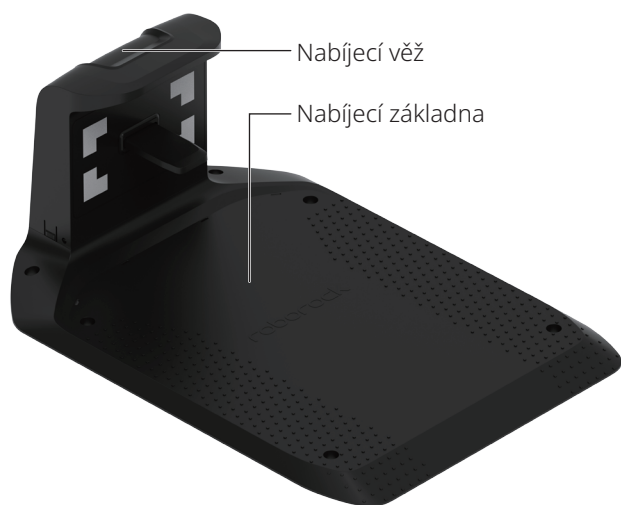

Nabíjecí věž

Nabíjecí základna

Nabíjecí stanice



Šestihranný klíč



Šrouby pro nabíjecí stanici × 6



Sada náhradních nožů × 6



Nabíječka baterie

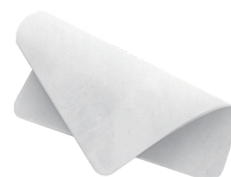

Hadřík nepouštějící vlákna

CZ

Robotická sekačka (pohled shora)

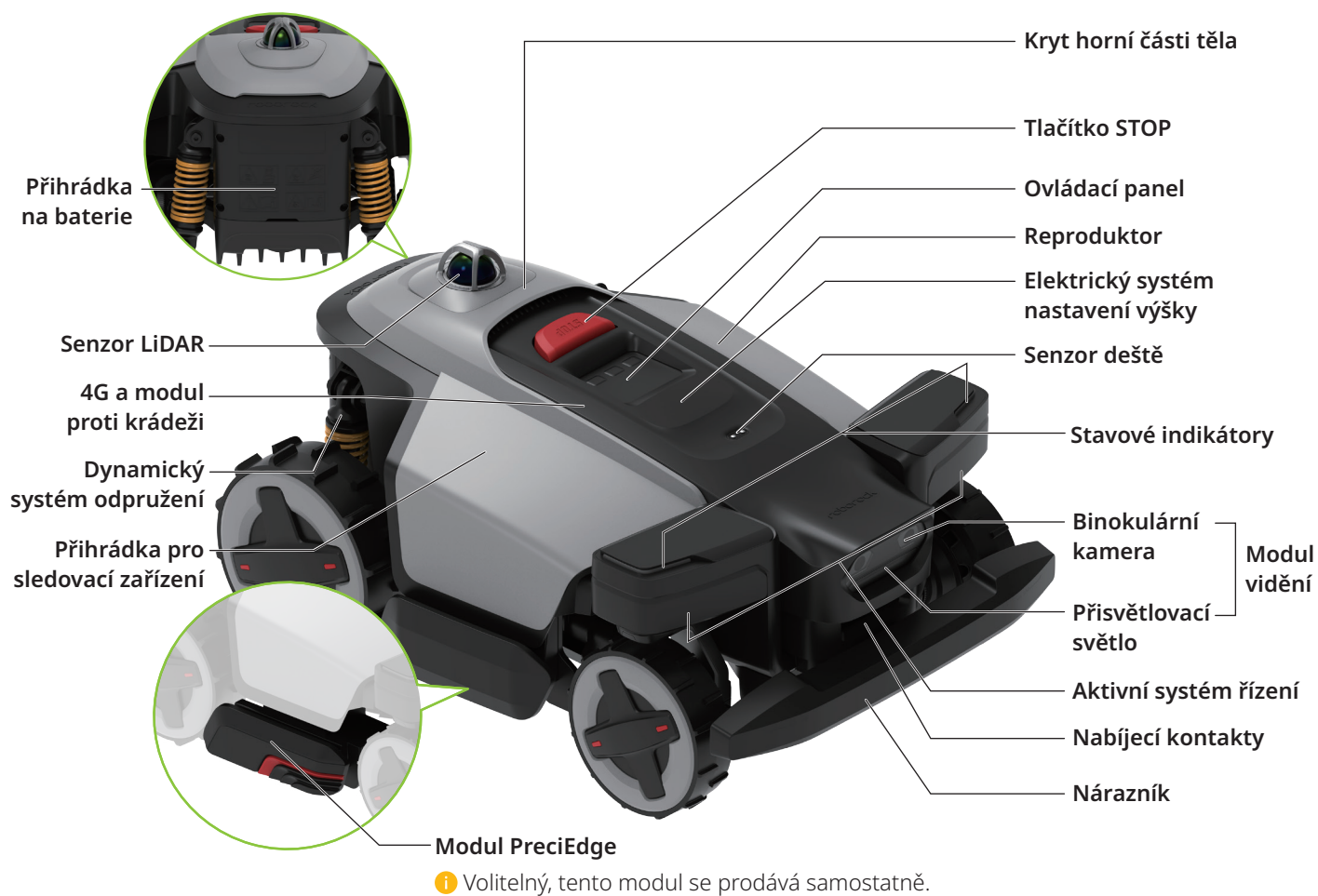

Robotická sekačka (pohled zespodu)

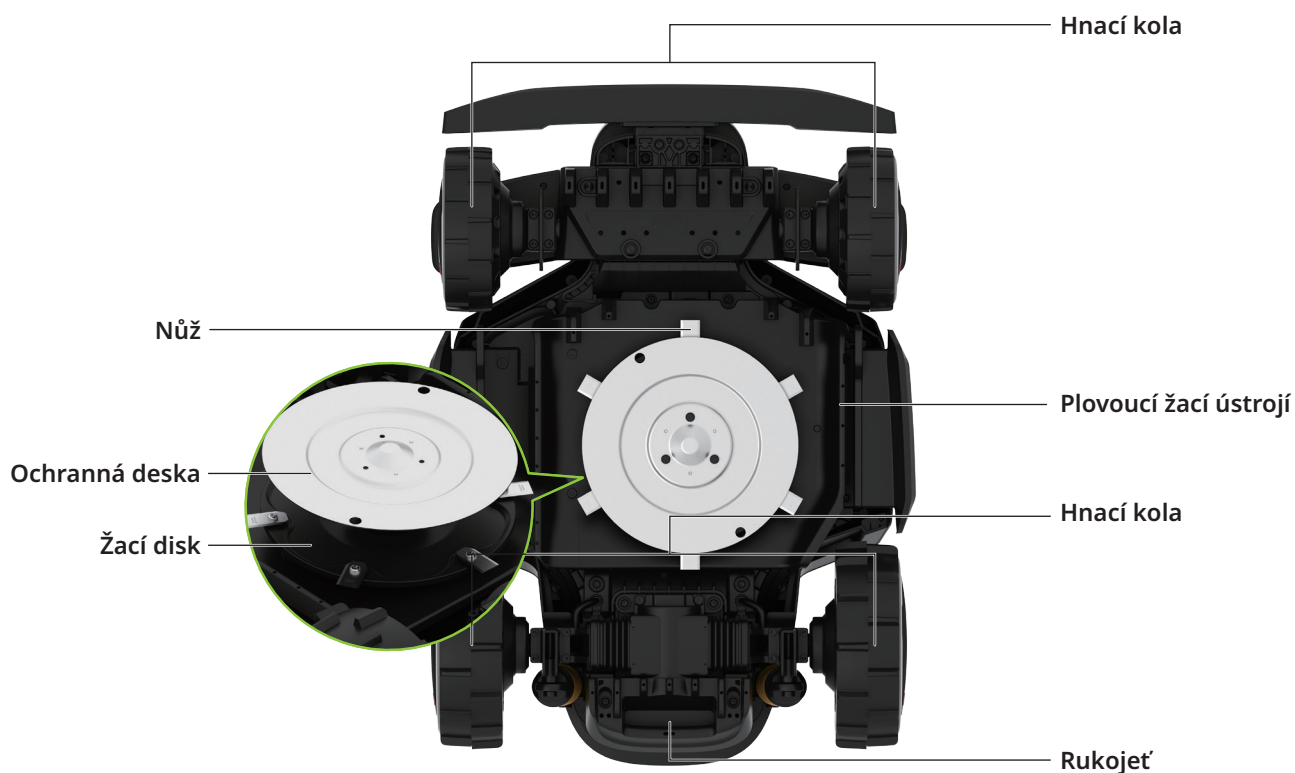

Uživatelské rozhraní

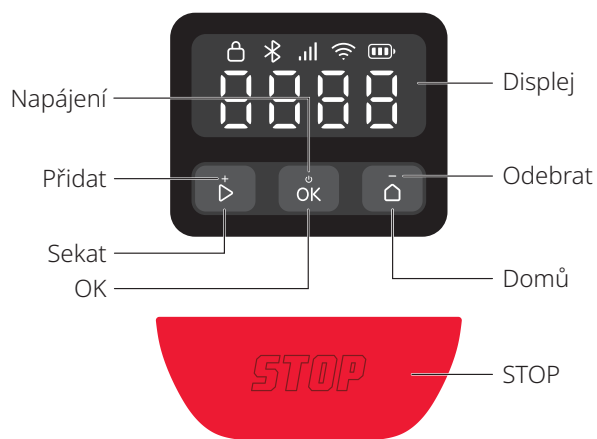

Ikona a displej	Popis
	Úroveň nabití baterie
	4G <ul style="list-style-type: none"> • Zap: 4G k dispozici • Vyp: Žádný signál • Bliká: Chyba 4G a modulu proti krádeži
	WiFi <ul style="list-style-type: none"> • Zap: Připojeno • Vyp: Žádný signál / Není připojeno • Bliká: Čekání na připojení k WiFi • Rychle bliká: Připojování
	Bluetooth <ul style="list-style-type: none"> • Zap: Připojeno • Vyp: Odpojeno
	Zámek <ul style="list-style-type: none"> • Zap: Sekačka uzamčena / Dětská pojistka aktivována • Vyp: Sekačka odemčena / Dětská pojistka deaktivována • Pulzuje: Zadání PIN kódu



STOP
Sekačka zastavená.

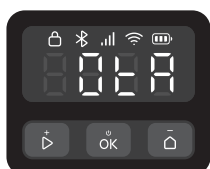

AKTUALIZACE VZDUCHEM (OTA)
Aktualizace vzduchem (OTA).

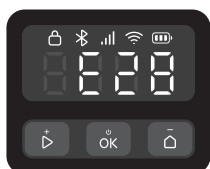

Chybový kód
Takovýto kód znamená, že se u sekačky vyskytla chyba. Řešení najdete v článku „Chyba“ na <https://garden-support.roborock.com> nebo v příslušné sekci aplikace Roborock.

Ikona a displej	Popis
-----------------	-------

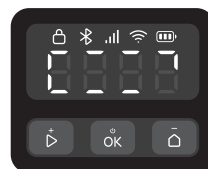

Zapnutí/vypnutí
Vnější segmenty se otáčejí ve směru hodinových ručiček v nepřetržité smyčce.

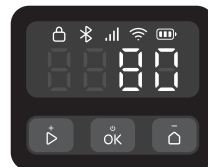

Nabíjení
Na displeji se zobrazí úroveň nabití baterie v číslicích.



Sečení/Mapování/Návrat
Čtyři číslice tvoří vzor, jak je znázorněno na obrázku. Každý segment vzoru se rozsvítí postupně. Jakmile se zobrazí celý vzor, sekvence se opakuje.



NÁKLON
Sekačka nakloněna.



ZVEDNUTÍ
Sekačka zvednuta.

Ovládání

Ovládání	Popis
Zapnutí/vypnutí	Stiskněte a podržte tlačítko po dobu 3 sekund.
Zahajení sečení	Stiskněte a poté potvrďte stisknutím .
Zastavení sekačky	Stiskněte .
Poslání sekačky zpět do nabíjecí stanice	Stiskněte a poté potvrďte stisknutím .
Zapněte dětskou pojistku	Stiskněte a podržte tlačítko po dobu 5 sekund.
Odemknutí sekačky / Deaktivace dětské pojistky	Stiskněte libovolné tlačítko a zadejte PIN kód.
Spárování sekačky	Stiskněte a podržte současně tlačítka a po dobu 3 sekund.

Ovládání	Popis
Obnovení továrního nastavení	Stiskněte a podržte současně tlačítka , a po dobu 10 sekund a poté zadejte PIN kód.
Restartování sekačky	Stiskněte a podržte tlačítko po dobu 10 sekund.

Jak zadat PIN kód

Před použitím sekačky zadejte PIN kód pro odemčení. Výchozí kód je 0000, kód můžete změnit prostřednictvím aplikace. Stiskněte nebo pro zvýšení nebo snížení čísla a stiskněte pro potvrzení každé číslice.

Poznámka: PIN kód uchovávejte v bezpečí a nesdělujte jej jiným osobám.



Indikátor na nabíjecí stanici

Stav indikátoru	Popis
	Stálá zelená Sekačka nenabítá.
	Pulzující zelená Sekačka se nabíjí.
	Stálá červená Chyba nabíjecí stanice.
/ Vyp	<ul style="list-style-type: none"> Sekačka plně nabitá. Chyba obvodu.

Stavové indikátory

Barva indikátoru	Efekt indikátoru	Popis
/	Vypnuto	<ul style="list-style-type: none"> Sekačka se nabíjí. Sekačka v pohotovostním režimu mimo stanici.
Bílá	Plynule přecházející	Zapnutí/vypnutí.
	Rychle pulzující	Aktualizace vzduchem (OTA).
	Pomalou pulzující	Sekačka se zastavila.
	Stále svítí	<ul style="list-style-type: none"> Mapování. Sečení. Návrat na nabíjecí stanici.

Barva indikátoru	Efekt indikátoru	Popis
Modrá	Pomalou pulzující	Čekání na připojení.
	Rychle pulzující	Připojování.
Červená	Rychle pulzující	Chyba.

Senzory

Senzor	Popis
Binokulární kamera	Vnímá své okolí, provádí různé akce v reakci na různé objekty před sebou a spouští fúzní algoritmy s jinými senzory.
Senzor LiDAR	Využívá LiDAR pro přesné určování polohy, což umožňuje sekačce přesně určit svou polohu.
GNSS modul	Využívá GNSS pro určování polohy, což uživateli umožňuje zjistit polohu sekačky.

Jak to funguje

Vaše robotická sekačka na trávu může automaticky přepínat mezi sečením a nabíjením. Díky senzoru LiDAR a inteligentnímu mapování pomocí binokulární kamery nevyžaduje pro vymezení pracovní oblasti ohraničující drát. Díky algoritmu pro fúzi více senzorů a širokému detekčnímu rozsahu se sekačka inteligentně pohybuje v rozích a bezpečně se vyhýbá překážkám.

Automatické dokování

Sekačka se automaticky vrací do nabíjecí stanice, když se vybité baterie. Po chvíli nabíjení sekačka bude pokračovat v sečení.

Celodenní sečení

Prsvětlovací světlo kamery umožňuje sekačce sekat i v noci. Prostřednictvím aplikace můžete také nastavit sekačku tak, aby byla šetrná k volně žijícím živočichům.

Plán sečení

V aplikaci můžete nastavit plán sečení a sekačka bude podle něj pracovat automaticky.

Výška sečení

Před zahájením sečení se ujistěte, že tráva není delší než obvyklá výška sečení. Sekačka nabízí několik nastavitelných výšek sečení.

Plánovaná trasa

Sekačka se pohybuje po paralelní trase generované algoritmem trasování, což zajišťuje vyšší efektivitu a uživateli ponechává více času na to, aby si mohli užít svůj trávník.

Inteligentní vyhýbání se překážkám

Díky binokulární kameře a senzoru LiDAR dokáže sekačka detekovat a identifikovat různé typy objektů, podle toho volit různé trasy a vyvažovat bezpečnost a pokrytí sečení.

Přizpůsobení se různým překážkám a terénům

Sekačka je vybavena systémem pohonu všech kol a dynamickým systémem odpružení, které zvyšují její schopnost stoupání, zlepšují překonávání překážek a zajišťují stabilní pohyb na nerovném terénu pro konzistentní sekací výkon.

Aktivní systém řízení

Díky systému řízení předních kol se sekačka vyznačuje schopností nulového otáčení, což umožňuje agilní pohyb a efektivní pokrytí trávníku (i na svahu) při současném snížení poškození trávníku.

Senzor deště a odklad sečení při dešti

Sekačka má stupeň odolnosti proti vodě IPX6 a je určena pro venkovní použití. Sečení mokré trávy však nemusí přinést nejlepší výsledky. Sekačka je vybavena senzorem deště, který detekuje déšť a dá sekačce pokyn, aby přestala sekat a vrátila se do nabíjecí stanice. Poté se sečení znovu spustí po uplynutí doby odkladu sečení při dešti (výchozí nastavení je 180 minut). Nastavení času odkladu sečení při dešti můžete změnit prostřednictvím aplikace.

Plovoucí žací ústrojí

Plovoucí žací ústrojí sekačky umožňuje sekačce dynamicky se přizpůsobovat změnám terénu a zajišťuje rovnoměrnější a konzistentnější sečení na nerovných površích.

Není třeba sbírat posečenou trávu

Krátké odřezky, které po sečení zůstanou na trávníku, není třeba hrabat ani sbírat, protože slouží jako přírodní hnojivo pro váš trávník.

Modul PreciEdge

i Tento modul je nutné zakoupit samostatně.

Díky inovativnímu designu s dvojitým nožem může sekačka sekat těsně u zdi, což snižuje potřebu ručního dosekávání okrajů.

Ochrana proti krádeži

Sekačka je vybavena vestavěným vysokofrekvenčním alarmem a dále obsahuje modul 4G a modul proti krádeži. Obsahuje také přihrádku pro sledovací zařízení, do které můžete nainstalovat sledovací zařízení (prodává se samostatně).

Příprava a instalace

Příprava aplikace

1 Stáhněte si aplikaci

Naskenujte QR kód a nainstalujte si aplikaci Roborock.



2 Připravte si telefon

Než budete pokračovat, ujistěte se, že je ve vašem telefonu zapnutá funkce Bluetooth, která je nezbytná pro vyhledání a propojení sekačky během procesu nastavení.

3 Připojte sekačku

1. Stiskněte a podržte **OK** po dobu 3 sekund pro zapnutí sekačky a zadejte PIN kód. Výchozí kód je 0000.
2. Otevřete aplikaci Roborock.
3. Naskenujte QR kód na sekačce pomocí aplikace nebo podržte současně stisknutá tlačítka **▶** a **⏻** po dobu 3 sekund, aby se zařízení připojilo.

Poznámky:

- Doporučujeme připojit se k síti WiFi 2,4 GHz.
- Ujistěte se, že se sekačka nachází v dosahu Bluetooth (6 m / 19,69 stop).

Příprava trávníku

Před sečením posekejte trávník na obvyklou výšku sečení. Odstraňte veškeré nečistoty, hračky, dráty, kameny nebo jiné překážky. Ujistěte se, že na trávníku nejsou děti ani domácí zvířata.

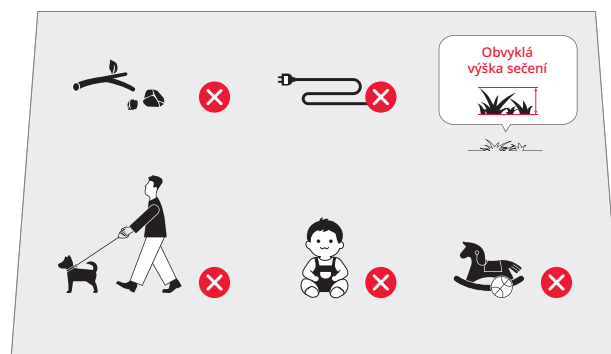

Nainstalujte nabíjecí stanici Najděte vhodné místo

Je důležité vybrat vhodné místo pro nabíjecí stanici, aby bylo zajištěno efektivní dokování sekačky. Viz návod níže:

1. Nabíjecí stanici je třeba umístit na rovný povrch na volném prostranství a v blízkosti nabíječky baterií (do 10 m / 32,81 stop).



2. Doporučujeme umístit stanici na místo, kde je silný signál WiFi.



3. V okruhu 2 metrů (6,56 stop) kolem nabíjecí stanice by neměly být žádné překážky a tráva by měla být nižší než 9 cm (3,54 palců).



4. Dokovací značky na nabíjecí věži by měly být jasně viditelné a nabíjecí základna by měla být bez jakýchkoli předmětů nebo nečistot.



Nainstalujte nabíjecí stanici

1. Upevněte nabíjecí základnu k podkladu pomocí dodaných šroubů a šestihříbného klíče.

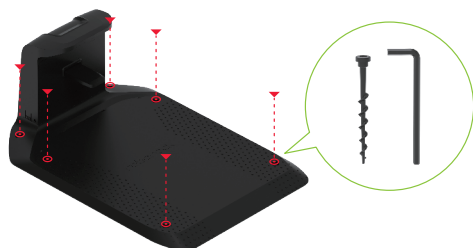

2. Pomocí prodlužovacího kabelu připojte nabíjecí stanici k nabíječce baterie. Je třeba zarovnat 2kolíkový konektor, zasunout jej nadoraz a utáhnout pojistný kroužek, aby bylo připojení zajištěno.

3. Zapojte nabíječku baterie do elektrické zásuvky.

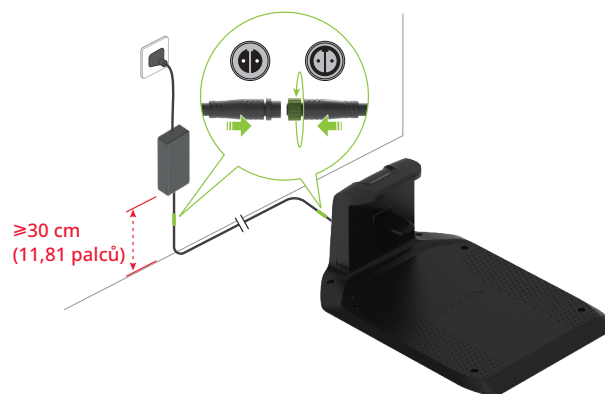

Poznámky:

- Pokud potřebujete prodlužovací kabel odpojit, nejprve povolte pojistný kroužek a poté vytáhněte konektor.
- Zajistěte, aby byla nabíječka baterií umístěna nejméně 30 cm (11,81 palců) nad zemí, aby nedošlo k poškození vodou nebo vlhkostí.
- Zapojte zařízení do vnitřní zásuvky nebo venkovní vodotěsné zásuvky.

4. Pokud je nastavení správné, indikátor na nabíjecí stanici se rozsvítí zeleně.



První nabití sekačky

Před prvním použitím doporučujeme sekačku plně nabít, aby byl zajištěn optimální výkon baterie. Umístěte sekačku na nabíjecí stanici a ujistěte se, že jsou nabíjecí kontakty na sekačce i stanici správně zarovnané. Pokud je připojení úspěšné, indikátor na stanici bude svítit zeleně.



Mapování oblasti sečení



⚠ Během mapování prosím sledujte sekačku. Vždy udržujte správnou rovnováhu a pevný postoj, zejména ve svazích. Při obsluze sekačky chodte, neběhejte.

1. Ujistěte se, že je sekačka zapnutá a že je připojena WiFi a Bluetooth.
2. Před zahájením mapování se ujistěte, že jste pečlivě zkontrolovali plochu trávníku a jasně vymezili oblast sečení. Jakmile je oblast definována, postupujte podle pokynů pro mapování uvedených v aplikaci.
3. Sekačka se bude pohybovat podél hranice vymezené oblasti sečení a podle toho zaznamenávat mapu.

Připraveno k sečení

⚠ Vždy se ujistěte, že sekačka pracuje v rámci zmapované pracovní oblasti.



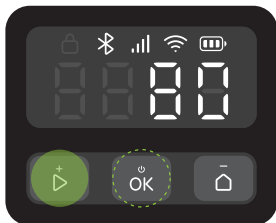

Zahajení sečení

Stiskněte tlačítko  a poté potvrďte tlačítkem , aby se spustilo sečení. Alternativně můžete sečení spustit pomocí aplikace.







Pozastavení

Stiskněte tlačítko  pro pozastavení sekačky nebo ji pozastavte pomocí aplikace.

Poznámka: Tlačítko  má přednost před všemi ostatními příkazy. Pokud stisknete tlačítko  na sekačce, můžete pokračovat v sečení pouze stisknutím tlačítka  a potvrzením tlačítkem  na ovládacím panelu.

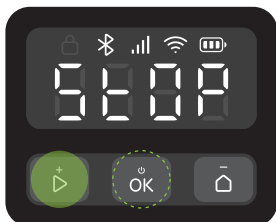

Pokračování v sečení

Stiskněte tlačítko  a poté potvrďte tlačítkem  na ovládacím panelu nebo použijte aplikaci k pokračování v sečení. V následujících situacích lze sekačku znovu spustit pouze stisknutím tlačítka  a potvrzením tlačítkem 



- Sekačka byla zastavena stisknutím tlačítka .
- Sekačka byla nakloněna nebo zvednuta.

Návrat na nabíjecí stanici

Sekačku můžete vrátit do nabíjecí stanice stisknutím tlačítka  a potvrzením tlačítkem  nebo prostřednictvím aplikace.

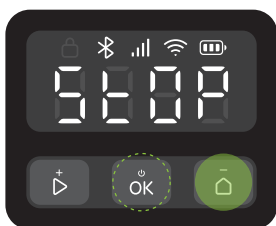

Poznámka: Pro zdraví vašeho trávníku nedoporučujeme sekat trávu, když jsou zapnuté zavlažovače.

Údržba

- ⚠ Při údržbě vždy noste uzavřenou obuv a dlouhé kalhoty. Sandály a bosé nohy jsou přísně zakázány.
- ⚠ Sekačku vždy převracejte opatrně na měkkém povrchu a netahejte ji, když je převrácená. Aby byla zachována uspokojivá výkonnost sečení a prodloužena životnost sekačky, je nutné sekačku každý týden kontrolovat a provádět její údržbu.

Čištění

- ⚠ Odstraňte hlínu a posekanou trávu pomocí kartáčů a hadice s vodou, aby sekačka měla dobrou trakci.

- ⚠ Neoplachujte spodní část sekačky vysokotlakým čističem s tlakem vyšším než 12,0 MPa.

Sekačku pravidelně čistěte (podle potřeby), abyste odstranili nečistoty a zbytky trávy z kol, kamer, disků, senzoru LiDAR atd.

Před čištěním se ujistěte, že:

- Sekačka je vypnutá.
- Šrouby krytu příhrádky jsou zcela utaženy, aby byla sekačka utěsněná.

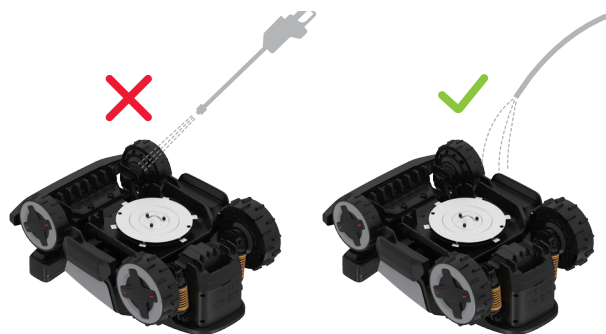

Horní část těla

Odstraňte nahromaděné nečistoty pomocí hadice, hadříku nebo kartáče z aktivního systému řízení, dynamického systému odpružení a dalších částí.

Binokulární kamera

Čistá čočka je nezbytná pro optimální vidění a výkon. Očistěte čočku kamery přiloženým hadříkem nepouštějícím vlákna.



Senzor LiDAR

Čistý senzor LiDAR je nezbytný pro optimální vidění a výkon. Senzor vyčistěte následujícím způsobem:
1. Sejměte kryt horní části těla, jak je znázorněno na obrázku.



2. Senzor LiDAR opatrně otřete přiloženým hadříkem nepouštějícím vlákna. Pokud senzor LiDAR stále není čistý, nejprve jej navlhčete a poté znovu otřete.



3. Nasaďte kryt horní části těla zpět na sekačku.



Nabíjecí kontakty

Vyčistěte nabíjecí kontakty na sekačce měkkým hadříkem.



Poznámka: Před opětovným spuštěním sekačky se ujistěte, že kontakty jsou zcela suché.

Spodní část

⚠ Noste ochranné pracovní rukavice.

Sekačku opatrně otočte na měkkém povrchu. Odstraňte nečistoty a posekanou trávu pomocí kartáčů nebo hadice s vodou. Důkladně vyčistěte disk a šasi. Otočte disk a nože, abyste se ujistili, že fungují správně. Odstraňte veškeré nečistoty, aby nedošlo k poškození žacího disku.

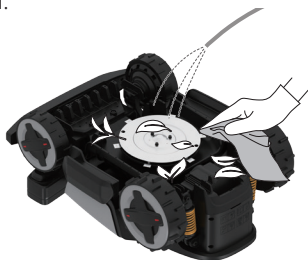

Poznámka: Dávejte pozor, abyste se nedotkli nožů rukama.

Hnací kola

Odstraňte hlínu a zbytky trávy pomocí kartáčů a hadice s vodou, aby sekačka měla dobrou trakci.

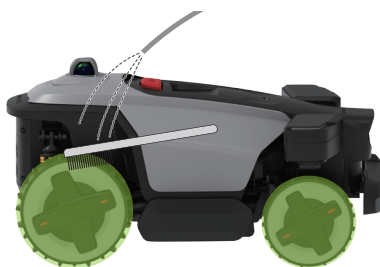

Nabíjecí stanice

⚠ Před čištěním odpojte nabíjecí stanici z elektrické zásuvky.

Hadříkem očistěte nečistoty na nabíjecích kontaktech a dokovacích značkách. A vyčistěte nabíjecí základnu pomocí hadice.

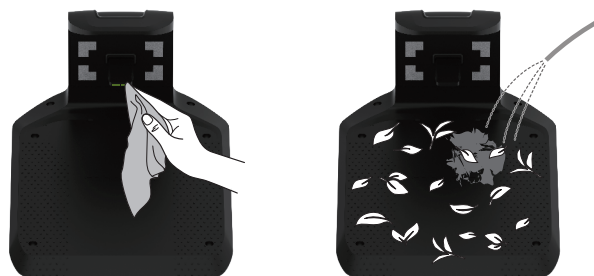

Poznámka: Před opětovným spuštěním sekačky se ujistěte, že kontakty jsou zcela suché.

Výměna

Nože

⚠ Při výměně nožů buďte opatrní a vždy používejte rukavice.

⚠ Ujistěte se, že jsou všechny nože a šrouby vyměněny. Nikdy nepoužívejte šrouby opakovaně – mohlo by dojít k uvolnění nožů a vážnému zranění.

1. Vypněte sekačku.
2. Sekačku opatrně otočte na měkkém povrchu.

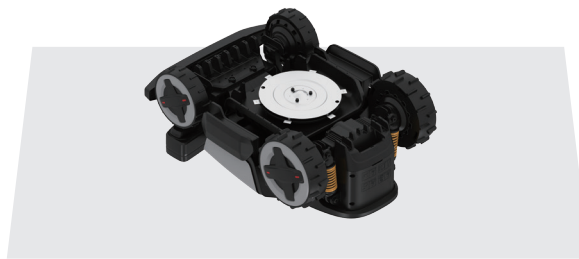

3. Zarovnejte otvory pro šrouby na ochranné desce se šrouby nožů, poté šrouby povolte ručním šroubovákem a staré nože vyjměte. Dávejte pozor na jejich ostří.

- Otvory pro šrouby na ochranné desce v jedné ose s otvory na nožích a žacím disku a poté nové nože utáhněte pomocí nových šroubů.

⚠ Nikdy nepoužívejte aku šroubovák k demontáži nebo montáži nožů.



- Ujistěte se, že jsou nože pevně utažené a mohou se volně otáčet.
- Pokud se nože nemohou volně otáčet, povolte šrouby, upravte úhel nože a poté šrouby znovu utáhněte. Před použitím se ujistěte, že se nože mohou volně otáčet.



Poznámka: Doporučujeme vyměnit nože každé 1–2 měsíce od instalace.

Baterie

Doporučujeme vyměnit baterii sekačky každé dva roky. Nevyměňujte baterii sami. Obratě se na náš poprodejní tým nebo prodejce a požádejte o pomoc.

Dlouhodobé skladování

Pokud sekačku nebudete delší dobu používat (např. během zimy, kdy tráva neroste, nebo z jiných důvodů), postupujte podle následujících pokynů:

Sekačka

- Před dlouhodobým uskladněním sekačku nabijte na 50–70 %.
- Vypněte sekačku.
- Důkladně ji vyčistěte.

Poznámka: Pokud je baterie stále uskladněna, dobijte ji po 12 měsících a poté jednou ročně.

Stanice

- Odpojte nabíječku baterie z elektrické zásuvky.
- Odpojte prodlužovací kabely od stanice.
- Odpojte nabíjecí věž od nabíjecí základny a uložte ji na suchém, dobře větraném místě v interiéru.

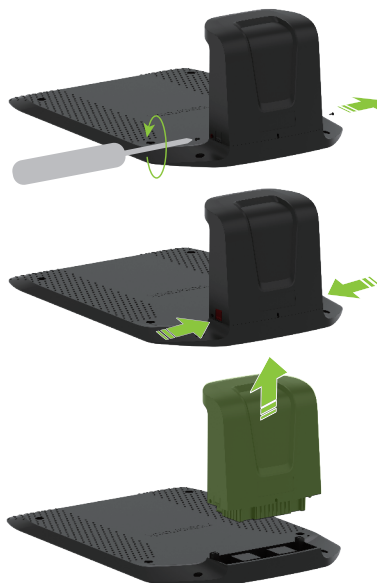

Opětovné spuštění po dlouhodobém skladování

Chcete-li sekačku po dlouhodobém skladování znovu spustit, postupujte podle následujících pokynů:

- Zkontrolujte, že jsou nabíjecí stanice a její příslušenství čisté a bez známek oxidace. Pokud zjistíte jakékoli známky oxidace, obraťte se na prodejce Roborock nebo poprodejní servis.
- Vložte nabíjecí věž do nabíjecí základny. Utáhněte šrouby na obou stranách nabíjecí věže.
- Připojte prodlužovací kabely, zapněte sekačku a zkontrolujte, zda je úspěšně připojena k aplikaci.

Řešení problémů

Pokud narazíte na nějaké problémy při používání sekačky, podívejte se na často kladené otázky nebo články o chybách na <https://garden-support.roborock.com> nebo v sekci aplikace Roborock.

Bezpečnost laseru

Laserový senzor vzdálenosti u tohoto produktu splňuje normy pro laserové produkty třídy 1 podle IEC 60825-1:2014 a nevytváří nebezpečné laserové záření.

Technické údaje

Základní informace	Název	Z120 LiDAR
	Model	RRAL0VER
	Doporučená plocha sečení	2000 m ²
	Čistá hmotnost (včetně baterie)	Přibl. 21,7 kg (47,84 lbs)
Parametr	Šířka sečení	24 cm (9,45 palců)
	Výška sečení	20-70 mm (0,79-2,76 palců)
	Rychlost hnacího motoru	0,45 m/s (1,48 stop/s) (denní) 0,6 m/s (1,97 stop/s) (efektivní)
	Rychlost motoru nožů	2500/min
Emise hluku	Měřená hladina akustického výkonu, LWA	62 dB (A)
	Nejistoty akustického výkonu, KWA	3 dB (A)
	Hladina akustického tlaku, LpA	54 dB (A)
	Nejistoty akustického tlaku, KpA	3 dB (A)
Pracovní podmínky	Teplota	Pracovní teplota: 0-45 °C (32-113 °F); 10-35 °C (50-95 °F) doporučeno Skladovací teplota: -20-55 °C (-4-131 °F); 10-35 °C (50-95 °F) doporučeno
	Stupeň krytí	Tělo sekačky a nabíjecí stanice: IPX6 Nabíječka baterie: IP67
Frekvenční rozsah připojení	Bluetooth®	2400-2483,5 MHz
	WiFi	2,4 GHz: 2400-2483,5 MHz 5 GHz podpásmo 3: 5470-5725 MHz 5 GHz podpásmo 4: 5725-5850 MHz
	LTE	Pásmo 1/3/7/8/20/28A/38/40/41
	WCDMA	Pásmo 1/8
	GSM	EGSM900 DCS1800
Max. vysokofrekvenční výkon	Bluetooth®	≤10 dBm
	WiFi	2,4 GHz: ≤20 dBm 5 GHz podpásmo 3: ≤20 dBm 5 GHz podpásmo 4: ≤14 dBm
	LTE	≤23 dBm
	WCDMA	≤23 dBm
	GSM	≤35 dBm ≤32 dBm
Baterie	Typ baterie	Lithium-iontová baterie
	Jmenovité napětí	21,6 V ⁼⁼
	Jmenovitá kapacita	6 Ah
	Nabíjecí proud baterie	5 A max.
	Teplota	Teplota nabíjení: 4-45 °C (39,2-113 °F); 10-35 °C (50-95 °F) doporučeno Skladovací teplota: -20-55 °C (-4-131 °F); 10-35 °C (50-95 °F) doporučeno
Nabíjecí stanice	Vstupní napětí	32 V ⁼⁼
	Vstupní proud	4,69 A
	Výstupní napětí	32 V ⁼⁼
	Výstupní proud	4 A
Nabíječka baterie	Model	TZAM01
	Vstupní napětí	100-240 V~
	Výstupní napětí	32 V ⁼⁼
	Výstupní proud	4,69 A

Prohlášení o shodě EU

Společnost Suzhou ShiRuizhuo Technology Co., Ltd. tímto prohlašuje, že toto zařízení je v souladu se směrnicí o strojních zařízeních 2006/42/ES. Úplné znění Prohlášení o shodě EU je k dispozici na následující internetové adrese:

<https://garden.roborock.com/eu/policy/article/compliance>

Název výrobce	Suzhou ShiRuizhuo Technology Co., Ltd.
Adresa	Room 508, Building C, No.112 GLP I-Park, Sutong Road, Suzhou Industrial Park District, Suzhou City, Jiangsu Province, P.R. China
Název autorizovaného zástupce	Roborock International B.V.
Adresa	Strawinskylaan 3051, Atrium, 1077ZX Amsterdam

Tímto prohlašujeme, že tento dokument je vydán na výhradní odpovědnost společnosti Suzhou ShiRuizhuo Technology Co., Ltd. a že produkty:

Popis produktu	Robotická sekačka na trávu
Označení typu (modelu)	RRALOVER
Sériové číslo	RXXXXXXXXXX („X“ označuje jakékoli písmeno od A do Z kromě O a I, „Y“ označuje jakékoli číslo od 0 do 9)

jsou v souladu s následujícími směrnicemi EU a byly ověřeny testováním:

Směrnice o strojních zařízeních 2006/42/ES	1. ČSN EN 60335-1:2012 + A11:2014 + A13:2017 + A1:2019 + A14:2019 + A2:2019 + A15:2021 + A16:2023 2. ČSN EN 50636-2-107:2015 + A1:2018 + A2:2020 + A3:2021 3. ČSN EN ISO 12100:2010
--	---

Osoba odpovědná za toto prohlášení:

Jméno v tištěné podobě: Dollar Qian

Pozice/titul: Manažer certifikace

Podpis: *Dollar Qian*

Datum vydání: 2026-01-06

Místo vydání: Room 508, Building C, No.112 GLP I-Park, Sutong Road, Suzhou Industrial Park District, Suzhou City, Jiangsu Province, P.R. China

Traducción del manual original.

Este manual multilingüe se ha elaborado con el inglés como idioma de base. En caso de discrepancias entre la versión en inglés y las versiones en otros idiomas, prevalecerá la versión en inglés.

Las imágenes son solo para fines ilustrativos y pueden no representar exactamente el producto.

Español

RockMow Z120 LiDAR

Manual del usuario del robot cortacésped

Lea atentamente este manual del usuario antes de utilizar este producto y guárdelo adecuadamente para futuras consultas.

Contenido

- 138 Descripción general del producto**
- 142 Preparación e instalación**
- 144 Preparado para cortar el césped**
- 144 Mantenimiento**
- 146 Almacenamiento a largo plazo**
- 147 Solución de problemas**
- 147 Seguridad del láser**
- 148 Datos técnicos**
- 149 Declaración de conformidad de la UE**

ES

Descripción general del producto

- ⚠ El cortacésped viene preinstalado con cuchillas en su parte inferior. Utilice siempre guantes protectores cuando eleve el cortacésped y asegúrese de que el lado de la cuchilla quede hacia fuera.
- ⚠ Para evitar pinchazos, mantenga las manos alejadas de cualquier hueco del cortacésped mientras la mueve.



Cortacésped

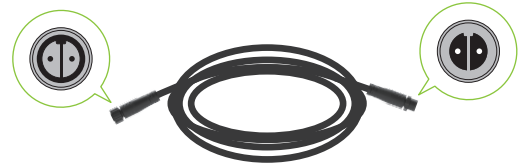

Cable de extensión para cargador de batería



Estación de carga



Llave hexagonal



Tornillos para estación de carga

× 6

ES



× 6



× 6

Kit de cuchillas de repuesto



Cargador de batería



Paño sin pelusa

Robot cortacésped (vista superior)



Robot cortacésped (vista inferior)

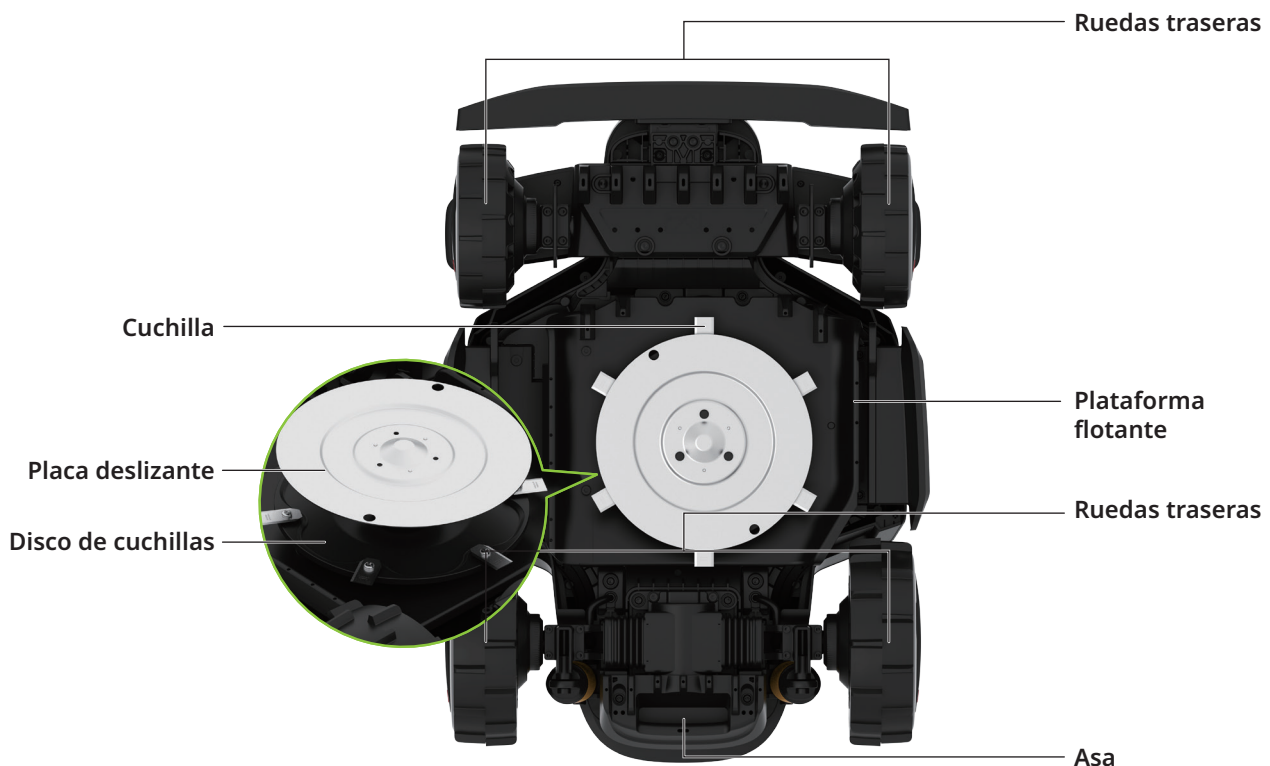

Interfaz de usuario

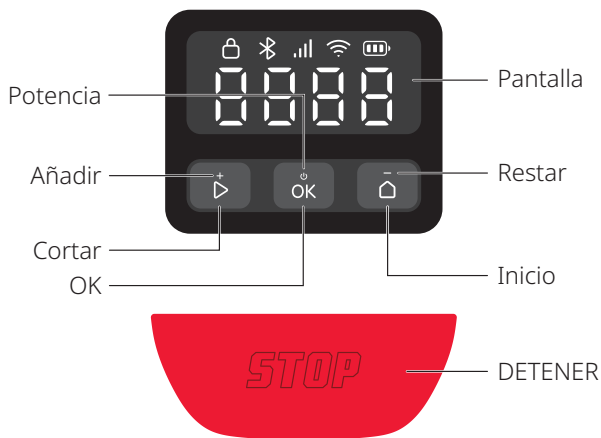

Icono y pantalla	Descripción
	Nivel de batería
	4G <ul style="list-style-type: none"> Encendido: 4G disponible Apagado: Sin señal Parpadeando: Error del módulo 4G y antirrobo
	WiFi <ul style="list-style-type: none"> Encendido: Conectado Apagado: Sin señal/no conectado Parpadeando: Esperando conexión WiFi Parpadeando rápido: Conectando
	Bluetooth <ul style="list-style-type: none"> Encendido: Conectado Apagado: Desconectado
	Bloqueo <ul style="list-style-type: none"> Encendido: Cortacésped bloqueado/Bloqueo para niños activado Apagado: Cortacésped desbloqueado/Bloqueo para niños desactivado Se apaga y enciende suavemente: Introducir el código PIN

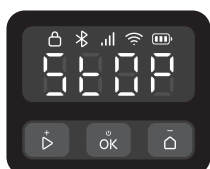

DETENER
Cortacésped detenido.

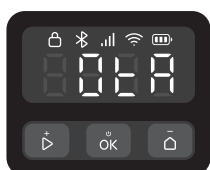

OTA
Actualización inalámbrica (OTA).

Icono y pantalla	Descripción
------------------	-------------

Código de error

Un código como este indica que el cortacésped ha detectado un error. Consulte el artículo «Error» en <https://garden-support.roborock.com> o desde la sección de la aplicación Roborock para buscar posibles soluciones.

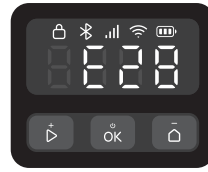

Encendido/apagado

Los segmentos exteriores giran en el sentido de las agujas del reloj en un bucle continuo.



En carga

La pantalla mostrará el nivel de batería en dígitos.

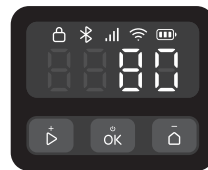

Cortar/Mapear/Regresar

Los cuatro dígitos forman un patrón, tal y como se muestra en el diagrama. Cada segmento del patrón se ilumina de manera secuencial. Cuando se muestra el patrón completo, la secuencia se repite.

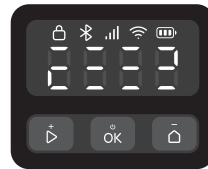

INCLINACIÓN

Cortacésped inclinado.

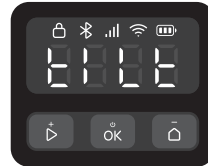

ELEVACIÓN

Cortacésped elevado.

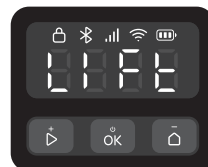

Control

Control	Descripción
Encender/apagar	Mantenga pulsado durante 3 segundos.
Empezar a cortar el césped	Pulse y confirme con .
Detener el cortacésped	Pulse .
Devuelve el cortacésped a la estación de carga	Pulse y confirme con .
Activar el bloqueo para niños	Mantenga pulsado durante 5 segundos.

Control	Descripción
Desbloquear el cortacésped/ Desactivar el bloqueo para niños	Presione cualquier botón e introduzca el código PIN.
Emparejar el cortacésped	Mantenga pulsado y simultáneamente durante 3 segundos.
Restablecer la configuración de fábrica	Mantenga pulsados los botones , y simultáneamente durante 10 segundos y, seguidamente, introduzca el código PIN.
Reiniciar el cortacésped	Mantenga pulsado durante 10 segundos.

Cómo introducir el código PIN

Introduzca el código PIN para desbloquear el cortacésped antes de utilizarlo. El código predeterminado es 0000, puede modificarlo a través de la aplicación. Pulse o para aumentar o disminuir el número y pulse para confirmar cada dígito.

Nota: Guarde el código PIN en un lugar seguro y no lo revele a otras personas.



Indicador en la estación de carga

Estado del indicador	Descripción
Verde fijo	Cortacésped sin batería.
Verde se enciende y se apaga suavemente	El cortacésped se está cargando.
Rojo fijo	Error en la estación de carga.
/ Apagado	<ul style="list-style-type: none"> Cortacésped totalmente cargado. Error en el circuito.

Luces frontales indicadores de estado

Color de la luz	Efecto luminoso	Descripción
/	Apagado	<ul style="list-style-type: none"> El cortacésped se está cargando. El cortacésped está en espera fuera de la estación de carga.
Blanco	Flujo	Encender/apagar.
	Se enciende y se apaga suave y rápidamente	Actualización OTA.
	Se enciende y se apaga suave y lentamente	El cortacésped se ha pausado.
Fijo		<ul style="list-style-type: none"> Realizando mapeo. Cortando el césped. Regresando a cargar.
	Se enciende y se apaga suave y lentamente	Esperando conexión.
Azul	Se enciende y se apaga suave y rápidamente	Conectando.
	Se enciende y se apaga suave y rápidamente	Error.

Sensores

Sensor	Descripción
Cámara binocular	Detecta su entorno, lleva a cabo diferentes acciones en respuesta a diversos objetos que se encuentran delante y ejecuta algoritmos de fusión con otros sensores.
Sensor LiDAR	Utiliza LiDAR para un posicionamiento preciso, que permite al cortacésped determinar su ubicación con exactitud.
Módulo GNSS	Utiliza GNSS para el posicionamiento, lo que permite al usuario conocer la ubicación del cortacésped.

ES

Cómo funciona

El robot cortacésped puede cambiar automáticamente entre cortar el césped y realizar la carga. No necesita un cable perimetral para definir la zona de trabajo, gracias a su sensor LiDAR y a su mapeo inteligente con una cámara binocular. Con un algoritmo de fusión multisensor y un amplio rango de detección, el cortacésped navega de forma inteligente por las esquinas y evita obstáculos de forma segura.

Acoplamiento automático

Cuando el cortacésped se queda sin batería, automáticamente vuelve a la estación de carga. Después de cargarse un rato, el cortacésped reanudará el corte.

Cortando durante todo el día

Gracias a la luz de relleno de la cámara, el cortacésped puede funcionar por la noche. También se puede configurar el cortacésped desde la aplicación para no molestar a los animales salvajes.

Programa

Puede configurar su programa de corte en la aplicación y el cortacésped funcionará automáticamente según este programa.

Altura de corte

Antes de comenzar a cortar el césped, compruebe que la altura del césped no supera la altura habitual de mantenimiento. El cortacésped dispone de varias alturas de corte ajustables.

Ruta planificada

El cortacésped sigue una ruta paralela generada por un algoritmo de planificación de rutas, lo que garantiza una mayor eficacia y los usuarios tienen más tiempo para disfrutar de su césped.

Evasión inteligente de obstáculos

Con su cámara binocular y sensor LiDAR, el cortacésped puede detectar e identificar varios tipos de objetos, ejecutar diferentes rutas en consecuencia y equilibrar la seguridad y la cobertura de corte.

Adaptación a diversos obstáculos y terrenos

El cortacésped está equipado con un sistema de tracción total y un sistema de suspensión dinámica, que mejoran su capacidad de ascenso, aumentan su rendimiento al atravesar obstáculos y proporcionan un movimiento estable en terrenos irregulares para un rendimiento de corte constante.

Sistema adaptativo de desplazamiento

Con un sistema de dirección en las ruedas delanteras, el cortacésped cuenta con capacidad de giro cero para un movimiento ágil, lo que ofrece una cobertura eficiente del césped (incluso en pendientes) y reduce los daños al césped.

Sensor de lluvia y retraso por lluvia

El cortacésped tiene clasificación IPX6 de resistencia al agua y está diseñado para uso en exteriores. Sin embargo, es posible que si se corta el césped mojado no se obtengan los mejores resultados. El cortacésped está equipado con un sensor de lluvia que detecta la lluvia y le indica al cortacésped que deje de cortar y vuelva a su estación de carga. Seguidamente, vuelve a iniciar el corte después del tiempo de retraso por lluvia (180 minutos de forma predeterminada). Se puede modificar la configuración del tiempo de retraso por lluvia a través de la aplicación.

Plataforma flotante

La plataforma flotante del cortacésped permite que esta se adapte dinámicamente a los cambios del terreno, lo que garantiza un corte más uniforme y consistente en superficies irregulares.

No es necesario recoger los restos de césped

No es necesario recoger ni pasar el rastrillo por los restos de césped, ya que actúan como fertilizante natural para el césped.

Módulo PreciEdge

i Este módulo se vende por separado.

Gracias a su innovador diseño de doble cuchilla, el cortacésped puede cortar cerca de las paredes, lo que reduce el trabajo manual de recortar los bordes.

Antirrobo

El cortacésped viene con una alarma de tono alto incorporada y un módulo 4G y antirrobo. También incluye un compartimento para rastreador, donde se puede instalar un rastreador (se vende por separado).

Preparación e instalación

Preparar la aplicación

1 Descargar la aplicación

Escanee el código QR para instalar la aplicación Roborock.





2 Preparar el teléfono móvil

Antes de continuar, asegúrese de que el Bluetooth de su teléfono está activado, ya que es básico para encontrar y vincular el cortacésped durante el proceso de configuración.

3 Conectar el cortacésped

1. Mantenga pulsado **ok** durante 3 segundos para encender el cortacésped e introduzca el código PIN. El código predeterminado es 0000.

2. Abra la aplicación Roborock.
3. Escanee el código QR del cortacésped a través de la aplicación o mantenga pulsados los botones  y  simultáneamente durante 3 segundos para conectarse.

Notas:

- Recomendamos conectarse a una red WiFi de 2,4 GHz.
- Asegúrese de que su cortacésped se encuentre dentro del alcance de conexión Bluetooth (6 m/19,69 ft).

Preparar el césped

Antes de usar cortacésped, corte el césped a su altura de mantenimiento habitual. Retire cualquier residuo, juguete, cable, piedra u otros obstáculos. Asegúrese de que los niños y las mascotas no entren en la zona de césped.

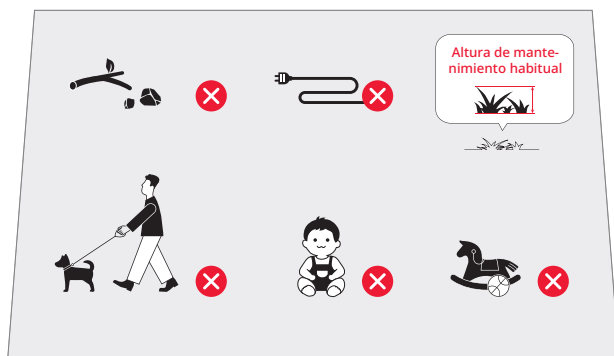

Instalar la estación de carga

Encontrar una ubicación adecuada

Es importante elegir un lugar adecuado para la estación de carga para garantizar un acoplamiento eficaz del cortacésped. Consulte la siguiente guía:

1. La estación de carga debe colocarse sobre una superficie plana en un área abierta y cerca del cargador de batería (a menos de 10 m/32,81 ft).



2. Le recomendamos que coloque la estación donde la señal WiFi sea fuerte.



3. En un radio de 2 metros (6,56 ft) alrededor de la estación de carga, no debe haber obstáculos y la altura del césped debe ser inferior a 9 cm (3,54 in).

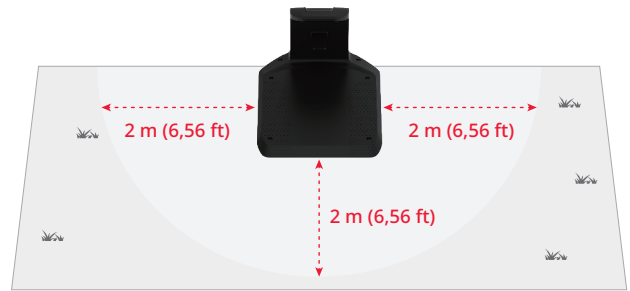

4. Los marcadores de acoplamiento de la torre de carga deben estar visibles y la placa base de carga no debe estar cubierta por objetos ni residuos.

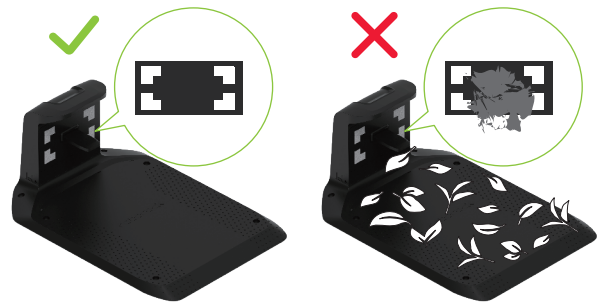

Instalar la estación de carga

1. Fije la placa base de carga al suelo con los tornillos y la llave hexagonal suministrados.

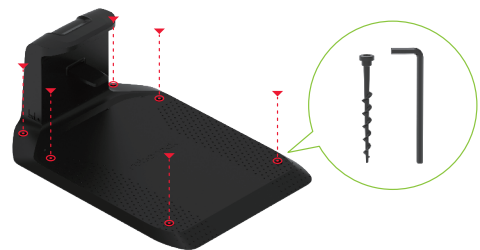

2. Utilice el cable de extensión para conectar la estación de carga al cargador de batería. Se debe alinear el conector de 2 pines, introducirlo totalmente y apretar el anillo de bloqueo para finalizar la conexión.
3. Conecte el cargador de batería a la toma de corriente.

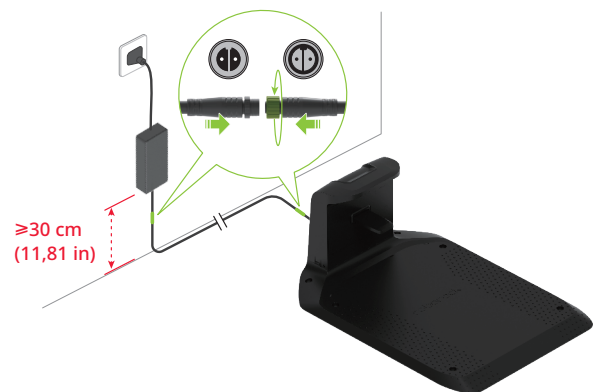

Notas:

- Si necesita desconectar el cable alargador, afloje primero el anillo de bloqueo y, a continuación, extraiga el conector.
- Compruebe que el cargador de batería esté colocado como mínimo a 30 cm (11,81 in) por encima del suelo para evitar daños causados por agua o humedad.
- Enchufe el dispositivo a una toma de corriente interior o a una toma de corriente exterior resistente al agua.

ES

4. Si la configuración es correcta, el indicador de la estación de carga se iluminará en verde.



Cargar el cortacésped por primera vez

Recomendamos cargar completamente el cortacésped antes de utilizarlo por primera vez para garantizar el rendimiento óptimo de la batería. Coloque el cortacésped en la estación de carga y asegúrese de que los contactos de carga tanto del cortacésped como de la estación estén correctamente alineados. Si la conexión se establece correctamente, el indicador de la estación se encenderá y se apagará suavemente en verde.



Trazar la zona de trabajo

⚠ Siga al cortacésped durante el proceso de mapeo. Mantenga siempre el equilibrio adecuado y una postura segura, sobre todo en pendientes. Camine, no corra, cuando se utilice el cortacésped.

1. Compruebe que el cortacésped esté encendido y que el WiFi y el Bluetooth estén conectados.
2. Antes de iniciar el proceso de mapeo, compruebe que se ha revisado cuidadosamente la zona del césped y se ha definido claramente la zona de trabajo. Una vez definida la zona, siga las instrucciones de mapeo indicadas en la aplicación.
3. El cortacésped recorrerá el perímetro de la zona programada y registrará el mapa correspondiente.

Preparado para cortar el césped

⚠ Siempre se debe comprobar que el cortacésped funciona dentro de la zona de trabajo programada.

Empezar a cortar el césped

Pulse y confirme con para empezar a cortar el césped. También puede iniciar la tarea de cortar el césped a través de la aplicación.



Pausa

Pulse para pausar el cortacésped o páuselo desde la aplicación.

Nota: El botón anula todos los otros comandos. Si se pulsa en el cortacésped, solo se podrá reanudar el corte pulsando y confirmando con en el panel de control.

Reanudar el corte

Pulse y confirme con en el panel de control o utilice la aplicación para reanudar el corte. En las siguientes situaciones, el cortacésped solo se puede reanudar pulsando , y seguidamente confirmando con :

- El cortacésped se ha detenido pulsando el .
- El cortacésped estaba inclinado o levantado.



Volver a cargar

Se puede enviar el cortacésped de vuelta a la estación de carga pulsando y confirmando con o a través de la aplicación.

Nota: Para mantener un césped sano, no recomendamos cortar el césped si los aspersiones están encendidos.

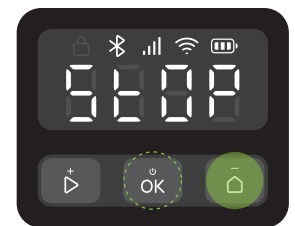

Mantenimiento

- ⚠ Utilice siempre calzado cerrado y pantalones largos durante el mantenimiento. Las sandalias e ir descalzo están estrictamente prohibidos.
- ⚠ Siempre gire suavemente el cortacésped sobre una superficie blanda y no lo arrastre cuando está boca abajo.

Para mantener un rendimiento satisfactorio y prolongar la vida útil de su cortacésped, es necesario realizar inspecciones y tareas de mantenimiento semanales.

Limpeza

- ⚠ No utilice gasolina, alcohol ni otros disolventes corrosivos para limpiar ninguna parte del producto.
- ⚠ No aclare el cortacésped con un limpiador de agua de alta presión con una presión superior a 12,0 MPa.

Limpe el cortacésped con frecuencia (según sea necesario) para eliminar la suciedad y los restos de césped de las ruedas, las cámaras, los discos, el sensor LiDAR, etc.

Antes de limpiar, compruebe lo siguiente:

- El cortacésped está apagado.
- Los tornillos de la tapa del compartimento están bien apretados para sellar el cortacésped.



Cuerpo superior

Elimine la suciedad acumulada utilizando una manguera, un paño o un cepillo en el sistema adaptativo de desplazamiento, el sistema de suspensión dinámica y otras piezas.

Cámara binocular

Una lente limpia es fundamental para una visión y un rendimiento óptimos. Limpie la lente de la cámara con el paño sin pelusa proporcionado.



Sensor LiDAR

Un sensor LiDAR limpio es fundamental para una visión y un rendimiento óptimos. Limpie el sensor como se indica a continuación:

1. Retire la tapa del cuerpo superior como se muestra en la imagen.



2. Limpie el sensor LiDAR suavemente con el paño sin pelusa proporcionado. Si el sensor LiDAR aún no está limpio, primero humedezca el sensor y, luego, límpielo otra vez.



3. Vuelva a instalar la tapa del cuerpo superior en el cortacésped.



Contactos de carga

Limpie los contactos de carga del cortacésped con un paño suave.



Nota: Compruebe que los contactos estén totalmente secos antes de volver a encender el cortacésped.

Sección inferior

- ⚠ Utilice guantes de trabajo para protegerse.

Gire suavemente el cortacésped sobre una superficie blanda. Elimine los residuos y los restos de césped con cepillos o una manguera de agua. Limpie a fondo el disco y el chasis. Gire el disco y las cuchillas para comprobar que funcionan correctamente. Retire cualquier resto para evitar dañar el disco de cuchillas.

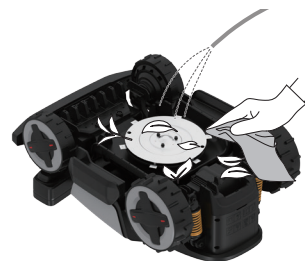

Nota: Tenga cuidado de no tocar las cuchillas con las manos.

Ruedas traseras

Elimine el barro y los recortes de césped con cepillos y una manguera de agua para garantizar que el cortacésped tiene una buena tracción.

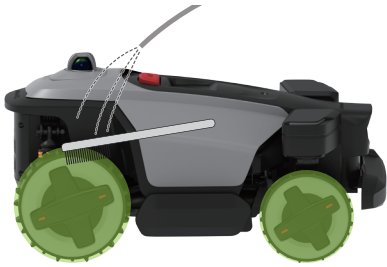

Estación de carga

⚠ Desconecte la estación de carga de la toma de corriente antes de limpiarla.

Limpie la suciedad de los contactos de carga y los marcadores de acoplamiento con un paño. Luego, limpie la placa base de carga con una manguera.



Nota: Compruebe que los contactos estén totalmente secos antes de volver a encender el cortacésped.

Sustitución

Cuchillas

- ⚠ Tenga cuidado al sustituir las cuchillas y utilice siempre guantes.
- ⚠ Compruebe que todas las cuchillas y todos los tornillos se han cambiado. Nunca reutilice los tornillos, ya que podría provocar el desprendimiento de la cuchilla y lesiones graves.

1. Apague el cortacésped.
2. Gire suavemente el cortacésped sobre una superficie blanda.



3. Alinee los orificios de los tornillos de la placa deslizante con los tornillos de las cuchillas, luego afloje los tornillos con un destornillador manual y retire las cuchillas viejas. Cuidado con los bordes afilados.

4. Mantenga los orificios de los tornillos de la placa deslizante alineados con los de las cuchillas y el disco de cuchillas, y luego apriete las cuchillas nuevas con tornillos nuevos.

⚠ Nunca utilice un destornillador eléctrico para retirar o instalar la cuchilla.



5. Asegúrese de que las cuchillas estén bien apretadas y puedan girar libremente.
6. Si las cuchillas no giran libremente, afloje los tornillos, ajuste el ángulo de las cuchillas y vuelva a apretar los tornillos. Compruebe que las cuchillas giran libremente antes de utilizarlas.



Nota: Recomendamos cambiar las cuchillas cada 1-2 meses después de la instalación.

Batería

Recomendamos sustituir la batería del cortacésped cada dos años. No sustituya la batería por su cuenta. Ponerse en contacto con nuestro equipo de posventa o con su distribuidor para obtener ayuda.

Almacenamiento a largo plazo

Si el cortacésped no se utiliza durante un período prolongado (por ejemplo, durante el invierno, cuando el césped está inactivo, o por otros motivos), siga estos pasos:

Cortacésped

1. Cargue el cortacésped al 50-70 % antes de guardarlo durante un periodo prolongado.
2. Apague el cortacésped.
3. Límpielo en profundidad.

Nota: Recárguelo después de 12 meses si sigue almacenado y, a partir de entonces, una vez al año.

Estación

1. Desconecte el cargador de batería a la toma de corriente.
2. Desconecte los cables de extensión de la estación.
3. Desconecte la torre de carga de la placa base de carga y guárdela en un lugar interior seco y bien ventilado.



Reiniciar después de un almacenamiento a largo plazo

Para volver a poner en marcha el cortacésped después de un almacenamiento a largo plazo, siga los pasos que se indican a continuación:

1. Compruebe que la estación de carga y sus accesorios estén limpios y no estén oxidados. Si se observa algún signo de oxidación, póngase en contacto con un distribuidor Roborock o con el servicio posventa.
2. Introduzca la torre de carga en la placa base de carga. Apriete los tornillos a ambos lados de la torre de carga.
3. Conecte los cables de extensión, encienda el cortacésped y compruebe si se ha conectado correctamente a la aplicación.

Solución de problemas

En caso de tener algún problema con el uso del cortacésped, consulte las preguntas frecuentes o los artículos sobre errores en

<https://garden-support.roborock.com> o en la sección correspondiente de la aplicación Roborock.

Seguridad del láser

El sensor de distancia de láser en este producto cumple con los estándares de Productos láser de Clase 1 de la norma IEC 60825-1:2014 y no genera radiación láser peligrosa.

Datos técnicos

Información básica	Nombre	Z120 LiDAR
	Modelo	RRALOVER
	Área recomendada para cortar el césped	2000 m ²
	Peso neto (batería incluida)	Aprox. 21,7 kg (47,84 lb)
Parámetro	Anchura de corte	24 cm (9,45 in)
	Altura de corte	20-70 mm (0,79-2,76 in)
	Velocidad del motor propulsor	0,45 m/s (1,48 ft/s) (diario) 0,6 m/s (1,97 ft/s) (eficiente)
	Velocidad del motor de las cuchillas	2500/min
Emisiones de ruido	Nivel de potencia de sonido medida, LWA	62 dB (A)
	Incertidumbres de potencia de sonido, KWA	3 dB (A)
	Nivel de presión de sonido, LpA	54 dB (A)
	Incertidumbres de presión de sonido, KpA	3 dB (A)
Condición de funcionamiento	Temperatura	Temperatura de funcionamiento: 0-45 °C (32-113 °F); se recomienda 10-35 °C (50-95 °F) Temperatura de almacenamiento: -20-55 °C (-4-131 °F); se recomienda 10-35 °C (50-95 °F)
	Clasificación IP	Cuerpo del cortacésped y estación de carga: IPX6 Cargador de batería: IP67
Rango de frecuencia de conectividad	Bluetooth®	2400-2483,5 MHz
	WiFi	2,4 GHz: 2400-2483,5 MHz 5 GHz Sub-band 3: 5470-5725 MHz 5 GHz Sub-band 4: 5725-5850 MHz
	LTE	Banda 1/3/7/8/20/28A/38/40/41
	WCDMA	Banda 1/8
	GSM	EGSM900 DCS1800
Máx. potencia de radiofrecuencia	Bluetooth®	≤10 dBm
	WiFi	2,4 GHz: ≤20 dBm 5 GHz Sub-band 3: ≤20 dBm 5 GHz Sub-band 4: ≤14 dBm
	LTE	≤23 dBm
	WCDMA	≤23 dBm
	GSM	≤35 dBm ≤32 dBm
Batería	Tipo de batería	Batería de ion de litio
	Tensión nominal	21,6 V ^{nom}
	Capacidad nominal	6 Ah
	Corriente de carga de la batería	5 A máx.
	Temperatura	Temperatura de carga: 4-45 °C (39,2-113 °F); se recomienda 10-35 °C (50-95 °F) Temperatura de almacenamiento: -20-55 °C (-4-131 °F); se recomienda 10-35 °C (50-95 °F)
Estación de carga	Tensión de entrada	32 V ^{nom}
	Corriente de entrada	4,69 A
	Tensión de salida	32 V ^{nom}
	Corriente de salida	4 A
Cargador de batería	Modelo	TZAM01
	Tensión de entrada	100-240 V~
	Tensión de salida	32 V ^{nom}
	Corriente de salida	4,69 A

Declaración de conformidad de la UE

Por la presente, Suzhou ShiRuizhuo Technology Co., Ltd. declara que este equipo cumple con la Directiva de Máquinas 2006/42/EC. El texto completo de la declaración de conformidad de la UE está disponible en la siguiente dirección de Internet: <https://garden.roborock.com/eu/policy/article/compliance>

Nombre del fabricante	Suzhou ShiRuizhuo Technology Co., Ltd.
Dirección	Room 508, Building C, No.112 GLP I-Park, Sutong Road, Suzhou Industrial Park District, Suzhou City, Jiangsu Province, P.R. China
Nombre del representante autorizado	Roborock International B.V.
Dirección	Strawinskylaan 3051, Atrium, 1077ZX Amsterdam

Por el presente declaramos que esta Declaración de conformidad se ha emitido bajo la responsabilidad exclusiva de la empresa Suzhou ShiRuizhuo Technology Co., Ltd. y que los productos:

Descripción del producto	Robot cortacésped
Designación(es) del tipo (modelo)	RRALOVER
Núm. de serie	RXXXXXXXXXX («X» indica cualquier letra de la A a la Z, excepto O e I, «Y» indica cualquier número de 0 a 9)

cumplen con la normativa y se han verificado mediante pruebas con la provisión de las siguientes directivas de la UE:

Directiva de Máquinas 2006/42/EC	1. EN 60335-1:2012 + A11:2014 + A13:2017 + A1:2019 + A14:2019 + A2:2019 + A15:2021 +A16:2023 2. EN 50636-2-107:2015+A1:2018+A2:2020+A3:2021 3. EN ISO 12100:2010
----------------------------------	--

Persona responsable de realizar esta declaración:

Nombre impreso: Dollar Qian

Cargo/título: Gestor de certificaciones

Firma: 

Fecha de emisión: 2026-01-06

Lugar de emisión: Room 508, Building C, No.112 GLP I-Park, Sutong Road, Suzhou Industrial Park District, Suzhou City, Jiangsu Province, P.R. China

Tradução do manual original.

Este é um manual multilingue preparado tendo o inglês como idioma de base. Em caso de quaisquer discrepâncias entre a versão em inglês e as outras versões, a versão em inglês deverá prevalecer.

As imagens são apenas para ilustração e poderão não representar exatamente o produto.

Português

RockMow Z120 LiDAR

Manual de Utilizador de Cortador de Relva Robótico

Leia este manual de utilizador cuidadosamente antes de utilizar este produto e guarde-o adequadamente para referência futura.

Índice

- 151** Visão geral do produto
- 155** Preparação e instalação
- 157** Pronto para cortar
- 157** Manutenção
- 159** Armazenamento a longo prazo
- 160** Resolução de problemas
- 160** Segurança laser
- 161** Dados técnicos
- 162** Declaração de Conformidade UE

Visão geral do produto

- ⚠ O cortador vem com lâminas pré-instaladas na parte inferior. Utilize sempre luvas de proteção quando elevar o cortador e certifique-se de que o lado da lâmina fica virado para fora.
- ⚠ Para evitar entalamento, mantenha as mãos afastadas de quaisquer espaços no cortador de relva enquanto o movimenta.



Cortador de relva

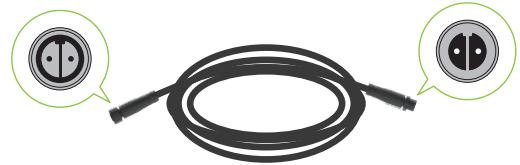

Cabo de extensão para carregador da bateria

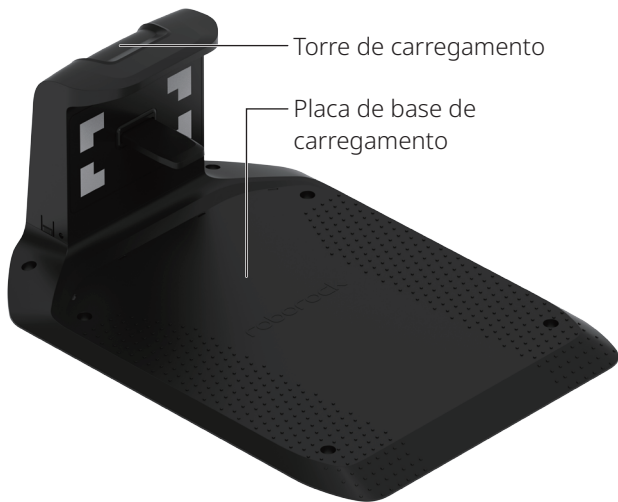

Estação de carregamento



Chave sextavada

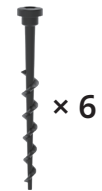

Parafusos para a estação de carregamento



Kit de lâmina suplente



Carregador da bateria

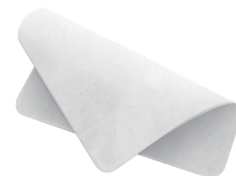

Pano sem pelos

Cortador de relva robótico (Vista superior)

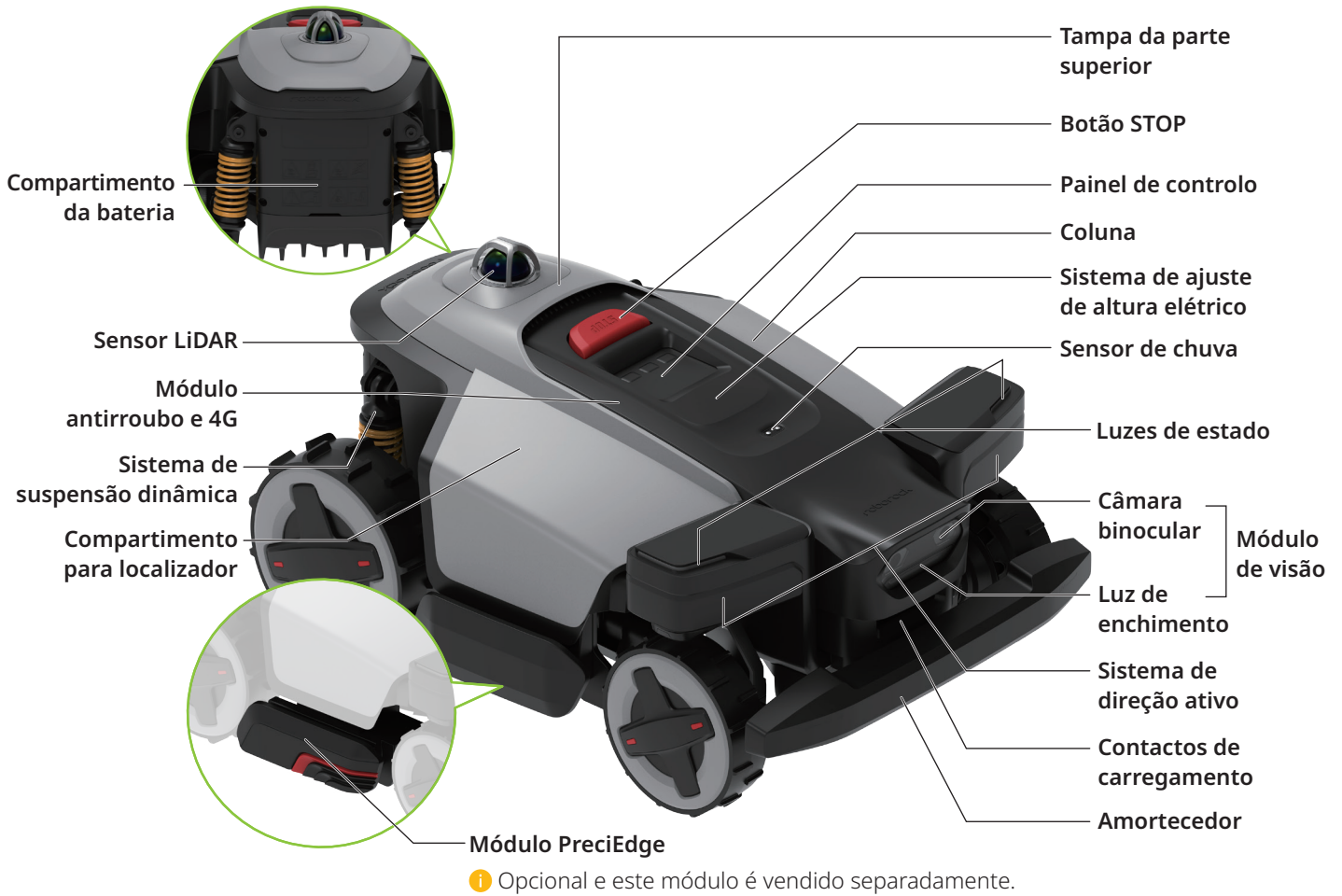

Cortador de relva robótico (Vista inferior)

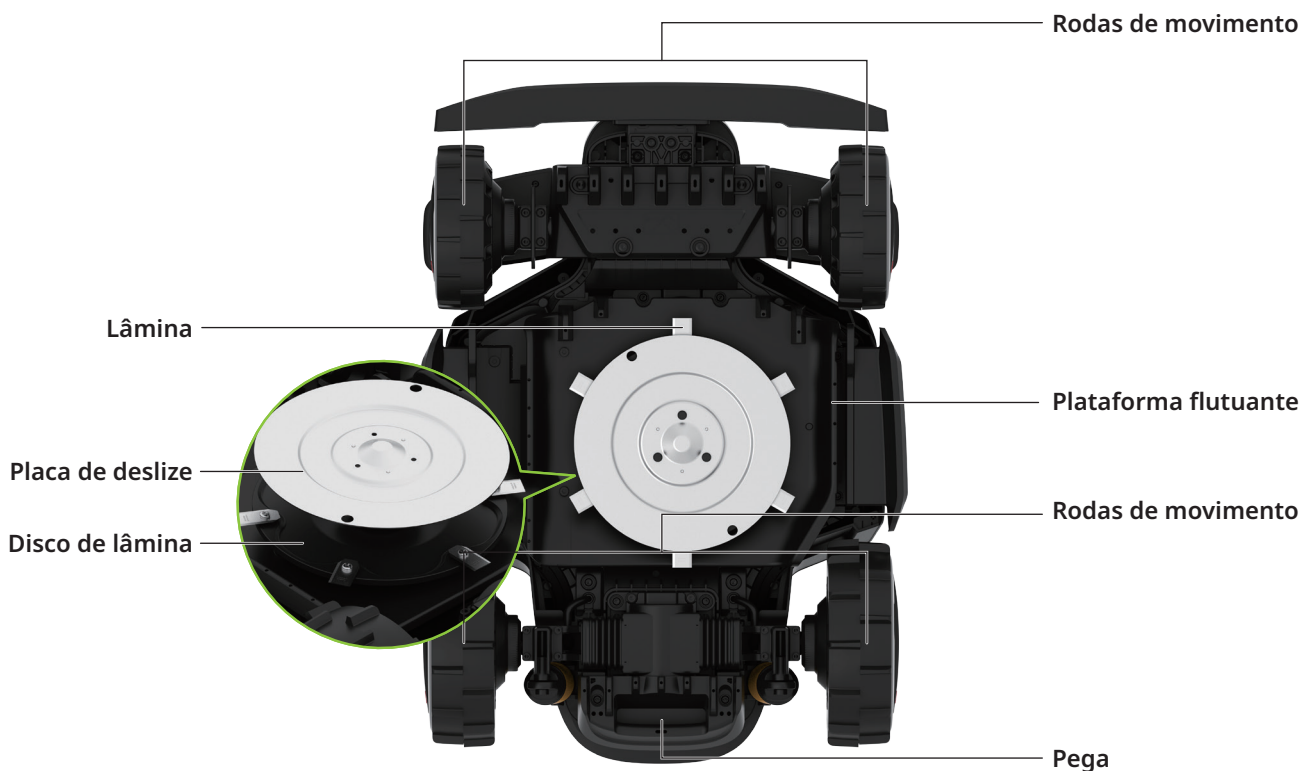

Interface do utilizador



Ícone e visor	Descrição
	Nível da bateria
	4G <ul style="list-style-type: none"> • On: 4G disponível • Off: Sem sinal • A piscar: erro do módulo antirroubo e 4G
	WiFi <ul style="list-style-type: none"> • On: ligado • Off: Sem sinal/não conectado • A piscar: a aguardar por ligação WiFi • A piscar rapidamente: a estabelecer ligação
	Bluetooth <ul style="list-style-type: none"> • On: ligado • Off: Desligado
	Bloqueio <ul style="list-style-type: none"> • On: Cortador de relva bloqueado/Bloqueio infantil ativado • Off: Cortador de relva desbloqueado/Bloqueio infantil desativado • Pulsante: inserir código PIN



STOP
Cortador de relva parado.

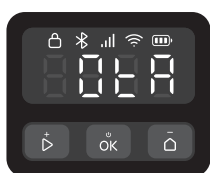

OTA
Atualização Over-the-air (OTA).

Ícone e visor	Descrição
---------------	-----------

Código de erro

Um código como este indica que o cortador de relva encontrou um erro. Pode consultar o artigo «Erro» em <https://garden-support.roborock.com> ou a secção na app Roborock para obter soluções.



Ligar/desligar

Os segmentos exteriores rodam no sentido dos ponteiros do relógio em ciclo contínuo.

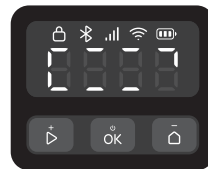

A carregar

O visor irá exibir o nível da bateria em dígitos.



Cortar relva/Mapeamento/ Retorno

Os quatro dígitos formam um padrão conforme indicado no diagrama. Cada segmento do padrão acende-se em sequência. Assim que o padrão completo for exibido, a sequência repete-se.



INCLINAR

Cortador de relva inclinado.



ELEVAR

Cortador de relva elevado.



Controlo

Controlo	Descrição
----------	-----------

Ligar/desligar Mantenha premido durante 3 segundos.

Começar a cortar relva Prima e depois confirme com .

Parar o cortador de relva Prima .

Enviar o cortador de relva de volta à estação de carregamento Prima e depois confirme com .

Controlo	Descrição
Ativar o bloqueio infantil	Mantenha premido durante 5 segundos.
Desbloquear o cortador de relva/Desativar o bloqueio infantil	Prima qualquer botão e depois introduza o código PIN.
Emparelhar o cortador de relva	Mantenha premido e simultaneamente durante 3 segundos.
Repor as configurações de fábrica	Mantenha premido , e simultaneamente durante 10 segundos e depois introduza o código PIN.
Reiniciar o cortador de relva	Mantenha premido durante 10 segundos.

Como introduzir o código PIN

Introduza o código PIN para desbloquear o cortador de relva antes de o utilizar. O código padrão é 0000, pode alterar o código através da app. Prima ou para aumentar ou diminuir o número e prima para confirmar cada dígito.

Nota: guarde o código PIN num local seguro e não o divulgue a outras pessoas.



Indicador na estação de carregamento

Estado do indicador	Descrição
Verde constante	Cortador de relva descarregado.
Verde pulsante	Cortador de relva a carregar.
Vermelho constante	Erro na estação de carregamento.
/ Off	<ul style="list-style-type: none"> Cortador de relva totalmente carregado. Avaria do circuito.

Luzes de estado

Cor clara	Efeito claro	Descrição
/	Desligado	<ul style="list-style-type: none"> Cortador de relva a carregar. Cortador de relva em standby fora da estação.
Branco	A fluir	Ligar/desligar.
	A pulsar rapidamente	A atualizar OTA.
	A pulsar lentamente	Cortador de relva pausado.
Azul	Constante	<ul style="list-style-type: none"> Mapeamento. Cortar relva. Regressar ao carregamento.
	A pulsar lentamente	A aguardar por ligação.
Vermelho	A pulsar rapidamente	A estabelecer ligação.
	A pulsar rapidamente	Erro.

Sensores

Sensor	Descrição
Câmara binocular	Deteta o que o rodeia, realiza diferentes ações em resposta a vários objetos à frente e executa algoritmos de fusão com outros sensores.
Sensor LiDAR	Utiliza LiDAR para posicionamento preciso, permitindo que o cortador de relva determine com precisão a sua localização.
Módulo GNSS	Utiliza GNSS para posicionamento, permitindo que o utilizador conheça a localização do cortador de relva.

Como funciona

O seu cortador de relva robótico pode alternar automaticamente entre cortar e carregar. Não necessita de um cabo limitador para definir a sua área de trabalho, devido ao sensor LiDAR e mapeamento inteligente com uma câmara binocular. Com um algoritmo de fusão multissensor e um amplo intervalo de deteção, o cortador de relva navega de forma inteligente pelos cantos e evita obstáculos.

Ancoragem automática

O cortador regressa automaticamente à estação de carregamento quando fica com a bateria fraca. Após carregar durante um momento, o cortador de relva irá voltar a cortar.

Corte durante todo o dia

A luz de enchimento da câmara permite que o cortador de relva funcione durante a noite. Pode ainda definir o cortador de relva para ser amigo dos animais selvagens através da app.

Programação

Pode definir a sua programação de corte de relva na app e o cortador de relva irá funcionar automaticamente de acordo com a mesma.

Altura de corte

Antes de começar a cortar relva, certifique-se de que a relva não está mais comprida do que a sua altura de manutenção regular. O cortador de relva dispõe de várias alturas de corte ajustáveis.

Percurso planeado

O cortador de relva segue um percurso paralelo gerado por um algoritmo de percurso, assegurando uma maior eficiência e dando mais tempo aos utilizadores para usufruírem do seu relvado.

Prevenção inteligente de obstáculo

Com a sua câmara binocular e o sensor LiDAR, o cortador de relva pode detetar e identificar vários tipos de objetos, executar diferentes percursos de forma adequada e equilibrar segurança e cobertura de corte de relva.

Adaptação a vários obstáculos e terrenos

O cortador de relva está equipado com um sistema de tração às quatro rodas e um sistema de suspensão dinâmica que melhora a capacidade de subir, melhora o desempenho de atravessamento de obstáculos e proporciona um movimento estável em terrenos irregulares para um desempenho de corte consistente.

Sistema de direção ativo

Com um sistema de direção frontal, o cortador de relva dispõe de capacidade de curva zero para movimento ágil, proporcionando uma cobertura eficiente do relvado (mesmo em inclinação) ao mesmo tempo que reduz danos no relvado.

Sensor de chuva e de Atraso de Chuva

O cortador de relva é resistente à água com classificação IPX6 e concebido para utilização no exterior. No entanto, o corte de relva molhada poderá não proporcionar os melhores resultados. O cortador de relva está equipado com um sensor de chuva que deteta chuva e indica ao cortador de relva que pare de cortar e regresse à sua estação de carregamento. Depois recomeça a cortar relva após o tempo de Atraso de Chuva (180 min por predefinição). Pode alterar a configuração do tempo de Atraso de Chuva através da app.

Plataforma flutuante

A plataforma flutuante do cortador de relva permite que o cortador de relva se adapte de forma dinâmica às mudanças no terreno, assegurando um corte mais nivelado e consistente em superfícies desniveladas.

Não há necessidade de recolher aparas de relva

As aparas curtas deixadas para trás não necessitam de ser recolhidas ou recolhidas, uma vez que servem como fertilizante natural para o seu relvado.

Módulo PreciEdge

i Este módulo tem de ser adquirido separadamente. Com o seu design inovador de lâmina dupla, o cortador de relva pode cortar próximo de paredes, reduzindo o trabalho manual de corte nas extremidades.

Antirroubo

O cortador de relva vem equipado com um alarme sonoro integrado e com um módulo antirroubo e 4G. Inclui ainda um compartimento para localizador onde pode instalar um localizador (vendido separadamente).

Preparação e instalação

Preparar a App

1 Descarregar a App

Leia o código QR para instalar a app Roborock.



2 Preparar o seu telemóvel

Antes de continuar certifique-se de que o Bluetooth do seu telefone está ativado, sendo que isto é essencial para encontrar e ligar-se ao seu cortador de relva durante o processo de configuração.

3 Ligar o cortador de relva

1. Prima e mantenha premido **OK** durante 3 segundos para ligar o cortador de relva e introduza o código PIN. O código padrão é 0000.
2. Abra a app Roborock.
3. Leia o código QR no cortador de relva através da app ou mantenha premidos os botões **▶** e **⏪** simultaneamente durante 3 segundos para conectar.

Notas:

- Recomendamos estabelecer ligação a uma rede WiFi de 2,4 GHz.
- Assegura que o seu cortador de relva está dentro de uma distância de conexão ao Bluetooth (6 m/19,69 pés).

Preparar o relvado

Antes de cortar a relva, corte o seu relvado até à sua altura de manutenção regular. Remova quaisquer resíduos, brinquedos, cabos, pedras ou outros obstáculos. Certifique-se de que as crianças e os animais de estimação são mantidos fora do relvado.

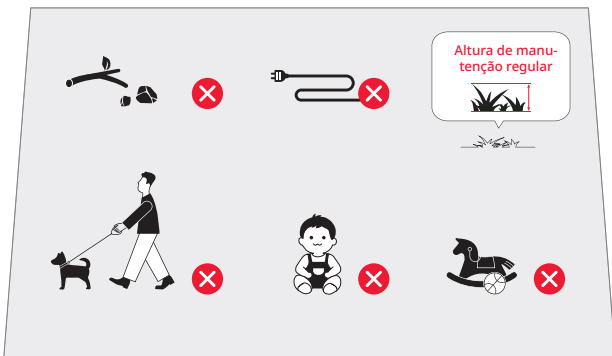

Instalar a estação de carregamento

Encontrar um local adequado

É importante escolher um local adequado para a estação de carregamento de modo a assegurar uma ancoragem eficiente do cortador de relva. Veja o guia abaixo:

1. A estação de carregamento deverá ser colocada numa superfície nivelada numa área aberta e próximo do carregador da bateria (dentro de 10 m/32,81 pés).



2. Recomendamos que coloque a estação onde o sinal WiFi é forte.



3. Com um raio de 2 metros (6,56 pés) em volta da estação de carregamento, não devem existir obstáculos e a relva deverá ter uma altura inferior a 9 cm (3,54 pol).

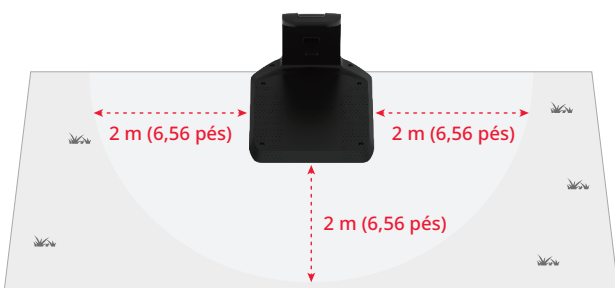

4. Os marcadores de ancoragem na torre de carregamento devem ser visíveis e a placa de base de carregamento devem estar livres de quaisquer objetos ou resíduos.

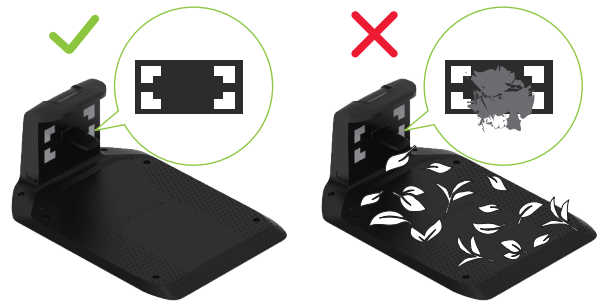

Instalar a estação de carregamento

1. Fixe a placa de base de carregamento ao piso utilizando os parafusos e a chave sextavada fornecidos.

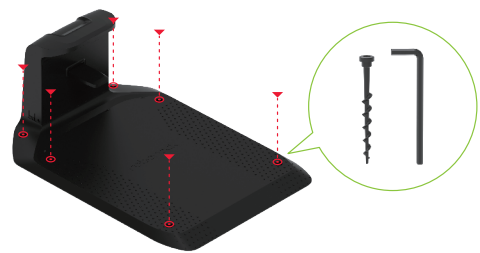

2. Utilize o cabo de extensão para ligar a estação de carregamento ao carregador da bateria. Tem de alinhar o conector de 2 pinos, insira-o na totalidade e aperte o anel de bloqueio para terminar a ligação.
3. Ligue o carregador da bateria à tomada.

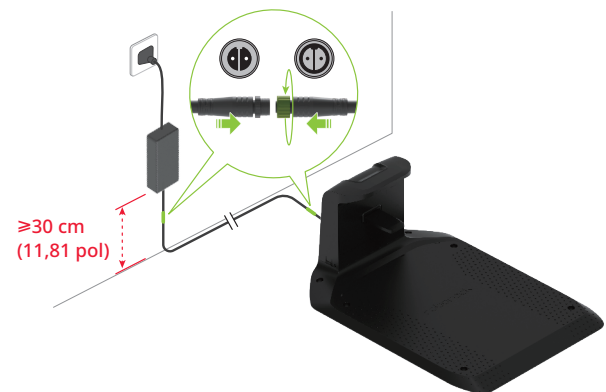

Notas:

- Se for necessário desligar o cabo de extensão, liberte o anel de bloqueio primeiro e depois puxe o conector.
- Certifique-se de que o carregador da bateria está posicionado pelo menos a 30 cm (11,81 pol) do chão para evitar danos devido a água ou humidade.
- Ligue o dispositivo a uma tomada interior ou a uma tomada exterior à prova de água.

4. Se a configuração estiver correta, o indicador na estação de carregamento irá acender a verde.



Carregar o cortador de relva pela primeira vez

Recomendamos que carregue totalmente o cortador de relva antes da primeira utilização de modo a garantir o melhor desempenho da bateria. Coloque o cortador de relva na estação de carregamento e certifique-se de que os contactos de carregamento no cortador de relva e na estação estão adequadamente alinhados. Se a ligação for bem-sucedida, o indicador na estação irá pulsar a verde.



Mapear a área de trabalho

⚠ Siga o cortador de relva durante o processo de mapeamento. Mantenha sempre o equilíbrio adequado e uma posição segura, especialmente em inclinações. Caminhe, não corra, quando utilizar o cortador de relva.

1. Certifique-se de que o cortador de relva está ligado, e o WiFi e o Bluetooth estão ativados.
2. Antes de iniciar o processo de mapeamento, certifique-se de que inspecionou cuidadosamente a área de relvado e definiu claramente a área de trabalho. Assim que a área estiver definida, siga as instruções de mapeamento indicadas na app.
3. O cortador de relva irá mover-se ao longo do limite da área designada e registar o mapa em conformidade.

Pronto para cortar

⚠ Certifique-se sempre de que o seu cortador de relva é operado dentro da área de trabalho mapeada.

Começar a cortar relva

Prima e depois confirme com para começar a cortar relva. Em alternativa, pode começar a cortar relva através da app.



Pausa

Prima para pausar o cortador de relva ou pause-o através da app.

Nota: o botão sobrepõe-se a todos os outros comandos. Se premir no cortador de relva, só pode voltar a cortar relva premindo e depois confirmando com no painel de controlo.

Voltar a cortar relva

Prima e depois confirme com no painel de controlo ou utilize a app para voltar a cortar relva. Nas situações seguintes, o cortador de relva só poderá voltar a cortar relva premindo e depois confirmando com .



- O cortador de relva foi parado premindo .
- O cortador de relva foi inclinado ou levantado.

Voltar para carregar

Pode enviar o cortador de relva de regresso à estação de carregamento premindo e confirmando com ou através da app.

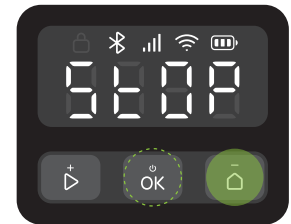

Nota: para manter o seu relvado em bom estado, não recomendamos cortar a relva enquanto os aspersores estiverem ativados.

Manutenção

- ⚠ Utilize sempre calçado fechado e calças compridas durante a manutenção. Sandálias e pés descalços são estritamente proibidos.
- ⚠ Vire sempre o cortador de relva numa superfície macia com cuidado e não arraste o cortador de relva enquanto está virado ao contrário.

Para manter o desempenho de corte de relva satisfatório e alargar a vida útil do seu cortador de relva, o cortador de relva necessita de inspeções e manutenção semanais.

Limpeza

- ⚠ Não utilize gasolina, álcool ou outros solventes corrosivos para limpar quaisquer partes do produto.
- ⚠ Abstenha-se de lavar o cortador de relva com máquina de lavar de alta pressão com uma pressão superior a 12,0 MPa.

Limpe o cortador de relva com regularidade (conforme necessário) para remover sujidade e aparas de relva das rodas, câmaras, discos, sensor LiDAR, etc.

Antes da limpeza, certifique-se de que:

- O cortador de relva está desligado.
- Os parafusos da tampa do compartimento estão bem apertados para vedar o cortador de relva.

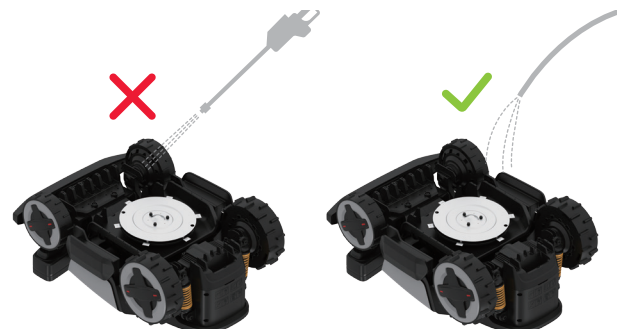

Parte superior

Remova a sujidade acumulada utilizando uma mangueira, um pano ou uma escova no sistema de direção ativo, sistema de suspensão dinâmica e outras partes.

Câmara binocular

Uma lente limpa é essencial para um desempenho e uma visão adequadas. Limpe a lente da câmara com o pano sem pelos fornecido.



Sensor LiDAR

Um sensor LiDAR limpo é essencial para um desempenho e uma visão adequadas. Limpe o sensor da seguinte forma:

1. Remova a tampa da parte superior conforme indicado na imagem.



2. Limpe o sensor LiDAR cuidadosamente com o pano sem pelos fornecido. Se o sensor LiDAR ainda não estiver limpo, humedecça o sensor primeiro e limpe-o novamente.



3. Instale a tampa da parte superior de volta no cortador de relva.



Contactos de carregamento

Limpe os contactos de carregamento no cortador de relva com um pano suave.



Nota: Certifique-se de que os contactos separam na totalidade antes de reiniciar o cortador de relva.

Secção inferior

⚠ Utilize luvas de trabalho para proteção.

Vire cuidadosamente o cortador de relva numa superfície suave. Remova os resíduos e as aparas de relva utilizando escovas ou uma mangueira. Limpe o disco e o chassis adequadamente. Rode o disco e as lâminas de modo a assegurar que funcionam adequadamente. Remova qualquer sujidade para evitar danos no disco da lâmina.

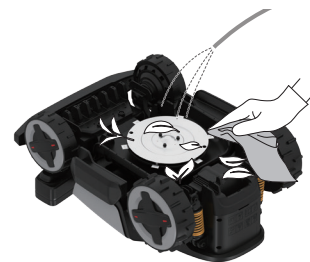

Nota: tenha cuidado para não tocar nas lâminas com as mãos.

Rodas de movimento

Remova lama e aparas de relva utilizando escovas e uma mangueira de água de modo a assegurar que o cortador de relva mantém uma boa tração.

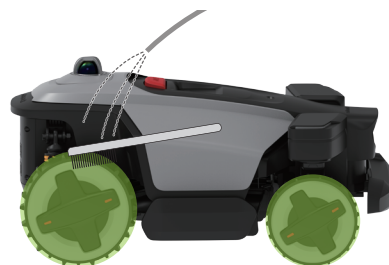

Estação de carregamento

⚠ Desligue a estação de carregamento da tomada antes de a limpar.

Limpe a sujidade no contactos de carregamento e nos marcadores de ancoragem com um pano. E limpe a placa de base de carregamento com uma mangueira.

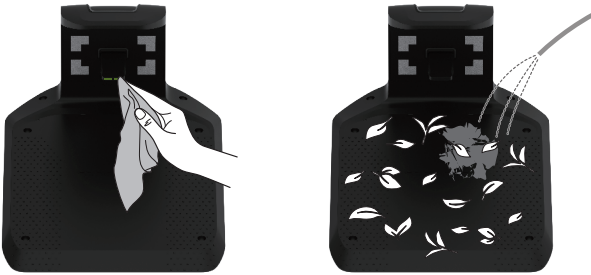

Nota: certifique-se de que os contactos separam na totalidade antes de reiniciar o cortador de relva.

Substituir

Lâminas

- ⚠ Tenha cuidado ao substituir as lâminas e utilize sempre luvas.
- ⚠ Certifique-se de que todas as lâminas e parafusos são substituídos. Nunca reutilize os parafusos — ao fazê-lo poderá levar ao desprendimento da lâmina e a lesões graves.

1. Desligue o cortador de relva.
2. Vire cuidadosamente o cortador de relva numa superfície suave.



3. Alinhe os orifícios de rosca na placa de deslize com os parafusos de lâmina e depois liberte os parafusos com uma chave de fendas manual e remova as lâminas antigas. Tenha cuidado com as extremidades afiadas.
4. Mantenha os orifícios roscados da placa de deslize com os existentes nas lâminas e no disco da lâmina e depois aperte as novas lâminas com os parafusos novos.

⚠ Nunca utilize uma chave de fendas elétrica para remover ou instalar a lâmina.



5. Certifique-se de que as lâminas estão bem apertadas e conseguem rodar livremente.
6. Se as lâminas não conseguirem rodar livremente, desaperte os parafusos, ajuste o ângulo da lâmina e depois volte a apertar os parafusos. Certifique-se de que as lâminas conseguem rodar livremente antes da utilização.



Nota: Recomendamos que substitua as lâminas a cada 1-2 meses após a instalação.

Bateria

Recomendamos que a bateria do cortador de relva seja substituída a cada dois anos. Não substitua a bateria por conta própria. Contacte a equipa de pós-vendas ou o revendedor para obter ajuda.

Armazenamento a longo prazo

Se o cortador de relva não for utilizado durante um longo período de tempo (por exemplo, durante o inverno quando a relva está dormente ou por outras razões), siga estes passos:

Cortador de relva

1. Carregue o cortador de relva a 50-70% antes de o armazenar a longo prazo.
2. Desligue o cortador de relva.
3. Limpe-o adequadamente.

Nota: Recarregue-o após 12 meses se ainda estiver em armazenamento e depois uma vez por ano.

Estação

1. Desligue o carregador da bateria da tomada.
2. Desconecte os cabos de extensão da estação.
3. Desligue a torre de carregamento da placa de base de carregamento e armazene-a num local interior seco e bem ventilado.

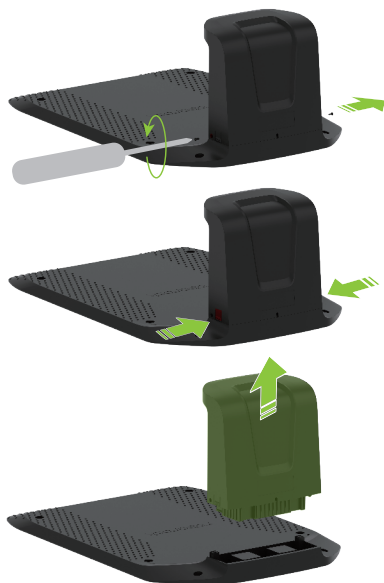

Reiniciar após armazenamento a longo prazo

Para reiniciar o cortador de relva após armazenamento a longo prazo, siga os passos indicados abaixo:

1. Certifique-se de que a estação de carregamento e os respetivos acessórios estão limpos e livres de oxidação. Se forem encontrados quaisquer sinais de oxidação, contacte o seu revendedor ou serviço pós-vendas Roborock.
2. Insira a torre de carregamento na placa de base de carregamento. Aperte os parafusos em ambos os lados da torre de carregamento.
3. Conecte os cabos de extensão, ligue o cortador de relva e verifique se está bem conectado à app.

PT

Resolução de problemas

Se encontrar quaisquer problemas enquanto utiliza o seu cortador de relva, verifique as FAQ ou artigos de erro em <https://garden-support.roborock.com> ou na secção da app Roborock.

Segurança laser

O sensor de distância laser deste produto cumpre com as normas para Produtos Laser Classe 1 em IEC 60825-1:2014 e não irá gerar radiação laser perigosa.

Dados técnicos

Informações básicas	Nome	Z120 LiDAR
	Modelo	RRALOVER
	Área de corte recomendada	2000 m ²
	Peso líquido (Bateria incluída)	Aprox. 21,7 kg (47,84 lbs.)
Parâmetro	Largura de corte	24 cm (9,45 pol)
	Altura de corte	20-70 mm (0,79-2,76 pol)
	Velocidade do motor de acionamento	0,45 m/s (1,48 pé/s) (Diariamente) 0,6 m/s (1,97 pé/s) (Eficiente)
	Velocidade do motor da lâmina	2500/min
Emissões de ruído	Nível de potência de ruído medido, LWA	62 dB (A)
	Incertezas de potência de ruído, KWA	3 dB (A)
	Nível de pressão de ruído, LpA	54 dB (A)
	Incertezas de pressão de ruído, KpA	3 dB (A)
Estado de trabalho	Temperatura	Temperatura de funcionamento: 0-45 °C (32-113 °F); 10-35 °C (50-95 °F) recomendada Temperatura de armazenamento: -20-55 °C (-4-131 °F); 10-35 °C (50-95 °F) recomendada
	Classificação IP	Corpo do cortador de relva e estação de carregamento: IPX6 Carregador da bateria: IP67
Intervalo de Frequência de Conectividade	Bluetooth®	2400-2483,5 MHz
	WiFi	2,4 GHz: 2400-2483,5 MHz 5 GHz Sub-banda 3: 5470-5725 MHz 5 GHz Sub-banda 4: 5725-5850 MHz
	LTE	Banda 1/3/7/8/20/28A/38/40/41
	WCDMA	Banda 1/8
	GSM	EGSM900 DCS1800
Potência máx. de frequência rádio	Bluetooth®	≤10 dBm
	WiFi	2,4 GHz: ≤20 dBm 5 GHz Sub-banda 3: ≤20 dBm 5 GHz Sub-banda 4: ≤14 dBm
	LTE	≤23 dBm
	WCDMA	≤23 dBm
	GSM	≤35 dBm ≤32 dBm
Bateria	Tipo de bateria	Bateria de íão Lítio
	Tensão nominal	21,6 V \approx
	Capacidade nominal	6 Ah
	Corrente de carregamento da bateria	5 A Máx.
	Temperatura	Temperatura de carregamento: 4-45 °C (39,2-113 °F); 10-35 °C (50-95 °F) recomendada Temperatura de armazenamento: -20-55 °C (-4-131 °F); 10-35 °C (50-95 °F) recomendada
Estação de carregamento	Tensão de entrada	32 V \approx
	Corrente de entrada	4,69 A
	Tensão de saída	32 V \approx
	Corrente de saída	4 A
Carregador da bateria	Modelo	TZAM01
	Tensão de entrada	100-240 V~
	Tensão de saída	32 V \approx
	Corrente de saída	4,69 A

Declaração de Conformidade UE

A Suzhou ShiRuizhuo Technology Co., Ltd. vem por este meio declarar que este equipamento está em conformidade com a Diretiva de Maquinaria 2006/42/EC. O texto completo da Declaração de Conformidade UE está disponível no seguinte endereço da internet: <https://garden.roborock.com/eu/policy/article/compliance>

Nome do fabricante	Suzhou ShiRuizhuo Technology Co., Ltd.
Morada	Room 508, Building C, No.112 GLP I-Park, Sutong Road, Suzhou Industrial Park District, Suzhou City, Jiangsu Province, P.R. China
Nome do representante autorizado	Roborock International B.V.
Morada	Strawinskylaan 3051, Atrium, 1077ZX Amsterdam

Vimos por este meio declarar que este DoC é emitido à responsabilidade da empresa Suzhou ShiRuizhuo Technology Co., Ltd. e que os produtos:

Descrição do produto	Cortador de relva robótico
Designação(ões) Tipo (model)	RRALOVER
Núm. de série	RXXXXXXXXXXXX ("X" indica qualquer letra de A-Z exceto O e I, "Y" indica qualquer número de 0-9)

estão em conformidade e são verificados através de teste com o fornecimento das seguintes diretivas UE:

Diretiva de Maquinaria 2006/42/EC	1. EN 60335-1:2012 + A11:2014 + A13:2017 + A1:2019 + A14:2019 + A2:2019 + A15:2021 +A16:2023 2. EN 50636-2-107:2015+A1:2018+A2:2020+A3:2021 3. EN ISO 12100:2010
-----------------------------------	--

Pessoa responsável por realizar esta declaração:

Nome impresso: Dollar Qian

Cargo/Título: Gestor de Certificação

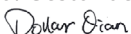
Assinatura: 

Data de emissão: 2026-01-06

Local de emissão: Room 508, Building C, No.112 GLP I-Park, Sutong Road, Suzhou Industrial Park District, Suzhou City, Jiangsu Province, P.R. China

Iwwersetzung vun den ursprénglechen Instruktiounen.

Dëst ass eng multilingual Gebrauchsanweisung mat Englesch als Basissprooch. Am Fall vun Differenzen tëscht der englescher an all anerer Sproochversioun, dominéiert Englesch.

D'Billen ginn nëmmen zu Illustratiounszwecker verwent a kënnen vun der Duerstellung vun Ärem Produkt ofwäichen.

Lëtzebuergesch

RockMow Z120 LiDAR

Gebrauchsanweisung fir de Méiroboter

Liest dës Gebrauchsanweisung genau duerch ier Dir dëse Produkt benotzt a versuergt si als Referenz an der Zukunft.

Inhalt

- 164 Produkt-Iwwersiicht**
- 168 Virbereedung an Installatioun**
- 170 Méivirgang**
- 170 Maintenance**
- 172 Laangzäitlagerung**
- 172 Feeler behiewen**
- 172 Laser-Sécherheet**
- 173 Technesch Daten**
- 174 EU-Konformitéitserklärung**

Produkt-Iwwersiicht

- ⚠ D'Méimaschinn huet Messeren ënnendrënner virinstalléiert. Drot beim Unhiewe vun der Méimaschinn ëmmer Schutzhändschen a stellt sécher, datt déi Säit mam Messer no bausse weist.
- ⚠ Fir ze vermeiden, dass Dir Iech d'Fangere quëtscht, haalt Är Hänn net an iergendwelch Zwëscheraim vun der Méimaschinn, während dës a Betrib ass.



Méimaschinn

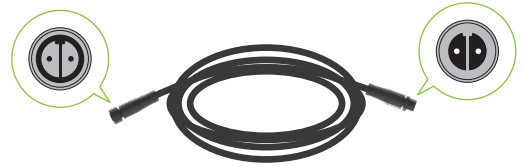

Verlängerungskabel fir de Chargeur

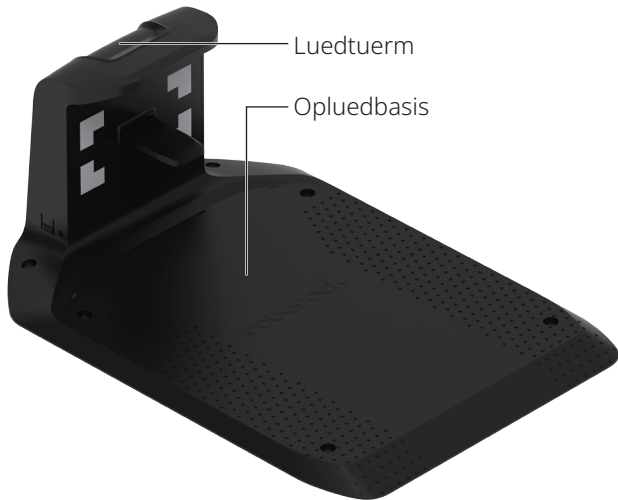

Opluedstatioun



Sechskanteschlüssel



x 6

Schrauwe fir d'Opluedstatioun



x 6



x 6

Extra Messer-Kit



Chargeur

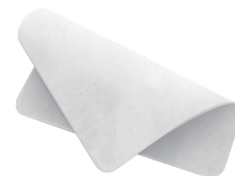

Faserfräit Duch

Méiroboter (Iewescht Usiicht)

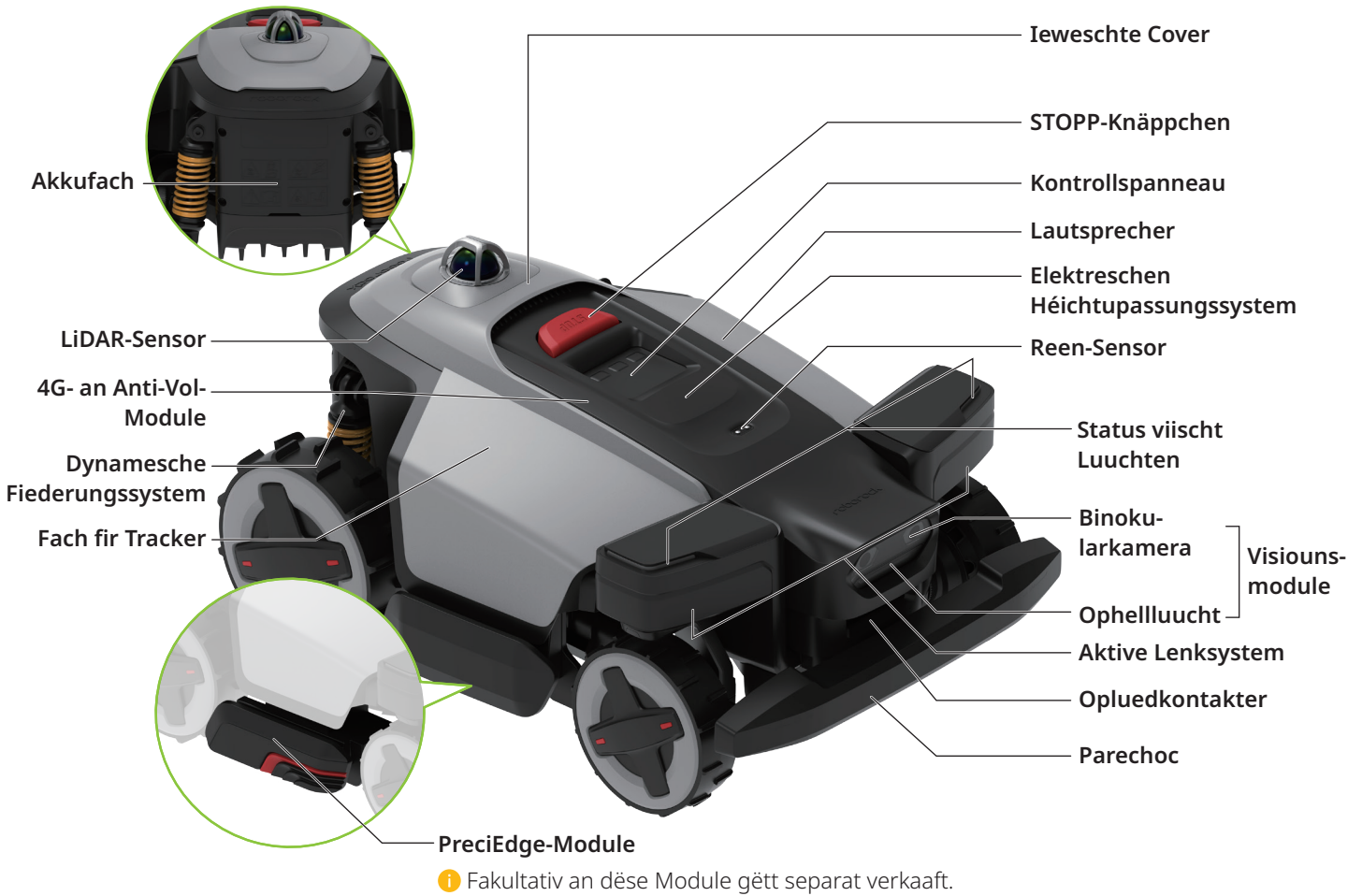

Méiroboter (Ënnescht Usiicht)

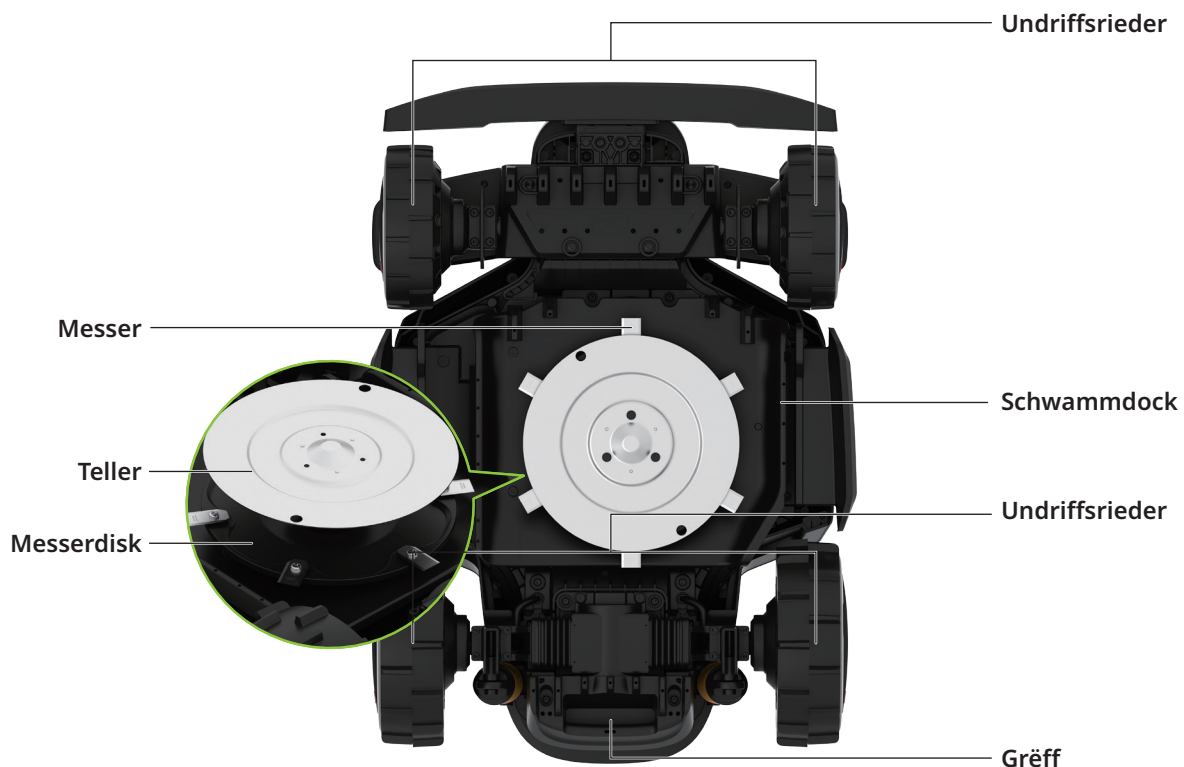

Benutzer-Interface

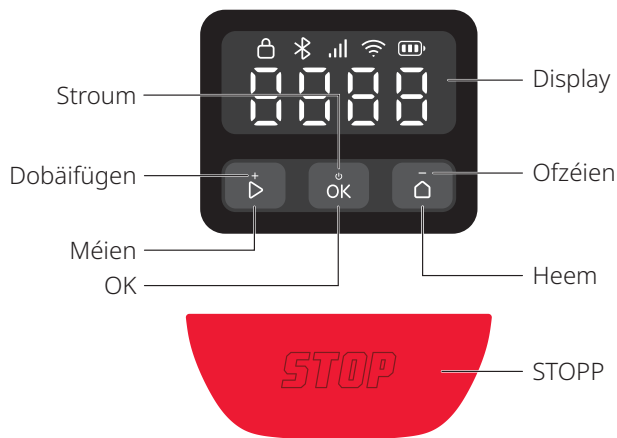

Ikon an Display	Beschreibung
	Akkustand
	4G <ul style="list-style-type: none"> • Un: 4G verfüübar • Aus: Kee Signal • Blénken: 4G- an Anti-Vol-Module-Feeler
	WiFi <ul style="list-style-type: none"> • Un: Verbonnen • Aus: Kee Signal/Net verbonnen • Blénken: Waarden op d'WiFi-Verbindung • Schnellt Blénken: Amgang ze verbonnen
	Bluetooth <ul style="list-style-type: none"> • Un: Verbonnen • Aus: Net verbonnen
	Spär <ul style="list-style-type: none"> • Un: Méimaschinn gespäert/ Kannersécherung aktivéiert • Aus: Méimaschinn entspäert/Kannersécherung desaktivéiert • Pulséierend: De Pin-Code aginn
	STOPP D'Méimaschinn huet gestoppt.
	OTA OTA-Aktualiséierung (Over-the-Air).
	Feeler-Code De Feeler-Code geet un, wann d'Méimaschinn e Feeler entdeckt huet. Kuckt no Léisungen op https://garden-support.roborock.com oder an deem entspreichenden Abschnitt an der Roborock-App.

Ikon an Display	Beschreibung
	Strom un-/ausschalten Déi baussescht Segmenter dréien sech kontinuéierlech am Uhrzeigersinn.
	Oplueden Den Display weist den Akkustand an Zuelen un.
	Méien/Kartografie/Zeréck Déi véier Ziffere formen en "2"-förmegt Muster, wéi am Diagramm gewisen. All Segment vum Muster lichter Rei no op. Soubal dat ganzt Muster ugewise gëtt, widderhëlt sech d'Sequenz.
	TILT D'Méimaschinn ass gekippt.
	LIFT D'Méimaschinn gouf ugehuewen.

Kontroll

Kontroll	Beschreibung
Un-/Ausmaachen	Dréckt an haalt während 3 Sekunden.
Fänkt un ze méien	Dréckt an da confirméiert mat .
Stoppt d'Méimaschinn	Dréckt op .
Schéckt d'Méimaschinn zrëck an hir Opluedstatioun	Dréckt an da confirméiert mat .
Kannersécherung aktivéieren	Dréckt an haalt während 5 Sekunden.
Méimaschinn entspären/ Kannersécherung desaktivéieren	Dréckt op eng belibeg Tast a gitt dann de PIN-Code an.
Koppelt d'Méimaschinn	Dréckt an haalt an simultan während 3 Sekunden.
Zrëcksetzen op Fabrikparameteren	Dréckt an haalt , a simultan während 10 Sekunden, a gitt dann de PIN-Code an.
Start d'Méimaschinn nei	Dréckt an haalt während 10 Sekunden.

LU

De PIN-Code aginn

Gitt de PIN-Code a fir d'Méimaschinn virum Gebrauch ze entspären. De Standardcode ass 0000, Dir kënt de Code via d'App änneren. Dréckt oder fir d'Zuel erop- oder erofzesetzen an dréckt fir all Zuel ze confirméieren.

Notiz: Haalt Äre PIN-Code wgl. sécher an deelt en net mat Aneren.

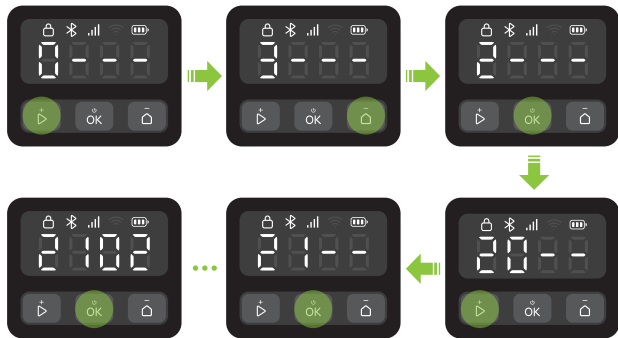

Indicateur op der Opluedstatioun

Status vum Indicateur	Beschreibung
Konstant gréng	Méimaschinn net opgelueden.
Pulséierend gréng	D'Méimaschinn luet.
Konstant rout	Opluedstatiounsfeeler.
/ Aus	<ul style="list-style-type: none"> D'Méimaschinn ass ganz opgelueden. Stromkreesfeeler.

Status viischt Luuchten

Faarf Luucht	Effekt Luucht	Beschreibung
/	Aus	<ul style="list-style-type: none"> D'Méimaschinn luet. D'Méimaschinn ass am Standby ausserhalb vun der Statioun.
Wäiss	Fléissend	Un-/Ausmaachen.
	Schnellt Pulséieren	OTA-Aktualiséierung.
	Luest Pulséieren	D'Méimaschinn paust.
	Konstant	<ul style="list-style-type: none"> Kartograféieren. Méien. Zeréck bei d'Opluedstatioun.

Faarf Luucht	Effekt Luucht	Beschreibung
Blo	Luest Pulséieren	Waarden op eng Verbindung.
	Schnellt Pulséieren	Amgang ze verbannen.
Rout	Schnellt Pulséieren	Feeler.

Sensoren

Sensor	Beschreibung
Binokularkamera	Hëlt seng Ëmgéigend op, reagiert duerch verschidden Aktiounen op Objeten, déi am Wee sinn, a léisst Fusiounsalgorithmen mat anere Sensore lafen.
LiDAR-Sensor	Benutzt LiDAR fir präziist Positionéieren, wat der Méimaschinn erlaabt, hir genau Lag festzustellen.
GNSS-Module	Gebraucht GNSS zur Positionsbestëmmung an erméiglecht dem Benotzer doduerch ze wëssen, wou d'Méimaschinn ass.

Funktionsweis

Äre Méiroboter kann automatesch tëschent Méien an Opluede wiesselen. Dir braucht kee Begrenzungsdrot fir de Schaffberäich ze definéieren, wat duerch de LiDAR-Sensor an déi intelligent Kartografie mat enger Binokularkamera méiglech gëtt. Duerch e Multi-Sensor-Fusiounsalgorithmus an e breede Bestëmmungsberäich steiert d'Méimaschinn intelligent an Ecker a vermeid zuverlässeg Hindernisser.

Auto Docking

D'Méimaschinn fiert automatesch zrëck an d'Opluedstatioun, wann den Akku bal eidel ass. No enger kuerzer Opluedzäit, fiert d'Méimaschinn mam Méie weider.

Ganzdaags-Méien

Der Kamera hir Ophelluucht erméiglecht der Méimaschinn fir nuets ze schaffen. Dir kënt och d'Méimaschinn via App als déierefrëndlech via-à-vis vu nuetsaktivem Wëld astellen.

Programm

Dir kënt Äre Méi-Programm an der App aginn, an d'Méimaschinn wäert automatesch deementspreechend schaffen.

Schneidhéicht

Ier Dir ufänkt mat méien, vergewëssert Iech, dass Äert Gras net méi héich ass wéi déi regulär Schneidhéicht. D'Méimaschinn bitt verschidden ajustabel Schneidhéichten un.

Geplangte Streck

D'Méimaschinn fiert eng parallel Streck, déi vum Streckenalgorithmus opgestallt gouf, a stellt eng méi héich Effizienz sécher. Sou bleift de Benotzer méi Zäit, fir vun hirer Wiss ze profitéieren.

Intelligent Vermeide vun Hindernisser

Mat hirer Binokularkamera an hirem LiDAR-Sensor kann d'Méimaschinn verschidden Aarte vun Objeten entdecken an identifizéieren, deementspreechend hir Streck nei plangen a Sécherheet a Méiräichwäit ausbalancéieren.

Un ënnerschiddlech Hindernisser an Terrainen upassen

D'Méimaschinn ass mat engem Allrad-Antrieb an engem dynamesche Fiederungssystem ausgestattet, déi seng Fäegkeet, en Hang eropzeklappen an Hindernisser ze iwwerwannen, verbesseren, an eng sécher Bewegung op knubbelegem Terrain garantéieren, fir e gläichméisseg Schnatt.

Aktive Lenksystem

Duerch e Lenksystem mat de viischte Rieder ass d'Méimaschinn mat enger Nullwendekrees-Funktioun fir agil Bewegungen ausgestattet. Dat erméiglecht eng effizient Beaarbechtung vum Wues (souguer am Hang) a gläichzäiteg eng Reduzéierung vu Schied um Wues.

Reen-Sensor a Verschiebung wéinst Reen

D'Méimaschinn ass IPX6-agestuuft waasserfest a gebaut fir de Bausegebrauch. Awer, naasst Gras ze méien bréngt net déi beschte Resultater. D'Méimaschinn ass mat engem Reen-Sensor ekipéiert, dee Reen detectéiert an der Méimaschinn seet, se soll ophale mat méien an erëm zrëck an hir Opluedstatioun goen. Da start si no enger Verschiebung duerch Reen nach eng Kéier (180 Min. standardméisseg). Dir kënnt d'Dauer vun der Verschiebung via d'App änneren.

Schwammdock

Der Méimaschinn hire Schwammdock erlaabt hir, sech dynamesch Changementer am Terrain anzupassen, an erméiglecht esou e méi reegelméisseg a konsistent Schneide ronderëm knubbeleg Surfacen.

Kee Besoin fir Grashalmer ze sammelen

Déi kuerz Grashalmer, déi hannerlooss ginn, mussen net geschäert oder gesammelt ginn, well se als natierlechen Dünger fir Är Wiss déngen.

PreciEdge-Module

i Dëse Module muss separat kauft ginn.

Mat hirem innovativen Doppelmesserdesign kann d'Méimaschinn no u Mauere schneiden, wat manuell schneiden an den Ecker reduzéiert.

Anti-Vol-Schutz

D'Méimaschinn ass mat engem Héichfrequenz-Alarm a mat engem 4G- an Anti-Vol-Module ausgestattet. Et gëtt och e Fach, wou Dir en Tracker installéiere kënnt (separat verkaaft).

Virbereedung an Installatioun

D'App virbereeden

1 D'App downloaden

Scannt de QR-Code fir d'Roborock-App ze installéieren.



2 Preparéiert Ären Handy

Verséichert Iech, ier Dir virufuert, datt d'Bluetooth-Funktioun op Ärem Handy ageschalt ass. Wann dës Funktioun net ageschalt ass, kann Är Méimaschinn während dem Setup net fonnt a verbonne ginn.

3 Verbannt d'Méimaschinn

1. Dréckt an haalt **OK** während 3 Sekonnen, fir d'Méimaschinn unzemaachen, a gitt de PIN-Code an. De Standardcode ass 0000.
2. Maacht d'Roborock-App op.
3. Scannt de QR-Code vun der Méimaschinn via d'App oder dréckt den **▶** an **🔒** Knäppche simultan während 3 Sekonne fir Iech ze verbannen.

Notizen:

- Mir recommandéieren, Iech mat engem 2,4-GHz-WiFi-Netzwerk ze verbannen.
- Gitt sécher, dass Är Méimaschinn ënnerhalb vu vernetzbarer Bluetooth-Distanz (6 m/19,69 ft) ass.

D'Wiss virbereeden

Virum Méien, schneit Är Wiss op déi regulär Schneidhéicht. Entfernt all Dreck, Spillsaachen, Dréit, Stäng oder aner Hindernisser. Stellt sécher, dass keng Kanner an Hausdéieren op der Wiss sinn.

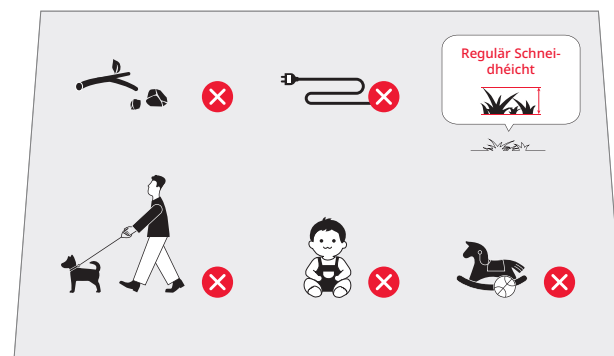

Installéiert d'Opluedstatioun

Fannt eng passend Plaz

Et ass wichteg, eng passend Plaz fir d'Opluedstatioun auszewielen an esou e richteg Docking vun der Méimaschinn sécherstellen. Orientéiert Iech un dësen Instruktiounen:

1. D'Opluedstatioun soll op eng flaach Surface op enger oppener Plaz no un de Chargeur gestallt ginn (ënnerhalb vun 10 m/32,81 ft).

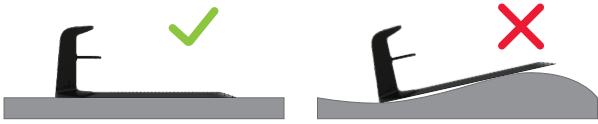

2. Mir recommandieren, d'Station op eng Plaz mat staarkem WiFi-Signal ze stellen.



3. An engem Radius vun 2 Meter (6,56 ft) ronderëm d'Opluedstation solle keng Hindernisser stoen an d'Gras soll net méi wéi 9 cm (3,54 in) héich sinn.

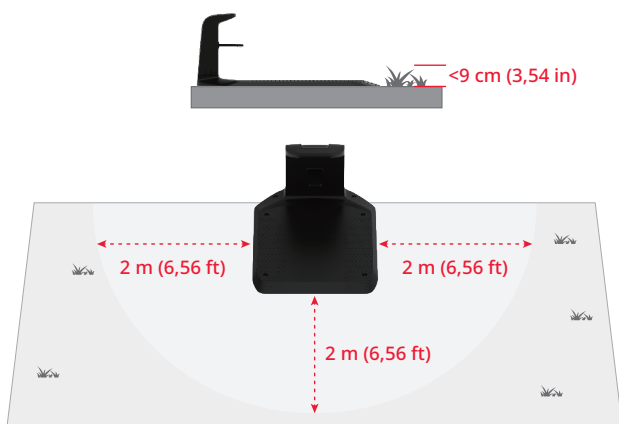

4. D'Undockmarkierungen um Luedtuerm mussen gutt erkennbar sinn an den Teller vun der Opluedbasis dierf net vollgestallt sinn oder Oflagerungen opweisen.

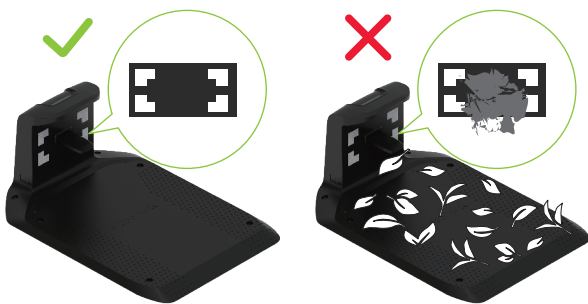

Installéiert d'Opluedstation

1. Sécher d'Opluedbasis un de Buedem mat de matgeliewerte Schrauben an dem Sechskanteschlüssel.

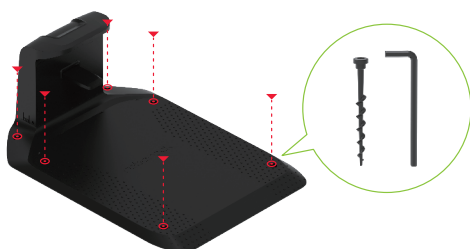

2. Benutzt de Verlängerungskabel, fir d'Opluedstation mam Chargeur ze verbannen. Dir musst den 2-Pin-Stecker ausrichten, e ganz erastiechen an de Sécherungsrank festdréinen, fir alles ze verbannen.

3. Verbannt de Chargeur mat der Steckdous.

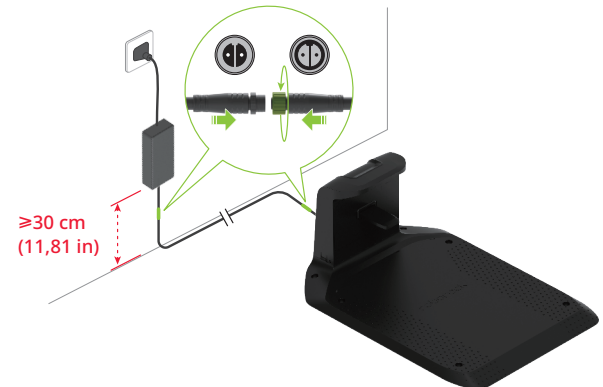

Notizen:

- Wann Dir de Verlängerungskabel erauszéie musst, schrauft fir d'éischt de Sécherungsrank lass an zitt dann um Stecker.
- Stellt sécher, dass de Chargeur op d'mannst 30 cm (11,81 in) iwwert dem Buedem positionnéiert ass, fir e Waasser- oder Flichtegkeetsschued ze vermeiden.
- Stiecht den Apparat an eng bannescht Steckdous oder an eng waasserfest Steckdous dobaussen.

4. Wann de Set-up richtig ass, blénkt den Indicateur op der Opluedstation gréng.



D'Méimaschinn virum éischte Gebrauch oplueden

Fir optimal Akkuleeschtung recommandiere mir, d'Méimaschinn virum éischte Gebrauch ganz opzelueden. Stellt d'Méimaschinn op d'Opluedstation a versécheret Iech, dass d'Opluedkontakter un der Méimaschinn an un der Station richtig ausgericht sinn. Wann d'Verbinding erfollegräich ass, pulséiert den Indicateur un der Station gréng.



LU

Den Aarbechtsberäich entwerfen



⚠ Suivéiert wgl. d'Méimaschinn während dem Kartografie-Prozess. Erhaalt ëmmer déi richteg Distanz oprecht a stellt d'Fundament sécher, besonnesch a Penten. Gitt - laaft net - wann Dir d'Méimaschinn steiert.

1. Stellt sécher, dass d'Méimaschinn un ass, WiFi a Bluetooth verbonne sinn.
2. Ier Dir de Kartografie-Prozess ufänkt, stellt sécher, dass Dir de Wiss-Beräich virsiichteg inspizéiert hutt, an den Aarbechtsberäich kloer definéiert hutt. Wann de Beräich bis definéiert ass, suivéiert d'Kartografie-Instruktiounen an der App.
3. D'Méimaschinn wäert laanscht d'Grenz vum designéiertem Beräich fueren an d'Kaart entspriechend ophuelen.

Méivirgang

⚠ Stellt ëmmer sécher, dass Är Méimaschinn ënnerhalb vum kartografierten Aarbechtsberäich gesteuert gëtt.





Fänkt un ze méien

Dréckt  da confirméiert  fir mam Méien unzufänken. Alternativ kënn Dir via d'App mam Méien ufänken.







Paus

Dréckt  fir d'Méimaschinn ze pauséieren oder pauséiert via d'App.

Notiz: De  Knäppchen iwverschreift all aner Befeeleer. Wann Dir  dréckt op der Méimaschinn, kënn Dir nëmme erëm weider méien wann Dir  dréckt, da confirméiert mat  um Kontrollspanneau.

Mam Méie weidermaachen

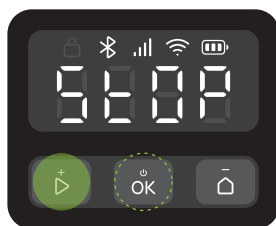

Dréckt  da confirméiert mat  um Kontrollspanneau oder benotzt d'App fir mam Méie weiderzemaachen.

A follgende Situatiounen kann d'Méimaschinn nëmme weiderméien, andeems Dir  dréckt, da confirméiert mat .



- D'Méimaschinn ass duerch d'Drécke vum  gestoppt ginn.
- D'Méimaschinn gouf gekippt oder opgehuewen.

Zeréck bei d'Opluedstatioun

Dir kënn d'Méimaschinn zeréck bei d'Opluedstatioun schécken andeems Dir  dréckt a mat  confirméiert oder via d'App.

Notiz: Fir eng gesond Wiss recommandéiere mir, dass Dir net méit, während d'Sprinkleren usinn.



Maintenance

⚠ Drot ëmmer zoue Schong an eng laang Box während der Maintenance. Sandalen a plakeg Féiss si strikt verbueden.

⚠ Dréint d'Méimaschinn ëmmer virsiichteg op enger mëller Surface ëm a schleeft se net iwwe de Buedem, wann se op der Kopp läit.

Fir eng zefriddestellend Méi-Performanz ze erhalen an d'Liewensdauer vun Ärer Méimaschinn ze verlängeren, kontrolléiert an ënnerhalt den Apparat wéchentlech.

Botzen

⚠ Benotzt kee Bensinn, Alkohol, oder aner ätzend Léisungsmëttele fir déi verschidden Deeler vum Apparat ze botzen.

⚠ Ënnerloosst et, d'Méimaschinn mat engem Hochdruckreiniger mat engem Drock vu méi wéi 12,0 MPa ze botzen.

Botzt d'Méimaschinn reegelméisseg (wann néideg), fir Knascht a Grashällem vun de Rieder, de Kameraen, den Disken, dem LiDAR-Sensor etc. ewechzemaachen.

Virum Botzen, verséichert Iech wgl., dass:

- D'Méimaschinn aus ass.
- D'Schrauwe vun der Faachofdeckung fest ugezu si fir d'Méimaschinn ze versigelen.

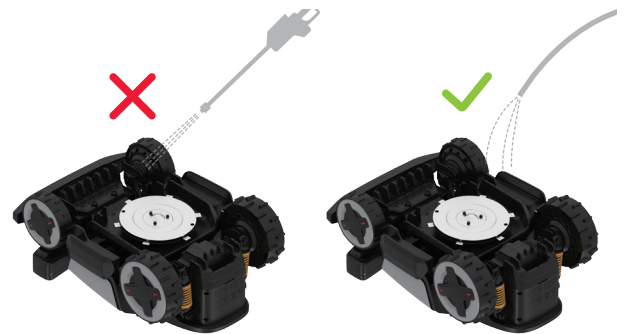

Ieweschten Deel

Maacht ugesammelten Dreck um aktive Lenksystem, dem dynamische Fiederungssystem an un aneren Deeler mat engem Schlauch, Duch oder enger Biischt ewech.

Binokularkamera

Eng propper Lëns ass essenziell fir optimal Siicht a Performanz. Wëscht d'Lëns vun der Kamera mat deem matgeliiwertem, faserfräien Duch of.

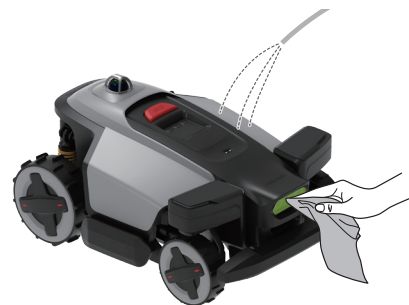

LiDAR-Sensor

E proppere LiDAR-Sensor ass essenziell fir optimal Siicht a Performanz. Botzt de Sensor op déi follgend Manéier:

1. Zitt deen ieweschte Cover wéi am Bild duergestallt of.



2. Wëscht de LiDAR-Sensor virsiichteg mat deem matgeliiwwerten, faserfräien Duch of. Wann de LiDAR-Sensor doduerch net propper gëtt, befiicht de Sensor liicht a wëscht nach eng Kéier driwwer.

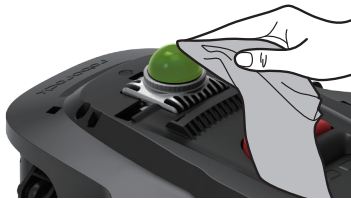

3. Bréngt deen ieweschte Cover nees op der Méimaschinn un.



Opluedkontakter

Botzt d'Opluedkontakter un der Méimaschinn mat engem duussen Duch.



Notiz: Versécheret Iech, dass d'Kontakter ganz gedréchent sinn, ier Dir d'Méimaschinn erëm a Betrib huet.

Ënneschten Deel

⚠ Drot Schaffhändsche fir Iech ze schützen.

Dréint d'Méimaschinn virsiichteg op enger mëller Surface ëm. Maacht de Knascht an d'Grashällem mat Biischen oder engem Waasserschlauch ewech. Botzt den Disk an de Chassis grëndlech. Rotéiert den Disk an d'Messere fir sécherzestellen, dass se richtig funktionnéieren. Maacht all Knascht ewech, deen de Messerdisk kéint beschiedegen.

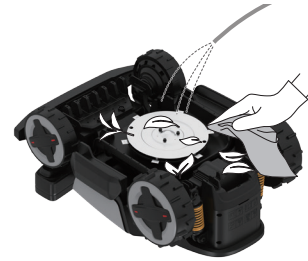

Notiz: Passt op, dass Dir d'Messeren net mat den Hänn upaakt.

Undriffsrieder

Bulli a Grashalmer mat Biischen an engem Waasserschlauch ewechmaachen, fir sécher ze goen, dass d'Méimaschinn eng gutt Buedemhaftung huet.

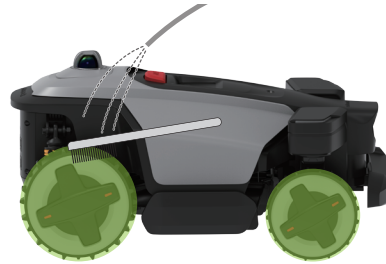

Opluedstatioun

⚠ Zitt d'Opluedstatioun aus der Steckdous, ier Dir se botzt.

Maacht den Dreck vun den Opluedkontakter an den Undockmarkéierung mat engem Duch ewech. Den Teller vun der Opluedbasis mat engem Schlauch ofmaachen.



Notiz: Versécheret Iech, dass d'Kontakter ganz gedréchent sinn, ier Dir d'Méimaschinn erëm a Betrib huet.

Ersetzen

Messeren

- ⚠ Passt op beim Austausch vun de Messeren an drot ëmmer Händschen.
- ⚠ Versécheret Iech, dass all d'Messeren a Schrauben ersat ginn. Benutzt Schrauben ni nach eng Kéier – wann Dir dat maacht, kënne sech d'Messere lassléisen an et kann zu seriöer Verletzung kommen.

1. D'Méimaschinn ausmaachen.
2. Dréint d'Méimaschinn virsiichteg op enger mëller Surface ëm.



- Ajustiert d'Schrauwelächer um Teller mat de Schrauben um Messer, dréint dann d'Schrauwe mat engem manuelle Schraubenzéier lass an demontéiert déi al Messeren. Passt op déi scharf Kanten op.
- Aligniert d'Schrauwelächer um Teller mat deenen un de Messeren an um Messerdisk an zitt dann déi nei Messeren mat neie Schrauwe fest.

⚠ Benutzt ni en elektresche Schraubenzéier fir d'Messer of- oder unzeschrauben.



- Verséichert Iech, dass d'Messere fest ugezu sinn a fräi rotéiere kënnen.
- Wann d'Messeren net fräi rotéiere kënnen, lackert d'Schrauben, ajustiert de Wénkel vum Messer, zitt dono d'Schrauben erëm fest un. Verséichert Iech virum Benutzen, dass d'Messere fräi rotéiere kënnen.



Notiz: Mir recommandéieren, d'Messeren all 1-2 Méint no der Installatioun ze ersetzen.

Akku

Mir recommandéieren, den Akku vun der Méimaschinn all zwee Joer ze ersetzen. Ersetzt den Akku net selwer. Kontaktéiert de Service Après-Vente oder de Verkeefer fir Hëllef ze kréien.

LU Laangzäitlagerung

Wann d'Méimaschinn fir eng laang Zäit net benotzt gëtt (z.B. am Wanter wann d'Gras inaktiv ass oder aus anere Grënn), befollegt wgl. dës Schrëtt:

Méimaschinn

- Luet d'Méimaschinn zu 50-70 % op, ier Dir se fir eng laang Zäit verstaut.
- D'Méimaschinn ausmaachen.
- Botzt se grëndlech.

Notiz: Luet se no 12 Méint am Lager op, an dann eemol all Joer dono.

Statioun

- Zitt de Chargeur aus der Steckdous.
- Zitt d'Verlängerungskabeln aus der Statioun eraus.
- Schalt de Luedtuerm vun der Opluedbasis of a stockéiert en op enger dréchener, gutt ventiléierter Plaz dobannen.

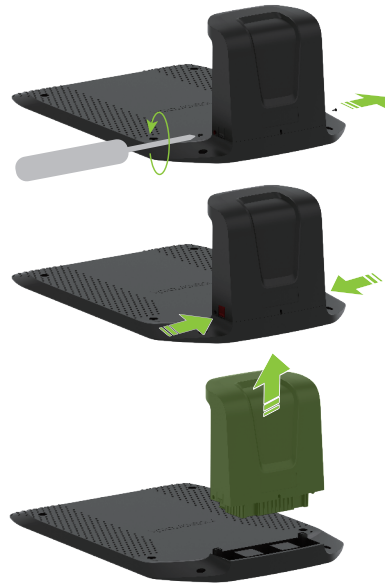

Nei-Start no Laangzäitlagerung

Fir d'Méimaschinn no Laangzäitlagerung erëm nei ze starten, befollegt wgl. déi folgend Schrëtt:

- Verséichert Iech, dass d'Opluedstatioun an hir Accessoirë propper a fräi vun Oxidéierung sinn. Wann Dir Unzeeche vun Oxidéierung fannt, kontaktéiert wgl. Äre Roborock-Verkeefer oder de Service Après-Vente.
- Setzt de Luedtuerm an d'Opluedbasis. Dréint d'Schrauben u béide Säite vum Luedtuerm fest.
- Schléisst d'Verlängerungskabeln un, maacht d'Méimaschinn un an iwwepréift, ob si erfollegräich mat der App verbonnen ass.

Feeler behiewen

Wann Dir Problemer beim Benotze vun Ärer Méimaschinn hutt, liest d'FAQ oder d'Feeler-Artikelen op <https://garden-support.roborock.com> oder dee betreffenden Abschnitt an der Roborock-App.

Laser-Sécherheet

De Laserofstandssensor vun dësem Produit ass konform mat de Standards fir Laserprodukte vun der Klass 1, wéi se vun IEC 60825-1:2014 festgeluecht sinn, a generéiert keng geféierlech Laserstrahlung.

Technesch Daten

Basis-Informationen	Numm	Z120 LiDAR
	Modell	RRALOVER
	Recommandéiert Méifläch	2000 m ²
	Nettogewicht (Akku abegraff)	Ca. 21,7 kg (47,84 lbs.)
Parameter	Schneidbreet	24 cm (9,45 in)
	Schneidhéicht	20-70 mm (0,79-2,76 in)
	Geschwindegkeet vum Antriebsmotor	0,45 m/s (1,48 ft/s) (Deeglech) 0,6 m/s (1,97 ft/s) (Effizient)
	Geschwindegkeet vum Méimotor	2500/Min.
Geräischbelaaschtung	Schallleeschtungspegel, LWA	62 dB (A)
	Onsécherheete bei der Schallleeschtung, KWA	3 dB (A)
	Schalldrockpegel, LpA	54 dB (A)
	Onsécherheete beim Schalldrock, KpA	3 dB (A)
Aarbechtsconditioun	Temperatur	Aarbechtstemperatur: 0-45°C (32-113°F); 10-35°C (50-95°F) recommandéiert Lagertemperatur: -20-55°C (-4-131°F); 10-35°C (50-95°F) recommandéiert
	IP-Klassifizéierung	Méimaschinn & Opluedstatioun: IPX6 Chargeur: IP67
Verbindung Frequenzberäich	Bluetooth (R)	2400-2483,5 MHz
	WiFi	2,4 GHz: 2400-2483,5 MHz 5 GHz Sub-band 3: 5470-5725 MHz 5 GHz Sub-band 4: 5725-5850 MHz
	LTE	Band 1/3/7/8/20/28A/38/40/41
	WCDMA	Band 1/8
	GSM	EGSM900 DCS1800
Max. Héichfrequenz- leeschtung	Bluetooth (R)	≤10 dBm
	WiFi	2,4 GHz: ≤20 dBm 5 GHz Sub-band 3: ≤20 dBm 5 GHz Sub-band 4: ≤14 dBm
	LTE	≤23 dBm
	WCDMA	≤23 dBm
	GSM	≤35 dBm ≤32 dBm
Akku	Typ vun Akku	Lithium-Ionen-Akku
	Nennspannung	21,6 V ⁻⁻⁻
	Nennleeschtung	6 Ah
	Strom fir d'Akkulueden	5 A Max.
	Temperatur	Opluedtemperatur: 4-45°C (39,2-113°F); 10-35°C (50-95°F) recommandéiert Lagertemperatur: -20-55°C (-4-131°F); 10-35°C (50-95°F) recommandéiert
Opluedstatioun	Spannunginput	32 V ⁻⁻⁻
	Strominput	4,69 A
	Ausgangsspannung	32 V ⁻⁻⁻
	Ausgangsstrom	4 A
Chargeur	Modell	TZAM01
	Spannunginput	100-240 V~
	Ausgangsspannung	32 V ⁻⁻⁻
	Ausgangsstrom	4,69 A

EU-Konformitéitserklärung

Heimat erkläert Suzhou ShiRuizhuo Technology Co., Ltd., datt dësen Apparat der Maschinnerichtlinn 2006/42/EG entsprécht. De vollständigen Text vun der EU-Konformitéitserklärung ass op der follgender Internetadress verfügbar: <https://garden.roborock.com/eu/policy/article/compliance>

Numm vum Hiersteller	Suzhou ShiRuizhuo Technology Co., Ltd.
Adress	Room 508, Building C, No.112 GLP I-Park, Sutong Road, Suzhou Industrial Park District, Suzhou City, Jiangsu Province, P.R. China
Numm vum autoriséierte Vertrieeder	Roborock International B.V.
Adress	Strawinskylaan 3051, Atrium, 1077 ZX Amsterdam

Heimat erkläere mir, datt dëst Dokument ënner der elengeger Verantwortung vun der Entreprise Suzhou ShiRuizhuo Technology Co., Ltd. ausgestellt gëtt an datt d'Artikelen:

Produktbeschreibung	Méiroboter
Typ- bzw. Modellbezeichnungen	RRALOVER
Seriennummer	RXXXXXXXXXX ("X" steet fir ee Buchstaf vun A-Z ausser O an I, "Y" steet fir eng Ziffer vun 0-9)

konform si mat de Bestëmmunge vun a verifizéiert mat de follgenden EU-Riichtlinne:

Maschinnerichtlinn 2006/42/EG	1. EN 60335-1: 2012 + A11: 2014 + A13: 2017 + A1: 2019 + A14: 2019 + A2: 2019 + A15: 2021 + A16: 2023 2. EN 50636-2-107: 2015 + A1: 2018 + A2: 2020 + A3: 2021 3. EN ISO 12100: 2010
-------------------------------	--

Fir d'Ugaben an dëser Erklärung verantwortlech Persoun:

Numm an Drockschréft: Dollar Qian

Positioun/Titel: Zertifizierungsmanager

Ënnerschréft: *Dollar Qian*

Ausstellungsdatum: 2026-01-06

Ausstellungsuert: Room 508, Building C, No.112 GLP I-Park, Sutong Road, Suzhou Industrial Park District, Suzhou City, Jiangsu Province, P.R. China

Robotic Lawn Mower

Product Model: RRALOVER

Manufacturer: Suzhou ShiRuizhuo Technology Co., Ltd.

Address of Manufacturer: Room 508, Building C, No.112 GLP I-Park, Sutong Road, Suzhou Industrial Park District, Suzhou City, Jiangsu Province, P.R. China

For more product information, visit our website: garden.roborock.com

For after-sales support, email our after-sales service team:

Europe Support: support-eu@garden.roborock.com

Australia & New Zealand Support: support-anz@garden.roborock.com

