

Protektory na rám

Typ motocyklu: SUZUKI GSX-S 1000

Rok výroby: 2015-X

Postup montáže:

1. Demontujte původní šrouby (nejdříve dokončete jednu stranu, potom začněte pracovat na druhé!)
2. Sestavte sadu podle obrázku níže, našroubujte nové šrouby a utáhněte (45Nm)*

LEVÁ STRANA

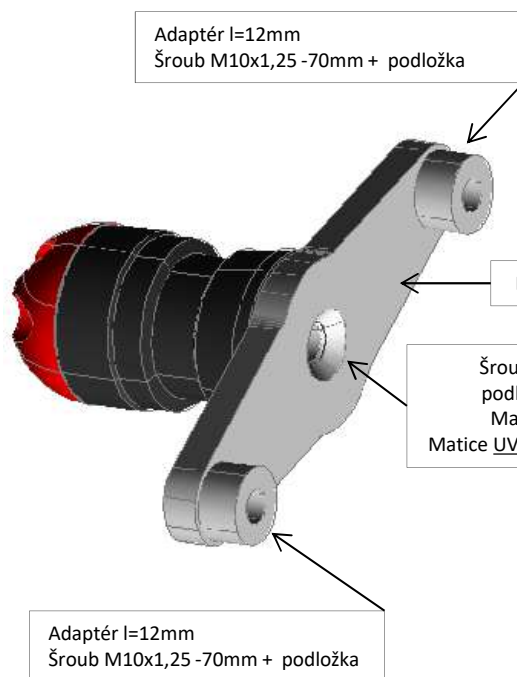

SMĚR JÍZDY

PRAVÁ STRANA

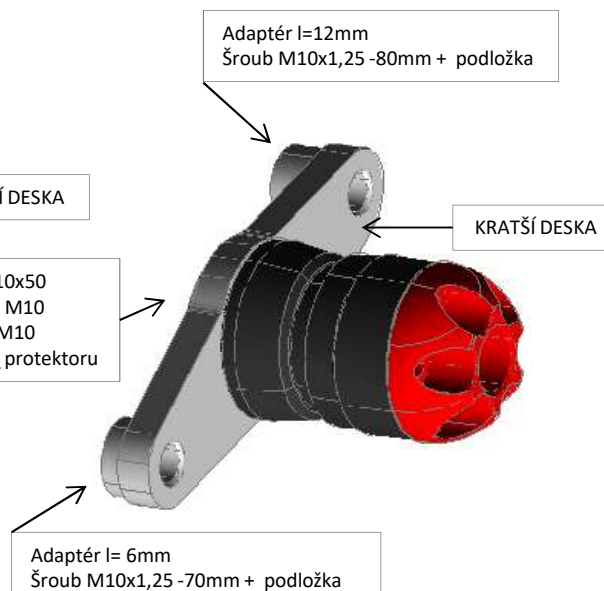

Obsah sady:	
2x	hlavice protektoru
2x	podložka protektoru 10mm
2x	montážní deska
4x	adaptér
2x	korunka protektoru (pouze GATLING + DRAGON)
12x	šroub M6x16 (pouze GATLING + DRAGON)
2x	plastový slider (pouze DRAGON)
3x	šroub M10x1,25-70
1x	šroub M10x1,25-80
2x	šroub M10x50
6x	podložka M10
2x	matice M10



* Při utahování šroubů přímo do závitu v bloku motoru použijte momentový klíč a nastavte dotahovací moment určený servisním manuálem Vašeho motocyklu!

Po ujetí 100km zkontrolujte dotažení všech spojů!

Padací protektory RUTAN PERFORMANCE nejsou homologovány pro silniční provoz a jsou určeny pouze pro sportovní účely! Výrobce nezodpovídá za škody způsobené jejich použitím.