

Protektory na rám

Typ motocyklu: KAWASAKI Z 1000 SX

Rok výroby: 2013-x

Postup montáže:

1. Demontujte kapotáž, povolte a vytáhněte originální šrouby (nejdříve dokončete jednu stranu, poté až druhou!)
2. Sestavte sadu podle schématu níže, našroubujte šrouby a utáhněte*
3. U modelových roku X-2016 je nutné upravit vnitřní lem kapotáže vlevo i vpravo, aby nebyl v kontaktu s deskou protektoru. Proveďte broušením lamelovým kotoučkem, nebo technickou frézou.

Pozn- pokud jste zakoupili tvar 5 - dragon, tak před utažením hlavic protektorů zkontrolujte správné natočení protektoru, aby slider směřoval požadovaným směrem!

Obsah sady:

| | |
|-----|---|
| 2x | hlavice protektoru |
| 2x | upevňovací deska protektoru |
| 3x | adaptér |
| 2x | podložka protektoru 40mm |
| 2x | korunka protektoru (pouze GATLING + DRAGON) |
| 12x | šroub M6x16 (pouze GATLING + DRAGON) |
| 2x | plastový slider (pouze DRAGON) |
| 2x | zápustný šroub M10x80 |
| 1x | šroub M10x1,25-70 |
| 2x | šroub M10x1,25-80 |
| 1x | šroub M10x1,25-90 |
| 6x | podložka M10 |
| 2x | matice M10 |

LEVÁ STRANA

KRATŠÍ DESKA



SMĚR JÍZDY

PRAVÁ STRANA

DELŠÍ DESKA

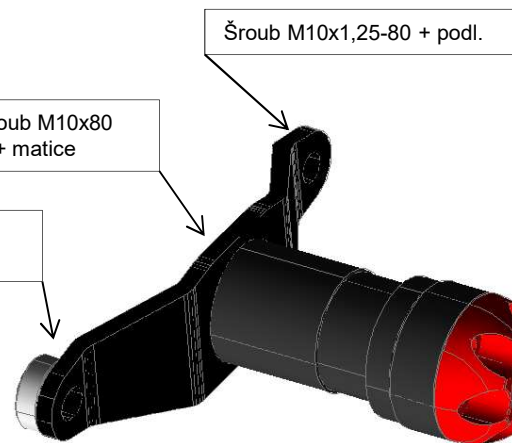

* Při utahování šroubů přímo do závitu v bloku motoru použijte momentový klíč a nastavte dotahovací moment určený servisním manuálem Vašeho motocyklu!

Po ujetí 100km zkontrolujte dotažení všech spojů!

Padací protektory RUTAN PERFORMANCE nejsou homologovány pro silniční provoz a jsou určeny pouze pro sportovní účely! Výrobce nezodpovídá za škody způsobené jejich použitím.