

Protektory na rám

Typ motocyklu: Yamaha YZF-R1

Rok výroby: 1998-1999

Postup montáže:

1. Vyřízněte otvor do kapotáže na pravé straně (viz samostatný návod)
2. Povolte a vytáhněte originální šrouby
3. Sestavte sadu podle schématu níže, našroubujte šrouby a utáhněte *

LEVÁ STRANA

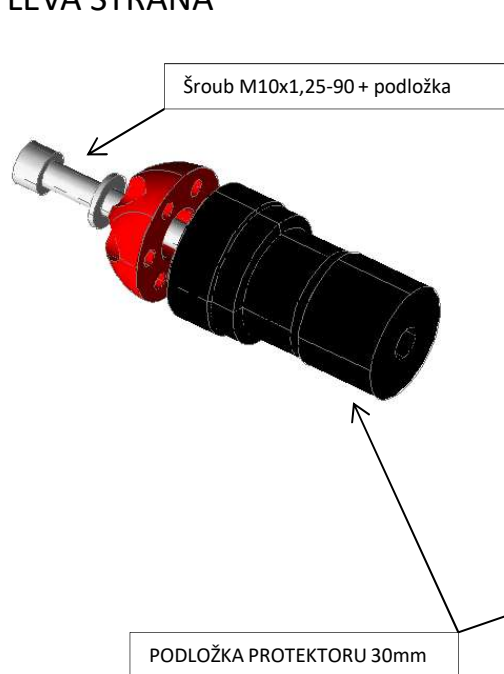

SMĚR JÍZDY

PRAVÁ STRANA

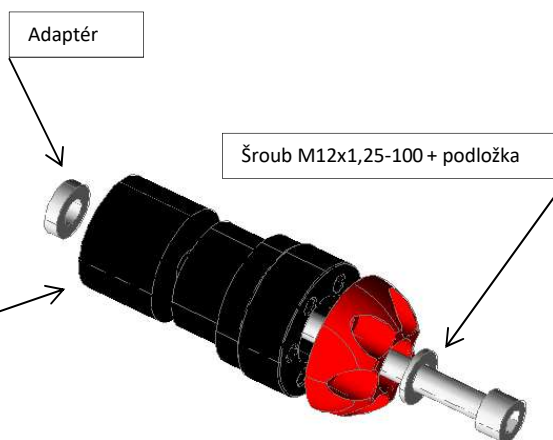

Obsah sady:

2x	hlavice protektoru
2x	podložka protektoru 30mm
1x	adaptér
2x	korunka protektoru (pouze GATLING + DRAGON)
12x	šroub M6x16 (pouze GATLING + DRAGON)
2x	plastový slider (pouze DRAGON)
1x	šroub M10x1,25-90
1x	šroub M12x1,25-100
1x	podložka M12
1x	podložka M10



* Při utahování šroubů přímo do závitu v bloku motoru použijte momentový klíč a nastavte dotažovací moment určený servisním manuálem Vašeho motocyklu!

Po ujetí 100km zkontrolujte dotažení všech spojů!

Padací protektory RUTAN PERFORMANCE nejsou homologovány pro silniční provoz a jsou určeny pouze pro sportovní účely! Výrobce nezodpovídá za škody způsobené jejich použitím.