

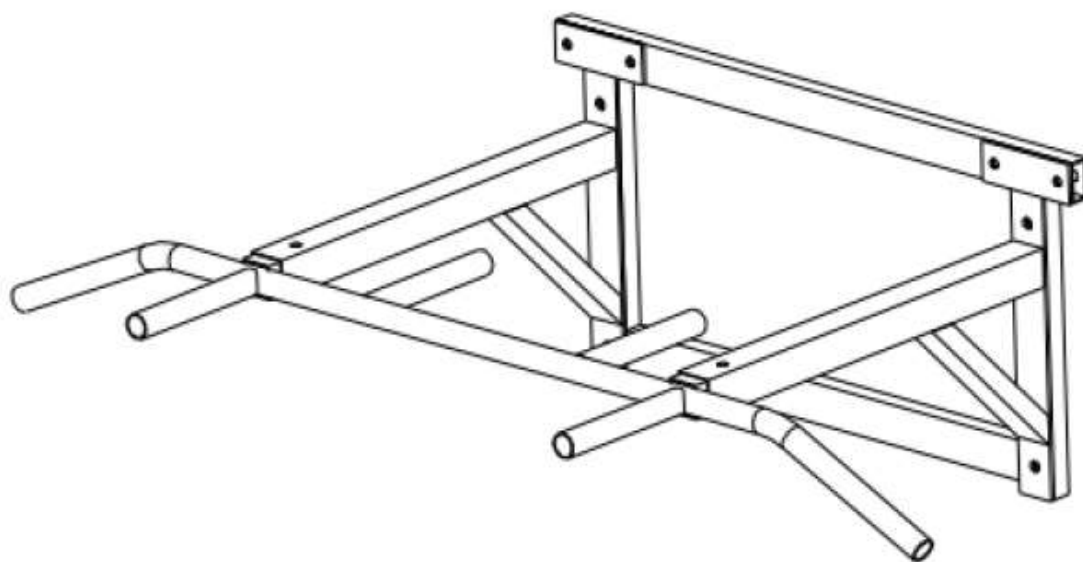

Uživatelský manuál
10005 Nástěnná hrazda Sportago WT230



Bezpečnostní předpisy:

- Manuál si přečtěte pozorně před prvním použitím a uschovejte si ho pro budoucí potřebu.
- Výrobek užívejte pouze k určenému účelu a neprovádějte neschválené modifikace.
- Hrazdu správně uchyťte a pravidelně kontrolujte správné utažení šroubů a matic. V případě potřeby znovu dotáhněte.
- Pravidelně hrazdu kontrolujte co do opotřebení nebo poškození. Poškozený nebo opotřebovaný výrobek nikdy nepoužívejte.
- Držte dále od dětí a domácích zvířat. Pouze dospělá osoba smí provádět montáž a hrazdu používat.
- Cvičte rozumně a příliš se nepřepínejte.
- Před jakýmkoliv cvičením se poraďte s lékařem. Věnujte pozornost tělesným příznakům. Pokud pocítíte nevolnost, necvičte.
- Nepoužívejte venku.
- Výrobek není určen ke komerčním účelům.
- Pravidelně kontrolujte, zda nekorodují kovové díly.
- Výrobek musí být správně uchycen (ukotven) ke zdi. Pokud si správností uchycení nejste jisti, konzultujte věc s odborníkem.
- Max. nosnost: 140 kg

Číslo dílu	Název dílu	Počet kusů
1	Hlavní rám	1
2	Madlo	2
3	Křížová tyč	1
4	Imbusový šroub M8x15	4
5	Šroub M8x90	8
6	Podložka M8	12
7	Nylonová vložka	8

