



Základní uživatelské instrukce - manuál

pro čtyřkolky Access Motor

Tomahawk 250/300/400 - Max 250/300/400 - Warrior 450

Milý zákazníku,

děkujeme Vám za zakoupení čtyřkolky Access!

Při koupi Vaší čtyřkolky se nechte detailně seznámit s provozem a údržbou stroje od prodejce Access motor!

Veškeré zásahy na stroji v záruční době provádějte pouze v „autorizovaných servisech“ Access motor.!

I po uplynutí záruční doby doporučujeme stroje servisovat v autorizovaných servisech Access motor, prodloužíte tím životnost stroje a zajistíte bezproblémový provoz.

Tato příručka obsahuje podrobné pokyny týkající se správného provozu, údržby a seřízení čtyřkolky Access. Jejich dodržením si zajistíte dlouhodobý, bezpečný a pohodlný provoz.

Přečtěte si tuto příručku prosím pozorně. Přejeme vám příjemný zážitek z jízdy!

Pokud se obrázky a údaje v této příručce liší od reálné situace, mají parametry skutečného motocyklu přednost před informacemi obsaženými zde.

Garanční servisy a zajíždění stroje

Čtyřkolka se zajíždí 1000 Km – je nutné navštívit autorizovaný servis Access motor na garanční prohlídky a to v následujících intervalech:

Intervaly garančních i pogarančních servisů -

garanční servis na ujetých 150km....nejdéle však 1měsíc od koupě čtyřkolky
garanční servis na ujetých 1000km....nejdéle však 6měsíců od posledního
garančního servisu

garanční servis na ujetých 2000km....nejdéle však 6měsíců od posledního
garančního servisu

garanční servis na ujetých 3000km....nejdéle však 6měsíců od posledního
garančního servisu

garanční servis na ujetých 4000km....nejdéle však 6měsíců od posledního
garančního servisu.

dále každých 1000km, nebo každý rok.

Čtyřkolku do servisu dopravte vždy očištěnou!

Pokud jedete na garanční servis „na počkání“ je důležité, abyste čtyřkolku dopravili „studenou“, ne po vlastní ose, a to z důvodu správného seřízení ventilů!!

Čtyřkolka je do 1000km „uzavřená“ (omezený chod plynové páčky). Nikdy v době zajíždění nemanipulujte se zajišťovacím šroubkem !

Při zajíždění čtyřkolky nechte nejprve motor běžet na neutrál cca 3-5min (a to před každou jízdou), aby se čtyřkolka zahřála na provozní teplotu, teprve pak usedněte na stroj a vydejte se na cestu. Všechny úkony na čtyřkolce provádějte pečlivě a plynule. Páčku plynu přidávejte a ubírejte plynule – zvýšíte tím životnost variátoru. Stroj zajíždějte na louce či v lehkém terénu. Nezkoušejte ze stroje dostat maximální rychlost – zvýšíte tím životnost motoru. Nezkoušejte vyjíždět prudší svahy a výjezdy, též ani se čtyřkolkou „hrabat“. Nejezděte v těžším terénu. Při zajíždění nikdy nepoužívejte tažné zařízení.

- Před každou jízdou si zkontrolujte olej a palivo
- Prvních 150 km nejezdit více jak 50km/h a 5000ot./min.
- Jezdit v lehčím terénu se střídáním otáček motoru
- Od 150km jezdit max. 60km/h až do 70km/h
- Nikdy se nesnažte dostat ze stroje maximální výkon!

Řazení

- Pouze v když je stroj v klidu (nejede)
- Musí být zmáčknutá ruční či nožní brzda.
- Dodržet optimální otáčky motoru (tzn.volnoběžné otáčky) max. do 1800 ot./min. při poloze řadící páky „ N „
- Pokud se chcete se čtyřkolkou rozjet, zmáčkněte kteroukoliv brzdu (kromě parkovací) a dejte řadící páku do polohy „D“ (Drive - Jízda). Úplně pusťte brzdu a pomalu přidávejte plyn.

- Vyčistěte vzduchový filtr v lázni na čištění vzduchového filtru.
- Při využití off-road ošetřete el. kontakty proti vodě (korozi).

Než zavoláte servis

- Pokud se motor vypne, zkontrolujte palivo a správný postup při startování.
- Pokud nemůžete nastartovat zkontrolujte palivo a svíčku.
- Překontrolovat kontakty (baterie, svorky, především ukostření stroje na rámu, apod.)
- Překontrolovat čistotu vzduchového filtru.
- Překontrolovat přívod paliva do karburace (palivový filtr)
- Překontrolovat pojistku u akumulátoru
- Dojde-li k problému s provozem čtyřkolky, odveďte ji do nejbližšího servisního centra Access motor.

Upozornění: Funkčnost a výkon čtyřkolky závisí na její konstrukci. Každá modifikace čtyřkolky bez našeho svolení může snížit výkon i životnost čtyřkolky. Nikdy neprovádějte.

V záruční době neprovádějte žádné modifikace (zásahy) na čtyřkolce! Přišli byste tím o záruku.

Užitečné hodnoty

Palivo	Bezolovnatý benzín N95 *
Objem palivové nádrže	14,8 L
Tlak vzduchu v pneumatikách – přední	0,3-0,4 (Bar) terén 0,5 (Bar) silnice
Tlak vzduchu v pneumatikách – zadní	0,3-0,4 (Bar) terén 0,5 (Bar) silnice
Svíčka	DPR7EA-9
Baterie	12V / 12 Ah
Olej	SAE 10W40 (API.SG/CD)
Objem olejové nádrže	1,6L
Otáčky – volnoběh	1400 – 1600 ot./min

* nepoužívejte vyšší oktanové číslo ani žádné přísady do benzínu!

Obsah

Informační štítky	8
Opatrnost při řízení	11
Oděv	11
Mytí čtyřkolky	12
Čtyřkolku omývejte nejlépe košťátkem a vodou z kýblu případně malým proudem z hadice. Vždy dbejte zvýšené pozornosti, aby se voda nedostala do otvorů čtyřkolky (výfuk, sání motoru, sání variátoru, vzduch.filt, startér atd).	12
Nikdy nemyjte 4k vysokotlakou hadicí (vapkou atd.)	12
Kontrola před jízdou	12
Opatrnost před dotykem horkých částí	12
Maximální zatížení	14
Jízdní terén	14
Zatáčení	15
Jízda do kopce	15
Jízda z kopce	16
Jízda vodou	16
Názvy jednotlivých dílů	18
Popis funkce jednotlivých dílů	20
Spínač zapalování	20
Indikátor zpátečky:	21
Indikátor neutrálu	21
Indikátor dálkových světel:	21
Indikátor teploty:	22
Indikátor levého a pravého blinkru:	22
Indikátor hladiny paliva:	22
Přepínač předních světel	24
Spínač startování	24
Přidávání plynu	24
Omezovač rychlosti	26
Ruční sytič	27
Řadící páka (řazení)	27
Ruční brzda	29
Držák praporku	30
Pojistka sedadla	30
Uzamčení řidítek	31
Popis panelu s LCD displejem	32
Popis jednotlivých funkcí	32
Světelné indikátory (Indicator light)	32
Symboly týkající se paliva (Fuel symbol)	32
Režimy funkčního tlačítka (Adjust button function)	32
Počítadlo ujetých kilometrů (Odo meter)	33
Počítadlo právě ujeté vzdálenosti (Trip meter A)	33

Čtyřkolka Access Tomahawk / Max SP-250/300U, Warrior 450: Uživatelská příručka

Otáčkoměr (Tachometer).....	33
Maximální hodnoty (MAX record)	33
Tachometr (Speedometer)	33
Tlačítko pro změnu jednotek (Select button function).....	33
Nastavení obvodu pneumatiky.....	33
Elektrické startování motoru	34
Při startování motoru.....	35
Při problémech se startováním.....	35
Ruční startování motoru	36
Běžná jízda.....	39
Životnost čtyřkolky závisí na správném řízení.....	39
Brzděte zároveň přední i zadní brzdou	40
Nebrzděte ruční brzdou při prudkém zatáčení.....	40
Jak čtyřkolku zastavit	40
Když se čtyřkolka úplně zastaví	41
Kontrola před jízdou.....	43
Kontrola oleje a jeho doplnění	43
Kontrola oleje	43
Doporučený olej	44
Výměna oleje.....	45
Kontrola paliva a jeho doplnění	45
Kontrola a doplnění brzdové kapaliny.....	46
Kontrola brzdové kapaliny	46
Doplnění brzdové kapaliny.....	47
Kontrola předních světel.....	49
Kontrola pneumatik	50
Kontrola předního a zadního tlumiče	51
Kontrola a nastavení přenosového řetězu.....	52
Doplňování chladicí kapaliny.....	52
Výměna chladicí kapaliny	53
Vypouštění chladicí kapaliny	53
Doplňování chladicí kapaliny.....	54
Výměna převodového oleje.....	55
Výměna čističe vzduchu.....	56
Kontrola zapalovací svíčky	58
Běžná údržba	59
Plán pravidelné údržby.....	60
Kontrola bateriového elektrolytu.....	61
Výměna pojistky.....	62
Promazání všech dílů čtyřkolky	63
Pokud dojde k problému.....	63
Technické parametry čtyřkolky.....	63

Informační štítky

Ignorováním následujících štítků a upozornění si můžete přivodit vážné zranění.

Umístění štítků:

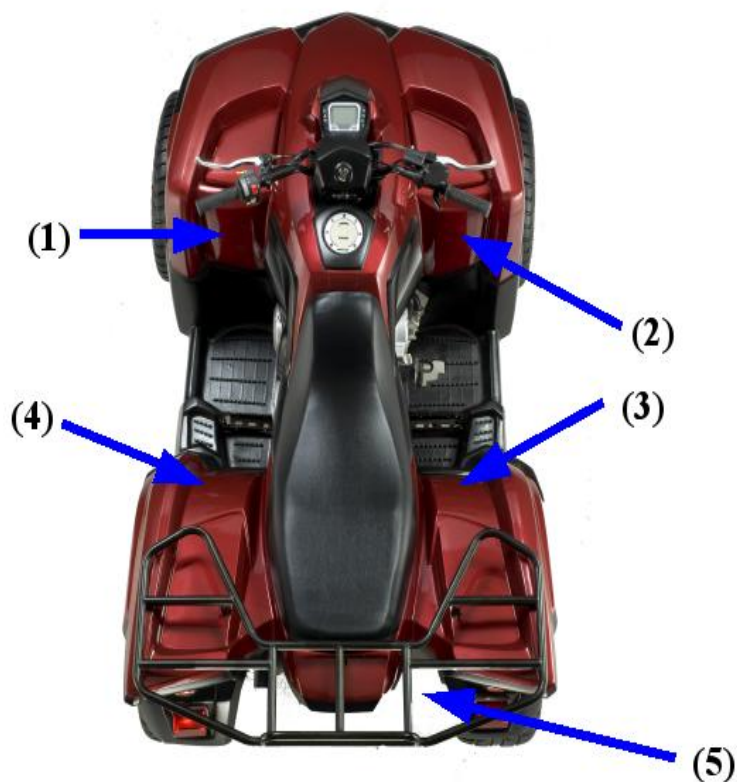

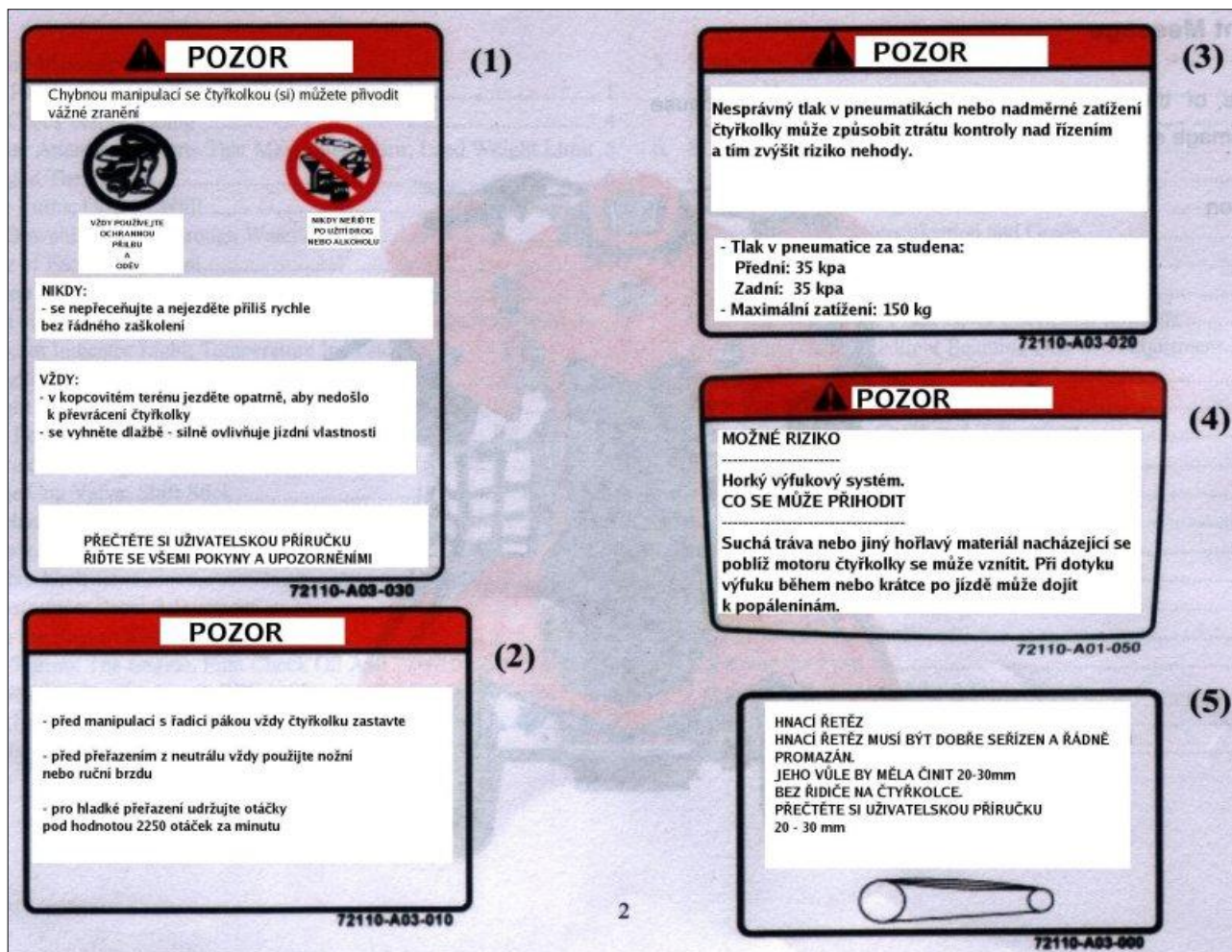

Opatrnost při řízení

Čtyřkolka Access je speciální víceúčelovou čtyřkolkou sloužící i pro zábavu. V tomto oddíle se seznámíte s důležitými poznámkami a technikami vedoucími k bezpečné jízdě na čtyřkolce. Přečtěte si tuto příručku pozorně a věnujte nějaký čas trénováním jízdy. Obzvláště věnujte pozornost bezpečnosti své i ostatních.

- Nemáte-li s řízením čtyřkolky zkušenosti, nechte si poradit od zkušenějšího. Dokud si řízením nebudete jisti, jezděte pomalu.
- Nepokoušejte se za každou cenu dostat z motocyklu maximum.
- Veze-li čtyřkolka přívěs, snižte provozní rychlost. Nikdy nepřekračujte povolenou tažnou hmotnost čtyřkolky.

Poznámky:

- Před tím, než budete zkoušet pokročilejší techniky řízení čtyřkolky, vyzkoušejte si základní vlastnosti řízení.
- Lidé, kteří požívají alkohol, drogy nebo omamné léky, nesmějí tuto čtyřkolku řídit.
Po požití uvedených látek dochází k omezení kontroly při řízení vašeho motocyklu.

Oděv

Při řízení čtyřkolky vždy noste ochrannou přilbu, ochranné brýle, rukavice, vysoké boty a ochranný oděv.

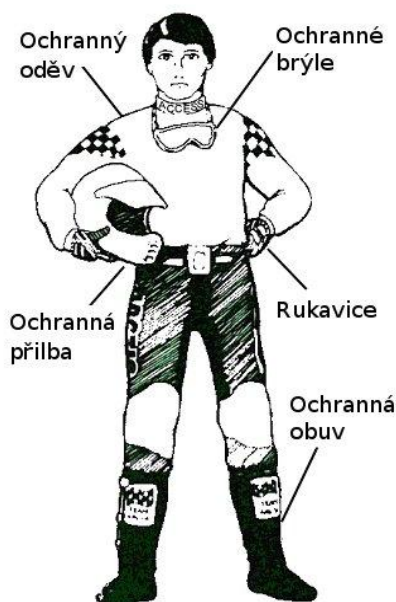

Mytí čtyřkolky

Čtyřkolku omývejte nejlépe košťátkem a vodou z kýblu případně malým proudem z hadice. Vždy dbejte zvýšené pozornosti, aby se voda nedostala do otvorů čtyřkolky (výfuk, sání motoru, sání variátoru, vzduch.filtr, startér atd).

Nikdy nemyjte 4k vysokotlakou hadicí (vapkou atd.)

Kontrola před jízdou

- Vždy před samotnou jízdou proveďte kontrolu čtyřkolky
- Vaše schopnost řídit tuto čtyřkolku je ovlivněna nedostatečným tlakem v pneumatikách nebo použitím pneumatik jiných než doporučených. Chcete-li snížit riziko nehody, kontaktujte své servisní středisko.



Opatrnost před dotykem horkých částí

- Výfukové trubka a motor se při provozu velmi zahřívají. Nedotýkejte se těchto částí a předejdete popálením. Dávejte pozor, aby se děti anebo ostatní lidé nedotýkali těchto částí u zaparkované čtyřkolky.
- Zaparkováním čtyřkolky poblíž suchého trávníku nebo hořlavých látek můžete způsobit požár.



Maximální zatížení

Maximální povolené zatížení čtyřkolky je 200 kg (dva jezdci).

- Pokud na čtyřkolce vezete náklad, snižte rychlost a tím zvýšíte účinnost brzdového systému.
- Pokud na čtyřkolce vezete náklad, vozte jej vyvážený aby nedošlo ke ztrátě rovnováhy.



Poznámky:

1. Maximální zatížení: 200 kg
2. Překročením tohoto limitu můžete způsobit nehodu.
3. Veze-li čtyřkolka přívěs, snižte provozní rychlost.

Jízdní terén

- Při jízdě v terénu přizpůsobte rychlost a techniku řízení podmínkám prostředí. Dejte pozor na výmoly, kaluže, skály, velké kořeny apod. Snížíte tak riziko nehody na minimum.
- Při snížené viditelnosti, jako např. při jízdě v noci, rozsviňte přední světla a snižte rychlost.
- Při jízdě se sníženým zorným úhlem, např. při jízdě v kopcovitém terénu, je rozumné umístit na zadní část čtyřkolky praporek. Tím zvýšíte bezpečnost pro sebe i ostatní jezdce.



Zatáčení

Před zatáčkou nejprve přibrzďte a potom jemně stočte řídítka do směru zatáčky. Svou váhu přitom přeneste na vnitřní stranu zatáčky.

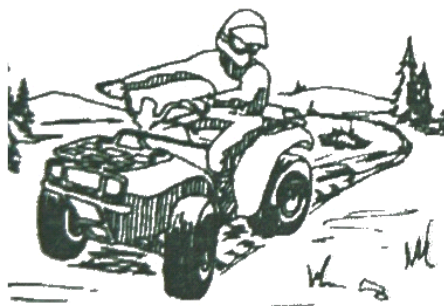

Jízda do kopce

Při jízdě do kopce přeneste váhu co nejvíce dopředu. Také se posaďte do přední části sedadla a předkloňte se dopředu. Je-li čtyřkolka vyvážená, udržujte do kopce stálou rychlost.

Pokud by stroj na převod „D“ kopec nevyjel, zvolte převod „1“ a to pouze na dobu nezbytně nutnou k překonání kopce „překážky“, pak zastavte a opět vraťte řadičku do polohy „D“.

Nikdy nevytáčejte motor do vyšších otáček na převodový stupeň „1“.

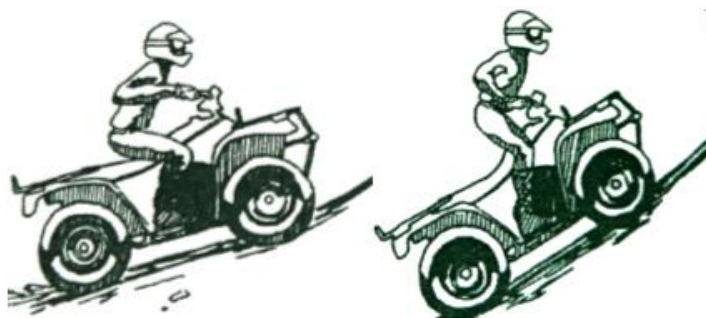

Poznámky:

1. Je-li svah příliš strmý a čtyřkolka začne couvat, stiskněte přední brzdu a pomalu sjeďte dolů. Dostane-li se mimo kontrolu, seskočte ze čtyřkolky, zabráníte tomu, aby se na vás převrátila.
2. Nikdy v takovém případě nepoužívejte samotnou zadní brzdu.
3. Nepřidávejte náhle plyn.

Jízda z kopce

Přeneste váhu co nejvíce dozadu a natáhněte přitom obě paže. Zpomalte použitím zadní brzdy.

Pokud to není nutné, nepřidávejte plyn.

Při jízdě z kopce nebrzděte přední brzdou – čtyřkolka by se mohla převrátit.

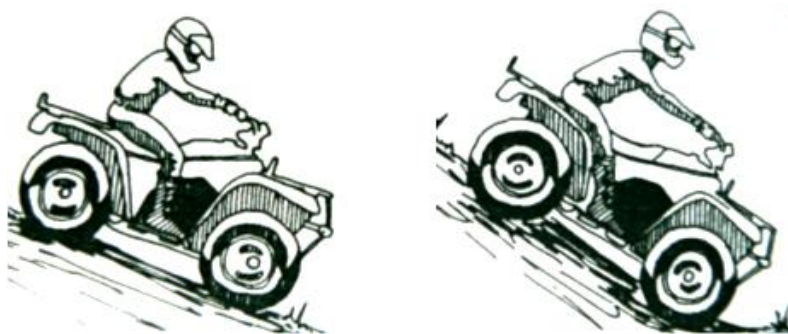

Jízda vodou

Pokud potřebujete projet vodou, berte v úvahu rychlost proudu vody v nádrži a její hloubku. Jízda vodou, ovlivní výkon čtyřkolky a sníží bezpečnost jízdy.

Jízdu vodou co nejvíce omezte a to především hloubku vody. Hrozí riziko, že se voda dostane do hadic k sání, výfuku, sání motoru, sání variátoru, vzduch.filtr, startéru a ostatních míst kde může způsobit vážné poškození stroje.!

Nikdy neprojíždějte (nevjíždějte) vodou (potok, kaluž, brod) v případě, že jste delší dobu brzdili a tudíž je zadní či přední kotouč brzd více rozehřátý, mohlo by dojít k poškození nejen kotoučů.!

Poznámky

- Jezdit přes prudkou nebo hlubokou vodu je nebezpečné a můžete si tak způsobit zranění a poškození čtyřkolky
- Před projetím vodního sloupce vždy omezte rychlost čtyřkolky na minimum.
- Po zdolání vodní překážky zkontrolujte funkčnost brzdového systému.
- Pokud jsou kotouče brzd mokré, mastné nebo špinavé, značně se sníží účinnost brzd.

Názvy jednotlivých dílů

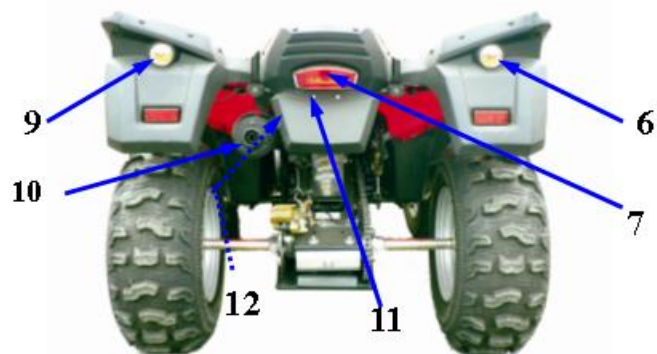

Čtyřkolka Access Tomahawk / Max SP-250/300U, Warrior 450: Uživatelská příručka

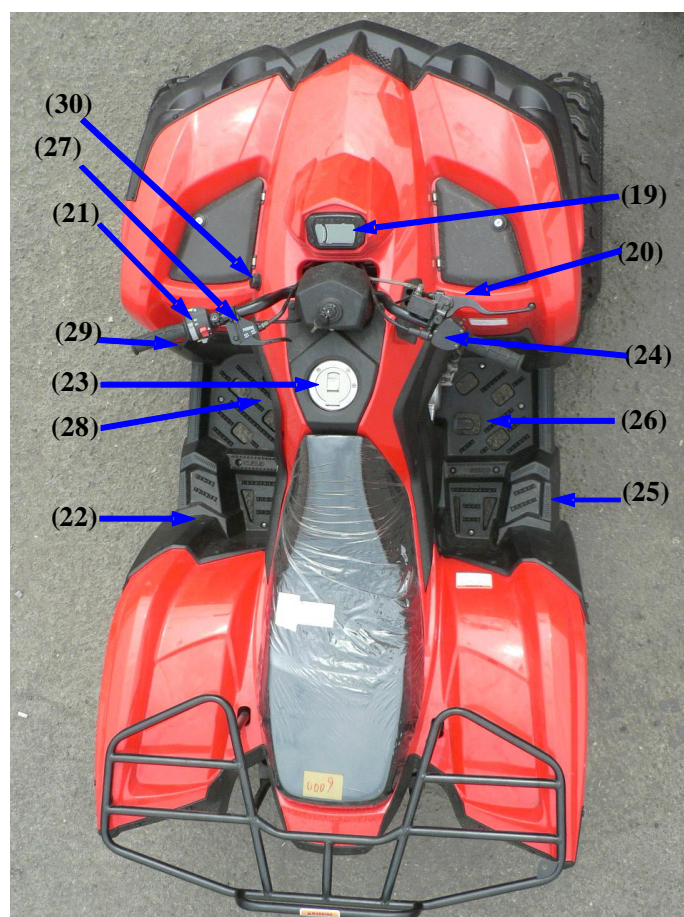
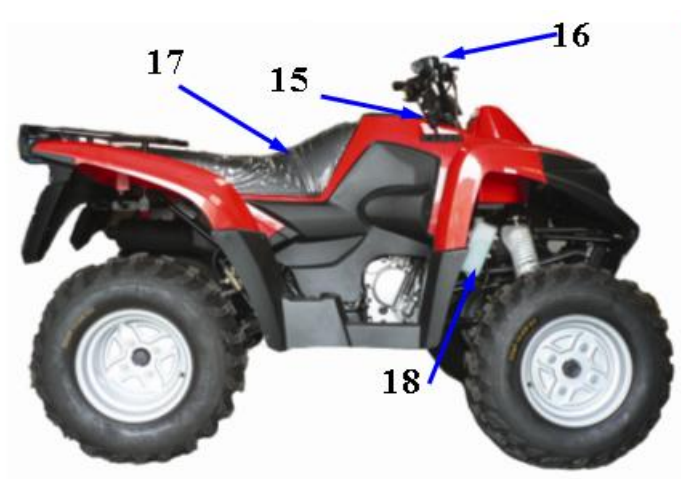

01	Přední světla
02	Páčka přední brzdy
03	Pravý přední blinkr
04	Zámek řídítek
05	Levý přední blinkr
06	Pravý zadní blinkr
07	Zadní / koncová světla
08	Zapalování
09	Levý zadní blinkr
10	Výfuk
11	Osvětlení SPZ
12	Baterie
13	Doplňky
14	Přepínač ručního sytiče
15	Řadící páka
16	Nádržka přední brzdy

17	Sedadlo
18	Nádoba na kapalinu
19	LCD panel
20	Páčka přední brzdy
21	Přepínač dálkových/tlumených světel, startéru, výstražných světel, blinkrů a klaksonu
22	Levá stupačka
23	Víko palivové nádrže
24	Upnutí plynu
25	Pravá stupačka
26	Pedál centrální brzdy (přední+zadní)
27	Ruční brzda
28	Rukojeť ručního startování
29	Plyn
30	Přívod el. proudu (12V)

Popis funkce jednotlivých dílů

Spínač zapalování

ON: V této pozici je napájení čtyřkolky zapojeno. Klíč nelze vyjmout (motor lze nastartovat).

OFF: V této pozici je napájení čtyřkolky přerušeno. Klíč lze vyjmout (motor se zastaví).



(1) Klíčová dírka, (2) Klíč

Poznámka: Nikdy za jízdy nevytáhněte klíč do polohy OFF. Právě to je hlavní příčinou úrazu.

Indikátor zpátečky:

Rozsvítí se červeným světlem, pokud zapnete spínač zapalování a zároveň je řadící páka v poloze zpátečky.

Indikátor neutrálu

Rozsvítí se zeleným světlem, pokud zapnete spínač zapalování a zároveň je řadící páka v neutrálu.

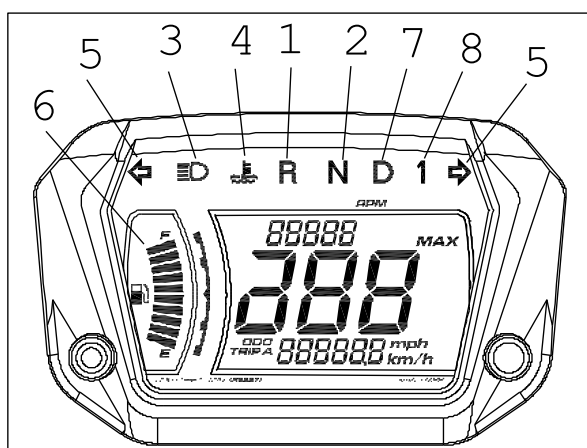

Poznámka:

Při startování motoru by řadící páka měla být vždy v poloze neutrálu, jinak hrozí nebezpečí úrazu.

Indikátor dálkových světel:

Pokud svítí tato kontrolka, potom přední světla používají dálková světla.

Indikátor teploty:

Pokud se rozsvítí tato kontrolka, znamená to, že je teplota motoru příliš vysoká. Zkontrolujte hladinu chladicí směsi v přídatné nádobce na kapalinu a hladinu oleje v motoru!

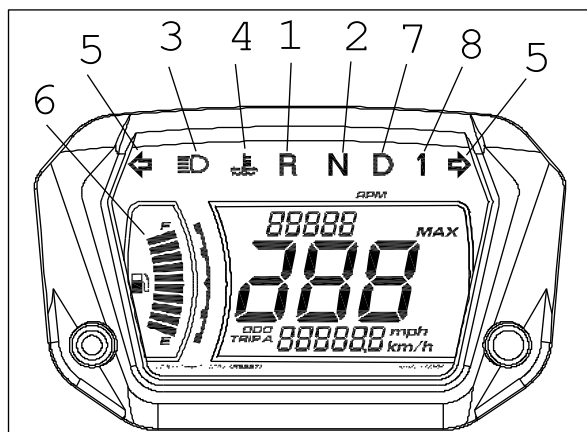

Poznámka:

Pokud se rozsvítí indikátor přehřátí motoru, vypněte motor a nechte jej zchladit. Pokud indikátor teploty motoru nezhasne ani po vychladnutí stroje, dopravte čtyřkolku do autorizovaného servisu Access motor.

Indikátor levého a pravého blinkru:

Rozsvítí se při zapnutí levého / pravého blinkru. Blinkr se deaktivuje zamáčknutím tlačítka blinkrů.

Indikátor hladiny paliva:

Pokud se ukazatel hladiny paliva dostane až k poslednímu dílku, zůstane v nádrži asi 1,8 litru paliva. Co nejdříve dotankujte bezolovnatým benzínem 95. Nikdy nepoužívejte benzíny s vyšším oktanovým číslem ani žádné přísady do paliva. Indikátor hladiny paliva je pouze orientační.

Čtyřkolka Access Tomahawk / Max SP-250/300U, Warrior 450: Uživatelská příručka

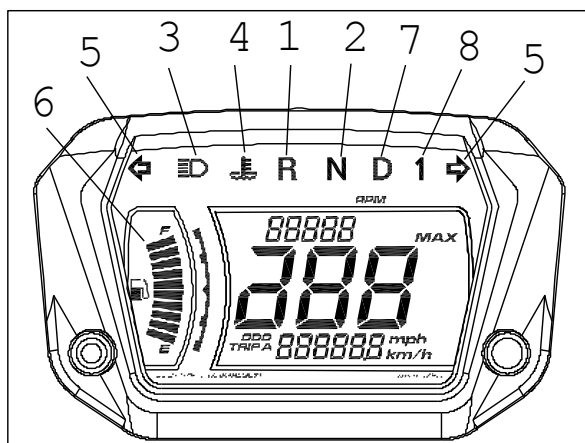

Poznámka:

Do paliva nepřidávejte žádná aditiva. Přidáním aditiv do paliva můžete zničit motor. Používejte pouze bezolovnatý benzín Natural 95!

Přepínač předních světel

- V dolní poloze se přední světla rozsvítí a svítí tlumeně. Světla se nerozsvítí, pokud není zapnut spínač zapalování.
- Ve horní poloze se přední světla rozsvítí a svítí dálkově. Světla se nerozsvítí, pokud není zapnut spínač zapalování.



Spínač startování

Pokud motor startujete elektricky, pevně stiskněte páčku zadní nebo přední brzdy, čímž nabudíte systém. Pak teprve můžete motor nastartovat tímto spínačem. Tlačítko elektrického startéru nikdy nedejte delší dobu než 5 vteřin. V případě, že stroj ani po 5-ti vteřinách nenastartoval, nechte startér v klidu cca 30 vteřin a posléze startování opakujte. Pokud stroj nenastartuje ani po několika pokusech startování, kontaktujte autorizovaný servis Access motor nebo rovnou čtyřkolku do autorizovaného servisu Access motor dopravte.



Přidávání plynu

Rychlost čtyřkolky měníte pomocí páčky na přidávání plynu. Stisk palcem zvýší rychlost jízdy. Na plyn tlačte pomalu. Při jízdě do kopce stiskněte plyn pomalu -

Čtyřkolka Access Tomahawk / Max SP-250/300U, Warrior 450: Uživatelská příručka

motor se dostane do obrátek a podá větší výkon. Nikdy nejezděte na plný plyn po delší dobu, ovlivníte tím životnost některých částí čtyřkolky.

Rychlost čtyřkolky zvýšíte zatlačením na páčku plynu.



Rychlost čtyřkolky snížíte uvolněním páčky plynu.

Poznámka:

Vůle páčky na přidávání plynu by měla být od 1 do 3 mm. Tím se předejde cukání při startování motoru.

Omezovač rychlosti

Čtyřkolka je vybavena omezovačem rychlosti, aby u nových řidičů nedocházelo ke zbytečným nehodám. Toto zařízení omezuje pohyb škrtkové klapky a tím snižuje výkon motoru.

Omezovač rychlosti slouží především ke správnému zajištění čtyřkolky a k nepřetěžování motoru při prvních kilometrech.

- uvolněte pojistnou matici a poté otáčejte seřizovací šroubem. Po směru hodinových ručiček snížíte pohyb klapky, zatímco otáčením proti směru hodinových ručiček zvýšíte možnost pohybu klapky a tím i výkon motoru na maximum.
- Jakmile dosáhnete kýženého výkonu motoru, pojistnou matici utáhněte.
- Nikdy v době zajištění čtyřkolky nemanipulujte s „omezovačem“ chodu plynu! Mohli byste tím výrazně snížit životnost čtyřkolky. Manipulací s omezovačem v době zajištění přichází zákazník o záruku.

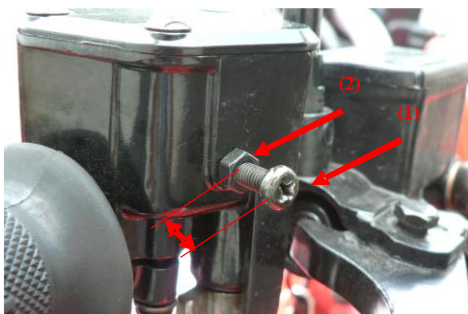

(1) Pojistná matka

(2) Seřizovací šroub

Ruční sytič

- Pokud motor startujete zastudena, je startování snadnější se zapnutým sytičem do levé polohy.
- čtyřkolku nastartujte a zhruba po 30-ti vteřinách (nejdéle) vraťte sytič do pravé polohy



(OFF).!

- Nikdy nejezděte se zapnutým sytičem! Stroj nechte před jízdou neljlépe zahřát cca 2-3min.
- U čtyřkolky Warrior se sytič nachází přímo pod sedadlem. Táhlo sytiče je umístěno přímo na karburátoru. Tahem ven se sytič aktivuje, zatlačením dovnitř se sytič vypne. Dále postupujte stejně.

Řadící páka (řazení)

- Pouze v když je stroj v klidu (nejede)
- Musí být zmáčknutá ruční či nožní brzda.
- Dodržet optimální otáčky motoru (tzn.volnoběžné otáčky) max. do 1800 ot./min. při poloze řadící páky „ N „

- Pokud se chcete se čtyřkolku rozjet, zmáčkněte kteroukoliv brzdu (kromě parkovací) a dejte řadící páku do polohy „D“ (Drive - Jízda). Pusťte brzdu a pomalu přidávejte plyn.
- Převodový stupeň „1“ („redukce do síly/pomala) používejte pouze na dobu nezbytně nutnou k překonání kopce „překážky“, pak zastavte a opět vraťte řadičku do polohy „D“.
- Pokud chcete zastavit, uvolněte páčku plynu a zmáčkněte lehce brzdu dokud se čtyřkolka nezastaví (kola v poloze klidu), potom přeřaďte páku do polohy „N“ (neutrál).
- S řadící pákou manipulujte vždy jen pokud je čtyřkolka v klidu (stojící) a se zmáčknutou brzdou (libovolnou)!
- U modelu Warrior 450 je řazení nožní, tzn.stejné jako u motocyklu. Warrior má 5 převodových stupňů a zpátečku. Dolů se řadí jednička, vyšší rychlosti nahoru. Vždy řaďte jen se spojkou.
- Neutrál se u čtyřkolky Warrior nachází mezi „jedničkou a dvojkou“.
- Zpátečku zařadíte na stroji Warrior tak že máte zařazenou „jedničku“ (pod neutrále), na levé straně řidítek odjistíte páčku „reverse“ do leva a nohou zařadíte ještě o stupeň dolů. Zpátečku řaďte pouze když stroj stojí. Dbejte na velmi opatrné rozjezdy!

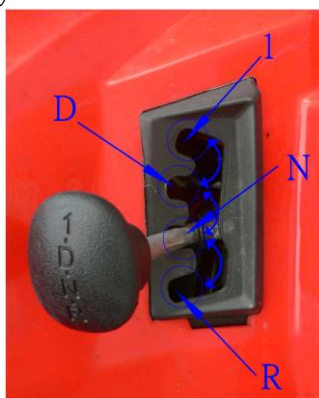

S řadící pákou manipulujte vždy jen pokud je čtyřkolka v klidu (stojící) a se zmáčknutou brzdou (libovolnou)!

N	Toto je pozice neutrál. Při zastavení a při startování čtyřkolky musí být řadící páka v této poloze.
D	Přepnete-li řadící páku do této polohy, čtyřkolka pojede dopředu.
R	Toto je pozice pro zpátečku. Přepnete-li řadící páku do této polohy, čtyřkolka pojede dozadu.

- Pokud chcete zastavit, uvolněte páčku plynu a zmáčkněte lehce brzdu dokud se čtyřkolka nezastaví (kola v poloze klidu), potom přeřaďte páku do polohy „N“ (neutrál).

- S řadící pákou manipulujte vždy jen pokud je čtyřkolka v klidu (stojící) a se zmáčknutou brzdou (libovolnou)!
- U modelu Warrior 450 je řazení nožní, tzn. stejné jako u motocyklu. Warrior má 5 převodových stupňů, dolů jednička, vyšší rychlosti nahoru. Vždy řaďte jen se spojkou.
- Zpátečku zařadíte na stroji Warrior tak že máte zařazenou „jedničku“ (pod neutrále), na levé straně řidítek odjistíte páčku „reverse“ doleva a nohou zařadíte ještě o stupeň dolů. Zpátečku řaďte pouze když stroj stojí. Dbejte na velmi opatrné rozjezdy!

Poznámka:

- Při startování a při zastavení čtyřkolky musí být řadící páka v poloze neutrále, jinak hrozí nebezpečí úrazu.
- Je-li motor již nastartován pak při manipulaci s řadící pákou zároveň stiskněte páčku zadní brzdy, nebo se motor vypne. Tato vlastnost slouží jako bezpečnostní pojistka.

Ruční brzda

Použití:

Ruční brzda - „parking“ slouží k zajištění čtyřkolky proti posunu

Nikdy nepoužívejte ruční brzdu při jízdě, mohlo by dojít k vážné nehodě a poškození čtyřkolky.

Nezapomínejte ruční brzdu uvolnit před jízdou!

- Pevně přepněte páčku ruční brzdy na levou stranu.
- Zatlačte ruční brzdu na pravou stranu a automaticky se vrátí na svou pozici a přitom se uvolní zadní brzda.



ON (LOCK)	Zapnuto (uzamčeno)
OFF (UNLOCK)	Vypnuto (odjištěno)

Poznámka:

- Při startování motoru a při parkování čtyřkolky použijte parkovací páčku a uzamkněte zadní kola. Zabráníte tím čtyřkolce v samovolné jízdě a předejdete tak úrazu.
- Je-li vůle brzdové páčky chybná, nemuselo dojít k uzamčení zadních kol, což může mít za následek nebezpečí úrazu a samovolný pohyb čtyřkolky.

Držák praporku

Pomocí tohoto držáku můžete k rámu čtyřkolky umístit prapor.



Nosič

Maximální nosnost nosiče je 30kg . Přetížením může dojít k poškození částí čtyřkolky nebo i k ohrožení Vaší bezpečné jízdy.

Pojistka sedadla

Sedadlo je možné sejmout. Baterie, pojistky a sada náradí se nachází právě pod sedadlem.

Jak sejmout sedadlo:

Zatáhněte jistící páčku proti směru jízdy, zadní část sedla povyskočí nahoru a pak zatáhněte sedadlo dozadu. Nyní můžete sedadlo sejmout.



Jak sedadlo znovu připevnit:

Nejdříve strčte přední část sedadla a to držák sedadla pod úchytnou podložku na rámu. Potom zatlačte zadní část sedadla směrem dolů.

Poznámka:

Po připevnění sedadla ještě zkontrolujte, je-li skutečně řádně připevněné k rámu. V opačném případě může uvolněné sedadlo způsobit problémy při řízení čtyřkolky nebo i nehodu.

Uzamčení řídítek

Abyste omezili možnost krádeže čtyřkolky, je možné uzamknout řídítka zaparkované čtyřkolky.

Jak uzamknout řídítka:

Otočte řídítka zcela doleva a otočte klíčem po směru hodinových ručiček. Poté klíč vyjměte.

Jak řídítka odemknout:

otočte klíčem proti směru hodinových ručiček. Poté klíč vyjměte.

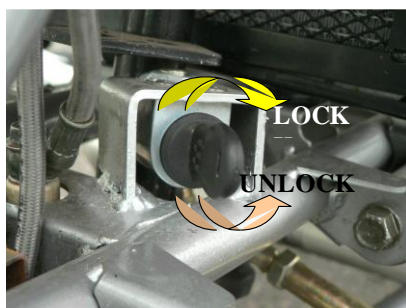

LOCK	Uzamčeno
UNLOCK K	Odemčeno

Nikdy nejezděte s uzamčenými řídítky, mohli byste si přivodit vážná zranění a poškození stroje.

Poznámka:

- Po uzamčení řídítek zkontrolujte, jsou-li skutečně uzamčená. Zkuste s nimi pohnout.
- Po odemčení řídítek před jízdou zkontrolujte, že s nimi lze skutečně otáčet.

Popis panelu s LCD displejem

Popis jednotlivých funkcí

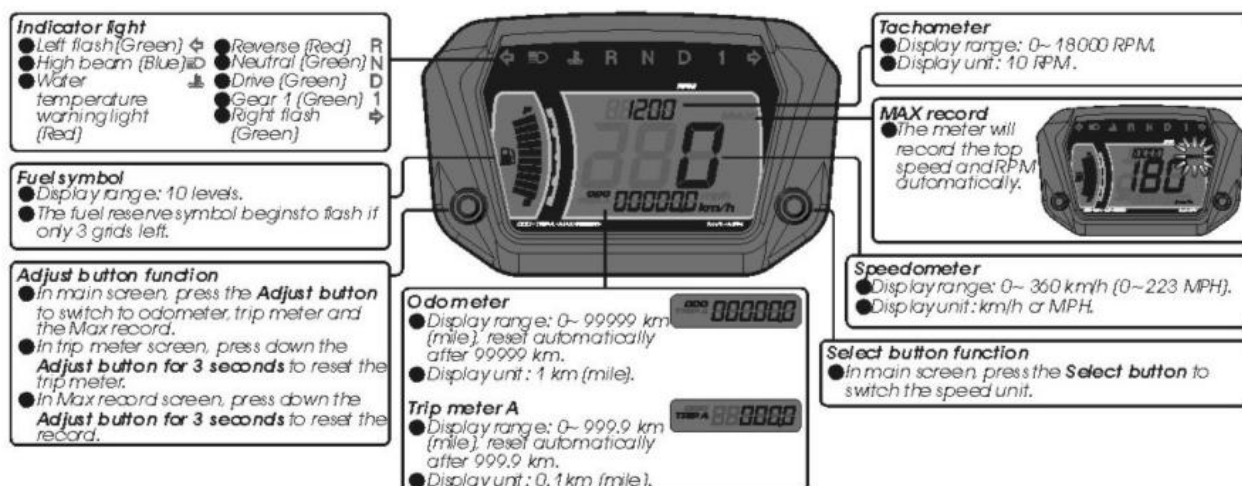

Světelné indikátory (Indicator light)

Left flash (Green)	Levý blinkr (zelený)
High beam (Blue)	Dálkové světlo (modrý)
Water temperature warning light (Red)	Indikátor vysoké teploty vody (červený)
Reverse (Red)	Zpátečka (červený)
Neutral (Green)	Neutrál (zelený)
Drive (Green)	Jízda dopředu (zelený)
Gear 1 (Green)	Rychlostní stupeň 1 (zelený)
Right flash (Green)	Pravý blinkr (zelený)

Symboly týkající se paliva (Fuel symbol)

- Rozsah: 10 dílků
- Indikátor nízké hladiny paliva v nádrži začne blikat, jakmile zbývají už pouze 3 dílky
- Ukazatel hladiny paliva je pouze orientační

Režimy funkčního tlačítka (Adjust button function)

- Stiskem tohoto tlačítka můžete na hlavním displeji přepínat mezi počítadlem ujetých kilometrů, počítadlem právě ujeté vzdálenosti a maximálními naměřenými hodnotami
- je-li zobrazeno počítadlo právě ujeté vzdálenosti, stiskněte toto tlačítko na 3 sekundy a počítadlo se vynuluje

Počítadlo ujetých kilometrů (Odo meter)

- Zobrazovaný rozsah: 0 – 99999 km (mil), automaticky se vynuluje po ujetí 99999 km.
- Zobrazovaná jednotka: 1km (míle)

Počítadlo právě ujeté vzdálenosti (Trip meter A)

- Zobrazovaný rozsah: 0 – 999.9 km (mil), automaticky se vynuluje po ujetí 999.9 km.(mil)
- Zobrazovaná jednotka: 0,1 km (míle)

Otáčkoměr (Tachometer)

- Zobrazovaný rozsah: 0 – 18000 otáček za minutu
- Zobrazovaná jednotka: 10 otáček za minutu

Maximální hodnoty (MAX record)

- Tato funkce si automaticky zapamatuje nejvyšší dosaženou rychlost a otáčky

Tachometr (Speedometer)

- Zobrazovaný rozsah: 0 – 360 km/h (0 – 223 mil za hodinu)
- Zobrazovaná jednotka: km/h nebo m/h

Tlačítko pro změnu jednotek (Select button function)

- Stiskem tohoto tlačítka v hlavní obrazovce změníte jednotky rychlosti

Nastavení obvodu pneumatiky

Změňte toto nastavení vždy při výměně pneumatik!

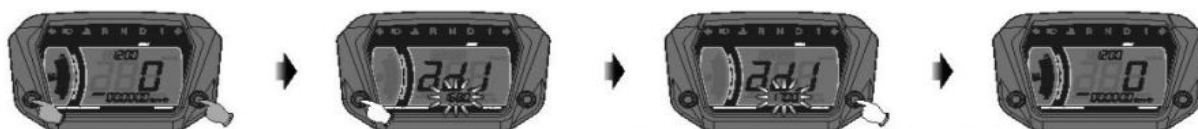

- V hlavní obrazovce stiskněte zároveň obě tlačítka po stranách po dobu 3 sekund a dostanete se k nastavení obvodu pneumatik.
- Ventilek berte jako začátek obvodu a rotací kolem osy kola se dostaňte opět do výchozího bodu, přičemž změřte nový obvod.

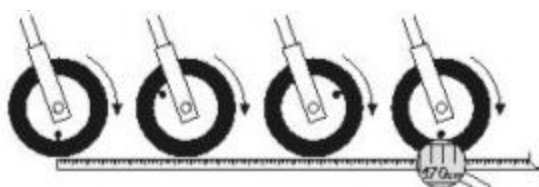

- Nyní stiskněte nastavovací (levé) tlačítko a uložte tím nové nastavení
- Stiskem pravého tlačítka se vrátíte do hlavní obrazovky

Upozornění: při nesprávném nastavení obvodu pneumatiky bude tachometr ukazovat chybné hodnoty!

Elektrické startování motoru

- Před samotným startováním motoru nejprve zkontrolujte olej a palivo.
- Otočte spínač zapalování do polohy ON (zapnuto)

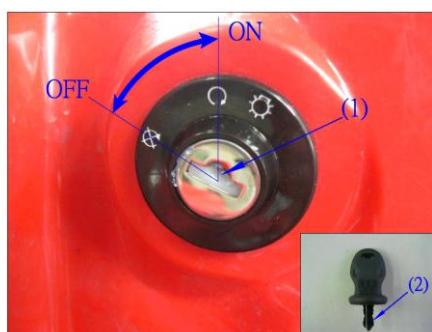

(1) Klíčová dirka

(2) Klíč

Poznámka:

Po přepnutí spínače zapalování se ujistěte, že se rozsvítil indikátor neutrálu. Při startování motoru by měla být řadící páka v poloze neutrál.

- Stiskněte pevně páčku zadní nebo přední brzdy anebo došlápněte na brzdový pedál



Při startování studeného motoru...

- Páčku sytiče přepněte úplně doleva do polohy ZAPNUTO
- Stiskněte startovací spínač a motor nastartujte.
- Nechte motor zahřát asi na 2 – 3 minuty, následně páčku sytiče přepněte vpravo do polohy VYPNUTO
- Při neutrálu nevytáchejte motor do vysokých otáček; krátíte tím životnost motoru.

Poznámky:

- Jakmile motor nastartuje, okamžitě uvolněte startovací spínač.
- Startovací spínač nikdy nezapínejte za chodu motoru.
- Nikdy nezapínejte startovací spínač po dobu delší než 4 sekundy.

Při problémech se startováním...

Pokud motor nenastartuje ani po 4 – 5 sekundách stisknutího startovacího spínače, budete možná potřebovat přepnout ruční sytič doleva, což vám pomůže motor nastartovat.

- Pokud motor startujete za studena, je startování snadnější se zapnutým sytičem do levé polohy.
- čtyřkolku nastartujte a zhruba po 30-ti vteřinách (nejdéle) vraťte sytič do pravé polohy (OFF).
- Nikdy nejezděte se zapnutým sytičem! Stroj nechte před jízdou neljlépe zahřát cca 2-3min.
- Pokud čtyřkolka dlouhou dobu stála nebo je-li palivová nádrž prázdná, pravděpodobně motor i po doplnění paliva nenastartujete. V takovém případě vypusťte palivo z karburátoru pomocí výpustného šroubu a pak znovu motor nastartujte.
- Při vypouštění paliva nekuřte!

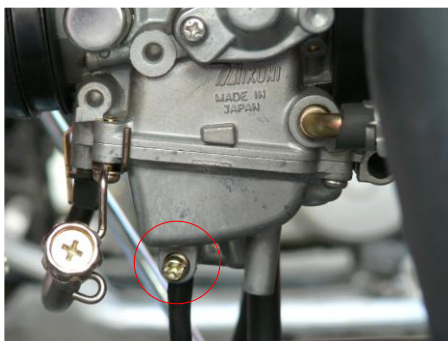

Poznámka:

Po vypuštění paliva z karburátoru nezapomeňte utáhnout výpustný šroub.

Ruční startování motoru

- **Při ručním startování nedotahovat až na samí doraz. Tahat ve směru táhla tj. svisle nahoru, ne kolmo ke stroji.**

Startování

- Před samotným startováním motoru nejprve zkontrolujte olej a palivo.
- Při elektrickém startování nedržet startovací spínač déle než 4 vteřin. Jakmile motor nastartuje, okamžitě uvolněte startovací spínač.

- Startovací spínač nikdy nezapínejte za chodu motoru.
- Ruční nahazování motoru používejte pouze nouzově pokud nefunguje el. Startér či pokud je akumulátor vybitý.

Roztáčecí rukojeť je umístěna po levé straně motoru. Používá se k ručnímu startování motoru v případě, že je baterie slabá nebo vybitá.



1. S rukojetí otočte proti směru hodinových ručiček a uvolněte ji z pojistné drážky.



2. Nejdříve rukojeť vytáhněte do polohy, kdy začne klást odpor, po té silou vytáhněte rukojeť cca 0,5m. I při ručním startování musí být zmáčnuta brzda (ruční či nožní).



3. Jakmile motor běží, otočte rukojetí po směru hodinových ručiček a uzamkněte ji do pojistné drážky.



Poznámka:

Zabraňte vniknutí vody do mechanismu. Po použití vložte rukojeť zpět do pojistné drážky.

Pokud stroj ani po několika pokusech na ruční startování nenastartuje, dopravte čtyřkolku do autorizovaného servisu Access motor.

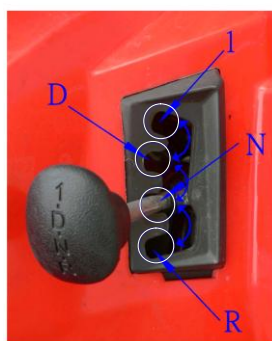

Poznámka:

Při neutrálu nevytácejte motor do vysokých otáček.

Jako jezdec před jízdou položte své nohy na stupačky (ochranné koše), sedněte zpříma a oběma rukama držte řídítka. Nespěchejte, soustřeďte se, prohlédněte si jízdni terén a jeďte bezpečně.

Poznámka:

Před jízdou nechte páčku ruční brzdy stisknutou.

Vracením páčky brzdy do její původní polohy (OFF) dojde k odbrzdění.



Poznámka:

Po uvolnění parkovací brzdy na zadních kolech nezvyšujte náhle plyn. Mohlo by dojít k prudkému trhavému pohybu.



Uvolněte páčku zadní brzdy a pomalu tiskněte páčku plynu. Čtyřkolka se pomalu rozjede.

Tažné zařízení

- Není homologováno pro provoz na pozemních komunikacích
Doporučená tažná síla 250 kg (max. 300kg)
Svislá zátěž na tažné zařízení max. 30Kg
- Při zajiždění nikdy nepoužívejte tažné zařízení!

Naviják

na čtyřkolce se podle typu objevují různé druhy navijáků, s rozdílnými možnostmi použití

- naviják 1500 lib. a) určený pro příslušenství ke čtyřkolkám (radlice apod.)
b) NENÍ určen k vyprošťování čtyřkolek.
- Naviják 3000 lib. a) určený pro příslušenství ke čtyřkolkám (radlice apod.)

Pokud potřebujete vytáhnout lano navijáku na delší vzdálenost (př. více jak 1,5m), přepněte naviják do polohy DISENGAGED a lano ručně vytáhněte na požadovanou vzdálenost (délka lana navijáku cca 15m). Po té opět přepněte naviják do polohy ENGAGED. Při navíjení lana dbejte, aby lano bylo stále napnuté a navíjelo se rovnoměrně.

Při navíjení se nikdy nesmí stát, aby se lano zastavilo, tzn. aby naviják neměl dostatečnou sílu pro navíjení (přílišná zátěž navijáku).

Poškodili byste tím elektromotor navijáku.

Běžná jízda

Před samotnou vyjížděkou zkontrolujte jízdní terén.

Rychlost čtyřkolky ovládáte páčkou plynu.

Stiskem páčky se rychlost zvýší, její uvolněním se rychlost sníží.



Životnost čtyřkolky závisí na správném řízení

Styl a rychlost jízdy vždy přizpůsobte svým schopnostem a zvolnému povrchu.

Brzděte zároveň přední i zadní brzdou

- Po uvolnění páčky plynu pomalu stiskněte brzdové páčky a šlápněte na brzdový pedál.

- Při brzdění nejprve jemně tiskněte páčky brzd a po zpomalení je stiskněte až do konce.

Poznámky:

- Při brzdění pouze jednou brzdou buďte opatrní. Čtyřkolka může snadno dostat smyk.
- Během jízdy nepoužívejte parkovací brzdu! Je to pro jezdce velmi nebezpečné.

Nebrzděte zadní brzdou při prudkém zatáčení – brzděte opatrně

Taková kombinace je hlavní příčinou smyků a převrácení čtyřkolky.



Jak čtyřkolku zastavit

Když se blížíte k parkovacímu místu:

- Zkontrolujte, že je terén bezpečný
- Uvolněte páčku plynu a stiskněte lehce přední i zadní brzdu, stroj začne zpomalovat. Stiskem brzdy se i aktivuje brzdové světlo v zadní části čtyřkolky
- Pokud jste zastavili a motor je stále v běhu, nikdy nenechávejte zařazený stupeň „D“. Značně tím ovlivníte životnost variátoru.



Když se čtyřkolka úplně zastaví

Přeřaďte řadící páku do polohy N a vypněte spínač zapalování do polohy OFF.



(1) Klíčová dirka (2) Klíč

Poznámka:

Vypnutím spínače zapalování a vyjmutím klíče během jízdy dojde k odpojení elektrického systému. To bývá jednou z hlavních příčin nehod. Proto to nedělejte, dokud čtyřkolka úplně nezastaví.

Při parkování:

Aby se čtyřkolka samovolně nerozjela, stiskněte pevně páčku brzdy a zatlačte parkovací páčku do polohy ON (doleva) – tím dojde k uzamčení zadních kol.



Při přepravě čtyřkolky:

- Nejprve vypusťte palivo z nádrže a karburátoru
- uvolněte vypouštěcí šroub karburátoru. Vytékající palivo zachyťte do kanystru.
- Po vypuštění veškerého paliva utáhněte vypouštěcí šroub

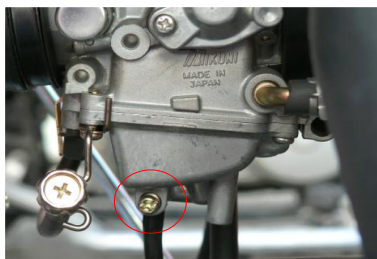

Kontrola před jízdou

Zvykněte si z bezpečnostních důvodů a kvůli životnosti čtyřkolky kontrolovat ji vždy před jízdou.

I když máte před sebou relativně jednoduchou jízdu, čtyřkolku zkontrolujte a při náletu jakékoli anomálie odveďte do nejbližšího servisu.

Až je čtyřkolka zahřátá a zařazen stupeň „N“, zkontrolujte otáčky motoru na displeji. Hodnota otáček musí být v rozmezí **1400 – 1600 ot./min.** V případě, že je hodnota vyšší nebo nižší, pootočte kolečkem na karburátoru. Točením po směru hodinových ručiček volnoběh zvýšíte, proti směru hodinových ručiček volnoběh snížíte.

Vždy používejte olej doporučený prodejcem.

Kontrola oleje a jeho doplnění

Vždy používejte olej doporučený prodejcem ACCESS MOTOR!

Kontrola oleje

1. Nastartujte motor a nechte jej asi 2-3 minuty běžet. Poté vypněte spínač zapalování na 2-3 minuty. Okem zkontrolujte hladinu oleje v hledítku.
2. Pokud je hladina oleje na spodní hranici, doplňte olej až po horní horní rysku.
3. Olej kontrolujte vždy na rovném povrchu. Pokud to neuděláte může být měření oleje nepřesné !!!!!

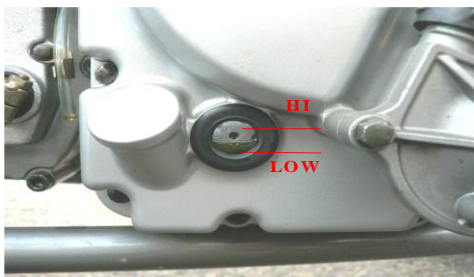

Poznámka:

Po vypnutí motoru je tento stále horký. Pokud nyní kontrolujete hladinu oleje nebo jej doléváte, buďte opatrní, abyste se nepopálili.

Doporučený olej

Specifikace: SAE 10W40#

API.SG/CD nebo vyšší

Druh motorového oleje: SG/CD nebo vyšší, certifikovaný institutem American Petroleum Institute

Objem oleje:

Plný objem: 1,6 litru

Objem při výměně: 1,4 litru

Výměna oleje

1. Nastartujte motor a nechte jej běžet 2-3 minuty, poté vypněte spínač zapalování a sejměte víko na plnění oleje.
2. Vyjměte vypouštěcí zátku ve spodní části motoru. Po směru hodinových ručiček víko utáhněte, a proti směru hodinových ručiček jej povolíte. Vypouštěný olej zachytávejte do nádoby na olej.
3. Po vypuštění veškerého oleje utáhněte vypouštěcí zátku. Poté dolijte správné množství nového oleje.
4. Okem zkontrolujte, že hladina nového oleje je mezi horní a dolní rýskou. Dolijte olej po horní rýsku.
5. Utahovací moment pro vypouštěcí zátku je 3.0 kg/m.



Napouštění oleje

Vypouštěcí zátku



Poznámka:

Nevyměňujte olej, pokud je motor ještě horký. Snížíte tak riziko popálení.

Veškeré tyto zásahy na stroji v záruční době provádějte pouze v „autorizovaných servisech“ Access motor !!!

I po uplynutí záruční doby doporučujeme stroje servisovat v autorizovaných servisech Access motor, prodloužíte tím životnost stroje a zajistíte bezproblémový provoz.

Kontrola paliva a jeho doplnění

Tankování paliva

Nedostatek paliva může vyústit v neočekávané zastavení motoru s možným vyvoláním nebezpečné dopravní situace. Selhání může poškodit katalyzátor; nebezpečná situace nastane, pokud se motor nečekaně vypne. Nikdy nevyjíždějte palivovou nádrž do poslední kapky paliva.

Při doplňování paliva do čtyřkolky nikdy nekuřte. Palivo doplňujte, pouze pokud je čtyřkolka vypnutá.

Co nejdříve natankujte bezolovnatý benzín Natural 95.

Jak používat palivový uzávěr:

1. Nejprve vypněte motor.
2. Uzávěr otevřete otočením po směru hodinových ručiček a utáhnete v opačném směru.

Zavírání nádrže má dvě polohy, vždy dbejte, aby víčko nádrže bylo vždy v jedné rovině s okolím nádrže, tzn. úplně zaklaplé. Zabráníte tak vniknutí nečistot a vlhkosti do nádrže (paliva).

3. Při startování motoru zapněte spínač zapalování do polohy ON.

1. Klíčová dírka

2. Klíč

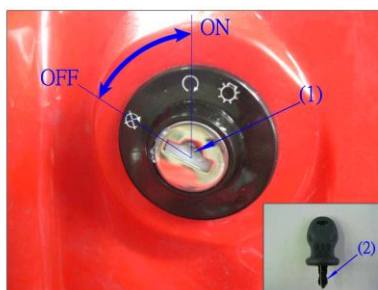

Poznámky:

- při tankování paliva nekuřte

- před tankováním vypněte motor
- do paliva nepřidávejte žádná aditiva, mohlo by dojít k poškození motoru
- nenaplňujte nádrž až po okraj, palivo by mohlo vytékat pokud by v horku zvýšilo objem
- nepoužívejte vyšší oktanové číslo ani žádné příměsy do benzínu!

Kontrola a doplnění brzdové kapaliny

Kontrola brzdové kapaliny

1. Otočte řídítka doprostřed. Zkontrolujte brzdovou kapalinu v nádržkách přední a zadní brzdy. Její hladina by se měla nacházet mezi dolní a horní ryskou.
2. Jakmile klesne hladina brzdové kapaliny na spodní rysku, zkontrolujte stav opotřebení brzdových destiček.
3. Pokud je toto opotřebení v pořádku, obvykle to znamená, že je v brzdovém systému netěsnost.



LOWER = spodní ryska

Doplnění brzdové kapaliny

1. Otočte řídítka doprostřed. Vyšroubujte oba šrouby na krytu nádržky pro brzdovou kapalinu a kryt sejměte.
2. Doplněte brzdovou kapalinu dokud nedosáhne na horní rysku. Poté opět nasadte kryt a přitáhněte oba šrouby.
3. Vyměňte brzdovou kapalinu jednou za rok.



Poznámky:

- Nemíchejte různé druhy brzdových kapalin, může dojít ke zhoršení brzdových vlastností a k nehodě.
- Při výměně brzdové kapaliny zakryjte natřené plochy tkaninou, aby nedošlo k jejímu poškození brzdovou kapalinou.

Je výkon brzd v pořádku?

Jeďte pomalu a ověřte, je-li výkon přední i zadní brzdy v pořádku.



Kontrola brzdového světla

- Zapněte spínač zapalování do polohy ON.
- Stiskněte páčky přední i zadní brzdy a zkontrolujte, že brzdové světlo svítí.
- Zkontrolujte, je-li kryt brzdového světla čistý a není-li rozbitý.



Kontrola předních světel

- Zapněte spínač zapalování do polohy ON.
- Přepínejte spínačem předních světel a zkontrolujte dálkové a tlumené světlo.
- Zkontrolujte kryt předních světel.



Nastavení světelné vzdálenosti předních světel

Zapněte spínač zapalování a spínač předních světel. Poté přitáhněte nebo povolte seřizovací šroub a nastavte tak dosah předních světel.



Kontrola pneumatik

- je tlak v pneumatikách v pořádku?



- podle následující tabulky zkontrolujte tlak v pneumatikách:

U modelů Tomahawk a Warrior :	offroad jízda:	0,3 – 0,4 (Bar)
	silniční jízda:	0,5 – 0,6 (Bar)

U modelů Max:	offroad i silniční jízda:	0,6 (Bar)
---------------	---------------------------	-----------

Čtyřkolka Access Tomahawk / Max SP-250/300U, Warrior 450: Uživatelská příručka

- Pokud chcete dosáhnout vyšší trakce v terénu, především u stroje Access Max, upustěte pneu na 0,3 (Bar)
- pokud jsou v drážkách pneumatiky malé kamínky nebo úlomky železa, vyjměte je
- pokud je pneumatika prasklá nebo je příliš opotřebena, vyměňte ji
- Nikdy nepřekračujte povolené hodnoty tlaku v pneumatikách!
- pokud je hloubka reliéfu kapaliny mělčí než 3 mm, vyměňte ji

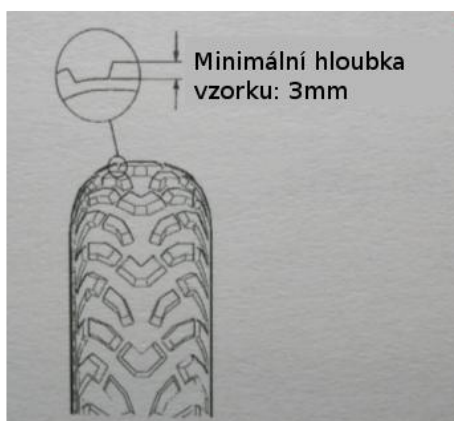

Kontrola předního a zadního tlumiče

Pohoupejte se na řídítkách a na sedadle a otestujte správnou funkci tlumičů.

Pokud budete chtít se čtyřkolkou jezdit sportovní jízdou či skákat, je nutné čtyřkolku osadit sportovními tlumiči !!!



Nastavení zadního tlumiče

1. Hasákem povolte pojistnou matici a nastavte pohyb tlumiče.
2. Proti směru hodinových ručiček zvýšíte pohyblivost tlumiče a otočením po směru hodinových ručiček ji snížíte.
3. Po správném nastavení pohyblivosti tlumiče pojistnou matku znovu utáhněte.
4. Pokud budete chtít se čtyřkolku jezdit sportovní jízdou či skákat, je nutné čtyřkolku osadit sportovními tlumiči !!!

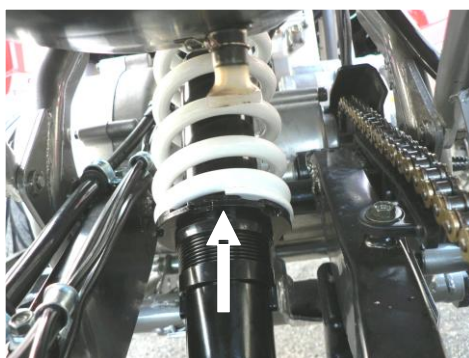

Poznámka: Model Warrior není osazen sportovními tlumiči od prodejce. (přední i zadní tlumiče).

Kontrola a nastavení přenosového řetězu

Nastavení:

1. Povolte upevňovací šroub náboje zadního kola.
2. Řetěz uvolníte pohybem čtyřkolky dopředu a utáhněte jej pohybem čtyřkolky dozadu. Nastavujte řetěz dokud nemá vůli 3 cm u horního i dolního řetězu.
3. Utáhněte upevňovací šroub.
4. Vždy po jízdě zkontrolujte zanesení (zašpinění) řetězu.
5. Řetěz vyčistěte speciálním přípravkem na čištění motocyklového řetězu. (nikdy nečistěte řetěz např. benzínem, naftou či jinými odmašťovacími!)
6. Na očištěný řetěz naneste speciální offroadový ochranný sprej!

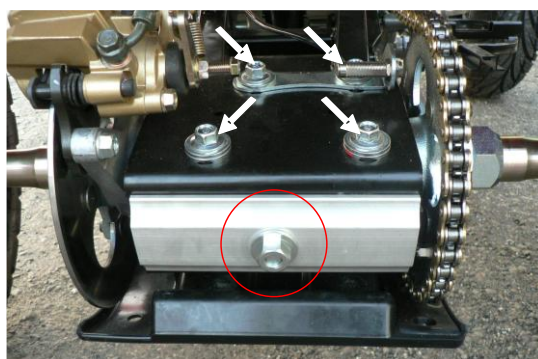

Doplňování chladicí kapaliny

Chladivo nikdy nedoplňujte pokud je motor horký.

1. Zaparkujte čtyřkolku na rovném povrchu.
2. Otevřete nádržku na chladicí kapalinu a doplňte ji po horní rysku,

Koncentrace nemrznoucí směsi:

-12 °C: 25%, -15 °C: 30%, -24 °C: 40%, -35 °C: 50%

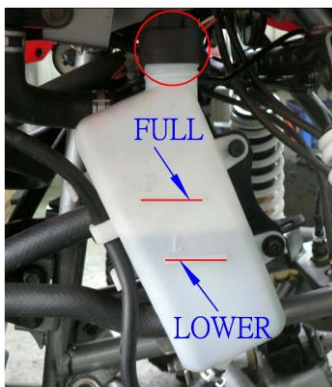

FULL = horní ryska
LOWER = spodní ryska

Poznámky:

- Nemrznoucí chladicí kapalinu ředíte destilovanou vodou
- Nekvalitní chladivo snižuje životnost chladiče.
- Za normálních podmínek vyměňujte chladicí kapalinu jednou za rok nebo každých 5000km.

Výměna chladicí kapaliny

Poznámky:

- Víko chladiče otvírejte opatrně, protože chladivo může být velmi horké a pod vysokým tlakem.
- Jakmile chladivo potřísní natřené místo, okamžitě jej omyjte čistou vodou

Vypouštění chladicí kapaliny

1. Nejprve sejměte čelní kryt
2. Stlačte víko chladiče a otočte s ním proti směru hodinových ručiček. Tím jej vyšroubujete.
3. vyšroubujte vypouštěcí šroub a nechte chladivo vytéci. Když nakloníte čtyřkolku doprava, bude chladicí kapalina ze čtyřkolky vytékat rychleji.
4. Vyjměte nádržku na chladicí kapalinu a vylijte zbytek chladiva.



Víko chladiče

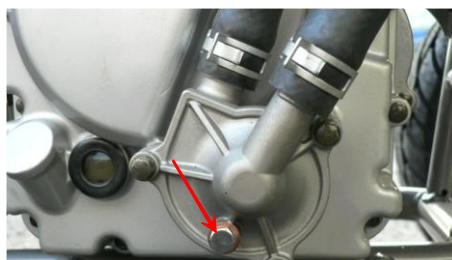

Vypouštěcí šroub

Doplňování chladicí kapaliny

1. Dejte vypouštěcí ventil a nádržku na chladicí kapalinu na své místo
2. nejprve naplňte chladič a poté nádržku, dokud hladina chladiva nedosáhne na horní rysku.
3. Zkontrolujte, je-li víko chladiče řádně dotaženo.

4. Nastartujte motor a nechte alespoň dvakrát běžet ventilátor chladiče. pak motor vypněte.
5. Otevřete víko(po zchlazení) chladiče a zkontrolujte, je-li hladina chladiva stále na horní rysce. Pokud hladina klesla, doplňte chladivo.
6. Znovu nastartujte motor a nechte jej běžet 1-2 minuty. Otevřete víko chladiče a zkontrolujte, je-li hladina chladiva stále na horní rysce. Pokud hladina klesla, doplňte chladivo. provádějte tento postup stále znovu, dokud nebude hladina chladicí kapaliny opět dosahovat horní rysky.

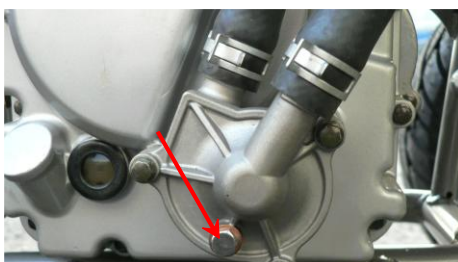

FULL = horní ryska
LOWER = spodní ryska

Výměna převodového oleje (model Warrior nemá zvlášť převodový olej! - tzn. Mění se pouze motorový olej)

U nové čtyřkolky je třeba vyměnit převodový olej za první měsíc provozu. Potom měňte olej každých šest měsíců.

Nebo po ujetí každých 1000km, při sportovní jízdě častěji.

Doporučený olej: 90# Gear oil

Veškeré tyto zásahy na stroji v záruční době provádějte pouze v „autorizovaných servisech“ Access motor !!!

I po uplynutí záruční doby doporučujeme stroje servisovat v autorizovaných servisech Access motor, prodloužíte tím životnost stroje a zajistíte bezproblémový provoz.

Utahovací moment pro výpustný šroub převodového oleje je 2,45kg-m

Utahovací moment pro plnicí víko převodového oleje je 2,45 kg-m

Plnicí víko převodového oleje



Vypouštěcí šroub převodového oleje

Objem převodového oleje: 1.0 litru

Objem oleje pro pravidelnou výměnu: 0,8 litru

Výměna oleje:

1. Nastartujte motor a nechte jej zahřát na 2-3 minuty. Vypněte spínač zapalování a sejměte plnicí víko převodového oleje.
2. Vyšroubujte vypouštěcí šroub na spodní straně motoru. Po směru hodinových ručiček jej utáhněte a proti jej povolíte. Převodový olej vypouštějte do vhodné nádoby.
3. Po úplném vypuštění převodového oleje utáhněte vypouštěcí šroub. Doplňte správný převodový olej o správném objemu.
4. Nakonec pořádně utáhněte plnicí víko převodového oleje, aby nedocházelo k jeho vytékání.

Poznámky:

V následujících případech měňte převodový olej častěji:

- pokud často jezdíte v dešti
- pokud je čtyřkolka v provozu po dlouhou dobu nebo jedete-li hodně daleko
- pokud vezete značně těžký náklad
- jezdíte sportovní jízdou (tzn.čtyřkolka je extrémě namáhaná)

Výměna čističe vzduchu

Špinavý čistič vzduchu je hlavní příčinou poklesu výkonu motoru a nárůstu spotřeby paliva A POŠKOZENÍ VÁLCE A PÍSTNÍCH KROUŽKU

U tohoto modelu čtyřkolky je čistič vzduchu na bázi mokré mechovité pryže. Kontrolujte a vyměňte jej každé tři měsíce nebo pokud dojde k poškození tak dříve.

Výměna čističe vzduchu

1. Sejměte sedadlo.
2. Otevřete dvě upevňovací svorky na krytu čističe vzduchu a kryt sejměte.
3. Povolte šroub a vyjměte tělo čističe.
4. Vyměňte tělo čističe vzduchu za nové.

Poznámky:

- Při mytí čtyřkolky nenamáčejte čistič vzduchu!

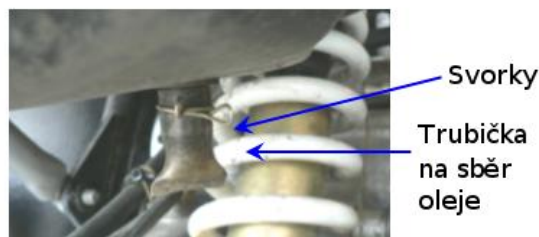
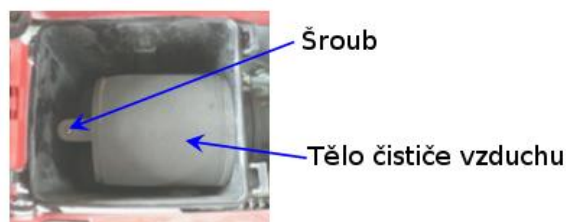

Poznámky:

- Pokud není čistič vzduchu pevně připevněn, mohou se do válce dostat prach a nečistoty, což je příčinou poklesu výkonu motoru, jeho opotřebení a zkrácení jeho životnosti či poškození motoru!.
- Kontrolujte a vyměňte čistič vzduchu, pokud:
 1. často jezdíte v dešti
 2. často jezdíte v prašném terénu

Poznámka: Olej nahromaděný v trubičce na sběr oleje pod čističem vzduchu pravidelně vypouštějte. nahromaděný olej nesmí překročit 2/3 délky trubičky.

Kontrola zapalovací svíčky

Znečištěný pól nebo příliš velká vůle v usazení svíčky jsou důvodem špatného jskření.

Čištění

- v ideálním případě použijte speciální čistič na zapalovací svíčky
- jinak svíčku vyčistěte jemným ocelovým kartáčem

Nastavení

Mezera mezi dvěma póly je normálně 0.6 – 0.7 mm (viz obr. na straně 49).
Nepoužívejte jiné svíčky než doporučené – DPR7EA-9.

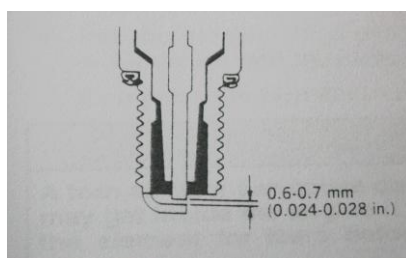

Poznámky:

- Po vypnutí motoru je tento stále velmi horký. Buďte opatrní a nespalte se.
- Nejprve zatlačte a zašroubujte svíčku rukou na své místo a pak ji utáhněte klíčem na svíčky.

Běžná údržba

Pokud při kontrole zjistíte, že je třeba provést údržbu čtyřkolky, postupujte podle níže uvedené tabulky pro pravidelnou údržbu.

Poznámky:

Při provádění údržby...

- používejte správné nástroje
- přípravné práce provádějte, když je motor vypnutý
- po vypnutí je motor s výfukem horký. Pracujte opatrně, ať se nespálíte.
- každých 6 měsíců. Tuto výměnu provádějte v záruční době vždy pouze u autorizovaného prodejce Access motor.
- Tato údržba je vždy prováděna na garančních prohlídkách!

Plán pravidelné údržby

Pravidelným dodržováním následujících pokynů zajistíte bezpečnou jízdu, řádný výkon a dlouhou životnost při současném udržení nízké hladiny emisí.

POLOŽKA	CO NASTANE DŘÍV	POP		DÁLE	
		míle	100	60	120
		km	150	10	200
ČINNOST		MĚSÍC	1	6	12
Motorový olej	Vyměňte (před vypouštěním zahřejte motor)		○	○	○
Sítka oleje	Vyčistěte. Případně vyměňte.		○	○	○
Převodový olej	<ul style="list-style-type: none"> Zkontrolujte hladinu oleje / netěsnosti Každých 12 měsíců vyměňte 		○		○
Klínový řemen	<ul style="list-style-type: none"> Zkontrolujte chod Vyměňte je-li příliš opotřebovaný 		○		○
Tělo vzduchového filtru	<ul style="list-style-type: none"> Vyčistěte Případně vyměňte. 	Každých 20~40 hodin (150~300km, 100~200 mil) (Častěji ve vlhkých a prašných oblastech.)			
Karburátor	<ul style="list-style-type: none"> Zkontrolujte chod při otáčkách naprázdno / startéru Případně seříd'te 		○	○	○
Systém odvodušnění krytu hlavy válce	<ul style="list-style-type: none"> Zkontrolujte odvodušňovací hadici, její poškození a trhliny Případně vyměňte. 			○	○
Svíčka	<ol style="list-style-type: none"> Zkontrolujte stav. Nastavte mezeru a vyčistěte. Případně vyměňte. 		○	○	○
Vedené paliva	<ul style="list-style-type: none"> Zkontrolujte poškození palivové hadice Případně vyměňte. 			○	○
Ventily	<ol style="list-style-type: none"> Zkontrolujte vůli ventilu Případně seříd'te 		○	○	○
Brzdy	<ul style="list-style-type: none"> Zkontrolujte provoz a brzdovou kapalinu. Případně vyměňte brzdovou destičku 		○	○	○
Chladicí směs	<ul style="list-style-type: none"> Zkontrolujte netěsnosti. 		○	○	○

	Případně vyměňte. • Každých 24 měsíců chladicí směs vyměňte				
Baterie	(1) Zkontrolujte napětí (2) Zkontrolujte od vzdušňovací hadičku (3) Opravte je-li třeba		○	○	○
Výfukový systém	• Zkontrolujte netěsnosti • Případně dotáhněte • Je-li třeba, vyměňte těsnění			○	○
Řetěz	• Zkontrolujte a seříd'te prův'ěs/zarovnání/zanesení/promazání		○	○	○
Kola	• Zkontrolujte vyvážení/poškození/opotřeben'í. Případně vyměňte.		○	○	○
Ložiska na kolech	(3) Zkontrolujte poškození / uvolnění ložisek (4) Vyměňte, pokud jsou poškozena		○	○	○
Systém řízení	• Zkontrolujte funkčnost Případně vyměňte. • Zkontrolujte sbíhavost • Případně seříd'te		○	○	○
Hřídele s kloubovými spoji / hřídel řízení	• Každých 6 měsíců promažte			○	○
Montované spoje	• Kontrolujte spoje na rámu • Dotáhněte v případě potřeby		○	○	○
Lapač jisker (OFF ROAD)	• Vyčistěte			○	○

- Z důvodu bezpečnosti doporučujeme kontrolovat uvedené položky autorizovaným prodejcem
- Tuto výměnu provádějte v záruční době vždy pouze u autorizovaného prodejce Access motor!!!
- Access Motor. Více na www.access-motor.cz

Kontrola bateriového elektrolytu

- U tohoto modelu čtyřkolky je použita bezúdržbová baterie, u které se nesmí doplňovat elektrolyt.
- Baterii vždy dobíjejte speciální nabíječkou pro gelové baterie.!
- Nikdy baterii nedolívejte! Nikdy neotvírejte kryt baterie!

- Nikdy nenechávejte baterii v mrazu! Pokud je baterie delší dobu nepoužívaná, je důležité ji udržovat.

Poznámky

- pokud čtyřkolka nebyla dlouhou dobu v provozu, může se baterie vybit. V takovém případě ji dobijte a uložte na chladné a dobře větrané místo
- pokud nebudete čtyřkolku dlouhou dobu používat, odpojte od baterie záporná pól
- Baterii vždy dobíjejte speciální nabíječkou pro gelové baterie. Nikdy baterii nedolívejte!

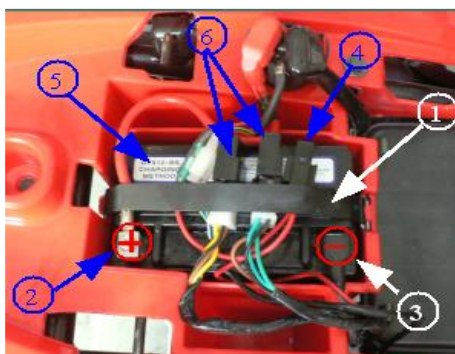

1	Upínací popruh
2	Kladný pól
3	Záporný pól
4	Pojistky
5	Baterie
6	Relé

Připojovací svorník baterie: před čištěním svorníku sejměte sedadlo čtyřkolky.

- pokud kontakty baterie zkorodují, řádně ji vyčistěte
- po vyčištění kontaktů je můžete namazat tenkou vrstvou vazelíny. Poté umístěte baterii na své místo a připojte kontakty.

Poznámky:

- při manipulaci s baterií nepoužívejte hořlavé plyny

Čtyřkolka Access Tomahawk / Max SP-250/300U, Warrior 450: Uživatelská příručka

- chcete-li vyjmout baterii, nejprve vypněte spínač zapalování, potom odpojte záporný pól. Při zapojování baterie nejprve připojte kladný pól.
- pokud se šroub svorky uvolní, pevně jej utáhněte

Výměna pojistky

Vypněte spínač zapalování a zkontrolujte, není-li pojistka spálená. Při výměně pojistky, spálenou vždy nahrazujte novou o stejných parametrech.

- před výměnou pojistky nejprve zjistěte příčinu jejího spálení
- sejměte sedadlo
- pojistka je umístěna za baterií
- otevřete pojistkovou skříň a vyjměte spálenou pojistku
- novou pojistku vsuňte do držáku a uzavřete kryt skříně
- kontakty pojistky se musejí důkladně dotýkat kontaktů v držáku; uvolněná pojistka se zahřívá

Parametry pojistky: 10A, 15A a 30A

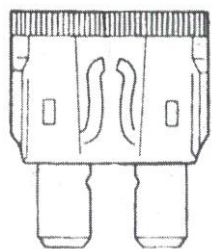

Promazání všech dílů čtyřkolky

Pohledem kontrolujte, že všechny části čtyřkolky, které musí být promazané, také



promazané jsou.

V záruční době tyto pravidelné údržby provádějte vždy jen u autorizovaného prodejce.

Pokud dojde k problému

- dojde-li k problému s provozem čtyřkolky, odveďte ji do nejbližšího servisního centra Access motor
- pokud se motor vypne, zkontrolujte přívod paliva popř.kontakt na baterii nebo ukostření stroje.

Technické parametry čtyřkolky

Položka	Hodnota pro Max 250	Hodnota pro Max 300
Typ motoru	kapalinou chlazený jednoválcový čtyřtakt	kapalinou chlazený jednoválcový čtyřtakt
Zdvihový objem	249,4cc	280,4cc
Kompresní poměr	11,0	11,0
Max. výkon	12,9kw při 7000 min ⁻¹	14,2kw při 7500 min ⁻¹
Max. točivý moment	21,0Nm při 3500 min ⁻¹	22,0Nm při 3500 min ⁻¹
Typ převodovky	CVT	CVT
Objem palivové nádrže	14,8L +/- 0,2L	14,8L +/- 0,2L
Objem vyměňovaného oleje	1,6L	1,6L
Čistá hmotnost	243kg	247kg
Celková délka	2060mm	2060mm
Celková šířka	1215mm	1215mm
Celková výška	1210mm	1210mm
Rozvor	1270mm	1270mm
Velikost pneumatik	Přední: 25x8-12, zadní 25x10-12	přední: 25x8-12, zadní 25x10-12
Typ startování	ruční (tahem) / elektrické	Ruční (tahem) / elektrické
Typ zapalování	C.D.I	C.D.I

Autorizovaný dovozce:



ASP Group s.r.o.

Staroplzenecká 290, 326 00, Letkov

Tel.: +420 378 21 21 21 / info@aspgroup.cz

www.aspgroup.cz