

# RÁDIEM ŘÍZENÉ HODINY DH9335

## NÁVOD K POUŽITÍ

### 1. Funkce

#### 1.1 Čas

- Rádiem řízený čas (RC-DCF)
- 12/24 režim zobrazení času
- Funkce alarmu
- Kalendář až do roku 2099
- Možnost vybrat z 10 jazyků zobrazení dne v týdnu

#### 1.2 Teplota

- Měřitelné rozmezí: -10°C ~+ 50°C
- Možnost volby jednotky °C / °F

#### 1.3 Vlhkost

- Měřitelné rozmezí: 20% ~ 99%

### 2. Hlavní jednotka

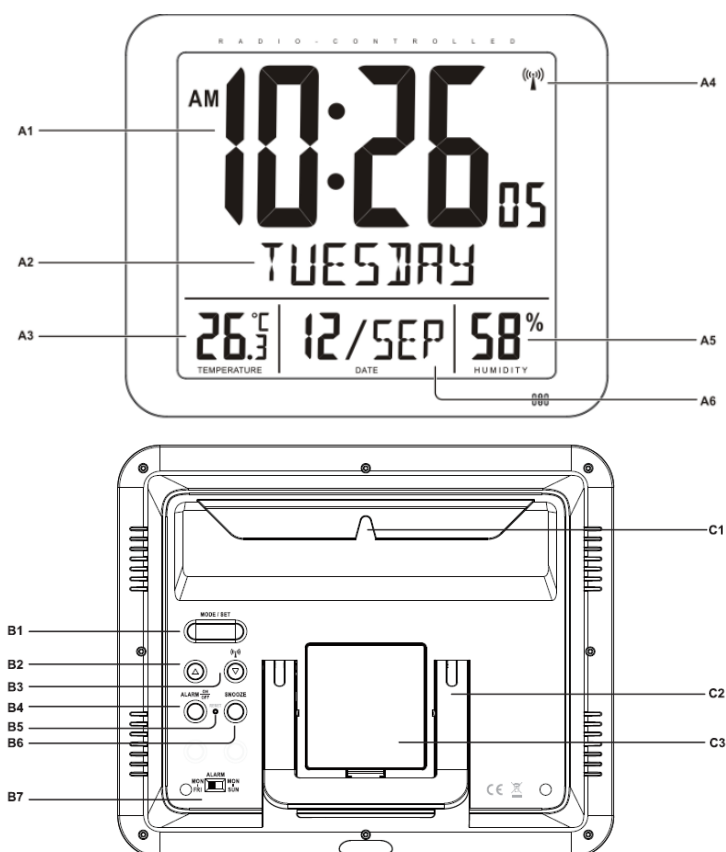

#### Část A:

- A1: Zobrazení času
- A2: Den v týdnu
- A3: Teplota

- A4: Symbol rádiového signálu
- A5: Vlhkost
- A6: Datum

## Část B:

B1: "MODE/SET" tlačítko

B2: "▲" tlačítko

B3: "▼/📶" tlačítko

B4: "ALARM ON/OFF" tlačítko

B5: "RESET" tlačítko

B6: "SNOOZE" tlačítko

B7: Alarm mode přepínač

## Část C:

C1: Otvor pro zavěšení

C2: Stojánek

C3: Kryt baterií

## 3. Začínáme:

### 3.1 Hlavní jednotka:



- Otevřete kryt baterií [C3]
- Vložte 4 x AA baterie dle naznačené +/- polarity
- Zavřete kryt baterií [C3]

## 4. Nastavení času a alarmu

### 4.1 Rádiem řízené hodiny

- Po uvedení do provozu hodiny začnou automaticky vyhledávat DCF rádiový signál.

Ikona "📶" se na displeji rozblíká.

 bliká, symbolizuje přijímání rádiového signálu	 svítí, symbolizuje úspěšné navázání spojení	 zmizí, signál se nepodařilo navázat
--	---	---

- Hodiny každý den automaticky skenují časový signál ve 3.00 ráno pro udržení přesného času. Pokud dojde k selhání příjmu, symbol "📶" zmizí z displeje.
- Hledání signálu můžete aktivovat i manuálně a to stisknutím tlačítka "📶" (B3) po dobu 3 vteřin. Každý pokus o příjem signálu trvá asi 5 minut.
- Skenování signálu můžete i manuálně zastavit stisknutím tlačítka "📶" (B3) po dobu 3 vteřin.
- Symbol "🌞 DST" se na displeji zobrazí, pokud je aktivní režim letního času.

### 4.2 Manuální nastavení času:

- V režimu zobrazení času podržte po dobu 3 vteřin tlačítko "MODE" (B1) pro vstup

do manuálního nastavení času/kalendáře.

- Stiskněte tlačítko “ $\triangle$ ” (B2) nebo “ $\nabla$ ” (B3) pro nastavení požadované hodnoty, pak stiskněte tlačítko “MODE” (B1) pro potvrzení nastavení.

*(Delším podržením tlačítka “ $\triangle$ ” (B2) nebo “ $\nabla$ ” (B3) můžete urychlit nastavení požadované hodnoty.)*

- Sekvence nastavení je následující: 12/24 hodin, RCC on/off, časové pásmo, jazyk dne v týdnu, hodina, minuta, vteřina, rok, měsíc, datum, teplota, doba trvání alarmu.
- Den v týdnu lze vybrat 10 jazyků: Němčina, Angličtina, Francouzština, Italština, Holandština, Španělština, Dánština, Čeština, Polština, Švédština.

**Pozn.:**

(1) *Režim nastavení času se automaticky ukončí za 15 vteřin, pokud nestisknete žádné tlačítko.*

(2) *Časová zóna se používá pro země, kde může být přijímán časový signál DCF. Signál je vysílán z Německa. Pokud jste v zemi s jiným časovým pásmem než je Německo (středoevropský čas) o 1 hodinu východně, zóna by měla být nastavena na +1. Hodiny se automaticky nastaví o 1 hodinu rychleji než přijatá doba signálu.*

(3) *Trvání zvuku alarmu: existují zde dvě možnosti, “1 minuta” a “2 minuty”.*

(4) *Vteřiny jsou nastavit pouze na hodnotu 0.*

#### **4.3 Denní nastavení alarmu:**

- Stiskněte tlačítko “MODE” (B1), “ALARM TIME” se na displeji rozbliká.
- Při prohlížení času alarmu podržte tlačítko “MODE” (B1) po dobu 3 vteřin pro vstup do nastavení času alarmu. Stiskněte tlačítko “ $\triangle$ ” (B2) nebo “ $\nabla$ ” (B3) pro nastavení požadované hodnoty. Následným stisknutím tlačítka “MODE” (B1) potvrdíte nastavení.

#### **4.3 Funkce odložení alarmu:**

- Stiskem tlačítka “ALARM ON/OFF” (B4) aktivujete nebo deaktivujete alarm. Když je alarm aktivovaný, na displeji se zobrazí symbol “”.

Přepínačem (B7) vyberte, jestli chcete budík aktivovat pouze pro pracovní dny od pondělí do pátku (from Monday to Friday) nebo po celý týden od pondělí do neděle (from Monday to Sunday).

- Stiskněte tlačítko “SNOOZE” (B6) když je alarm aktivní, alarm se tak odloží o 5 minut, poté bude znovu zvonit. Na displeji se rozbliká “”. Odložit buzení lze až 7x.
- Pokud stisknete kterékoli tlačítko kromě tlačítka “SNOOZE” ve chvíli, kdy budík zvoní, odložíte tím buzení. V opačném případě vychází z předchozího nastavení doby trvání alarmu, alarm zvoní 2 minuty nebo 1 minutu a pak se automaticky

zastaví.

## 5. Teploměr

- Pokud je teplota mimo měřitelný rozsah, na LCD displeji se zobrazí LL.L (teplota je nižší, než minimální teplota) nebo HH.H (teplota je vyšší než maximální teplota).
- Pokud je vlhkost vzduchu menší než 20%, na displeji se zobrazí symbol  nebo se zobrazí 99% když se vlhkost větší než 99%.

## 6. Opatření

- *Pokud vyjmete baterie, přístroj ztratí informace o čase.*
- *Nevystavujte přístroj přímému slunečnímu záření, velkému teplu ani chladu, vysoké vlhkosti nebo vlhkým prostorům.*
- *Nikdy nečistěte přístroj pomocí abrazivních nebo korozních přípravků. Abrazivní čisticí prostředky mohou poškrábat plastové části a korodovat elektronické obvody.*